

## Serie | 6 Dominós gás / elétricos

### PKF375FP1E

### Dominó - vitrocerâmico, 30 cm

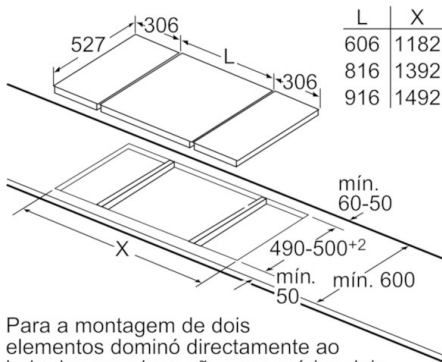

Para a montagem de dois elementos dominó directamente ao lado de uma placa são necessários dois conjuntos de montagem (HEZ394301).

Medidas em mm

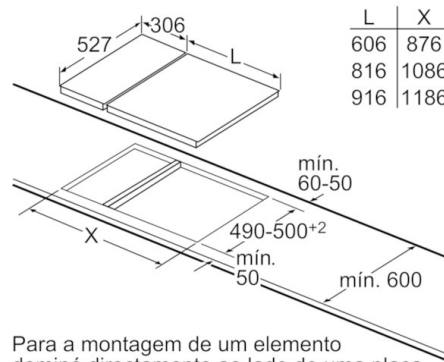

Para a montagem de um elemento dominó directamente ao lado de uma placa é necessário um conjunto de montagem (HEZ394301).

Medidas em mm

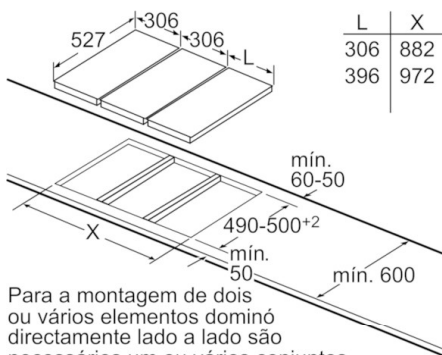

Para a montagem de dois ou vários elementos dominó directamente lado a lado são necessários um ou vários conjuntos de montagem (2 elementos - 1 conjunto de montagem, 3 elementos - 2 conjuntos de montagem, etc.).

Medidas em mm

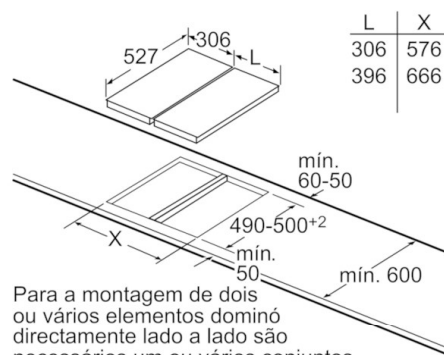

Para a montagem de dois ou vários elementos dominó directamente lado a lado são necessários um ou vários conjuntos de montagem (2 elementos - 1 conjunto de montagem, 3 elementos - 2 conjuntos de montagem, etc.).

Medidas em mm

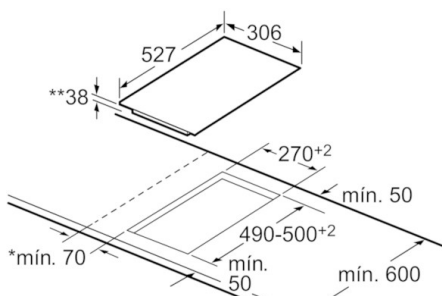

\* Distância mínima do recorte da placa até à parede  
 \*\* Profundidade do nicho  
 \*\*\* Com forno encastrado por baixo eventualmente mais; ver requisitos de medidas do forno

Medidas em mm

Figura da tabela das combinações dominó com as respectivas medidas do aparelho e de recorte

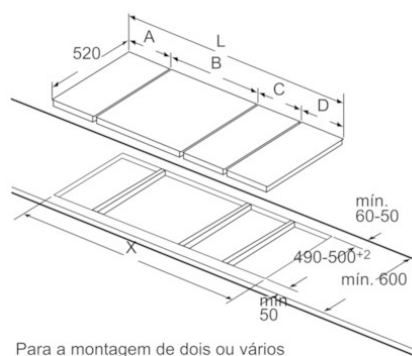

Para a montagem de dois ou vários elementos lado a lado são necessários um ou vários conjuntos de montagem (2 elementos - 1 conjunto de montagem, 3 elementos - 2 conjuntos de montagem, etc.).

Medidas de recorte (X) consoante a combinação

## Serie | 6 Dominós gás / elétricos

### PKF375FP1E

### Dominó - vitrocerâmico, 30 cm

Opções de combinação em dominó com as respetivas medidas do aparelho e do nicho

Tipo de largura: 30 40 60 70 80 90  
Largura do aparelho: 306 396 606 710 816 916

	A	B	C	D	L	X
2x30	306	306	-	-	612	576
1x30, 1x40	306	396	-	-	702	666
1x30, 1x60	306	606	-	-	912	876
1x30, 1x70*	306	710	-	-	1016	980
1x30, 1x80	306	816	-	-	1122	1086
1x30, 1x90	306	916	-	-	1222	1186
2x40	396	396	-	-	792	756
1x40, 1x60	396	606	-	-	1002	966
1x40, 1x70*	396	710	-	-	1106	1070
1x40, 1x80	396	816	-	-	1212	1176
1x40, 1x90	396	916	-	-	1312	1276
3x30	306	306	306	-	918	882
2x30, 1x40	306	306	396	-	1008	972
2x30, 1x60	306	306	606	-	1218	1182
2x30, 1x70*	306	306	710	-	1322	1286
2x30, 1x80	306	306	816	-	1428	1392
2x30, 1x90	306	306	916	-	1528	1492
1x30, 2x40	306	396	396	-	1098	1062
1x30, 1x40, 1x60	306	396	606	-	1308	1272
1x30, 1x40, 1x70*	306	396	710	-	1412	1376
1x30, 1x40, 1x80	306	396	816	-	1518	1482
1x30, 1x40, 1x90	306	396	916	-	1618	1582
2x40, 1x60	396	396	606	-	1398	1362
4x30	306	306	306	306	1224	1188
3x30, 1x40	306	306	306	396	1314	1278

\* Não é possível com placa de indução de 70 cm

Conjunto de montagem (HEZ394301) para dominó

