

ES INSTRUCCIONES DE SEGURIDAD

- No tapar las ranuras de ventilación y dejar espacio alrededor del equipo.
- No instalar el equipo en ambientes agresivos, cerca de fuentes de calor y en sitios con alto nivel de acidez y humedad.
- No exponer el equipo a impactos mecánicos, caídas, golpes y vibraciones, proteger de objetos extraños (polvo, líquidos, insectos ...).
- Conectar el equipo a una base de enchufe cercana y fácilmente accesible. Para desconectar tirar del enchufe y no del cable. Fijar a la pared.
- No conectar a la red eléctrica hasta que todas las demás conexiones estén efectuadas.

PT INSTRUÇÕES DE SEGURANÇA

- Não obstruir as ranhuras de ventilação e deixar espaço à volta do equipamento.
- Não instale o equipamento em ambientes agressivos, perto de fontes de calor e locais com elevada acidez e humidade.
- Não exponha o equipamento a impactos mecânicos, choques e vibrações, protegidos de objetos estranhos. (pó, líquido, insetos ...).
- Ligar o equipamento a uma tomada eléctrica acessível. Para desligar o equipamento da rede puxe a ficha e não pelo cabo. Recomenda-se a fixação do equipamento.
- Não ligue o cabo de alimentação até que todas as ligações tenham sido efectuadas.

ES CONSIGNES DE SECURITE

- Ne pas obstruer les entrées de ventilation et laisser de l'espace autour de l'appareil.
- Ne pas placer l'appareil dans un environnement agressif, près d'une source de chaleur ou dans un milieu fortement acide ou humide.
- Ne pas exposer l'appareil à des impacts mécaniques, chutes ou vibrations; il doit être protégé des éléments extérieurs (poussière, liquides, insectes ...).
- Brancher l'appareil à une prise située à proximité et facilement accessible. Pour débrancher tirer sur la prise et jamais sur le câble. Installation en fixation murale. Ne soient effectués.

DE WICHTIGE SICHERHEITSHINWEISE

- Bitte ermöglichen Sie eine ausreichende Luftzirkulation um das Gerät und achten Sie bitte darauf, dass das Lüftungssystem nicht behindert wird.
- Stellen Sie bei der Montage sicher, dass das Gerät nicht in der Nähe von Wärmequellen und Orten mit hohem Säuregehalt und Feuchtigkeit eingesetzt wird.
- Setzen Sie das Gerät nicht mechanischen Schlag-, Stoß- und Vibrations-Einflüssen aus, und schützen Sie vor äußeren Einflüssen (Staub, Spritzwasser, Insekten ...).
- Schließen Sie das Gerät an einen in der Nähe befindlichen leicht zugänglichen, Anschluss an. Zum Ausstecken ziehen Sie den Stecker und nicht am Kabel. Sichern Sie die Ausrüstung.
- Schließen Sie das Gerät nicht an das Stromnetz an, bis alle anderen Verbindungen hergestellt wurden.

EN SAFETY INSTRUCTIONS

- Please allow air circulation around the equipment and do not obstruct its ventilation system.
- Do not install the equipment in harsh environments, near heat sources and places with high acidity and moisture.
- Do not expose the equipment to mechanical impact, shock and vibration, and protect from outside objects (dust, splash, insects ...).
- Connect the equipment to a close and easily accessible plug. To disconnect pull the plug and not the cord. Secure the equipment.
- Do not connect the equipment to the mains until all the other connections have been made.

IT INSTRUZIONE PER LA SICUREZZA

- Non ostruire le aperture di ventilazione e lasciare spazio intorno all'apparato.
- Non installare l'apparato in ambienti ostili, nei pressi di sorgenti di calore, o in luoghi ad alto livello di acidità e umidità.
- Non esporre l'apparato ad urti meccanici, cadute, colpi e vibrazioni, proteggerlo da oggetti esterni (polvere, liquidi, insetti...).
- Collegare l'apparato ad una presa di corrente vicina e facilmente raggiungibile. Per collegare tirare la spina e non il cavo. Fissare al muro.
- Non collegare alla rete elettrica prima di aver effettuato tutte le connessioni.

PL WAŻNE ZASADY BEZPIECZEŃSTWA

- Nie należy zasłaniać otworów wentylacyjnych. Zapewnić wolną przestrzeń wokół urządzenia.
- Nie należy instalować urządzenia w pobliżu źródeł ciepła oraz miejsc o wysokiej kwasowości i wilgotności.
- Nie należy narażać urządzenia na uderzenia mechaniczne, wstrząsy i wibracje. Chroni urządzenie od ciał obcych (kurzu, cieczy, owadów ...).
- Gniazdo zasilania, do którego ma zostać podłączone urządzenie, musi być łatwo dostępne i znajdować się blisko urządzenia. Odłączając urządzenie od zasilania należy ciągnąć za wtyczkę, nigdy za przewód zasilający. Zalecane mocowanie urządzenia na ścianie.
- Nie należy podłączać urządzenia do zasilania do momentu podłączenia pozostałych przewodów.

RU ИНСТРУКЦИИ ПО БЕЗОПАСНОСТИ

- Не закрывать отверстия устройства, предназначенные для вентиляции, оставляя вокруг устройство пространство.
- Не устанавливать устройство в агрессивной среде, поблизости от источников тепла и в местах с повышенной кислотностью или влажностью.
- Не подвергать устройство механическим воздействиям, ударам и вибрации и защищать от посторонних предметов (пыли, брызг, насекомых...).
- Для подключения устройства в сеть использовать близкую и легкодоступную розетку. Для отключения тянуть за штепсель, а не за кабель.
- Не включать устройство в сеть перед тем, как будут сделаны все остальные соединения.

ТЕХНИЧЕСКИЙ ПАСПОРТ ИЗДЕЛИЯ

Назначение: Усилитель серии MiniKom компании Televés S.A. (далее "Производителя") предназначен для усиления и для распространения по домашней FM, кабельной сети эфирного телевизионного сигнала МВ и ДМВ диапазонов.

Отличительные особенности: сверхнизкое электропотребление 12 Вт; малые размеры 103x103x50 мм; Раздельная регулировка усиления в каждом поддиапазоне.

Технические характеристики: Приведены в таблице.

Конструкция и порядок установки: Иллюстрации на рисунках типового применения.

Утилизация: Данное изделие не представляет опасности для жизни и здоровья людей и для окружающей среды, после окончания срока его службы утилизация производится без специальных мер защиты окружающей среды.

Гарантия изготовителя: Производитель дает один год гарантии с

момента покупки для стран ЕС. Для стран, не входящих в ЕС, применяются юридические гарантии данной страны на момент покупки. Для подтверждения даты покупки сохраните чек. В течение гарантийного срока Производитель бесплатно устранит неполадки, вызванные бракованными материалами или дефектами, возникшими по вине производителя.

Условия гарантийного обслуживания: Условия гарантийного обслуживания не предусматривают устранение ущерба, возникшего вследствие неправильного использования или износа изделия, форс-мажорных обстоятельств или иных факторов, находящегося вне контроля Производителя.

Лицензии и товарные знаки: Качество оборудования Производителя подтверждено международными сертификатами CE и ISO 9001, а также регулирующими лицензиями и сертификатами соответствующих стран.

Произведено: Televés, S.A., CIF: A15010176, Rúa/Benefica de Comio, 17, 15706 Santiago de Compostela, SPAIN.

tel.: +34 981 522200, televés@televés.com

APPLICATIONS

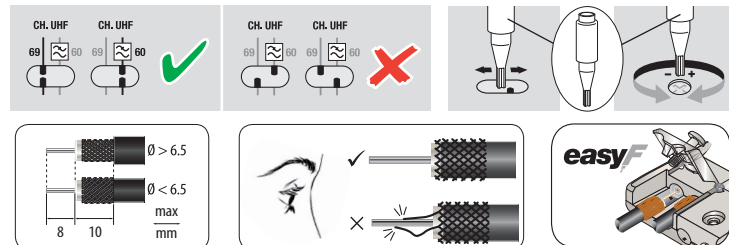
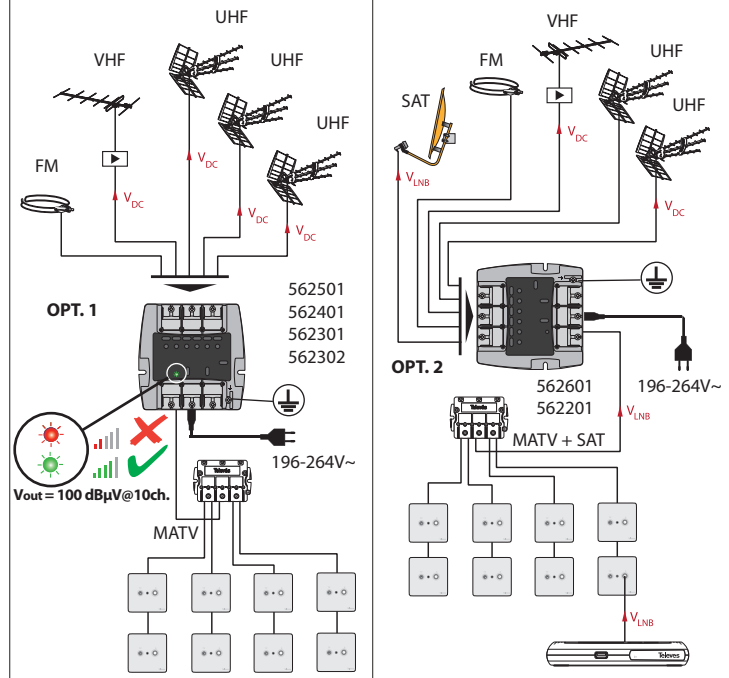

TECH INFO

		562501			562401			562301 / 562302 (2)					562601				562201							
		UHF	VHF	FM	U1-U2	VHF	FM	UHF	BV	BIV	VHF	FM	UHF	VHF	FM	SAT	UHF1-UHF2	VHF	FM	SAT				
 	#	470...862 470...790	174...400	88...108	470...862 470...790	174...400	88...108	470...862 470...790	606...862 606...790	470...598	174...400	88...108	470...862 470...790	174...400	88...108	950..2150	470...862 470...790	174...400	88...108	950..2150				
	 	0 10	40 ⁽¹⁾ 30 ⁽¹⁾	32 22	15	36 ⁽¹⁾ 26 ⁽¹⁾	32 22	15	36 ⁽¹⁾ 26 ⁽¹⁾	34 ⁽¹⁾ 24 ⁽¹⁾	33 ⁽¹⁾ 23 ⁽¹⁾	32 22	15	37 ⁽¹⁾ 27 ⁽¹⁾	31 21	15	35	34 ⁽¹⁾ 24 ⁽¹⁾	31 21	15	35			
 	 	0 ... 20 -	0 ... 20 -	0 ... 20 -	0 ... 20 -	0 ... 20 -	0 ... 20 -	0 ... 20 -	0 ... 20 -	0 ... 20 -	0 ... 20 -	0 ... 20 -	0 ... 20 -	0 ... 20 -	0 ... 20 -	0 ... 25 0 ... 15	0 ... 20 -	0 ... 20 -	0 ... 20 -	0 ... 25 0 ... 15				
	 	 	124 ⁽³⁾ 117 ⁽⁴⁾ 114 ⁽⁵⁾ -	121 ⁽³⁾ 114 ⁽⁴⁾ 111 ⁽⁵⁾ 103 ⁽⁶⁾	120 ⁽³⁾ 113 ⁽⁴⁾ -	124 ⁽³⁾ 117 ⁽⁴⁾ 114 ⁽⁵⁾ -	121 ⁽³⁾ 114 ⁽⁴⁾ 111 ⁽⁵⁾ 103 ⁽⁶⁾	120 ⁽³⁾ 113 ⁽⁴⁾ -	124 ⁽³⁾ 117 ⁽⁴⁾ 114 ⁽⁵⁾ -	124 ⁽³⁾ 117 ⁽⁴⁾ 114 ⁽⁵⁾ -	124 ⁽³⁾ 117 ⁽⁴⁾ 114 ⁽⁵⁾ -	121 ⁽³⁾ 114 ⁽⁴⁾ 111 ⁽⁵⁾ 103 ⁽⁶⁾	120 ⁽³⁾ 113 ⁽⁴⁾ -	122 ⁽³⁾ 115 ⁽⁴⁾ 112 ⁽⁵⁾ -	121 ⁽³⁾ 114 ⁽⁴⁾ 111 ⁽⁵⁾ 103 ⁽⁶⁾	121 ⁽³⁾ 114 ⁽⁴⁾ 111 ⁽⁵⁾ -	119 ⁽³⁾ -	122 ⁽³⁾ 115 ⁽⁴⁾ 112 ⁽⁵⁾ -	121 ⁽³⁾ 114 ⁽⁴⁾ 111 ⁽⁵⁾ 103 ⁽⁶⁾	121 ⁽³⁾ 114 ⁽⁴⁾ 111 ⁽⁵⁾ -	119 ⁽³⁾ -			
 	 	V== mA																						
	 	V== mA																						
	V==	12	12	-	12	12	-	12	12	12	12	-	12	12	-	-	12	-	12	-	-			
	mA	200	200	-	200	200	-	200	200	200	200	-	200	200	-	-	200	-	200	-	-			
 	 	W, mA				4.5 / 50								5.5 / 60				5.5 / 60						
	Vdc	W, mA				11 / 110								12 / 120				12 / 120						
	IP	20																						
	MIN ... MAX	°C																						
	g	650																						
	mm	103 x 103 x 50																						

- (1) LTE ON: -2 dB
 (2) 562302
 LTE OFF: BV: 470-566 MHz, BV: 590-862 MHz
 LTE ON: BV: 470-566 MHz, BV: 590-790 MHz
 (3) IMD3 (2 tones, -35 dB)
 (4) DIN 45004B
 (5) IMD3 (2 tones, -60 dB)
 (6) IMD2 (2 tones, -60 dB)

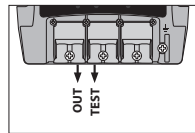
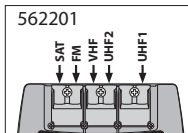
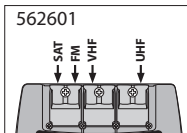
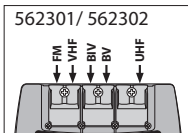
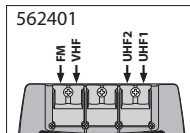
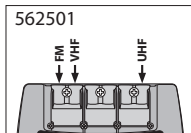

DECLARACIÓN DE CONFORMIDAD ■ DECLARATION OF CONFORMITY ■ DECLARAÇÃO DE CONFORMIDADE ■ DECLARATION DE CONFORMITE ■ DICHIARAZIONE DI CONFORMITÀ ■ DEKLARACJA ZGODNOŚCI ■ KONFORMITÄTSEKLRÄRUNG ■ ΠΙΣΤΟΠΟΙΗΤΙΚΟ ΣΥΜΜΟΡΦΩΣΗΣ ■ FÖRSÄKRAN OM ÖVERENSSTÄMMELE ■ ДЕКЛАРАЦИЯ СООТВЕТСТВИЯ ► www.televes.com

