

HOOVER

ROBOCOM³

MANUAL DE INSTRUÇÕES



GENERATION FUTURE

INSTRUÇÕES PARA UMA UTILIZAÇÃO SEGURA

Este aparelho só deve ser utilizado para limpeza doméstica, conforme descrito neste guia do utilizador. Certifique-se de que este manual é totalmente compreendido antes de utilizar o aparelho. Desligue sempre o aparelho e retire o carregador da tomada antes de limpar o aparelho ou efectuar qualquer tarefa de manutenção.

Este aparelho pode ser utilizado por crianças com idade igual ou superior a 8 anos e por pessoas com capacidades mentais, sensoriais e físicas reduzidas ou sem experiência e conhecimento caso lhes sejam fornecidas instruções e supervisão relativas à utilização do aparelho de modo seguro e caso compreendam os perigos envolvidos. As crianças não devem brincar com o aparelho. A limpeza e a manutenção não devem ser efectuada por crianças sem supervisão.

Se o cabo de alimentação estiver danificado deixe de utilizar o aparelho imediatamente. Para evitar um risco de segurança, o cabo de alimentação deve ser substituído por um técnico de assistência autorizado da Hoover.

Se a área a limpar possuir uma varanda, deve ser utilizada barreira física para impedir o acesso à varanda e garantir um funcionamento seguro. As crianças e os animais de estimação devem estar sob vigilância quando o Robo.com³ estiver a limpar.

Bateria a carregar

Utilize apenas o carregador original fornecido com o aparelho.

Verifique que a tensão de alimentação corresponde à indicada no carregador.

Nunca carregue as baterias a temperaturas superiores a 30°C ou inferiores a 0°C.

Ligue o carregador fornecido com este aparelho a uma tomada adequada.

Podem ocorrer fugas das células da bateria sob utilização ou temperaturas extremas. Se o líquido entrar em contacto com a pele, lave rapidamente com água. Se o líquido entrar em contacto com os olhos, lave-os imediatamente com água limpa durante pelo menos 10 minutos. Consulte um médico.

É normal que o carregador aqueça enquanto estiver a carregar.

Utilize apenas acessórios, consumíveis ou peças sobressalentes recomendadas ou fornecidas pela Hoover.

Não aspire objectos rígidos ou afiados, fósforos, cinzas quentes, beatas de cigarros ou outros itens semelhantes.

Não pulverize com líquidos inflamáveis, fluídos de limpeza, aerossóis ou os seus vapores nem aspire os mesmos.

Não continue a utilizar o aparelho ou o carregador caso aparente estar defeituoso.

Assistência da Hoover: Para assegurar o funcionamento seguro e eficiente deste aparelho, recomendamos que todas as intervenções de assistência ou reparação sejam efectuadas apenas por um técnico de assistência autorizado da Hoover.

Não utilize o aparelho para limpar animais ou pessoas.

Não substitua as baterias do Robot por baterias não recarregáveis.

Remoção da bateria após o fim da sua vida útil

Se for necessário eliminar o aparelho, primeiro retire as baterias. O aparelho deve ser desligado da fonte de alimentação ao remover a bateria. Elimine as baterias em segurança. Deixe o aparelho em funcionamento até parar devido ao facto de as baterias estarem completamente descarregadas. As pilhas usadas devem ser levadas para uma estação de reciclagem e não devem ser colocadas no lixo doméstico. Para remover as baterias, contacte o centro de apoio ao cliente da Hoover ou prossiga de acordo com as instruções seguintes.

NOTA: Caso experiencie qualquer dificuldade na desmontagem da unidade ou necessite de informações mais detalhadas sobre o trabalho, recuperação e reciclagem deste aparelho, contacte o departamento da sua cidade ou o serviço de eliminação de lixo doméstico.

NOTAS IMPORTANTES ANTES DE UTILIZAR

Leia atentamente as seguintes informações antes de utilizar o Robo.com³ ou os respectivos acessórios.

Não desmonte o Robo.com³ e não tente repará-lo sozinho. Se ocorrer uma avaria, queira contactar o seu serviço pós-venda da Hoover para obter aconselhamento profissional.

Escadas: O Robo.com³ utiliza sensores para evitar cair de escadas, degraus ou uma extremidade. Em algumas situações os sensores podem não funcionar correctamente.

O Robo.com³ não consegue detectar degraus com menos de 8 cm de altura. Degraus com menos de 8 cm podem provocar a queda do Robo.com³. Se estiver indisponível, utilize a Barreira Virtual para evitar que o Robo.com³ caia.

Superfícies altamente reflectoras ou muito escuras utilizadas em alguns degraus ou escadas, tais como vidro ou cerâmica polida podem provocar a queda do Robo.com³. Se estiver disponível, utilize a Barreira Virtual ou coloque um tapete do degrau inferior para evitar que o Robo.com³ caia.

Quando utilizar o Robo.com³ em plataformas, áreas de chegada ou elevadas sem margens devem ser evitadas. Se disponível, utilize a Barreira Virtual para evitar que o Robo.com³ entre nessas áreas.

Utilização das baterias: O Robo.com³ é alimentado por baterias de íões de lítio recarregáveis de elevada capacidade. Estas baterias recarregáveis estão abrangidas por uma garantia de 6 meses se forem mantidas e utilizadas de acordo com este manual de instruções.

Caso o desempenho do Robo.com³ diminua significativamente, é possível substituir as baterias através de um representante Hoover.

Utilize apenas peças de substituição aprovadas pela Hoover com o Robo.com³. A utilização de peças não aprovadas pela Hoover é perigosa e irá tornar a sua garantia inválida.

Utilize apenas a estação de carregamento fornecida* e o transformador principal para recarregar o Robo.com³. Utilizar uma estação de carregamento* ou transformador principal incorrecto é perigoso e anulará a garantia.

CONTEÚDO DA CAIXA

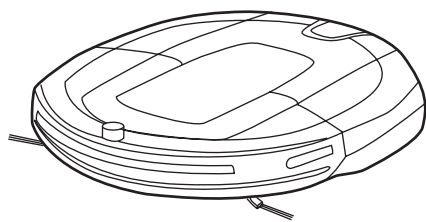

Robo.com³

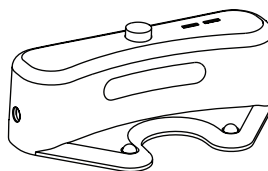

Estação de carregamento*

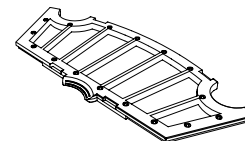

Filtro**

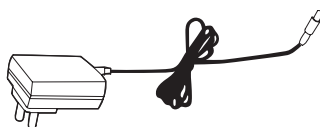

Transformador eléctrico

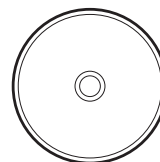

Manual de instruções

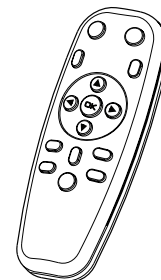

Telecomando**

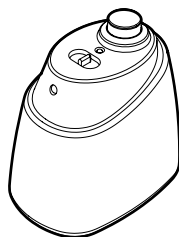

Barreira virtual*

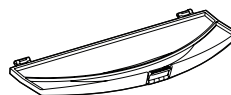

Suporte da esponja para polir o pavimento*

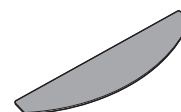

Esponja para polir o pavimento*

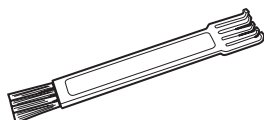

Escova de limpeza multiusos

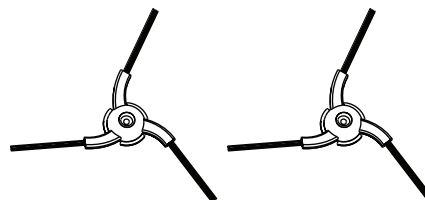

Escova de limpeza das extremidades (2 UNIDADES)

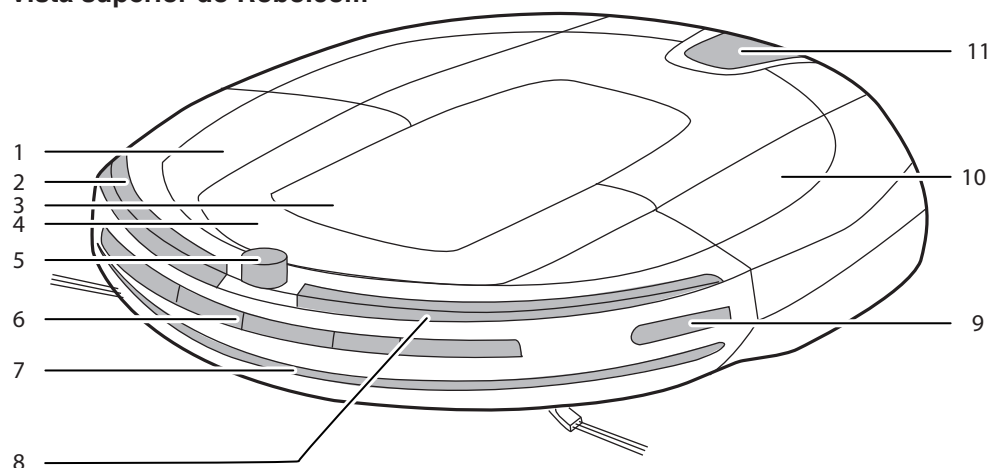
APRESENTAÇÃO DO ASPIRADOR ROBO.COM³Vista superior do Robo.com³

1	Pára-choque
2	Protector para mobiliário suave-R
3	Visor e painel de controlo
4	Manípulo
5	Lente de infravermelhos superior

6	Janela do sensor frontal
7	Protector para mobiliário suave-F
8	Protector para mobiliário suave-L
9	Janela do sensor esquerdo
10	Tampa superior
11	Trinco do Depósito de Pó

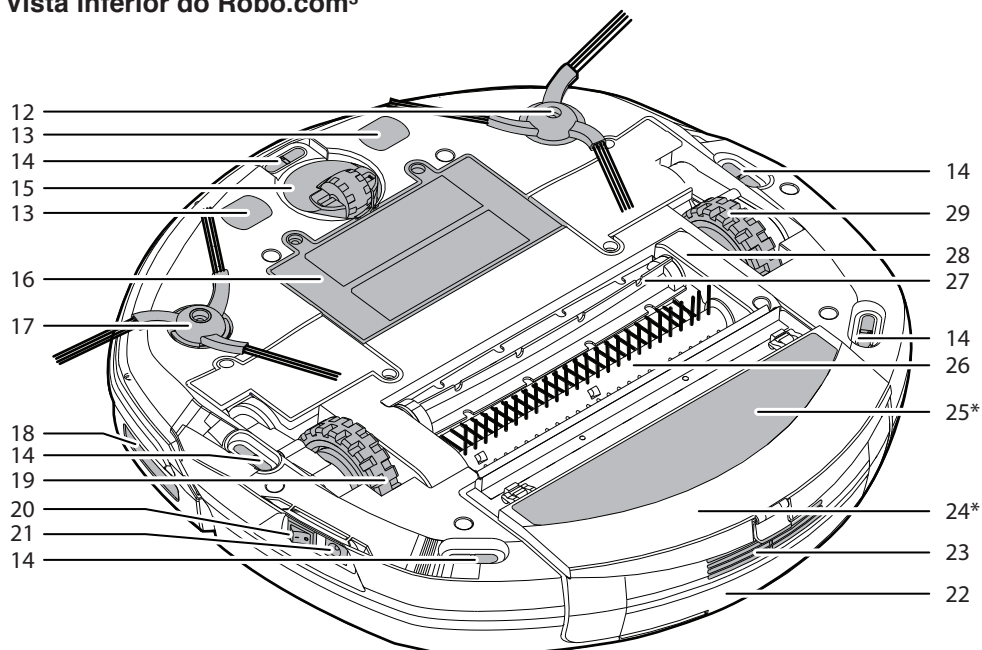
Vista inferior do Robo.com³

12	Escova da margem esquerda.
13	Placa de carregamento automático
14	Sensor do pavimento
15	Roda frontal
16	Tampa das baterias
17	Escova da margem direita.
18	Janela do sensor direito
19	Roda de tracção direita
20	Interruptor Ligar/Desligar (On/Desligada)

21	Tomada de carregamento
22	Depósito de pó
23	Grelha de exaustão
24	Suporte da esponja para polir o pavimento*
25	Esponja para polir o pavimento*
26	Agitador de cerdas
27	Agitador de borracha
28	Suporte do agitador
29	Roda de tracção esquerda

APRESENTAÇÃO DO ASPIRADOR ROBO.COM³

Estação De carregamento*

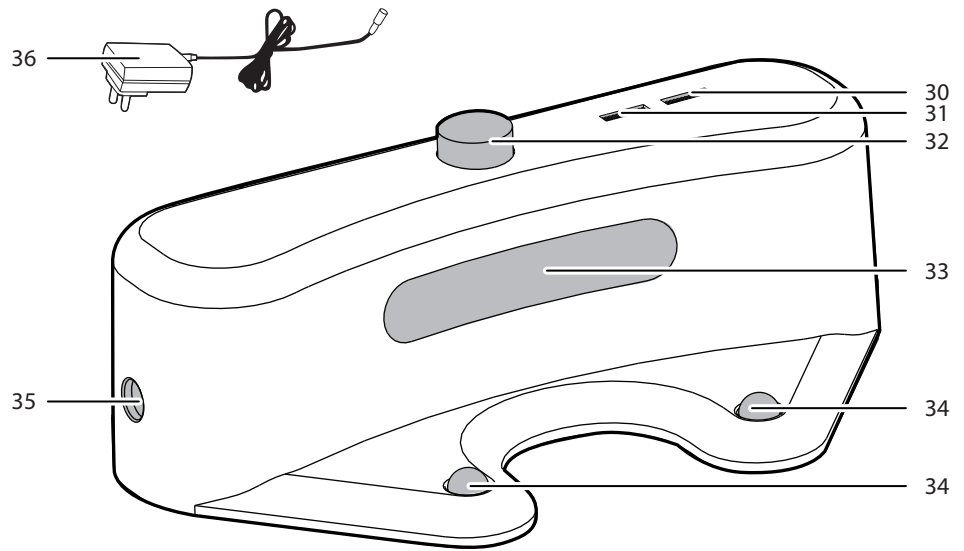

30	Luz de carregamento
31	Indicador de alimentação
32	Transmissor infravermelhos

33	Janela de sinais infravermelhos
34	Contactos de carga
35	Conector da fonte de alimentação
36	Transformador principal

Barreira virtual*

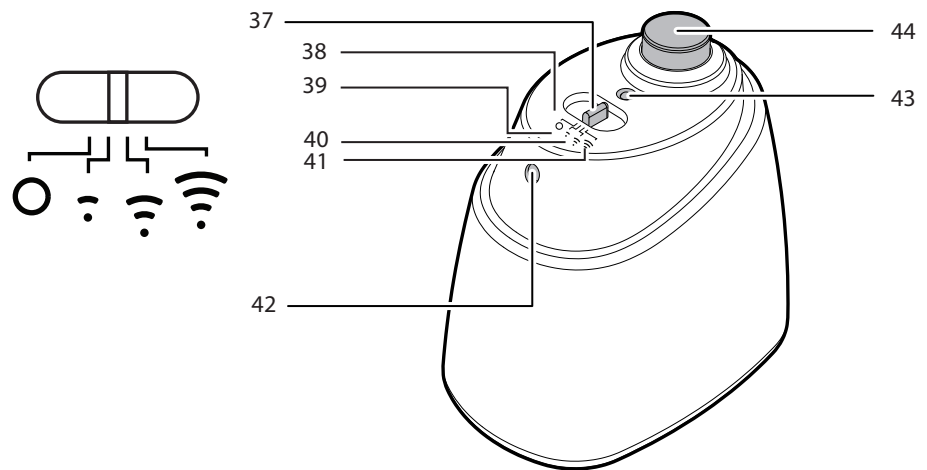

37	Interruptor selector da Barreira Virtual
38	Desligada
39	Curto alcance
40	Médio alcance

41	Longo alcance
42	Transmissor infravermelhos
43	Indicador de alimentação
44	Transmissor de infravermelhos próximo

* Apenas em alguns modelos ** Poderá variar dependendo do modelo

APRESENTAÇÃO DO ASPIRADOR ROBO.COM³

Telecomando**

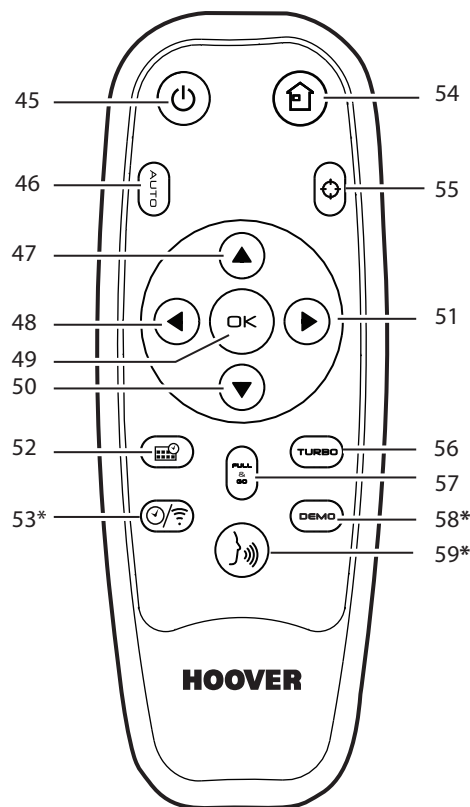

45	Interruptor Ligar/Desligar (On/Desligada)
46	Botão automático
47	Botão direccional para cima
48	Botão direccional para a esquerda
49	Botão de confirmação OK
50	Botão direccional para trás
51	Botão direccional para a direita
52	Botão de agendamento
53*	Botão de definição de temporização e Botão de comutação Wi-Fi*
54	Botão de início
55	Botão de mancha
56	Botão Turbo
57	Botão "Full & Go"
58	Botão de demonstração*
59	Botão de voz*

Visor e painel de controlo do Robo.com³

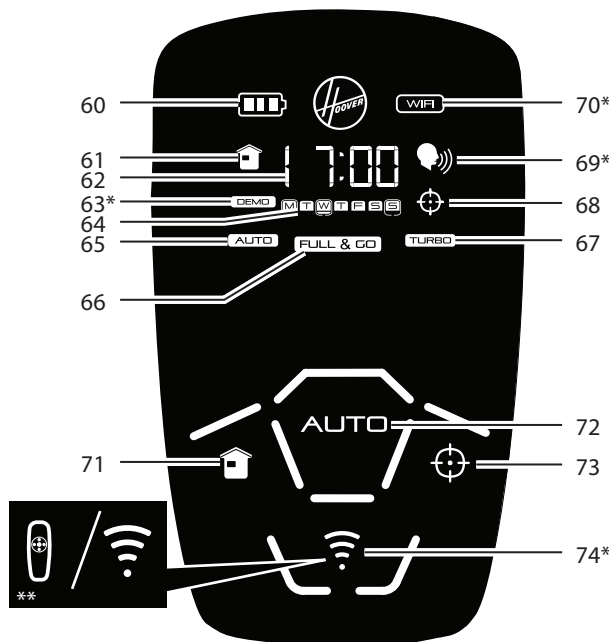

60	Estado da bateria
61	Modo de início
62	Exibição do tempo e informações
63*	Modo de DEMONSTRAÇÃO*
64	Indicadores de dias (Função de agendamento)
65	Modo automático
66	Modo CHEIO E AVANÇAR
67	Modo Turbo

68	Modo de mancha
69	Indicador do volume de voz*/ Indicador do controlo remoto*
70	Estado do Wi-Fi *
71	Botão de início: regresso automático à base de carregamento
72	Botão automático
73	Botão de mancha
74	Botão do controlo remoto* e Indicador*/ Botão de Wi-Fi*

* Apenas em alguns modelos

** Poderá variar dependendo do modelo

PREPARAR O SEU ASPIRADOR ROBO.COM³

EMBALAGEM

Não elimine a embalagem do Robo.com³. No futuro pode ser necessária para guardar ou transportar o Robo.com³.

ATENÇÃO: Quando desembalar o Robo.com³ e os respectivos acessórios, tenha cuidado para manter os sacos de plástico afastados de bebés, crianças e animais para evitar o risco de asfixia.

Antes de utilizar o Robo.com³ pela primeira vez, necessita carregá-lo na totalidade. Isso irá demorar aproximadamente 4 horas. Não exponha o Robo.com³, o transformador eléctrico ou a estação de carregamento a temperaturas inferiores a 0 °C ou superiores a 30 °C, pois pode danificar a bateria. O transformador eléctrico apenas pode ser ligado a uma tomada eléctrica padrão.

BATERIA

Para o desempenho ideal da bateria, é recomendado manter as baterias do Robo.com³ totalmente carregadas. Quando o Robo.com³ não estiver a ser utilizado, deve ser deixado ligado à estação de carregamento ou ao transformador eléctrico. O Robo.com³ possui um sistema de carregamento inteligente que mantém as baterias totalmente carregadas, impedindo que as mesmas fiquem sobrecarregadas.

Para evitar acidentes, certifique-se de que todas as pessoas na divisão estão cientes da presença do Robo.com³. Se o Robo.com³ estiver perdido, coloque manualmente o Robo.com³ na estação de carregamento.

NOTA: Quando não for utilizar o Robo.com³ durante um longo período de tempo, desligue-o da estação de carregamento e do transformador eléctrico.

CONFIGURAÇÃO Wi-Fi*

Pode ligar ou desligar a função Wi-Fi* premindo durante 1 segundo o botão de detecção Wi-Fi* no painel de controlo principal do produto. Quando o ícone do estado Wi-Fi* está iluminado, isso significa que a função  está disponível ou vice-versa. Também pode activar esta função premindo durante 4 segundos o Botão de definição de temporização e o Botão de comutação Wi-Fi no controlo remoto.

1. Pode transferir a aplicação digitalizando o código QR à esquerda***. **[Fig. 1]**

2. Instale-a no seu smartphone/tablet.

3. Siga as instruções na aplicação para configurar o Robo.com³.

NOTA: Pode repor as definições WI-FI premindo o botão AUTO no produto principal durante 4 segundos. Após a reposição será emitido um sinal sonoro.

CONFIGURAÇÃO DA ESTAÇÃO DE CARREGAMENTO

Antes de utilizar, remova os obstáculos que possam interferir no percurso do Robo.com³. Preste atenção a:

- Objectos que possam ser facilmente derrubados.
- Extremidades de alcatifas ou tapetes que possam ficar presas.
- Cortinas ou toalhas de mesa cujas extremidades estejam em contacto com o pavimento.
- Fontes de calor ou itens inflamáveis.
- Cabos e fios de energia.
- Objectos frágeis.

1. Coloque a estação de carregamento sobre uma superfície nivelada não-reflectora, de preferência contra uma parede. Se a superfície do piso for demasiado reflectora, irá interferir com o sistema de navegação do Robo.com³ e pode dificultar a localização da estação de carregamento.

2. Não devem existir objectos na área em torno da estação de carregamento, 3 m à frente e 0,5 m em cada um dos lados. **[Fig. 2]**

3. Introduza o transformador eléctrico e ligue-o à estação de carregamento. Certifique-se de que o cabo de alimentação não fica preso sob a estação de carregamento.

4. Certifique-se de que o cabo de alimentação não está enrolado ou esticado. Se existir cabo em excesso, utilize o tensor do cabo de alimentação para guardá-lo de forma adequada.

5. Verifique se o depósito de pó está dentro do Robo.com³.

6. Conduza o Robo.com³ até à estação de carregamento para começar. Durante a utilização normal, demorará aproximadamente 3 horas até recarregar na totalidade.

NOTA: O carregamento inicial demora aproximadamente 4 horas.

RECARGA DO PRODUTO PRINCIPAL [Fig. 3,4,5]

Recarregue sempre o Robo.com³ para um desempenho ideal.

Carga automática

Quando a capacidade da bateria do Robo.com³ for de 15%, irá deixar de limpar e irá procurar a estação de carregamento. Após estar conectado na estação de carregamento, o indicador de carregamento ou a estação de carregamento irá cintilar.

O Robo.com³ pode não conseguir alcançar a estação de carregamento se existirem demasiados obstáculos entre o mesmo e a estação de carregamento. Para garantir os melhores resultados, certifique-se de que a estação de carregamento está num espaço amplo.

Carga manual

Existem vários métodos para carregar o Robo.com³.

- Premindo o botão de início  no controlo remoto.
- Premindo o botão táctil de início no Robo.com³.
- Ligando directamente o transformador eléctrico ao Robo.com³.
- Colocando manualmente o Robo.com³ na estação de carregamento.
- Seguindo as instruções na aplicação Wi-Fi*.

IMPORTANTE: O Robo.com³ não funciona sem o depósito de pó instalado. O Robo.com³ não funciona enquanto estiver ligado ao transformador eléctrico.

* Apenas em alguns modelos

** Poderá variar dependendo do modelo

*** Pesquisando "Robo.com³" na Google



• Tablet/telefone não incluído

Fig. 1

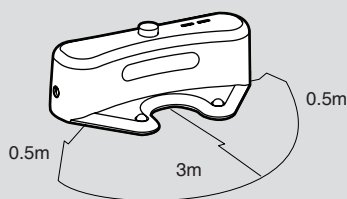

Fig. 2

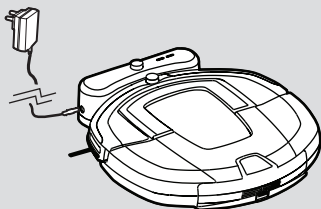

Fig. 3

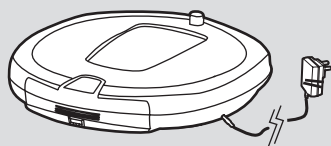

Fig. 4

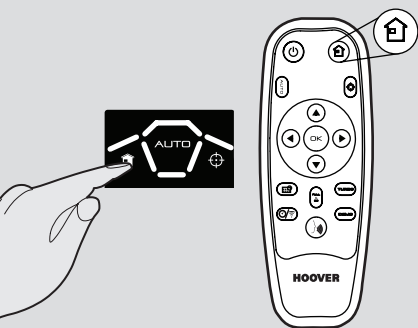

Fig. 5

Função de controlo remoto LIGADA



Função de controlo remoto DESLIGADA



Fig. 6

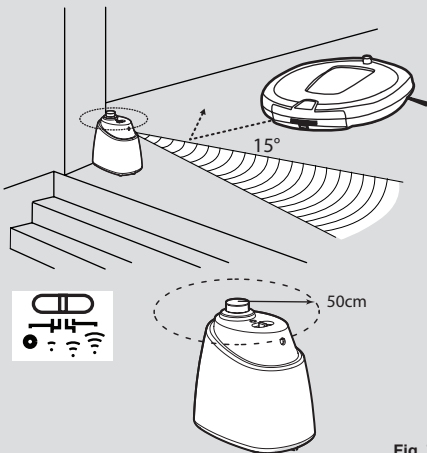

Fig. 7

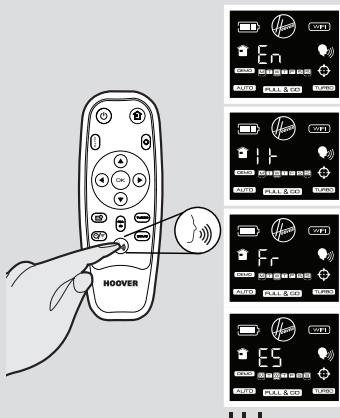

Fig. 8

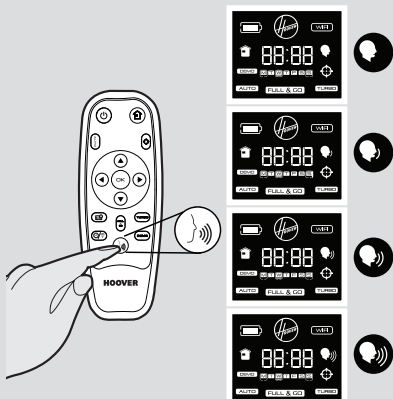

Fig. 9

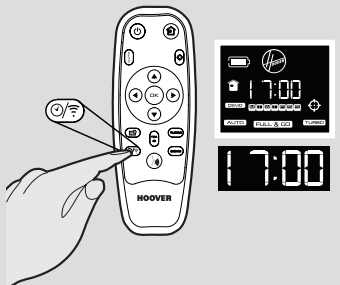

Fig. 10

CONFIGURAÇÃO DO CONTROLO REMOTO** [Fig. 6]

Para instalar as baterias, consulte a manutenção do aspirador – Substituição das baterias. Sempre que ligar o robot, prima o botão ou no produto principal para activar a função de controlo remoto. Quando este botão no robot está aceso* ou quando o indicador é apresentado no LCD** significa que a função de controlo remoto está activada e vice-versa.

NOTA: O controlo remoto funciona através das paredes, pois os seus sinais são emitidos com base em ondas de rádio e não por infravermelhos.

A função de controlo remoto pode ser activada premindo o botão ou no produto principal durante 4 segundos. Esta função também é reposta quando o produto principal é desligado. Quando a lâmpada sob o botão ou ou o ícone no LCD** (dependendo do modelo) acende, indica que a função de controlo remoto está disponível.

CONFIGURAÇÃO DA BARREIRA VIRTUAL ** [Fig. 7]

Para instalar as baterias, consulte a manutenção do aspirador – Substituição das baterias. A barreira virtual é utilizada para impedir a entrada do Robo.com³ em determinadas divisões ou áreas. Antes de configurar a barreira virtual lembre-se de:

- Remova quaisquer obstáculos que se encontrem na trajectória da barreira virtual.
- A barreira virtual deve ser colocada na mesma superfície de funcionamento do Robo.com³.
- Certifique-se de que a barreira virtual está a mais de 3 m da estação de carregamento.

NOTA: Recomendamos a utilização de um obstáculo físico para evitar a entrada do Robo.com³ em qualquer área perigosa.

1. Posicione a barreira virtual de modo a que o transmissor de infravermelhos fique direccionado para a área na qual pretende criar a barreira.
2. Faça deslizar o interruptor selector até ao comprimento pretendido da barreira.

Ícone	Tipo de alcance
	Desligada
	Curta
	Média
	Comprida

3. Verifique se a barreira virtual fornece cobertura adequada com o Robo.com³ em funcionamento.

NOTA: A utilização de energia da bateria está directamente relacionada com o nível de infravermelhos. Para uma maior vida útil da bateria, escolha o ícone de alcance correcto.

NOTA: O transmissor de infravermelhos de proximidade impede que o Robo.com³ se aproxime mais do que 50 cm da barreira virtual.

ALTERAR O IDIOMA DE VOZ* [Fig. 8]

O Robo.com³ é capaz de comunicar em inglês, francês, italiano ou espanhol. O idioma pré-definido é o inglês. Para alterar esta definição:

Com controlo remoto

1. Ligue o Robo.com³.
2. Mantenha premido o botão de voz* durante 4 segundos até ouvir a definição de idioma actual.
3. Prima o botão de voz* novamente até ouvir a idioma seguinte. Repita até escutar a definição do idioma pretendido.
4. Após a selecção, o Robo.com³ altera as definições. Não pressione novamente o controlo remoto.

Com aplicação Wi-Fi*

Seguindo as instruções na aplicação Wi-Fi*.

NOTA: As informações de idioma serão exibidas durante 5 segundos no visor.

AJUSTAR O IDIOMA DO ROBO.COM³* [Fig. 9]

Com controlo remoto

1. Prima o botão de voz para seleccionar o volume pretendido. Pode seleccionar Baixo, Médio, Alto ou Desligado.
2. O volume será exibido no visor.

Com aplicação Wi-Fi*

Seguindo as instruções na aplicação Wi-Fi*.

NOTA: O volume de voz será exibido durante 5 segundos no visor.

UTILIZAR O SEU ASPIRADOR ROBO.COM³

Ligar

1. Prima o interruptor de alimentação ON/OFF (Ligar/desligar) na lateral do Robo.com³.
 2. O ecrã LCD irá acender.
- NOTA:** Se o Robo.com³ já estiver ligado, mas no modo de espera, pode ser activado com o controlo remoto ou premindo um dos botões tácteis.

NOTA: Os botões tácteis no Robo.com³ podem não ser fiáveis se as suas mãos estiverem molhadas.

DEFINIR O DIA/HORA NO ROBO.COM³ [Fig. 10]

Com controlo remoto

1. Prima o botão de definição da hora, é exibida uma linha intermitente sob o ícone do dia. Se este botão for pressionado por um tempo prolongado, a função Wi-Fi liga/desliga.
2. Utilize a seta para cima e para baixo no controlo remoto até a linha aparecer sob o dia correcto. Prima o botão de confirmação OK para confirmar.
3. A exibição da hora irá ficar intermitente. Prima a seta para cima e para baixo no controlo remoto até ser exibida a hora correcta. Prima o botão de confirmação OK para confirmar.
4. A exibição dos minutos irá ficar intermitente. Prima a seta para cima e para baixo no controlo remoto até ser exibido o minuto correcto. Prima o botão de confirmação OK para confirmar.

5. Agora o dia e as horas estão definidos.

Com aplicação Wi-Fi*

Seguindo as instruções na aplicação Wi-Fi*.

NOTA: A data será automaticamente atualizada de acordo com o seu smartphone assim que ligar o Robo.com³ à aplicação no seu smartphone.

PROGRAMAS DE LIMPEZA

O Robo.com³ utiliza uma Navegação por Infravermelhos AAI™, um sistema de navegação avançado que utiliza o cálculo algorítmico para definir a melhor trajectória para limpar a divisão com eficácia.

Com o sensor de pó, no modo de detecção de pó, o Robo.com³ irá iniciar automaticamente um ciclo de limpeza e seguir um padrão elíptico.

Pode activar o modo de limpeza automática ao: [Fig. 11]

- 1) Prima o controlo táctil AUTO no Robo.com³.
- 2) Prima o botão AUTO no controlo remoto.
- 3) Seguindo as instruções na aplicação Wi-Fi*.

O Robo.com³ escolhe automaticamente o melhor modo de limpeza para limpar a sua divisão. Irá utilizar 4 padrões de limpeza diferentes:

NOTA: Pode repor a definição de Wi-Fi ao premir o botão AUTO no produto principal durante 4 segundos. Após a reposição será emitido um sinal sonoro.

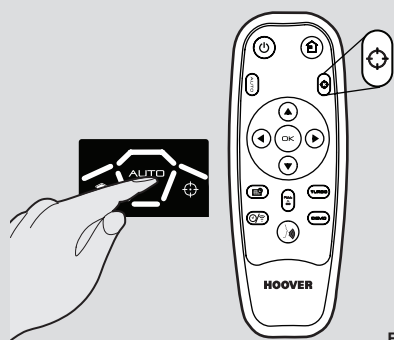

Fig. 11

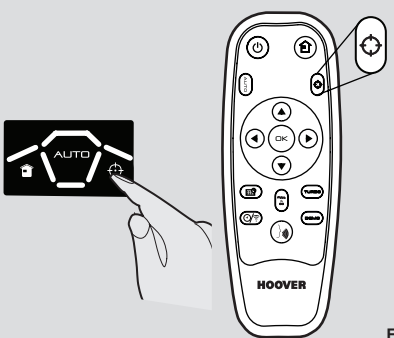
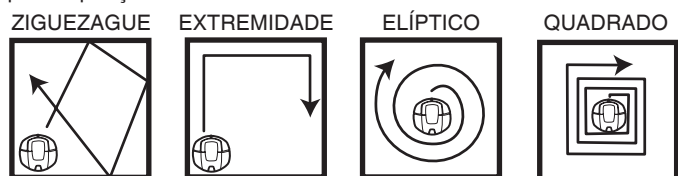

Fig. 12



Pode activar o modo de limpeza SPOT ao: [Fig. 12]

- 1) Prima o controlo táctil SPOT no Robo.com³.
- 2) Prima o botão SPOT no controlo remoto.
- 3) Prima o botão SPOT no menu APP.

Utilize este modo para limpar de forma intensa uma área confinada. O Robo.com³ mover-se-á num padrão elíptico, em que o raio aumenta continuamente.

No controlo remoto ou na aplicação Wi-Fi, também pode activar todos os outros programas de limpeza: [Fig. 13, 14]

Navegação manual:

O Robo.com³ pode ser controlado manualmente a qualquer momento durante um programa de limpeza. Os botões de navegação no controlo remoto/aplicação Wi-Fi* moverão o Robo.com³ na direcção pretendida com a sucção activada. Com o controlo remoto ou a aplicação Wi-Fi, o Robo.com³ pode ser controlado a longas distâncias, mesmo através de um parede.

CHEIO E AVANÇAR:

Prima o botão CHEIO E AVANÇAR no controlo remoto ou na aplicação Wi-Fi* para o robot regressar à base. No visor, o indicador CHEIO E AVANÇAR acende. Após estar completamente cheio, o Robo.com³ inicia automaticamente a limpeza durante um ciclo e a opção CHEIO E AVANÇAR será reiniciada.

Opção Turbo: LIGAR/DESLIGAR

Pode ligar ou desligar o modo turbo ao:

- 1) Prima o botão TURBO no controlo remoto.
- 2) Prima o botão TURBO no menu APP.

A opção Turbo acende quando o turbo está ligado e o Robo.com³ funciona à velocidade turbo. O Robo.com³ começa a funcionar a uma velocidade mais rápida, abrangendo mais rapidamente a área a limpar. Caso contrário, o Robo.com³ funciona à velocidade normal.

Limpeza agendada:

Pode decidir a que horas o Robo.com³ começará a limpeza, diária ou semanalmente. Para definir um agendamento de limpeza, consulte "Configurar o agendamento de limpeza".

CONFIGURAR O AGENDAMENTO DE LIMPEZA

Com o controlo remoto

O Robo.com³ pode ser programado para limpar automaticamente todos os dias ou nos dias específicos, conforme pretendido. Após efectuar a configuração, a acção será efectuada em cada um dos dias especificados. Para configurar um plano de limpeza ao longo de uma semana, efectue o seguinte:

- 1. Prima o botão da função de agendamento no controlo remoto. Será apresentada uma caixa intermitente em torno de M (Monday - Segunda-feira).
- 2. Utilize os botões de seta para cima e para baixo para seleccionar o dia pretendido e, em seguida, prima o botão de confirmação OK para confirmar esse dia. Pode escolher vários dias (até 7 dias).
- 3. Após a selecção de cada dia da semana, pode decidir a hora do agendamento de limpeza: a hora pisca no visor. Utilize as teclas direccionais para cima e para baixo para seleccionar a hora pretendida. Prima o botão de confirmação OK.
- 4. A exibição dos minutos irá ficar intermitente. Utilize as teclas direccionais para cima e para baixo para seleccionar os minutos pretendidos. Prima o botão de confirmação OK.
- 5. O plano de limpeza para os dias foi seleccionado. Pode vê-lo facilmente, graças ao tracejado intermitente sob cada dia(s) agendado(s).

Com aplicação Wi-Fi*

Seguindo as instruções na aplicação Wi-Fi*.

NOTA: Com a aplicação Wi-Fi, a hora de limpeza pode ser agendada de modo diferente para cada dia.

* Apenas em alguns modelos ** Poderá variar dependendo do modelo

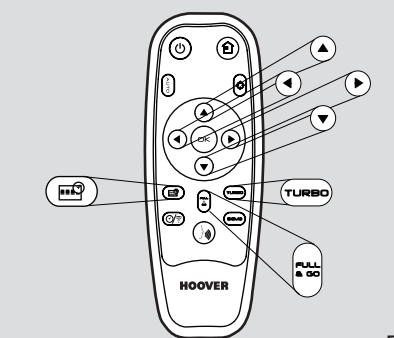

Fig. 13



Fig. 14

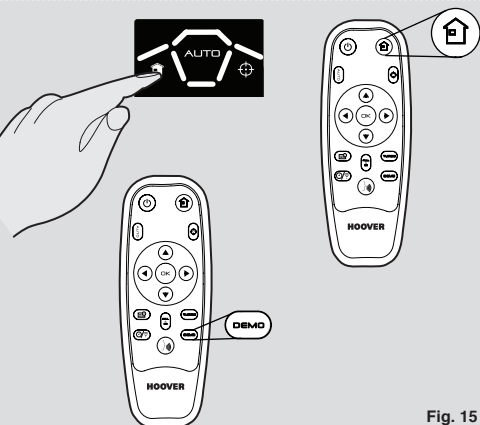

Fig. 15

Modo de início: [Fig. 15]

Pode ordenar o Robo.com³ a regressar à estação de carregamento para esse fim ao:

- 1) Prima o controlo táctil no robot.
- 2) Prima o botão no controlo remoto.
- 3) Seguindo as instruções na aplicação Wi-Fi*.

FUNCIONALIDADES ADICIONAIS**Modo de demonstração:**

Com o controlo remoto

Prima o botão DEMO uma vez para iniciar a demonstração do produto. Irá iniciar no modo de repetição. Para parar a demonstração, prima novamente o botão DEMO.

Com aplicação Wi-Fi*

No menu, prima o botão DEMO.

PROTECÇÃO DO POLIDOR DE PISOS*: [Fig. 16]

Instalado através do suporte de protecção do polidor de pisos* à parte inferior do Robo.com³, o suporte de protecção do polidor de pisos* é utilizado para polir pisos de mármore, parquet, madeira e outros pisos delicados.

NOTA: Não utilize em superfícies alcatifadas.

MANTER O SEU ASPIRADOR ROBO.COM³

Antes de efectuar tarefas de manutenção, certifique-se de que o Robo.com³ está desligado.

1. Desligue o Robo.com³ e remova-o da estação de carregamento.
2. Utilize um pano húmido com algum sabão para limpar todas as superfícies. NÃO permita a entrada de água em qualquer parte do produto durante a limpeza.
3. Seque com um pano suave.

ESVAZIAR O DEPÓSITO DE PÓ

Esvazie o depósito de pó a cada ciclo de limpeza ou quando estiver cheio.

1. Desligue o Robo.com³ e remova-o da estação de carregamento.
2. Pressione o botão de libertação do depósito de pó e remova-o do Robo.com³.
3. Segure o depósito de pó sobre um caixote para esvaziá-lo.
4. Utilize a escova de limpeza multiusos, quando necessário, para remover qualquer pó em excesso da superfície interna do depósito de pó.
5. Volte a colocar o depósito de pó no Robo.com³.

LIMPAR OS FILTROS [Fig. 17]

O Robo.com³ contém um filtro de pré-motor. Para manter um óptimo desempenho de limpeza, limpe regularmente o filtro de pré-motor. O filtro de pré-motor deve ser limpo e lavado após esvaziar o depósito de pó cinco vezes.

IMPORTANTE: O filtro de pré-motor deve ser limpo e lavado após o depósito de pó ter sido esvaziado cinco vezes. Se não limpar o filtro pode provocar um bloqueio de ar, sobreaquecimento ou falha do produto. Isto poderá tornar a sua garantia inválida.

1. Desligue o Robo.com³ e remova-o da estação de carregamento.
2. Pressione o botão de libertação do depósito de pó e remova-o do Robo.com³.
3. Puxe a lingueta da gaveta do filtro para abri-la.
4. Puxe a lateral do filtro para o retirar da base.
5. Bata suavemente e lave manualmente o filtro com água morna. Remova o excesso de água do filtro com um pano seco e deixe secar.
6. Monte de novo quando estiver totalmente seco e recolque-o no Robo.com³. NÃO utilize o Robo.com³ sem um filtro de pré-motor instalado.

IMPORTANTE: Verifique e mantenha regularmente o filtro de pré-motor seguindo as instruções de manutenção do filtro. Também é recomendada a compra de novos filtros após cada 3 lavagens do filtro. Tal irá manter o desempenho do Robo.com³.

LIMPE O FILTRO REGULARMENTE >>>PUXE PARA ACEDER AO FILTRO>

LIMPAR OS AGITADORES

Limpe os agitadores regularmente para manter o máximo desempenho de limpeza.

1. Desligue o Robo.com³ e remova-o da estação de carregamento.
2. Vire o Robo.com³ ao contrário.
3. Rode cuidadosamente o conjunto dos agitadores e, utilizando uma tesoura, corte e remova quaisquer fios emaranhados, cabelo, etc.
4. Utilize a escova de limpeza multiusos para remover o pó em excesso.

SUBSTITUIR OS AGITADORES [Fig. 18]

1. Desligue o Robo.com³ e vire-o ao contrário.
2. Utilize a chave de parafusos para soltar o parafuso do suporte do agitador e remova-o.
3. Remova ambos os agitadores.
4. Limpe o compartimento dos agitadores.
5. Instale os novos agitadores, garantindo de que estão bem apoiados.
6. Volte a colocar o suporte do agitador e aperte-o.

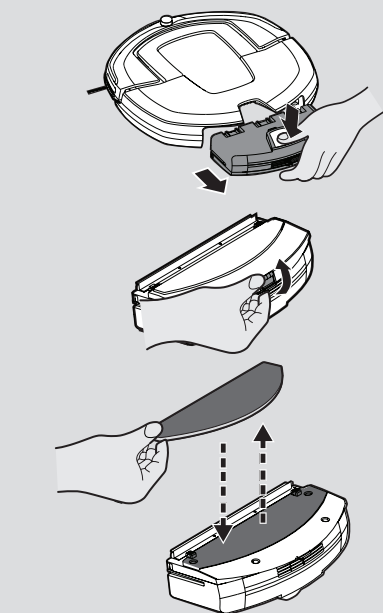

Fig. 16

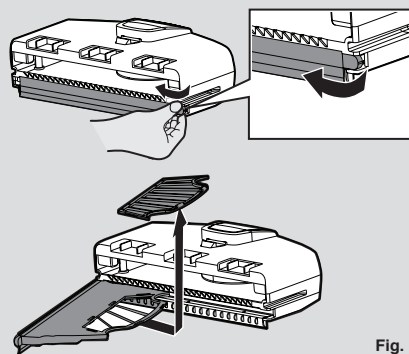

Fig. 17

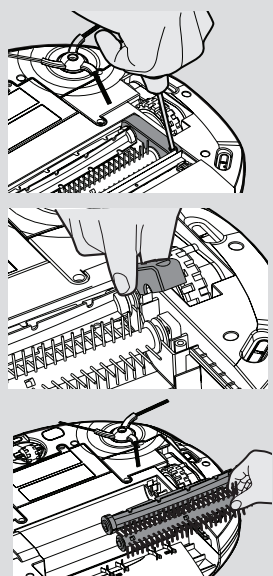

Fig. 18

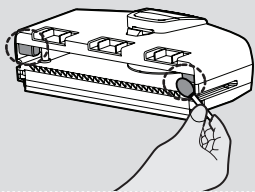

Fig. 19

LIMPAR OS SENSORES DE PÓ* [Fig. 19]

Os sensores de pó estão localizados no depósito de pó do Robo.com³. Limpe a janela dos sensores sempre que esvaziar o depósito de pó. É recomendada uma limpeza frequente para garantir o desempenho ideal do Robo.com³.

Utilize um pano seco suave ou um cotonete para limpar a janela dos sensores.

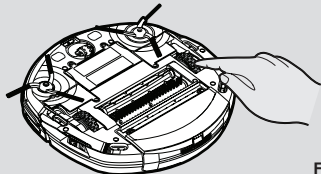

Fig. 20

LIMPAR AS RODAS DE TRACÇÃO [Fig. 20]

1. Desligue o Robo.com³ e vire-o ao contrário.
2. Remova a sujidade ou pêlos presos nas rodas.
3. Limpe as rodas com um pano seco.
4. Verifique se as rodas giram livremente.

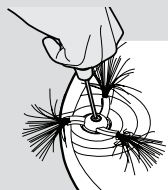
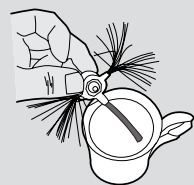
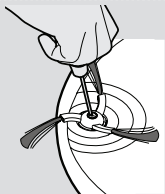

Fig. 21

LIMPAR AS ESCOVAS DE MARGENS [Fig. 21]

As escovas de margens podem ficar facilmente gastas devido à utilização intensa, por isso deve verificá-las regularmente para verificar o seu estado.

1. Desligue o Robo.com³ e vire-o ao contrário.
2. Remova o parafuso de retenção com uma chave de fendas.
3. Utilize uma tesoura para remover os pêlos e resíduos presos.

CORRIGIR A DEFORMAÇÃO DAS ESCOVAS DE MARGENS

As escovas de margens podem ficar deformadas durante o transporte ou quando o produto for utilizado sob condições específicas. Se isso acontecer, é possível recuperar a sua forma original colocando as cerdas em água quente.

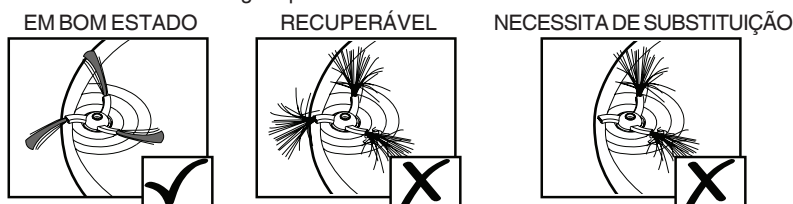

1. Desligue o Robo.com³ e vire-o ao contrário.
2. Remova o parafuso de retenção com uma chave de fendas. Remova as escovas de margens.
3. Coloque cuidadosamente as cerdas em água quente.
4. Segure em cada conjunto de cerdas até terem recuperado a forma e estarem alinhadas. Em seguida, remova-as e deixe-as secar.
5. Após estarem completamente secas, volte a montá-las e aparafuse na respectiva posição.

ATENÇÃO: Monte no lado correcto, respeitando as marcas "R" (direita) e "L" (esquerda).

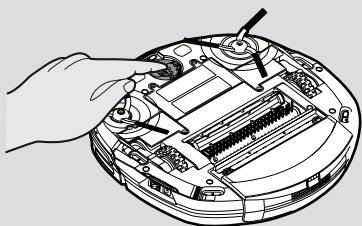

Fig. 22

SUBSTITUIR AS ESCOVAS DE MARGENS

Se a escova de margem estiver danificada, é necessário substituí-la. É possível obter escovas de margens através do revendedor Hoover.

1. Desligue o Robo.com³ e vire-o ao contrário.
2. Remova o parafuso de retenção com uma chave de fendas.
3. Remova a escova de margem antiga e introduza a nova no sítio.
4. Volte a colocar e aperte o parafuso.

ATENÇÃO: Monte no lado correcto, respeitando as marcas "R" (direita) e "L" (esquerda).

LIMPAR A RODA DIANTEIRA [Fig. 22]

1. Desligue o Robo.com³ e vire-o ao contrário.
2. Remova a sujidade ou pêlos presos na roda.
3. Limpe a roda com um pano seco.
4. Verifique se a roda gira livremente.

LIMPAR OS SENSORES DO PAVIMENTO [Fig. 23]

Os sensores de detecção do pavimento estão localizados na base do Robo.com³. Limpe os sensores sempre que esvaziar o depósito de pó. É recomendada uma limpeza frequente para garantir um desempenho de limpeza ideal e um funcionamento seguro do Robo.com³.

1. Desligue o Robo.com³ e remova-o da estação de carregamento.
2. Vire o Robo.com³ ao contrário.
3. Utilize um pano seco suave ou um cotonete para limpar os sensores.

LIMPAR AS JANELAS DO SENSOR [Fig. 24]

Os sensores de detecção das paredes estão localizados no amortecedor do Robo.com³. Limpe as janelas do sensor sempre que esvaziar o depósito de pó. É recomendada uma limpeza frequente para garantir o desempenho ideal do Robo.com³.

Utilize um cotonete de algodão ou um pano seco suave para limpar as janelas do sensor.

LIMPAR A PROTECÇÃO DE POLIMENTO DO PAVIMENTO * [Fig. 25]

1. Desligue o Robo.com³.
2. Pressione o botão de libertação do depósito de pó e remova-o do Robo.com³.
3. Retire a mola da fixação da protecção de polimento do pavimento do depósito de pó.
4. Remova a protecção de polimento do pavimento da fixação da protecção de polimento do pavimento e lave com água morna. Retire o excesso de água e deixe secar antes de voltar a utilizar.
5. Volte a montá-la quando estiver completamente seca.

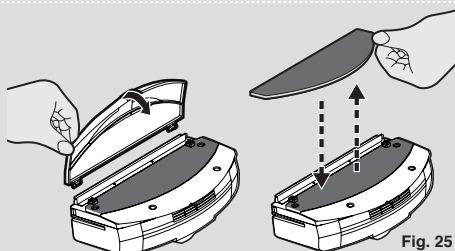

Fig. 25

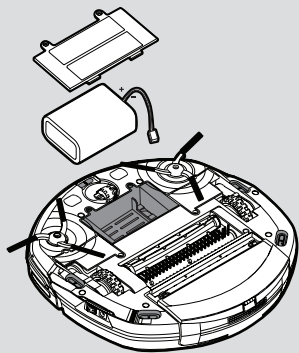

Fig. 26

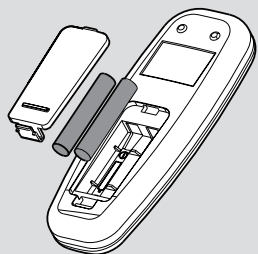

Fig. 27

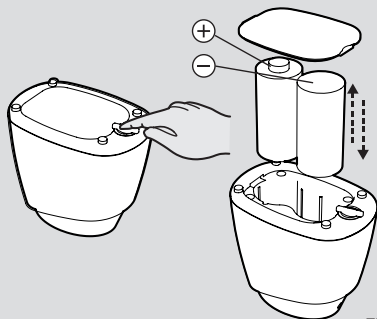

Fig. 28

SUBSTITUIÇÃO DAS BATERIAS

ATENÇÃO: Utilize apenas peças de substituição aprovadas com o Robo.com³. A utilização de peças não aprovadas pela Hoover é perigosa e irá tornar a sua garantia inválida.

ATENÇÃO: Se a barreira virtual* e o controlo remoto* do Robo.com³ não forem utilizados durante alguns meses, remova as baterias e guarde-o num local seco.

ATENÇÃO: Certifique-se sempre de que o dispositivo está desligado antes de substituir as baterias.

SUBSTITUIR AS BATERIAS DO ROBO.COM³ [Fig. 26]

O Robo.com³ está equipado com uma bateria de lítio-íão recarregável. Substitua por uma bateria com a ref. (RB219)

1. Vire o Robo.com³ ao contrário e coloque-o sobre uma superfície nivelada. Retire os parafusos da tampa da bateria e, em seguida, retire-a.
2. Retire a bateria antiga e substitua-a por uma bateria nova, garantindo que a polaridade está correcta. Volte a colocar a tampa.
3. Recarregue o Robo.com³ de acordo com “recarga do produto principal”.
4. Elimine as baterias em segurança. As pilhas usadas devem ser levadas para uma estação de reciclagem e não devem ser colocadas no lixo doméstico.

SUBSTITUIR AS PILAS DO CONTROLO REMOTO [Fig. 27]

O controlo remoto funciona com duas pilhas AAA,

1. Remova a tampa das pilhas.
2. Remova as pilhas antigas e substitua-as por novas, certificando-se de que a polaridade está correcta. Volte a colocar a tampa.
3. Elimine as baterias em segurança. As pilhas usadas devem ser levadas para uma estação de reciclagem e não devem ser colocadas no lixo doméstico.

SUBSTITUIR AS PILHAS DA BARREIRA VIRTUAL [Fig. 28]

A barreira virtual utiliza duas pilhas D.

1. Vire a barreira virtual ao contrário e rode a mola de retenção. Remova a tampa das pilhas.
2. Remova as pilhas antigas e substitua-as por novas, certificando-se de que a polaridade está correcta. Volte a colocar a tampa.
3. Elimine as baterias em segurança. As pilhas usadas devem ser levadas para uma estação de reciclagem e não devem ser colocadas no lixo doméstico.

RESOLUÇÃO DE PROBLEMAS

A seguir é apresentada uma lista com os problemas mais comuns e soluções.

Se qualquer destes problemas persistir, contacte o seu representante Hoover local.

O Robo.com³ não funciona	<ul style="list-style-type: none"> • Verifique se o Robo.com³ está ligado. • Verifique se o depósito de pó, o filtro e o motor estão limpos. • Verifique se é necessário carregar o Robo.com³.
Potência de limpeza reduzida	<p>Desligue e:</p> <ul style="list-style-type: none"> • Esvazie o depósito de pó. • Verifique e limpe o filtro e o motor. • Verifique e limpe as escovas do pavimento. • Verifique e limpe os sensores. • Verifique e limpe as rodas de deslocamento.
O telecomando** não funciona	<ul style="list-style-type: none"> • Verifique as pilhas. • Verifique a bateria do Robo.com³. • Aproxime o controlo remoto** do Robo.com³. • Para verificar se o indicador está aceso, consultando “Configuração do controlo remoto”
O Robo.com³ não carrega automaticamente	<ul style="list-style-type: none"> • Certifique-se de que não existem barreiras entre o Robo.com³ e a estação de carregamento.
O Robo.com³ produz muito ruído durante a limpeza	<ul style="list-style-type: none"> • Limpe o depósito de pó e o filtro. • Verifique se as escovas e as rodas de deslocamento apresentam sujidade e resíduos.
O Robo.com³ deixa de funcionar/limpa intermitentemente	<ul style="list-style-type: none"> • Verifique os períodos de limpeza definidos.
O Robo.com³ não consegue detectar escadas	<ul style="list-style-type: none"> • Verifique e limpe os sensores.
O Robo.com³ está preso	<ul style="list-style-type: none"> • O Robo.com³ tentará libertar-se sozinho, mas em alguns casos é necessário libertar manualmente o Robo.com³.
O Robo.com³ não está a funcionar, mas não é exibido qualquer código de erro	<ul style="list-style-type: none"> • Contacte o seu representante Hoover local.
O smartphone não consegue estabelecer uma ligação com o Robot	<ul style="list-style-type: none"> • Seleccione a rede Wi-Fi “HOOVER_XXX”. • Introduza a palavra-passe do Robot obtida premindo o botão  no Robot durante pelo menos 4 segundos.
A função WIFI* não funciona	<ul style="list-style-type: none"> • Verifique se o Router Wi-Fi está disponível. • Verifique se a aplicação está instalada correctamente no smartphone. • Verifique se o ícone Wi-Fi está aceso, caso contrário consulte “Configuração Wi-Fi”.

CÓDIGOS DE ERRO

Os seguintes códigos podem ser apresentados durante a utilização ou no arranque. [Fig. 29]



Fig. 29

Código de falha	Explicação
Er01	Resíduos presos na escova de limpeza das extremidades. Consulte "Limpar a escova de limpeza de margens".
Er02	Resíduos presos nos agitadores. Consulte "Limpar os agitadores".
Er04	O motor da roda de tracção esquerda está sobrecarregado. Consulte "Limpar as rodas de tracção".
Er05	Motor da roda de deslocamento direita sobrecarregado. Consulte "Limpar as rodas de tracção".
Er07	A roda de tracção esquerda ou direita não está em contacto com o piso. Consulte "Limpar as rodas de tracção".
Er09	O depósito de pó não está instalado. Substitua o depósito de pó.
Er12	Resíduos na escova da margem esquerda. Consulte "Limpar as escovas de margens".

ATENÇÃO: Se qualquer destas falhas persistir, contacte o seu representante Hoover local. NÃO tente desmontar o Robo.com³ sozinho.

INFORMAÇÕES IMPORTANTES

Peças sobressalentes e consumíveis Hoover

Substitua sempre as peças por peças sobressalentes Hoover genuínas. Pode obtê-las junto do seu representante local ou directamente da Hoover. Quando encomendar peças, mencione sempre o número do seu modelo.

Consumíveis

- Bateria de lítio-íão para o Robo.com³ RB219 35601403
- Escovas do pavimento RB220 35601404
- Cerdas de limpeza de margens RB221 35601405
- Protecções de limpeza do pavimento (x5) RB222 35601406
- Filtro do pré-motor RB223 35601407
- Telecomando RB214 35601340
- Depósito de pó RB224 35601408
- Barreira virtual RB203 35601256

Qualidade

A qualidade das instalações industriais da Hoover foi avaliada de forma independente. Os nossos produtos são fabricados de acordo com um sistema de qualidade que satisfaz os requisitos da norma ISO 9001.

Ambiente

O símbolo no aparelho indica que este não pode ser tratado como resíduo doméstico. Pelo contrário, deve ser encaminhado para o ponto de recolha aplicável para reciclagem de equipamento eléctrico e electrónico. A eliminação deve ser realizada em conformidade com as leis ambientais locais relativas à eliminação de resíduos. Para obter informações mais detalhadas sobre o tratamento, recuperação e reciclagem deste produto, contacte as autoridades locais, o serviço de eliminação de resíduos domésticos ou a loja onde adquiriu o produto.



CE Este aparelho encontra-se em conformidade com as Directivas Europeias 2006/95/CE, 2004/108/CE e 2011/65/UE.

HOOVER Limited, Pentrebach, Merthyr Tydfil, Mid Glamorgan, CF48 4TU, UK

Garantia

As condições de garantia para este aparelho são as definidas pelo nosso representante no país onde foi vendido. Pode obter detalhes sobre estas condições junto do agente a quem adquiriu o aparelho. A factura de venda ou o recibo deverão ser entregues quando apresentar uma reclamação ao abrigo dos termos da garantia.

Sujeito a alteração sem aviso prévio.



GENERATION FUTURE