



# Orbegozo

VENTILADOR DE PIE - MANUAL DE INSTRUCCIONES  
STAND FAN - INSTRUCTION MANUAL  
VENTILATEUR SUR PIED - MANUEL D'INSTRUCTIONS  
VENTILADOR DE PE - MANUAL DE INSTRUÇÕES



## SF 3344

Sonifer, S.A.  
Avenida de Santiago, 86  
30007 Murcia  
España  
E-mail: [sonifer@sonifer.es](mailto:sonifer@sonifer.es)  
Made in P.R.C.

Lea atentamente este manual antes de utilizar este aparato y guárdelo para futuras consultas. Sólo así podrá obtener los mejores resultados y la máxima seguridad de uso.

Read this manual carefully before running this appliance and save it for reference in order to obtain the best results and ensure safe use.

Veuillez lire attentivement ce manuel avant d'utiliser cet appareil et conservez-le pour toute consultation future. C'est la seule façon d'obtenir les meilleurs résultats et une sécurité optimale d'utilisation.

Leia este manual cuidadosamente antes de utilizar este aparelho e guarde-o para consulta futura. Só assim, poderá obter os melhores resultados e a máxima segurança na utilização.

## Normas de Seguridad

1. Este aparato pueden utilizarlo niños con edad de 8 años y superior y personas con capacidades físicas, sensoriales o mentales reducidas o falta de experiencia y conocimiento, si se les ha dado la supervisión o formación apropiadas respecto al uso del aparato de una manera segura y comprenden los peligros que implica. Los niños no deben jugar con el aparato. La limpieza y el mantenimiento a realizar por el usuario no deben realizarlo los niños sin supervisión.
2. Se deberá supervisar a los niños para asegurarse de que no juegan con este aparato.
3. Mantenga el aparato y su cable fuera del alcance de los niños menores de 8 años.
4. PRECAUCIÓN: Para la seguridad de sus niños no deje material de embalaje (bolsas de plástico, cartón, polietileno etc.) a su alcance.
5. Si el cable de alimentación está dañado, debe ser sustituido por el fabricante, el servicio técnico o cualquier otro profesional cualificado.
6. No desconecte nunca tirando del cable.
7. No lo ponga en funcionamiento si el cable o el enchufe están dañados o si observa que el aparato no funciona correctamente.
8. No manipule el aparato con las manos mojadas.
9. No sumergir el aparato en agua o cualquier otro líquido.
10. Antes de su limpieza observe que el aparato está desconectado.
11. El aparato debe instalarse de acuerdo con la reglamentación nacional para instalaciones eléctricas.
12. Este aparato es sólo para uso doméstico.

13. En caso de necesitar una copia del manual de instrucciones, puede solicitarla por correo electrónico a través de [sonifer@sonifer.es](mailto:sonifer@sonifer.es)
14. ADVERTENCIA: En caso de mala utilización, existe riesgo de posibles heridas.
- Nunca introduzca los dedos, lápices o cualquier otro objeto a través de la rejilla cuando el ventilador se encuentre en funcionamiento.
  - Desenchufe el aparato cuando lo mueva de un sitio a otro.
  - Al poner en marcha el aparato asegúrese de colocarlo sobre una superficie plana y estable para evitar que vuelque.
  - NO USE el ventilador en una ventana. La lluvia puede ocasionar un peligro de naturaleza eléctrica. No deje el ventilador en funcionamiento cerca de donde se haya recogido agua para evitar posibles riesgos de carácter eléctrico.
  - No cuelgue el ventilador ni lo monte en una pared o en el techo.
  - Mantenga el ventilador alejado de productos químicos, aceites y humedad.
  - Durante su limpieza, asegúrese de no salpicarlo con agua y no use aceite, alcohol u otros productos químicos que puedan deformar el cuerpo del ventilador o causar daños eléctricos.
  - Mantenga el ventilador alejado de cortinas, ropa o cualquier otro artículo que pueda interferir en su funcionamiento.
  - Apague todos los interruptores y desenchufe el aparato si

no va a usarlo durante un cierto periodo de tiempo.

- Nunca use el ventilador antes de terminar de montarlo para evitar accidentes.

#### ESTRUCTURA

1. Rejilla delantera
2. Sujetador para el aspa del ventilador
3. Aspa del ventilador
4. Sujetador para rejilla trasera
5. Rejilla trasera
6. Eje de salida
7. Cabeza giratoria
8. Unión
9. Cuerpo
10. Fijación
11. Unión externa
12. Tubo extensible
13. Base

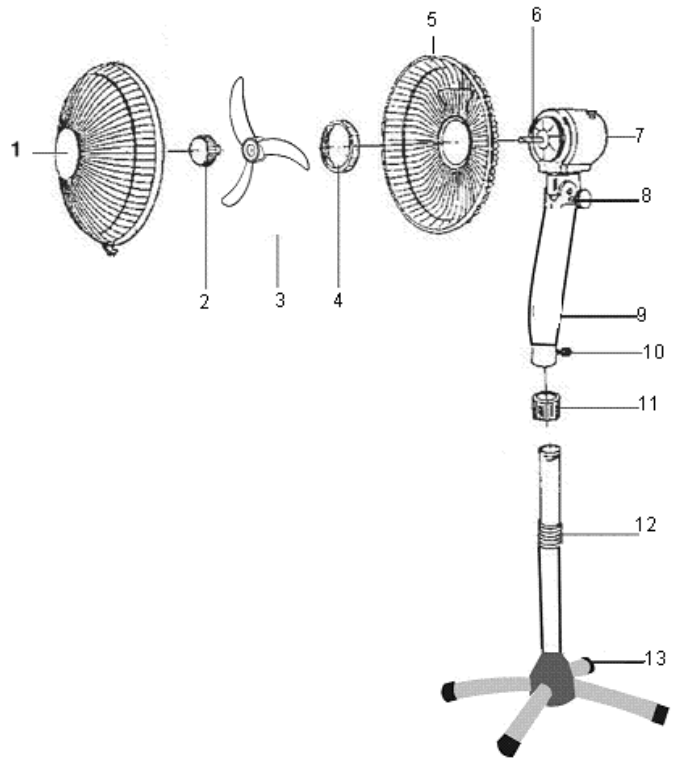

#### INSTRUCCIONES DE MONTAJE

1. Instale el tubo de apoyo sobre la base e inserte la pieza decorativa.
2. Inserte la cabeza giratoria sobre el tubo extensible y apriete al tornillo de la fijación.
3. Instale las rejillas y la hélice, según las siguientes instrucciones.

#### INSTALACIÓN DE LA REJILLA Y LA HÉLICE

1. Montar la rejilla trasera al motor enroscando firmemente el sujetador (4).
2. Insertar el aspa (3) sobre el eje del motor (6) con el sujetador central (2) asegurándose de que el eje de la hélice esté de frente.
3. Pruebe que la hélice del ventilador rueda perfectamente sin ningún contacto con la rejilla.
4. El montaje de la rejilla delantera debe corresponder con la rejilla trasera y apretar la fijación firmemente.

#### DIRECCIÓN DE USO

- AJUSTE DE DIRECCIÓN DEL AIRE: La inclinación puede ser ajustada hacia arriba o hacia abajo, desde la caja del motor.
- AJUSTE DE OSCILACIÓN: Para que oscile o pare el ventilador tire del pivote que hay sobre la cima de alojamiento del motor.
- AJUSTE DE VELOCIDAD DE AIRE Y TIPO DE AIRE: Apretando el botón de la velocidad de aire Ud. podrá ajustar la velocidad.

0 – Apagado

1 – Baja

2 – Media

3 – Alta

- AJUSTE TEMPORIZADOR: Dos horas.

#### CUIDADO, LIMPIEZA Y MANTENIMIENTO

- Las aspas y las rejillas se deben limpiar regularmente para su mejor funcionamiento. Desconecte el ventilador y siga las instrucciones de montaje en sentido inverso para quitar las aspas y las rejillas antes de limpiarlas. Limpie con un paño húmedo y seque con una toalla seca.

- Nunca sumerja ninguna pieza en agua. Únicamente limpie el ventilador con un paño húmedo, para secarlo inmediatamente con una toalla seca.
- Siempre guarde su ventilador en un lugar fresco y seco.



Eliminación del electrodoméstico viejo.

En base a la Norma europea 2002/96/CE de Residuos de aparatos Eléctricos y Electrónicos (RAEE), los electrodomésticos viejos no pueden ser arrojados en los contenedores municipales habituales;  tienen que ser recogidos selectivamente para optimizar la recuperación y reciclado de los componentes y materiales que los constituyen, y reducir el impacto en la salud humana y el medioambiente. El símbolo del cubo de basura tachado se marca sobre todos los productos para recordar al consumidor la obligación de separarlos para la recogida selectiva.

El consumidor debe contactar con la autoridad local o con el vendedor para informarse en relación a la correcta eliminación de su electrodoméstico viejo.

#### DECLARACIÓN DE CONFORMIDAD:

Este dispositivo cumple con los requisitos de la Directiva de Baja Tensión 2006/95/CE y los requisitos de la directiva de Compatibilidad Electromagnética 2004/108/CE.

## SAFETY INSTRUCTION

1. This appliance can be used by children aged from 8 years and above and persons with reduced physical, sensory or mental capabilities or lack of experience and knowledge if they have been given supervision or instruction concerning use of the appliance in a safe way and understand the hazards involved. Children must never play with the appliance. Cleaning and user maintenance must never be carried out by children without supervision.
2. Children should be supervised to ensure that they do not play with the appliance.
3. Keep the appliance and the cable cord out of the reach of children less than 8 years old.
4. **WARNING:** In order to ensure your children's safety, please keep all packaging (plastic bags, boxes, polystyrene etc.) out of their reach.
5. If the supply cord is damaged it must be repaired by the Authorized Service Agent.
6. Never pull on the cord when unplugging.
7. Do not use the unit with a damaged cord or plug, or if it is not working properly.
8. Do not handle the appliance with wet hands.
9. Never immerse the appliance in water or any other liquid.
10. Make sure the appliance has been unplugged before cleaning.
11. This appliance must be installed following the national regulations for electrical installations.
12. This appliance is for household use only.
13. In case that you need a copy of the instruction manual, you can ask for it writing an email to [sonifer@sonifer.es](mailto:sonifer@sonifer.es)

14. **WARNING:** In case of misuse, there is a risk of possible injury.

- Make sure to keep the fan far away from humidity, chemical articles and oil.
- Use fan only for intended use as described in instruction manual
- Do not hang or mount fan on a wall or ceiling.
- While cleaning, be sure to not splash water and do not use oil, alcohol or chemical articles as they may cause distortion of fan body and cause electrical hazards.
- Keep away from curtain, clothing or other something may affect the fan's working.
- Never use the fan before finishing assembly to avoid any hurts.
- Never insert fingers, pencils or any other object through the grille when fan is running.
- Disconnect the plug when moving from one location to another.
- Be sure fan is on a stable, even surface when operating to avoid overturning.
- **DO NOT USE** fan in window. Rain may create an electrical hazard. Do not leave the fan operating adjacent to an area where water has been collected to avoid the potential of electrical hazard.

## STRUCTURE

1. Front grille
2. Fan blade screw
3. Fan blade
4. Grille screw
5. Rear grille
6. Fan spindle
7. Rotating head
8. Joint
9. Body
10. Fixing
11. External joint
12. Support tube
13. Base

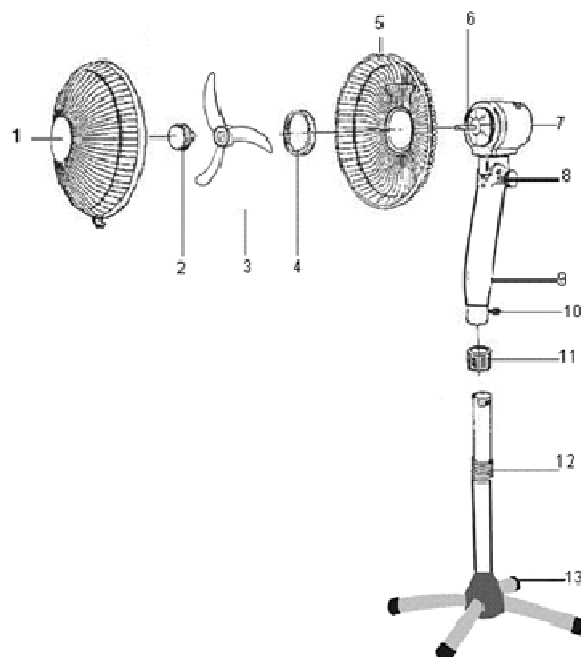

## ASSEMBLY INSTRUCTIONS

1. Mount the support tube onto the base and insert the decorative cover.
2. Insert the rotating head into the extendable tube and screw firmly onto the support.
3. Mount the grilles and blades following the instructions below.

## MOUNTING THE GRILLE &amp; BLADE

1. Mount the rear grille (5) securely onto the motor by firmly screwing on the screw (4).
2. Insert the blade (3) into the motor spindle (6) using the central screw (2), making sure that the blade spindle is facing to the front.
3. Check that the fan blade rotates freely without any contact with the grille.
4. The assembly of the front grille must correspond to the rear one and be firmly screwed into place.

## OPERATING INSTRUCTIONS

- ADJUSTING DIRECTION OF AIRFLOW: You may adjust the angle, upwards or downwards, from the motor casing.
  - ADJUSTING OSCILLATION: For oscillation or stopping, firmly pull or push the screw above the motor casing.
  - ADJUSTING SPEED OF AIRFLOW & TYPE OF AIRFLOW: Press the Airflow Speed Button to adjust the speed.
- 0 – OFF  
 1 – Low  
 2 – Medium  
 3 – High
- TIMER: Two hours.

## CARE, CLEANING &amp; STORAGE

- The fan blade and grill set should be cleaned regularly for most efficient operation. Unplug the fan, then reverse the assembly procedure to remove those parts from the motor assembly before cleaning. Wipe with a damp cloth then towel dry.
- Never immerse any fan components in water. Wipe the fan only with a dry or slightly moist cloth, then immediately towel dry.
- Always store the fan in a cool dry location.



Disposal of old electrical appliances.

The European directive 2002/96/EC on Waste Electrical and Electronic Equipment (WEEE), requires that old household electrical appliances must not be disposed of in the normal unsorted municipal waste stream. Old appliances must be collected separately in order to optimize the recovery and recycling of the materials they contain, and reduce the impact on human health and the environment.

The crossed out "wheeled bin" symbol on the product reminds you of your obligation, that when you dispose of the appliance, it must be separately collected.

Consumers should contact their local authority or retailer for information concerning the correct disposal of their old appliance.

#### DECLARATION OF CONFORMITY:

This device complies with the requirements of the Low Voltage Directive 2006/95/EC and the requirements of the EMC directive 2004/108/EC.

## CONSIGNES DE SECURITE

1. Cet appareil peut être utilisé par des enfants 8 ans ou plus et des personnes présentant un handicap physique, sensoriel, mental ou moteur voire ne disposant pas des connaissances et de l'expérience nécessaires en cas de surveillance ou d'instructions sur l'usage de cet appareil en toute sécurité et de compréhension des risques impliqués. Les enfants ne doivent pas jouer avec l'appareil. Le nettoyage et la maintenance ne doivent pas être effectués par des enfants sans surveillance.
2. Les enfants doivent être surveillés afin de s'assurer qu'ils ne jouent pas avec cet appareil.
3. Gardez l'appareil et le câble à la portée des enfants de moins de 8 ans.
4. ATTENTION: Par mesure de sécurité vis-à-vis des enfants, ne laissez pas les emballages (sac en plastique, carton, polystyrène) à leur portée.
5. Si le cordon d'alimentation est endommagé, adressez-vous à un service technique agréé.
6. Ne débranchez jamais en tirant du cordon.
7. Ne jamais le faire fonctionner si le cordon ou la fiche sont abîmés ou si vous remarquez que l'appareil ne fonctionne pas correctement.
8. Ne pas manipuler l'appareil, les mains mouillées.
9. Ne jamais placer l'appareil près de l'eau ou autre liquide.
10. Avant de nettoyer l'appareil, vérifiez s'il est bien débranché.
11. L'appareil doit être installé suivant les normes nationales pour les installations électriques.
12. Cet appareil n'est apte que pour une utilisation

domestique.

13. En cas qui vous avez besoin d'une copie du manuel d'instructions, vous pouvez le demander à l'adresse e-mail [sonifer@sonifer.es](mailto:sonifer@sonifer.es)

14. AVERTISSEMENT: En cas de mauvaise utilisation de l'appareil, il y a un risque de blessure.

- Conservez le ventilateur à l'abri de l'humidité, de produits chimiques ou huileux.
- Ne suspendez pas le ventilateur. Ne l'accrochez pas à un mur ou au plafond.
- Lors du nettoyage, assurez-vous de ne pas l'éclabousser et n'utilisez pas d'huile, d'alcool ou de produits chimiques qui pourraient causer une déformation du corps du ventilateur et provoquer des risques électriques.
- Maintenez le ventilateur éloigné des rideaux, vêtements ou autres objets qui pourraient gêner son fonctionnement.
- Éteignez tous les interrupteurs et débranchez le câble d'alimentation lorsque vous vous absentez pendant une période prolongée.
- N'utilisez jamais le ventilateur avant d'avoir terminé de l'assembler complètement.
- N'introduisez jamais de doigts, de crayons ou tout autre objet dans la grille lorsque le ventilateur fonctionne.
- Débranchez la fiche lors d'un déplacement d'un lieu à un autre.
- Assurez-vous que le ventilateur se trouve sur une surface stable et plane lorsqu'il fonctionne pour éviter qu'il se renverse.
- N'UTILISEZ JAMAIS un ventilateur près d'une fenêtre. La

pluie peut créer un danger électrique. Ne laissez pas le ventilateur fonctionner près d'un endroit où l'eau peut être stockée pour éviter tout danger électrique possible.

#### DESCRIPTION DES ÉLÉMENTS

1. Grille avant
2. Écrou de fixation de l'hélice
3. Hélice
4. Écrou de fixation de l'élément décoratif
5. Grille arrière
6. Arbre du moteur
7. Tête pivotante
8. Point de jonction
9. Corps
10. Fixation
11. Manette de serrage
12. Tube télescopique
13. Base

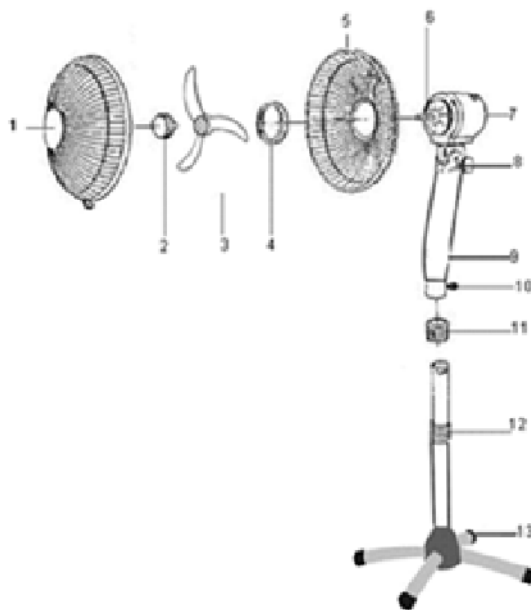

#### INSTRUCTIONS DE MONTAGE

1. Posez la colonne sur la base en insérant le cache.
2. Insérez la tête pivotante sur le tube télescopique et serrez la vis de blocage.
3. Installez les grilles et l'hélice en suivant les instructions suivantes.

#### MONTAGE DES GRILLES ET DE L'HÉLIX

1. Fixez la grille arrière (5) au moteur en serrant fermement l'écrou de fixation correspondant (4).
2. Insérez l'hélice (3) sur l'arbre du moteur (6) à l'aide de l'écrou de fixation central correspondant (2), en vous assurant bien de diriger l'axe de l'hélice vers vous.
3. Vérifiez que l'hélice tourne parfaitement sans aucun contact avec la grille.
4. Fixez correctement la grille avant à la grille arrière en serrant correctement les éléments de fixation.

#### INSTRUCTIONS D'UTILISATION

- RÉGLAGE DE LA DIRECTION DE L'AIR : Il est possible de régler l'angle de haut en bas tout simplement en modifiant l'angle du bloc-moteur.
  - RÉGLAGE DE L'OSCILLATION : Afin d'activer ou de désactiver l'oscillation du ventilateur, tirez ou appuyez fermement sur le bouton de commande d'oscillation située sur le moteur.
  - RÉGLAGE DE LA VITESSE ET DU TYPE D'AIR : Il vous suffit d'appuyer sur le bouton prévu à cet effet pour régler la vitesse de ventilation.
- 0 – Off  
 1 – Descendre  
 2 – Moyen  
 3 – Élevé
- RÉGLAGE DU TEMPORISATEUR : Deux heures.

#### NETTOYAGE ET ENTRETIEN

- Pour un meilleur fonctionnement, l'hélice et les grilles doivent être nettoyées régulièrement. Débranchez le ventilateur et suivez les instructions de montage en sens inverse pour retirer l'hélice et les grilles avant de les nettoyer. Nettoyez avec un chiffon humide et séchez avec une serviette sèche.
- N'immergez jamais de pièce. Nettoyez uniquement le ventilateur avec un chiffon humide et séchez-le immédiatement avec une serviette sèche.
- Conservez toujours votre ventilateur dans un endroit frais et sec.



Enlèvement des appareils ménagers usagés.

La directive européenne 2002/96/EC sur les Déchets des Equipements Electriques et Electroniques (DEEE), exige que les appareils ménagers usages ne soient pas jetés dans le flux normal des déchets municipaux. Les appareils usagés doivent être collectés séparément afin d'optimiser le taux de récupération et le recyclage des matériaux qui les composent, et réduire l'impact sur la santé humaine et l'environnement.

Le symbole de la poubelle barrée est apposée sur tous les produits pour rappeler les obligations de collecte séparée.

Les consommateurs devront contacter les autorités locales ou leur revendeur concernant la démarche à suivre pour l'enlèvement de leur vieil appareil.

#### DÉCLARATION DE CONFORMITÉ:

Cet appareil est conforme aux exigences de la Directive Basse Tension 2006/95/CE et aux exigences de la directive EMC 2004/108/CE.



## INSTRUÇÕES DE SEGURANÇA

1. Este aparelho pode ser usado por crianças maiores de 8 anos e por pessoas com capacidades físicas, sensoriais ou mentais reduzidas ou com falta de experiência e conhecimento, sempre que lhes seja dada a supervisão apropriada ou instruções para a utilização do aparelho de forma segura e de modo a que compreendam os perigos inerentes. Não deixe que crianças brinquem com o aparelho. Não permita a limpeza e manutenção do aparelho pelo utilizador a crianças sem vigilância.
2. As crianças deverão ser supervisionadas, para se assegurar de que não brincam com a unidade.
3. Mantenha o aparelho e o seu cabo fora do alcance de crianças menores de 8 anos.
4. PRECAUÇÃO: Para a segurança dos seus filhos, não deixe partes da embalagem (sacos plásticos, papelão, esferovite, etc.) ao alcance dos mesmos.
5. Se o cabo de ligação estiver danificado recorra a um serviço técnico autorizado.
6. Nunca desligue o aparelho puxando pelo cabo.
7. Não ponha em funcionamento se o cabo ou a ficha estiverem estragados ou se observa que o aparelho não funciona correctamente.
8. Não utilize o aparelho com as mãos molhadas.
9. Não mergulhe o aparelho em água nem em nenhum outro líquido.
10. Antes de efectuar a sua limpeza comprove que o aparelho está desligado.
11. O aparelho deve ser instalado de acordo com a regulamentação nacional para instalações eléctricas.
12. Este aparelho destina-se apenas a uso doméstico.

13. No caso em que você precisa de uma cópia do manual de instruções, você pode perguntar para ele por a escrita um e-mail para [sonifer@sonifer.es](mailto:sonifer@sonifer.es)
14. ATENÇÃO: Em caso de utilização incorreta do aparelho, há um risco de possíveis lesões.
- Mantenha a ventoinha afastada da humidade, artigos químicos e óleo.
  - Não pendure ou instale a ventoinha numa parede ou tecto.
  - Durante a limpeza, tenha cuidado para não salpicar água e não utilizar óleo, álcool ou substâncias químicas visto que podem deformar o corpo da ventoinha e provocar perigos eléctricos.
  - Mantenha afastado de cortinas, vestuário ou qualquer outra coisa que possa afectar o funcionamento da ventoinha.
  - Desligue todos os interruptores e retire a ficha da tomada quando se ausentar durante algum tempo.
  - Nunca utilize a ventoinha antes de concluir a sua montagem para evitar quaisquer lesões.
  - Nunca introduza dedos, lápis ou quaisquer outros objectos através da grelha de protecção quando a ventoinha estiver a funcionar.
  - Retire a ficha da tomada eléctrica quando mover a ventoinha de um local para o outro.
  - Certifique-se de que a ventoinha se encontra numa superfície estável e plana quando estiver a funcionar para evitar a queda da mesma.

- **NÃO UTILIZE** a ventoinha colocada sobre o parapeito de uma janela. A chuva pode criar um risco de choque eléctrico. Não deixe a ventoinha a funcionar perto de uma área onde se acumulou água para evitar um potencial risco eléctrico.

#### ESTRUTURA

1. Grelha dianteira
2. Fixador para a lâmina da ventoinha
3. Lamina da ventoinha
4. Fixador para cobertura
5. Grelha traseira
6. Eixo de saída
7. Cabeça Giratoria
8. União
9. Corpo
10. Fixação
11. União externa
12. Tubo extensível
13. Base

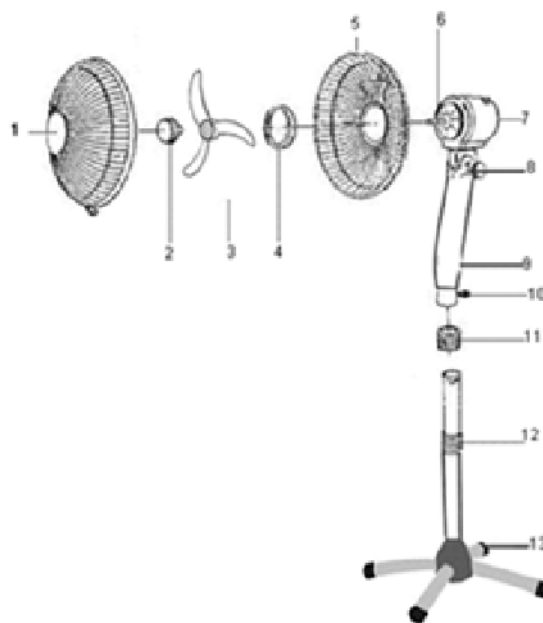

#### INSTRUÇÕES DE MONTAGEM

1. Instale o tubo de apoio sobre a base e insira a peça decorativa.
2. Insira a cabeça giratória sobre o tubo extensível e aperte ao parafuso da fixação.
3. Instale as grelhas e as palhetas, segundo as seguintes instruções.

#### INSTALAÇÃO DA GRELHA E DA LÂMINA

1. Montar a grelha traseira (5) ao motor enroscando firmemente o fixador (4).
2. Inserir a palheta (3) sobre o eixo do motor (6) com o fixador central (2) certificando-se de que o eixo da lâmina está de frente.
3. Verifique se a palheta da ventoinha roda perfeitamente sem nenhum contacto com a grelha.
4. A montagem da grelha dianteira deve corresponder com a grelha traseira e apertar a fixação firmemente.

#### DIRECÇÃO DE UTILIZAÇÃO

- AJUSTE DE DIRECÇÃO DO AR: O inclinação pode ser ajustado até cima ou até baixo, desde a caixa do motor.
- AJUSTE DE OSCILAÇÃO: Para que oscile ou pare a ventoinha puxe ou aperte firmemente o parafuso que existe em cima do alojamento do motor.
- AJUSTE DE VELOCIDADE DE AR E TIPO DE AR: Apertando o botão da velocidade de ar poderá ajustar a velocidade.
- 0 – Desligado
- 1 – Descer
- 2 – Média
- 3 – Alto
- AJUSTE DO TEMPORIZADOR: Duas horas.

#### CUIDADOS, LIMPEZA E ARMAZENAMENTO

- A lâmina da ventoinha e as grelhas de protecção devem ser limpas regularmente para garantir um funcionamento mais eficiente. Desligue a ventoinha, em seguida inverta o procedimento de montagem da

ventoinha para remover estas peças do conjunto do motor antes de limpá-las. Limpe com um pano húmido e depois seque-as com um pano seco.

- Nunca submerja nenhum componente da ventoinha em água. Limpe a ventoinha apenas com um pano seco ou ligeiramente humedecido, e depois seque o aparelho imediatamente com um pano seco.
- Armazene sempre a ventoinha num local seco.



Recolha dos eletrodomésticos.

A diretiva Europeia 2002/96/CE referente à gestão de resíduos de aparelhos elétricos e eletrônicos (RAEE), prevê que os eletrodomésticos não devem ser escoados no fluxo normal dos resíduos sólidos urbanos. Os aparelhos desatualizados devem ser recolhidos separadamente para otimizar a taxa de recuperação e reciclagem dos materiais que os compõem e impedir potenciais danos para a saúde humana e para o ambiente. O símbolo constituído por um contêiner de lixo barrado com uma cruz deve ser colocado em todos os produtos por forma a recordar a obrigatoriedade de recolha separada. Os consumidores devem contactar as autoridades locais ou os pontos de venda para solicitar informação referente ao local apropriado onde devem depositar os eletrodomésticos velhos.

DECLARAÇÃO DE CONFORMIDADE:

Este dispositivo está em conformidade com as exigências da Directiva de Baixa Tensão 2006/95/CE e os requisitos da directiva EMC 2004/108/CE.