

▶ BSE782320B
BSE782320M
BSK782320M

PT Manual de instruções
Forno a vapor

USER MANUAL



AEG

ÍNDICE

1. INFORMAÇÕES DE SEGURANÇA.....	3
2. INSTRUÇÕES DE SEGURANÇA.....	4
3. DESCRIÇÃO DO PRODUTO.....	7
4. PAINEL DE COMANDOS.....	8
5. ANTES DA PRIMEIRA UTILIZAÇÃO.....	10
6. UTILIZAÇÃO DIÁRIA.....	12
7. FUNÇÕES DE RELÓGIO.....	21
8. PROGRAMAS AUTOMÁTICOS.....	23
9. UTILIZAR OS ACESSÓRIOS.....	23
10. FUNÇÕES ADICIONAIS.....	26
11. SUGESTÕES E DICAS.....	28
12. MANUTENÇÃO E LIMPEZA.....	53
13. RESOLUÇÃO DE PROBLEMAS.....	57
14. EFICIÊNCIA ENERGÉTICA.....	60

PARA RESULTADOS PERFEITOS

Obrigado por escolher este produto AEG. Criámo-lo para lhe oferecer um desempenho impecável durante muitos anos, com tecnologias inovadoras que tornam a sua vida mais fácil – funcionalidades que poderá não encontrar em aparelhos comuns. Continue a ler durante alguns minutos para tirar o máximo partido do produto.

Visite o nosso website para:



Resolver problemas e obter conselhos de utilização, catálogos e informações sobre assistência:

www.aeg.com/webselfservice



Registar o seu produto para beneficiar de um serviço melhor:

www.registeraeg.com



Adquirir acessórios, consumíveis e peças de substituição originais para o seu aparelho:

www.aeg.com/shop

APOIO AO CLIENTE E ASSISTÊNCIA

Utilize sempre peças de substituição originais.

Quando contactar o nosso Centro de Assistência Técnica Autorizado, certifique-se de que tem os seguintes dados disponíveis: Modelo, PNC, Número de Série. A informação encontra-se na placa de características.

 Aviso / Cuidado - Informações de segurança

 Informações gerais e sugestões

 Informações ambientais

Sujeito a alterações sem aviso prévio.

1. INFORMAÇÕES DE SEGURANÇA

Leia atentamente as instruções fornecidas antes de instalar e utilizar o aparelho. O fabricante não é responsável por quaisquer ferimentos ou danos resultantes de instalação ou utilização incorrectas. Guarde sempre as instruções em local seguro e acessível para consultar no futuro.

1.1 Segurança para crianças e pessoas vulneráveis

- Este aparelho pode ser utilizado por crianças de 8 ou mais anos de idade e por pessoas com capacidades físicas, sensoriais ou mentais reduzidas ou com pouca experiência e conhecimento se tiverem recebido supervisão ou instruções relativas à utilização do aparelho de forma segura e compreenderem os perigos envolvidos.
- Não permita que as crianças brinquem com o aparelho.
- Mantenha todos os materiais de embalagem fora do alcance das crianças e elimine-os de forma apropriada.
- Mantenha as crianças e os animais domésticos afastados do aparelho quando ele estiver a funcionar ou a arrefecer. As partes acessíveis ficam quentes.
- Se o aparelho tiver um dispositivo de segurança para crianças, recomendamos que o active.
- A limpeza e a manutenção básica do aparelho não devem ser efectuadas por crianças sem supervisão.
- É necessário manter sempre as crianças de 3 anos de idade ou menos afastadas deste aparelho quando ele estiver a funcionar.

1.2 Segurança geral

- Apenas uma pessoa qualificada pode instalar este aparelho e substituir o cabo.
- AVISO: O aparelho e as partes acessíveis ficam quentes durante a utilização. Deve ter cuidado para

evitar tocar nas resistências de aquecimento. É necessário manter as crianças com menos de 8 anos de idade afastadas ou constantemente vigiadas.

- Utilize sempre luvas de forno para retirar e colocar acessórios ou recipientes de ir ao forno.
- Antes efectuar qualquer acção de manutenção, desligue o aparelho da corrente eléctrica.
- Certifique-se de que o aparelho está desligado antes de substituir a lâmpada, para evitar a possibilidade de choque eléctrico.
- Não utilize uma máquina de limpar a vapor para limpar o aparelho.
- Não utilize agentes de limpeza abrasivos ou raspadores metálicos afiados para limpar a porta de vidro, porque podem riscar a superfície e causar a quebra do vidro.
- Se o cabo de alimentação eléctrica estiver danificado, deve ser substituído pelo fabricante, por um Centro de Assistência Técnica Autorizado ou por uma pessoa igualmente qualificada, para evitar perigos eléctricos.
- Para remover os apoios para prateleiras, puxe primeiro a parte da frente e depois a parte de trás do apoio para prateleiras para fora da parede lateral. Instale os apoios para prateleiras na sequência inversa.
- Utilize apenas o sensor de alimentos (sonda térmica) recomendado para este aparelho.

2. INSTRUÇÕES DE SEGURANÇA

2.1 Instalação



AVISO!

A instalação deste aparelho só deve ser efectuada por uma pessoa qualificada.

- Remova toda a embalagem.
- Não instale nem utilize o aparelho se ele estiver danificado.
- Siga as instruções de instalação fornecidas com o aparelho.
- Tenha sempre cuidado quando deslocar o aparelho porque ele é pesado. Utilize sempre luvas e calçado de protecção.
- Não puxe o aparelho pela pega.
- Respeite as distâncias mínimas relativamente a outros aparelhos e móveis de cozinha.
- Certifique-se de que as estruturas que ficarem ao lado e por cima do aparelho são seguras.
- As partes laterais do aparelho devem ficar ao lado de aparelhos ou móveis

de cozinha que tenham a mesma altura.

- O aparelho está equipado com um sistema de arrefecimento eléctrico. É necessário que tenha alimentação eléctrica.

2.2 Ligação eléctrica



AVISO!

Risco de incêndio e choque eléctrico.

- Todas as ligações eléctricas devem ser efectuadas por um electricista qualificado.
- O aparelho tem de ficar ligado à terra.
- Certifique-se de que os parâmetros indicados na placa de características são compatíveis com a alimentação eléctrica.
- Utilize sempre uma tomada bem instalada e à prova de choques eléctricos.
- Não utilize adaptadores de tomadas duplas ou triplas, nem cabos de extensão.
- Certifique-se de que não danifica a ficha e o cabo de alimentação eléctrica. Se for necessário substituir o cabo de alimentação, esta operação deve ser efectuada pelo nosso Centro de Assistência Técnica.
- Não permita que algum cabo eléctrico toque na porta do aparelho ou se aproxime dela, especialmente quando a porta estiver quente.
- As protecções contra choques eléctricos das peças isoladas e não isoladas devem estar fixas de modo a não poderem ser retiradas sem ferramentas.
- Ligue a ficha à tomada eléctrica apenas no final da instalação. Certifique-se de que a ficha fica acessível após a instalação.
- Se a tomada eléctrica estiver solta, não ligue a ficha.
- Não puxe o cabo de alimentação para desligar o aparelho. Puxe sempre a ficha de alimentação.
- Utilize apenas dispositivos de isolamento correctos: disjuntores de protecção, fusíveis (os fusíveis de

rosca devem ser retirados do suporte), diferenciais e contactores.

- A instalação eléctrica deve possuir um dispositivo de isolamento que lhe permita desligar o aparelho da corrente eléctrica em todos os pólos. O dispositivo de isolamento deve ter uma abertura de contacto com uma largura mínima de 3 mm.
- Este aparelho está em conformidade com as Directivas da C.E.E.

2.3 Utilização



AVISO!

Risco de ferimentos, queimaduras, choque eléctrico e explosão.

- Este aparelho destina-se apenas a uso doméstico.
- Não altere as especificações deste aparelho.
- Certifique-se de que as aberturas de ventilação não ficam obstruídas.
- Não deixe o aparelho a funcionar sem vigilância.
- Desactive o aparelho após cada utilização.
- Tenha cuidado sempre que abrir a porta do aparelho quando ele estiver a funcionar. Pode sair ar muito quente.
- Não utilize o aparelho com as mãos húmidas ou se ele estiver em contacto com água.
- Não exerça pressão sobre a porta se ela estiver aberta.
- Não utilize o aparelho como superfície de trabalho ou armazenamento.
- Abra a porta do aparelho com cuidado. A utilização de ingredientes com álcool pode provocar uma mistura de álcool e ar.
- Evite que faíscas ou chamas entrem em contacto com o aparelho quando abrir a porta.
- Não coloque produtos inflamáveis, ou objectos molhados com produtos inflamáveis, no interior, perto ou em cima do aparelho.



AVISO!

Risco de danos no aparelho.

- Para evitar danos ou descoloração do esmalte:
 - Não coloque recipientes de ir ao forno ou outros objectos directamente sobre o fundo da cavidade do aparelho.
 - Não coloque folha de alumínio directamente sobre o fundo da cavidade do aparelho.
 - Não verta água directamente sobre o aparelho quando ele estiver quente.
 - Não coloque pratos ou alimentos húmidos no aparelho após acabar de cozinhar.
 - Tenha cuidado quando remover ou instalar os acessórios.
- A eventual descoloração do esmalte ou do aço inoxidável não afecta o desempenho do aparelho.
- Utilize um tabuleiro para grelhar quando cozer bolos muito húmidos. Caso contrário, os sucos da fruta podem provocar manchas permanentes.
- Este aparelho serve apenas para cozinhar. Não pode ser usado para outras funções como, por exemplo, aquecimento de divisões.
- Cozinhe sempre com a porta do forno fechada.
- Se o aparelho ficar instalado atrás de uma porta de armário, nunca feche a porta com o aparelho em funcionamento. Se a porta ficar fechada, poderá ocorrer acumulação de calor e humidade que podem danificar o aparelho, o móvel e o piso. Não feche a porta do armário enquanto o aparelho não tiver arrefecido totalmente após uma utilização.

2.4 Cozinhar a vapor



AVISO!
Risco de queimaduras e danos no aparelho.

- O vapor libertado pode causar queimaduras:
 - Tenha cuidado sempre que abrir a porta do aparelho com a função activada. Pode sair vapor.

- Após uma cozedura a vapor, tenha muito cuidado quando abrir a porta do aparelho.

2.5 Manutenção e limpeza



AVISO!
Risco de ferimentos, incêndio e danos no aparelho.

- Antes de qualquer acção de manutenção, desactive o aparelho e desligue a ficha da tomada eléctrica.
- Certifique-se de que o aparelho está frio. Existe o risco de quebra dos painéis de vidro.
- Substitua imediatamente os painéis de vidro se estiverem danificados. Contacte um Centro de Assistência Técnica Autorizado.
- Limpe o aparelho com regularidade para evitar que o material da superfície se deteriore.
- Limpe o aparelho com um pano macio e húmido. Utilize apenas detergentes neutros. Não utilize quaisquer produtos abrasivos, esfregões, solventes ou objectos metálicos.
- Se utilizar um spray para forno, siga as instruções de segurança da embalagem.
- Não limpe o esmalte catalítico (se aplicável) com nenhum tipo de detergente.

2.6 Luz interior

- A luz normal ou de halogénio utilizada neste aparelho destina-se apenas a aparelhos domésticos. Não a utilize para iluminação em casa.



AVISO!
Risco de choque eléctrico.

- Antes de substituir a lâmpada, desligue o aparelho da corrente eléctrica.
- Utilize apenas lâmpadas com as mesmas especificações.

2.7 Eliminação



AVISO!

Risco de ferimentos ou asfixia.

- Desligue o aparelho da alimentação eléctrica.
- Corte o cabo de alimentação eléctrica do aparelho e elimine-o.
- Remova o trinco da porta para evitar que crianças ou animais de estimação fiquem presos no aparelho.

2.8 Assistência Técnica

- Contacte um Centro de Assistência Técnica Autorizado se for necessário reparar o aparelho.
- Utilize apenas peças de substituição originais.

3. DESCRIÇÃO DO PRODUTO

3.1 Descrição geral

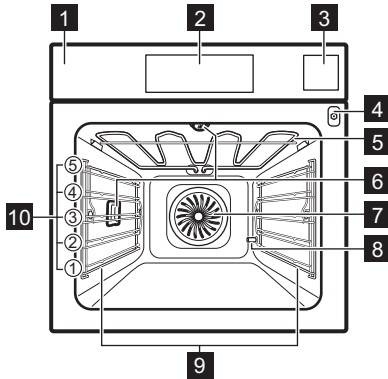

- 1 Painel de comandos
- 2 Programador electrónico
- 3 Gaveta da água
- 4 Tomada para a sonda térmica
- 5 Resistência
- 6 Lâmpada
- 7 Ventoinha
- 8 Saída do tubo de descalcificação
- 9 Apoio para prateleiras, amovível
- 10 Posições de prateleira

3.2 Acessórios

Prateleira em grelha

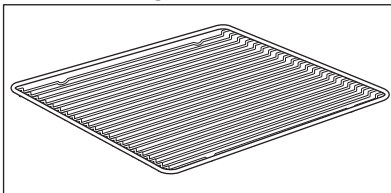

Para recipiente de ir ao forno, forma de bolo, assados.

Tabuleiro para assar

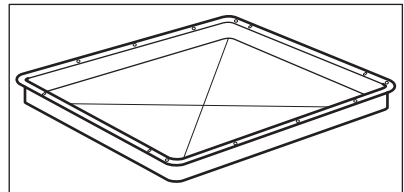

Para bolos e biscoitos.

Tabuleiro para grelhar / assar

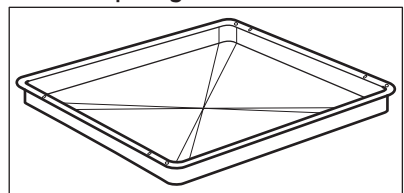

Para cozer e assar ou como recipiente para recolher gordura.

Sonda térmica

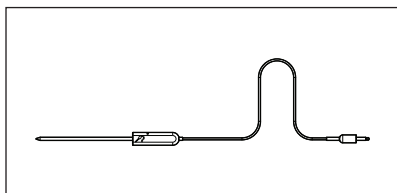

Para medir a temperatura no interior dos alimentos.

Calhas telescópicas

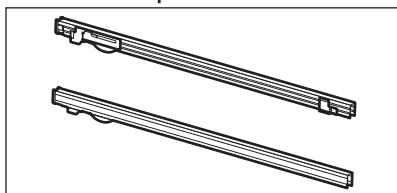

Para prateleiras e tabuleiros.

Conjunto para cozinhar a vapor

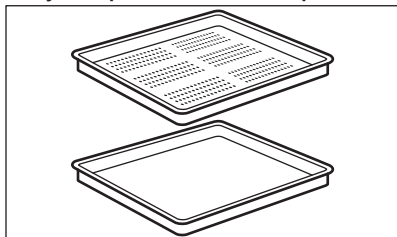

Um recipiente de cozedura sem orifícios e outro com orifícios.







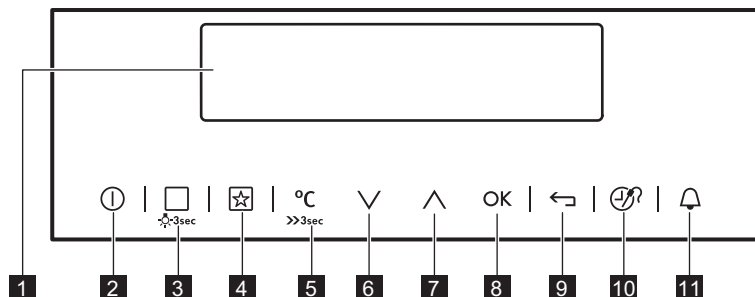

O conjunto para cozer a vapor drena a água condensada e afasta-a dos alimentos durante a cozedura a vapor. Utilize-o para preparar alimentos que não devem estar na água durante a cozedura, por exemplo, legumes, pedaços de peixe e peito de frango. O conjunto não é adequado para alimentos que tenham de estar mergulhados na água, por exemplo, arroz, polenta, massa.

4. PAINEL DE COMANDOS

4.1 Programador electrónico



Utilize os campos do sensor para controlar o aparelho.

Campo do sensor	Função	Comentário
1	-	Visor
2		ON/OFF
3		<p>Tipos De Aquecimento ou Guia Vario</p> <p>Toque no campo do sensor uma vez para escolher um tipo de aquecimento ou o menu: Guia Vario. Toque no campo do sensor novamente para alternar entre os menus: Tipos De Aquecimento, Guia Vario. Para activar ou desactivar a luz, toque no campo durante 3 segundos. Também pode activar a luz com o aparelho desactivado.</p>
4		<p>Favoritos</p> <p>Para guardar os seus programas favoritos e aceder a eles.</p>
5		<p>Seleção da temperatura</p> <p>Para definir a temperatura ou ver qual é a temperatura actual no aparelho. Toque no campo durante 3 segundos para activar ou desactivar a função: Aquecimento Rápido.</p>
6		<p>Botão de descer</p> <p>Para descer no menu.</p>
7		<p>Botão de subir</p> <p>Para subir no menu.</p>
8	OK	<p>OK</p> <p>Para confirmar a selecção ou definição.</p>
9		<p>Botão de voltar</p> <p>Para retroceder um nível no menu. Para ver o menu principal, toque no campo durante 3 segundos.</p>
10		<p>Hora e funções adicionais</p> <p>Para definir diferentes funções. Quando estiver um tipo de aquecimento a funcionar, toque no campo do sensor para regular o temporizador ou seleccionar as funções: Bloqueio de funções, Favoritos, Manter Quente, Definir + Iniciar. Também pode alterar as definições da Sonda Térmica.</p>
11		<p>Conta-Minutos</p> <p>Para seleccionar a função: Conta-Minutos.</p>

4.2 Visor

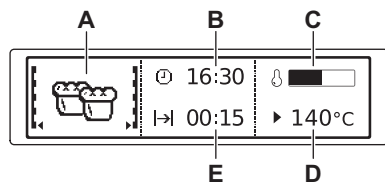

- A. Tipo de aquecimento
- B. Hora do dia
- C. Indicador de aquecimento
- D. Temperatura
- E. Duração ou hora de fim de uma função

Outros indicadores do visor:

Símbolo		Função
	Conta-Minutos	A função está em funcionamento.
	Hora do dia	O visor apresenta a hora actual.
	Duração	O visor apresenta o tempo de cozedura necessário.
	Hora de fim	O visor apresenta a hora do fim do tempo de cozedura.
	Temperatura	O visor apresenta a temperatura.
	Indicação Do Tempo	O visor apresenta o tempo decorrido com o tipo de aquecimento. Prima ∇ e \blacktriangle ao mesmo tempo para reiniciar o tempo.
	Cálculo	O aparelho calcula o tempo de cozedura.
	Indicador de aquecimento	O visor apresenta a temperatura actual no aparelho.
	Indicador De Aquecimento Rápido	A função está activa. Diminui o tempo de aquecimento.
	Peso automático	O visor mostra que o sistema de peso automático está activo ou que o peso pode ser alterado.
	Manter Quente	A função está activa.

5. ANTES DA PRIMEIRA UTILIZAÇÃO



AVISO!
Consulte os capítulos relativos à segurança.

5.1 Limpeza inicial

Remova todos os acessórios e apoios para prateleiras amovíveis do aparelho.



Consulte o capítulo "Manutenção e limpeza".

Limpe o aparelho e os acessórios antes da primeira utilização.
Coloque os acessórios e os apoios para prateleiras amovíveis nas respectivas posições originais.

5.2 Primeira ligação

Quando ligar o aparelho à fonte de alimentação, ou após um corte de energia, será necessário definir o idioma, o contraste do visor, o brilho do visor e a hora do dia.

1. Prima  ou  para definir o valor.

2. Prima **OK** para confirmar.

5.3 Definir o nível de dureza da água







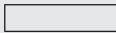

Quando ligar o aparelho à corrente eléctrica pela primeira vez, terá de definir o nível de dureza da água.

A tabela seguinte associa os valores de dureza da água com o depósito de cálcio correspondente (mmol/l) e a qualidade da água.

Dureza da água		Depósito de cálcio (mmol/l)	Depósito de cálcio (mg/l)	Classificação da água
Classe	dH			
1	0 - 7	0 - 1,3	0 - 50	Macia
2	7 - 14	1,3 - 2,5	50 - 100	Moderadamente dura
3	14 - 21	2,5 - 3,8	100 - 150	Dura
4	superior a 21	superior a 3,8	superior a 150	Muito dura

Se a dureza da água exceder os valores da tabela, encha a gaveta da água com água mineral engarrafada.

1. Pegue na tira de teste de quatro cores que foi fornecida com o conjunto de vapor do forno.
2. Coloque todas as zonas de reacção da tira em água durante aproximadamente 1 segundo. Não coloque a tira em água corrente!
3. Agite a tira para remover o excesso de água.
4. Após 1 minuto, verifique a dureza da água de acordo com a tabela em baixo.
As cores das zonas de reacção continuam a mudar após 1 minuto. Não tenham em conta essas mudanças posteriores para fazer a medição.
5. Defina a dureza da água no menu: Definições de Base.

Tira de teste	Dureza da água
 	1
 	2
 	3
 	4

Os quadrados pretos na tabela correspondem aos quadrados vermelhos da tira de teste.



Pode alterar o nível de dureza da água no menu: Definições de Base / Dureza da água.

6. UTILIZAÇÃO DIÁRIA









AVISO!
Consulte os capítulos relativos à segurança.

6.1 Navegar pelos menus



1. Active o aparelho.
2. Prima  ou  para seleccionar a opção do menu.

6.2 Descrição geral dos menus

Menu principal

Símbolo	Item do menu	Aplicação
	Tipos De Aquecimento	Contém uma lista de tipos de aquecimento.
	Receitas	Contém uma lista de programas automáticos.
	Favoritos	Contém uma lista, criada pelo utilizador, com os programas de cozedura favoritos.
	Limpeza	Contém uma lista de programas de limpeza.
	Definições de Base	Serve para definir a configuração do aparelho.
	Especiais	Contém uma lista de tipos de aquecimento adicionais.
	Guia Vario	Contém regulações do forno recomendadas para uma grande variedade de receitas. Seleccione uma receita e inicie o processo de cozedura. A temperatura e o tempo são valores de referência para um bom resultado e podem ser ajustados. Dependem das receitas e da qualidade e quantidade dos ingredientes utilizados.















Submenu para: Definições de Base

Símbolo	Submenu	Descrição
	Definir a hora do dia	Regula a hora actual no relógio.
	Indicação da hora	Se estiver ON (ligada), o visor mostra a hora actual quando o aparelho for desactivado.
	Aquecimento Rápido	Se estiver ON (ligada), esta função diminui o tempo de aquecimento.



3. Prima **OK** para entrar no submenu ou para aceitar a definição.





Pode voltar ao menu principal em qualquer momento com .









Símbolo	Submenu	Descrição
	Definir + Iniciar	Para seleccionar uma função e activá-la mais tarde com um toque em qualquer símbolo do painel de comandos.
	Mantem Quente	Mantém os alimentos preparados quentes durante 30 minutos após a cozedura.
	Prolongar tempo	Activa e desactiva a função de prolongamento do tempo.
	Contraste Do Visor	Ajusta o contraste do visor em graus.
	Luminosidade do Visor	Ajusta o brilho do visor em graus.
	Idioma	Define o idioma para o visor.
	Volume do Alarme	Ajusta o volume dos sons de pressão dos botões e dos sinais.
	Sons "Teclado"	Activa e desactiva o som dos campos de toque. Não é possível desactivar o som do campo de toque ON/OFF (ligar/desligar).
	Sons de Alarme/Erro	Activa e desactiva os sons de alarme.
	Dureza da água	Regula o nível de dureza da água (1 - 4).
	Aviso de limpeza	Avisa quando for necessário limpar o aparelho.
	Modo de demonstração	Código de activação / desactivação: 2468
	Assistência Técnica	Apresenta a configuração e a versão do software.
	Definições De Fábrica	Repõe todas as definições de fábrica.



6.3 Submenu para: Limpeza

Símbolo	Item do menu	Descrição
	Esvaziamento Do Depósito	Procedimento para remover a água residual da gaveta da água após a utilização de funções de vapor.
	Limpeza a vapor Plus	Limpe a sujidade persistente com um produto de limpeza especial para forno.
	Limpeza a vapor	Procedimento para limpar o aparelho quando tiver pouca sujidade e não tiver sido utilizado muitas vezes.

Símbolo	Item do menu	Descrição
	Descalcificação	Procedimento para limpar o circuito de geração de vapor e remover resíduos de cálcio.
	Enxaguamento	Procedimento para enxaguar e lavar o circuito de geração de vapor após utilização frequente das funções de vapor.







6.4 Tipos De Aquecimento



Tipo de aquecimento		Aplicação
	Cozedura ventilada	Para cozer em até três posições de prateleira ao mesmo tempo e para secar alimentos. Defina a temperatura 20 - 40 °C abaixo da que utiliza com a função: Aquecimento Convencional.
	Regulação para pizza	Para cozer alimentos numa posição de prateleira com um alourado mais intenso e uma base estaladiça. Defina a temperatura 20 - 40 °C abaixo da que utiliza com a função: Aquecimento Convencional.
	Aquecimento Convencional	Para cozer e assar pratos numa posição de prateleira.
	Alimentos congelados	Para confeccionar alimentos de conveniência, por exemplo, batatas fritas, batatas em cunha ou crepes estaladiços.
	Grelhador	Para grelhar alimentos planos e tostar pão.
	Grelhador ventilado	Para assar aves ou peças de carne de grandes dimensões numa posição da grelha. Também para gratinar e alourar.
	Calor inferior	Para cozer bolos com bases estaladiças e conservar alimentos.
	Ventilada com humidade	Para cozer alimentos em formas numa posição da grelha. Para poupar energia durante a cozedura. Este função deve ser utilizada de acordo com as tabelas de cozedura para obtenção dos resultados desejados. Para obter mais informações sobre as definições recomendadas, consulte as tabelas de cozedura. Esta função foi utilizada para definir a classe de eficiência energética de acordo com a norma EN 60350-1.

Tipo de aquecimento	Aplicação
 Ventilado + Vapor (25/75)	Para cozer pão, assar grandes peças de carne ou aquecer refeições congeladas ou frias.
 Ventil. + Vapor (50/50)	Para pratos com um elevado teor de humidade e para escalfar peixe, preparados de ovos e terrinas.
 Aquecimento A Vapor	Para legumes, peixe, batatas, arroz, massas ou guarnições especiais.

i Algumas funções do forno podem desligar a lâmpada automaticamente se a temperatura for inferior a 60 °C.

6.5 Especiais

Tipo de aquecimento	Aplicação
 Função Manter Quente	Para manter os alimentos quentes.
 Aquecer pratos	Para pré-aquecer pratos para servir.
 Conservar	Para fazer conservas de legumes, por exemplo, pickles.
 A secar	Para secar frutos laminados (maçãs, ameixas, pêsegos, etc.) e legumes (tomates, curgetes, cogumelos, etc.).
 Massa de pão	A acção humidificadora do vapor melhora e acelera o crescimento da massa de pão, evitando que a superfície seque e mantendo a massa elástica.
 Aquecimento A Baixa Temp.	Para preparar assados tenros e suculentos.
 Pão	Utilize esta função para confeccionar pão e pãesinhos com resultados profissionais, com a cor perfeita e a crosta brilhante e estaladiça.

Tipo de aquecimento	Aplicação
 Regenerar	<p>O reaquecimento de alimentos com vapor impede que as superfícies sequem. O calor é distribuído de forma uniforme e suave que permite a recuperação dos sabores e aromas que os alimentos tinham quando acabados de cozinhar. Esta função pode ser utilizada para reaquecer alimentos directamente num prato. É possível reaquecer mais do que um prato de cada vez utilizando vários níveis de prateleira.</p>
 Descongelo	<p>Esta função pode ser utilizada para descongelar alimentos como legumes e frutos. O tempo de descongelação depende da quantidade e do tamanho dos alimentos congelados.</p>



6.6 Submenu para: Guia Vario

Categoria de alimentos: Peixe/Marisco

Prato	
Peixe	Peixe, cozido
	Barrinhas de peixe
	Filete de peixe, fino
	Filete de peixe, espesso
	Filete de peixe, congelado
	Peixe inteiro pequeno
	Peixe inteiro, no vapor
	Peixe inteiro peq., grelh.
	Peixe inteiro, grelhado
	Peixe inteiro, grelhado 
Truta	
Salmão	Filete de salmão
	Salmão Inteiro







Prato	
Gambas	Gambas, frescas
	Gambas, congeladas
Mexilhões	-





Categoria de alimentos: Aves



Prato	
Aves Com Osso	-
Aves Com Osso 	-
Frango	Asas de frango, frescas
	Asas de frango, congeladas
	Pernas de frango, frescas
	Pernas de frango, cong.
	Peito de frango, escaudado
	Frango, 2 metades
	Frango inteiro 
Pato inteiro 	-

Prato	
Ganso inteiro 	-
Peru inteiro 	-

Categoria de alimentos: carne

Prato	
Carne De Vaca	Carne de primeira cozida
	Carne estufada 
	Rolo De Carne
Carne Assada	Mal passado
	Mal passado 
	Médio
	Médio 
	Bem passado
Carne de vaca escandinava	Bem passado 
	Mal passado 
	Médio 
	Bem passado 

Prato	
Porco	Chipolatas (salsichas frescas)
	Entrecosto
	Jarrete de porco, pré-coz.
	Pedaço De Porco
	Lombo de porco
	Lombo de porco 
	Lombo de porco, fumado
	Lombo de porco, escalfado
	Pescoço de porco
	Pá De Porco
Vitela	Porco assado 
	Presunto Cozido
	Jarrete De Vitela
Cordeiro	Lombo de vitela
	Vitela assada 
Cordeiro	Perna de cordeiro
	Cordeiro assado 
	Lombo de cordeiro
	Pedaço de cordeiro, médio
	Pedaço de cordeiro, médio 

Prato	
Caça	Lebre <ul style="list-style-type: none"> • Perna de lebre • Lombo de lebre • Lombo de lebre 
	Veado <ul style="list-style-type: none"> • Perna de veado • Lombo de veado
	Assado de caça 
	Lombo de caça 

Categoria de alimentos: Prato de forno

Prato	
Lasanha	-
Lasanha/Canelones, congel.	-
Massa	-
Batatas Gratinadas	-
Gratinado de legumes	-
Receitas Doces	-

Categoria de alimentos: Pizza/Quiche

Prato	
Pizza	Pizza, fina
	Pizza, guarnição extra
	Pizza, congelada
	Pizza Americana, congelada
	Pizza, refrigerada
Pizza Snacks, congelados	
Baguetes gratinadas	-
Tarte Flambeada	-

Prato	
Tarte suíça, salgada	-
Quiche Lorraine	-
Flan Salgado	-

Categoria de alimentos: Bolo/Pastelaria

Prato	
Bolo Em Coroa	-
Bolo de maçã, coberto	-
Pão De Ló	-
Tarte De Maçã	-
Cheesecake, Forma	-
Brioche	-
Bolo Madeira	-
Tartes	-
Tarte suíça, doce	-
Bolo De Amêndoa	-
Queques	-
Pastelaria	-
Tiras De Massa Folhada	-
Duchaises	-
Pastéis De Massa Folhada	-
Eclairs	-
Macarons	-
Biscoitos de massa areada	-
Stollen De Natal	-
Strudel de maçã, congelado	-
Bolo em tabuleiro	Massa de pão-de-ló Massa Levedada

Prato	
Cheesecake, Tabuleiro	-
Brownies	-
Torta Suíça	-
Bolo lêvedo	-
Bolo Areado	-
Bolo De Açúcar	-
Base de pudim	Base de pudim (massa areada)
	Base de pudim (Génoise)
Pudim de fruta	Pudim de fruta (massa areada)
	Pudim de fruta (Génoise)
	Massa Levedada

Categoria de alimentos: Pão/Baguetes

Prato	
Pastéis	Pastéis
	Pãezinhos, pré-cozidos
	Pastéis, congelados
Ciabatta	-
Baguete	Baguete, pré-cozida
	Baguete, congelada

Prato	
Pão	Coroa De Pão
	Pão Branco
	Trança levedada
	Pão Escuro
	Pão De Centeio
	Pão Integral
	Pão Ázimo
	Pão/Pastéis, congelados

Categoria de alimentos: Legumes

Prato	
Brócolos, Pedacos	-
Brócolos, inteiros	-
Couve-Flor, Pedacos	-
Couve-flor, inteira	-
Cenouras	-
Curgete, fatiada	-
Espargos, verdes	-
Espargos, brancos	-
Pimento, Tiras	-
Espinafres, frescos	-
Anéis De Alho Francês	-
Feijão Verde	-
Cogumelos Lamina-dos	-
Tomates Pelados	-
Couves De Bruxelas	-
Aipo, em cubos	-
Ervilhas	-
Beringela	-

Prato	
Funcho	-
Alcachofras	-
Beterraba	-
Escorioneira	-
Couve-Rábano, Ti- ras	-
Feijão Branco	-
Couve-Lombarda	-

Categoria de alimentos: Guarnições

Prato	
Batatas fritas, finas	-
Batatas fritas, gros- sas	-
Batatas fritas, con- geladas	-
Croquetes	-
Batatas em cunha	-
Batatas "Palitos" Gratinadas	-
Batatas cozidas, em quartos	-
Batatas Cozidas	-
Batatas com casca	-
Sonhos De Batata	-
Sonhos de pão	-
Sonhos, massa lev.,salgados	-
Sonhos, massa lev., doces	-
Arroz	-
Tagliatelle, fresco	-
Polenta	-



Quando for necessário alterar o peso dos alimentos ou a temperatura de núcleo pretendida para os alimentos, utilize \wedge ou \vee para definir os novos valores.

6.7 Activar um tipo de aquecimento

1. Active o aparelho.
2. Prima **OK** para confirmar.
3. Defina a temperatura.
4. Prima **OK** para confirmar.

6.8 Cozedura a vapor

A tampa da gaveta da água encontra-se no painel de comandos.



AVISO!

Utilize água fria da torneira. Não utilize água filtrada (desmineralizada) ou destilada. Não utilize outros líquidos. Não coloque líquidos inflamáveis alcoólicos na gaveta da água.

1. Pressione a tampa da gaveta da água para a abrir.
2. Encha a gaveta da água com água fria até ao nível máximo (cerca de 950 ml de água), até ouvir o sinal sonoro ou até que o visor apresente a mensagem correspondente. O fornecimento de água é suficiente para cerca de 50 minutos. Não encha a gaveta da água além da capacidade máxima. Existe o risco de fuga de água, transbordamento e danos nos móveis.
3. Coloque a gaveta da água na respectiva posição inicial.
4. Ligue o aparelho.
5. Selecione a função de cozedura a vapor e a temperatura.
6. Se necessário, selecione a função Duração \rightarrow | ou Hora de fim \rightarrow |. O primeiro vapor surge após aproximadamente 2 minutos. Ouvirá um sinal sonoro quando a

temperatura do aparelho estiver próxima da seleccionada.

São emitidos sinais sonoros no fim do tempo de cozedura.

7. Desligue o aparelho.
8. Esvazie a gaveta da água quando a cozedura a vapor terminar. Consulte a função de limpeza: Esvaziamento Do Depósito.



CUIDADO!

O aparelho está quente. Existe o risco de queimaduras.

9. É possível que algum vapor condense no fundo da cavidade após a cozedura a vapor. Seque sempre o fundo da cavidade quando o aparelho já estiver frio.



Deixe que o aparelho seque totalmente com a porta aberta. Para acelerar a secagem, pode fechar a porta do aparelho e aquecê-lo com a função Cozedura ventilada à temperatura de 150 °C durante cerca de 15 minutos.



Quando a gaveta da água estiver a ficar sem água, o aparelho emite um sinal sonoro e é necessário voltar a enchê-la conforme descrito acima para continuar a cozedura a vapor.

6.9 Indicador de aquecimento

Quando activar um tipo de aquecimento, a barra acende no visor. A barra indica que a temperatura está a aumentar. Quando a temperatura for atingida, o alarme sonoro toca 3 vezes e a barra fica intermitente e depois desaparece.

6.10 Indicador De Aquecimento Rápido

Esta função diminui o tempo de aquecimento.



Não coloque alimentos no forno quando a função Aquecimento Rápido estiver a funcionar.





Para activar a função, mantenha **»°C** premido durante 3 segundos. O indicador de aquecimento rápido alterna.



6.11 Calor residual

O visor indica o calor residual mesmo após a desactivação do aparelho. Pode utilizar o calor para manter os alimentos quentes.

7. FUNÇÕES DE RELÓGIO

7.1 Tabela das funções de relógio

Função de relógio	Aplicação
 Conta-Minutos	Para definir uma contagem decrescente (máx. 2 h 30 m). Esta função não afecta o funcionamento do aparelho. Também pode activá-la com o aparelho desactivado. Utilize  para activar a função. Prima  ou  para definir os minutos e prima OK para iniciar.

Função de relógio	Aplicação
 Duração	Para definir a duração do funcionamento (máx. 23 h 59 min).
 Hora de fim	Para definir o tempo de desactivação para um tipo de aquecimento (máx. 23 h 59 min).

Se definir o tempo para uma função de relógio, o tempo começa a contar após 5 segundos.





Se utilizar as funções de relógio: Duração e Hora de fim, o aparelho desactiva os elementos de aquecimento após 90% do tempo definido. O aparelho utiliza o calor residual para continuar o processo de cozedura até o tempo terminar (3 - 20 minutos).

7.2 Regular as funções de relógio



Antes de utilizar as funções: Duração e Hora de fim, terá de definir o tipo de aquecimento e a temperatura. O aparelho desactiva-se automaticamente. Pode utilizar as funções: Duração e Hora de fim em simultâneo se pretender activar e desactivar automaticamente o aparelho mais tarde. As funções: Duração e Hora de fim não funcionam quando utilizar a sonda térmica.

1. Selecciona um tipo de aquecimento.
2. Prima  várias vezes até o visor apresentar a função de relógio pretendida e o símbolo correspondente.
3. Prima  ou  para definir o tempo necessário.
4. Prima **OK** para confirmar.

Quando o tempo terminar, é emitido um sinal sonoro. O aparelho desactiva-se. O visor apresenta uma mensagem.

5. Prima qualquer símbolo para desligar o sinal.

7.3 Manter Quente

Condições para a função:

- A temperatura definida é superior a 80 °C.
- A função: Duração está seleccionada.

A função: Manter Quente mantém os alimentos preparados quentes a 80 °C durante 30 minutos. A função fica activa após o fim do processo de cozedura ou assar.

Pode activar ou desactivar a função no menu: Definições de Base.

1. Active o aparelho.
2. Selecciona o tipo de aquecimento.
3. Selecciona uma temperatura acima dos 80 °C.
4. Prima  várias vezes até o visor apresentar: Manter Quente.
5. Prima **OK** para confirmar.

Quando a função terminar, é emitido um sinal sonoro.

A função permanece activa se alterar os tipos de aquecimento.



7.4 Prolongar tempo

A função: Prolongar tempo faz com que o tipo de aquecimento continue após a função Duração terminar.



Não aplicável a tipos de aquecimento com sonda térmica.

1. Quando o tempo de cozedura terminar, é emitido um sinal sonoro. Prima qualquer símbolo. O visor apresenta a mensagem.

2. Prima  para activar ou  para cancelar.
3. Defina a duração da função.
4. Prima **OK**.

8. PROGRAMAS AUTOMÁTICOS



AVISO!
Consulte os capítulos relativos à segurança.

8.1 Receitas online



Pode encontrar receitas para os programas automáticos específicos deste aparelho no nosso website. Para encontrar o Livro de Receitas adequado, anote o número PNC que se encontra na placa de características da moldura frontal da cavidade do aparelho.

8.2 Receitas com Receitas Automáticas

Este aparelho possui um conjunto de receitas que poderá utilizar. As receitas são fixas e não poderá alterá-las.

1. Active o aparelho.
2. Selecciono o menu: Receitas. Prima **OK** para confirmar.
3. Selecciono a categoria e o prato. Prima **OK** para confirmar.
4. Selecciono uma receita. Prima **OK** para confirmar.

9. UTILIZAR OS ACESSÓRIOS



AVISO!
Consulte os capítulos relativos à segurança.

9.1 Sonda térmica

A sonda térmica mede a temperatura de núcleo dos alimentos. Quando o alimento atingir a temperatura seleccionada, o aparelho é desactivado.

Devem ser definidas duas temperaturas:

- a temperatura do forno (mínimo de 120 °C),
- a temperatura de núcleo do alimento.



CUIDADO!
Utilize apenas a sonda térmica fornecida e peças de substituição originais.

Orientações para obter os melhores resultados:

- Os ingredientes deverão estar à temperatura ambiente.
- A sonda térmica não pode ser utilizada em receitas líquidas.

- A sonda térmica tem de ficar inserida na carne e ligada na tomada durante toda a cozedura.
- Utilize as temperaturas de núcleo recomendadas. Consulte o capítulo "Sugestões e dicas".



O aparelho calcula uma hora de fim de cozedura aproximada. Este tempo depende da quantidade de alimentos, da função do forno e da temperatura.

Categorias de alimentos: carne, aves e peixe

1. Active o aparelho.
2. Introduza a extremidade da sonda térmica no centro da carne ou do peixe, na parte mais grossa que for possível. Certifique-se de que introduz pelo menos 3/4 da sonda térmica no peixe.
3. Coloque a ficha da sonda térmica na tomada que se encontra na moldura frontal do aparelho.

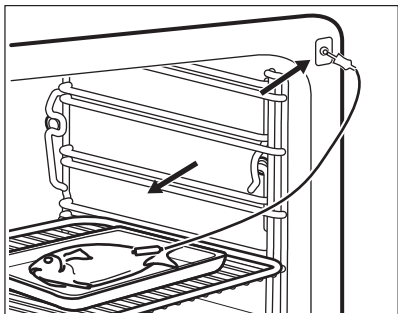
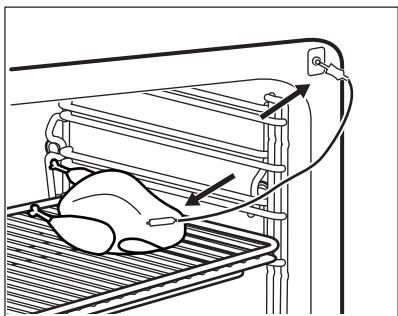

O visor apresenta o símbolo da sonda térmica.

4. Prima \wedge ou \vee em menos de 5 segundos para definir a temperatura de núcleo do alimento.
5. Selecione um tipo de aquecimento e, se necessário, a temperatura do forno.
6. Para alterar a temperatura de núcleo do alimento, prima Ⓞ .

Quando o alimento atingir a temperatura seleccionada, é emitido um sinal sonoro. O aparelho desactiva-se automaticamente.

7. Toque em qualquer símbolo para desligar o sinal.
8. Retire a ficha da sonda térmica da tomada e retire o alimento do aparelho.



AVISO!

Existe o perigo de queimaduras porque a sonda térmica fica quente. Tenha cuidado quando a desligar e retirar do alimento.

Categoria de alimentos: caçarola

1. Active o aparelho.
2. Coloque metade dos ingredientes numa assadeira.
3. Introduza a extremidade da sonda térmica exactamente no centro da caçarola. A sonda térmica deve ficar estável no mesmo sítio durante a cozedura. Utilize um ingrediente sólido para conseguir isso. Utilize a borda da assadeira para apoiar a pega de silicone da sonda térmica. A extremidade da sonda térmica não deve tocar no fundo da assadeira.

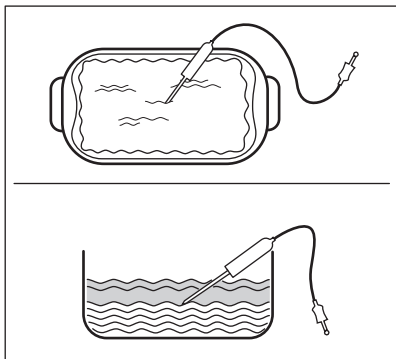

4. Cubra a sonda térmica com os restantes ingredientes.
5. Coloque a ficha da sonda térmica na tomada que se encontra na moldura frontal do aparelho.

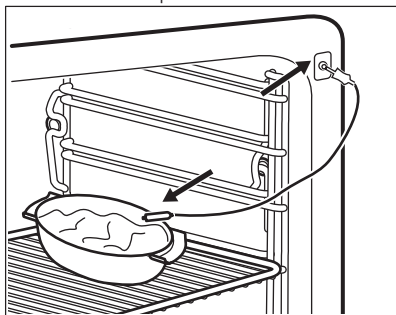

O visor apresenta o símbolo da sonda térmica.

6. Prima \wedge ou \vee em menos de 5 segundos para definir a temperatura de núcleo do alimento.

7. Seleccione um tipo de aquecimento e, se necessário, a temperatura do forno.
8. Para alterar a temperatura de núcleo do alimento, prima .

Quando o alimento atingir a temperatura seleccionada, é emitido um sinal sonoro. O aparelho desactiva-se automaticamente.

9. Toque em qualquer símbolo para desligar o sinal.
10. Retire a ficha da sonda térmica da tomada e retire o alimento do aparelho.



AVISO!

Existe o perigo de queimaduras porque a sonda térmica fica quente. Tenha cuidado quando a desligar e retirar do alimento.

9.2 Introduzir os acessórios

Prateleira em grelha:

Introduza a prateleira entre as barras-guia dos apoios para prateleiras e certifique-se de que os pés de apoio ficam para baixo.

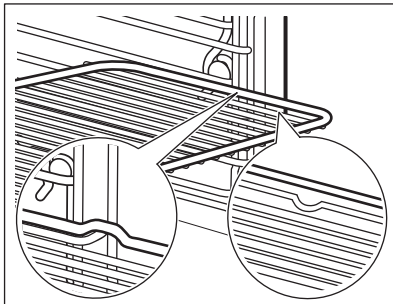

Tabuleiro para grelhar:

Introduza o tabuleiro para grelhar entre as barras-guia dos apoios para prateleiras.

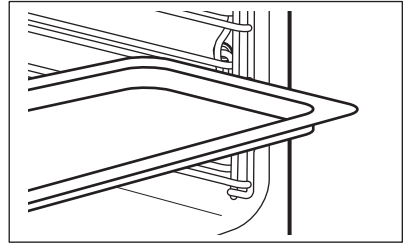

Prateleira em grelha e tabuleiro para grelhar em conjunto:

Introduza o tabuleiro para grelhar entre as barras-guia dos apoios para prateleiras e a prateleira em grelha sobre as barras directamente acima, certificando-se de que os pés de apoio ficam virados para baixo.

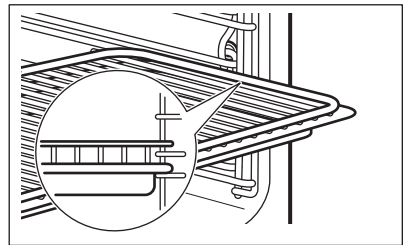

Um pequeno entalhe na parte inferior aumenta a segurança. Estes entalhes são também dispositivos anti-inclinação. A armação elevada à volta da prateleira impede que os recipientes deslizem para fora da prateleira.

9.3 Calhas telescópicas - introduzir os acessórios

Com as calhas telescópicas, pode colocar e remover as prateleiras mais facilmente.



CUIDADO!

Não lave as calhas telescópicas na máquina de lavar loiça. Não lubrifique as calhas telescópicas.

**CUIDADO!**

Certifique-se de que volta a colocar as calhas telescópicas totalmente no interior do aparelho antes de fechar a porta do forno.

Prateleira em grelha:

Coloque a prateleira em grelha nas calhas telescópicas, de forma a que os pés fiquem voltados para baixo.



A armação elevada à volta da prateleira em grelha evita que os tabuleiros e as assadeiras deslizem.

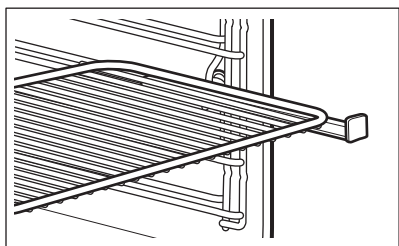

Tabuleiro para grelhar:

Coloque o tabuleiro para grelhar nas calhas telescópicas.

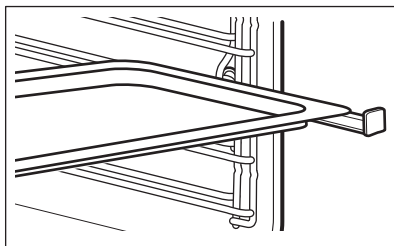

Prateleira em grelha e tabuleiro para grelhar em conjunto:

Coloque a prateleira em grelha e o tabuleiro para grelhar juntos na calha telescópica.

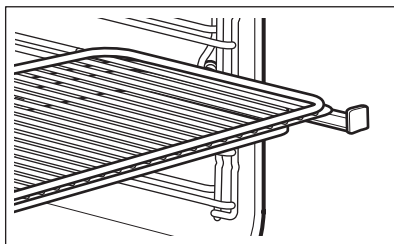

10. FUNÇÕES ADICIONAIS

10.1 Favoritos

Pode guardar as suas definições favoritas, como a duração, a temperatura ou o tipo de aquecimento. Ficam disponíveis no menu: Favoritos. Pode guardar 20 programas.

Guardar um programa

1. Active o aparelho.
2. Seleccione um tipo de aquecimento ou um programa automático.
3. Toque em  várias vezes até que o visor apresente: GUARDAR.
4. Prima **OK** para confirmar. O visor apresenta a primeira posição de memória livre.
5. Prima **OK** para confirmar.
6. Introduza o nome do programa. A primeira letra pisca.

7. Toque em \checkmark ou \wedge para alterar a letra.

8. Prima **OK**.

A letra seguinte pisca.

9. Execute o passo 7 novamente conforme necessário.

10. Mantenha **OK** premido para guardar. É possível substituir uma posição de memória. Quando o visor apresentar a primeira posição de memória livre, toque em \checkmark ou \wedge e prima **OK** para substituir um programa existente.

Pode alterar o nome de um programa no menu: Editar Nome Do Programa.



Activar o programa

1. Active o aparelho.
2. Seleccione o menu: Favoritos.

3. Prima **OK** para confirmar.
4. Seleccione o nome do seu programa favorito.
5. Prima **OK** para confirmar.

10.2 Utilizar o Bloqueio para crianças

Quando o Bloqueio para crianças está activo, não é possível activar o aparelho acidentalmente.



1. Toque em  para activar o visor.
2. Toque simultaneamente em  e  até o visor apresentar uma mensagem.

Para desactivar o Bloqueio para crianças, repita o passo 2.

10.3 Bloqueio de funções

Esta função evita uma alteração accidental do tipo de aquecimento. Pode activá-la apenas quando o aparelho estiver a funcionar.

1. Active o aparelho.
2. Seleccione um tipo de aquecimento ou uma regulação.
3. Prima  várias vezes até o visor apresentar: Bloqueio de funções.
4. Prima **OK** para confirmar.

Para desactivar a função, prima . O visor apresenta uma mensagem. Prima  novamente e depois **OK** para confirmar.

 Quando desactivar o aparelho, a função também é desactivada.

10.4 Definir + Iniciar

A função permite-lhe definir um tipo de aquecimento (ou programa) e utilizá-lo mais tarde com um toque em qualquer símbolo.

1. Active o aparelho.
2. Seleccione um tipo de aquecimento.
3. Prima  várias vezes até o visor apresentar: Duração.
4. Para definir a hora.

5. Prima  várias vezes até o visor apresentar: Definir + Iniciar.
6. Prima **OK** para confirmar.

Prima qualquer símbolo (excepto ) para iniciar a função: Definir + Iniciar. O tipo de aquecimento definido é iniciado.

Quando o tipo de aquecimento terminar, é emitido um sinal acústico.



- Bloqueio de funções está activo quando está um tipo de aquecimento a funcionar.
- O menu: Definições de Base permite activar e desactivar a função: Definir + Iniciar.

10.5 Desactivação automática

Por questões de segurança, o aparelho desactiva-se automaticamente ao fim de algum tempo se estiver algum tipo de aquecimento activo e não houver alteração de regulação.

Temperatura (°C)	Tempo até à desactivação (h)
30 - 115	12,5
120 - 195	8,5
200 - 230	5,5



A desactivação automática não funciona com as seguintes funções: Leve, Sonda térmica, Duração, Hora de fim.

10.6 Brilho do visor

Existem dois modos do brilho do visor:

- Brilho nocturno - quando o aparelho está desligado, o brilho do visor é menos intenso entre as 22h00 e as 06h00.
- Brilho diurno:
 - Quando o aparelho está activado.
 - Se tocar num símbolo durante o período de brilho nocturno (excepto ON/OFF), o visor volta

ao modo de brilho diurno durante os 10 segundos seguintes.

- Se o aparelho estiver desligado e activar a função: Conta-Minutos. Quando a função terminar, o visor volta ao brilho nocturno.

10.7 Ventoinha de arrefecimento

Quando o aparelho é colocado em funcionamento, a ventoinha de

arrefecimento é activada automaticamente para manter as superfícies do aparelho frias. Se desactivar o aparelho, a ventoinha de arrefecimento continua a funcionar até o aparelho arrefecer.

11. SUGESTÕES E DICAS



AVISO!

Consulte os capítulos relativos à segurança.



A temperatura e os tempos de cozedura indicados nas tabelas são apenas valores de referência. Dependem das receitas, da qualidade e da quantidade dos ingredientes utilizados.

11.1 Lado interior da porta

Em alguns modelos, pode encontrar o seguinte no lado interior da porta:

- os números das posições de prateleira;
- informação sobre os tipos de aquecimento, posições de prateleira recomendadas e temperaturas para pratos típicos;

11.2 Conselhos para a utilização dos tipos de aquecimento especiais do forno

Função Manter Quente

Utilize esta função se desejar manter os alimentos quentes.

A temperatura regula-se automaticamente para 80 °C.

Aquecer pratos

Para aquecer pratos.

Distribua os pratos uniformemente na prateleira em grelha. Desloque os pratos aproximadamente após metade do tempo de aquecimento (mude da parte superior para a parte inferior).

A temperatura automática é 70 °C.

Nível da grelha recomendado: 3.

Massa de pão

Pode utilizar esta função automática com qualquer receita de massa levedada que desejar. Esta proporciona uma boa atmosfera para a massa crescer. Coloque a massa num prato suficientemente grande para ela crescer. Não é necessário tapá-la. Insira uma prateleira em grelha na primeira posição de prateleira e coloque o prato sobre a mesma. Feche a porta e seleccione a função: Massa de pão. Defina o tempo necessário.

Descongela

Retire os alimentos da embalagem e coloque-os num prato. Não tape os alimentos com uma tigela ou um prato, pois podem demorar mais tempo a descongelar. Utilize a primeira posição de prateleira a contar do fundo.

11.3 Aquecimento A Vapor



AVISO!

Tenha cuidado sempre que abrir a porta do aparelho com a função activada. Pode sair vapor.

A função é aplicável a todos os tipos de alimentos, frescos ou congelados. Pode utilizá-la para cozinhar, aquecer, descongelar, escalfar ou escaldar legumes, carne, peixe, massas, arroz, milho, sémola e ovos.

Pode preparar uma refeição completa numa única operação. Para cozinhar cada prato correctamente, opte por aqueles que têm tempos de cozedura semelhantes. Encha a gaveta da água até ao nível máximo. Coloque os alimentos em recipientes adequados e de seguida nas prateleiras em grelha.

Ajuste a distância entre os recipientes para permitir a circulação do vapor.

Esterilização

- Esta função permite esterilizar recipientes (por exemplo, biberões).
- Coloque os recipientes limpos no meio da prateleira no primeiro nível. Certifique-se de que a abertura está voltada para baixo num ângulo pequeno.
- Encha a gaveta com a quantidade máxima de água e defina a duração de 40 minutos.

Legumes

Alimento	Temperatura (°C)	Tempo (min.)	Posição de prateleira
Alcachofras	99	50 - 60	2
Beringelas	99	15 - 25	2
Couve-flor, inteira	99	35 - 45	2
Couve-flor, pedaços	99	25 - 35	2
Brócolos, inteiros	99	30 - 40	2
Brócolos, pedaços ¹⁾	99	13 - 15	2
Cogumelos laminados	99	15 - 20	2
Ervilhas	99	20 - 30	2
Funcho	99	25 - 35	2
Cenouras	99	25 - 35	2
Couve-rábano, tiras	99	25 - 35	2
Pimentos, tiras	99	15 - 20	2
Alhos franceses, rodelas	99	20 - 30	2
Feijão verde	99	35 - 45	2
Rapúnzio, pedaços	99	20 - 25	2

Alimento	Temperatura (°C)	Tempo (min.)	Posição de prateleira
Couves de Bruxelas	99	25 - 35	2
Beterraba	99	70 - 90	2
Escorioneira	99	35 - 45	2
Aipo, em cubos	99	20 - 30	2
Espargos, verdes	99	15 - 25	2
Espargos, brancos	99	25 - 35	2
Espinafres, frescos	99	15 - 20	2
Tomates pelados	99	10	2
Feijão branco	99	25 - 35	2
Couve-lombarda	99	20 - 25	2
Courgette, às rodelas	99	15 - 25	2
Feijões, escalfados	99	20 - 25	2
Legumes, escalfados	99	15	2
Feijões secos, demolhados (proporção água/feijões: 2:1)	99	55 - 65	2
Ervilhas de quebrar	99	20 - 30	2
Couve branca ou roxa, em tiras	99	40 - 45	2
Abóbora, em cubos	99	15 - 25	2
Chucrute	99	60 - 90	2
Batata-doce	99	20 - 30	2
Tomate	99	15 - 25	2
Milho doce na espiga	99	30 - 40	2

1) Pré-aqueça o forno durante 5 minutos.

Guarnições/acompanhamentos

Alimento	Temperatura (°C)	Tempo (min.)	Posição de prateleira
Sonhos de massa levedada	99	25 - 35	2
Sonhos de batata	99	35 - 45	2
Batatas com pele, médio	99	45 - 55	2
Arroz (proporção água/arroz: 1:1) ¹⁾	99	35 - 45	2
Batatas cozidas, quartos	99	35 - 45	2
Sonhos de pão	99	35 - 45	2
Tagliatelle, fresco	99	15 - 25	2
Polenta (proporção de líquido: 3:1)	99	40 - 50	2
Bulgur (proporção água/bulgur: 1:1)	99	25 - 35	2
Cuscuz (proporção água/cuscuz: 1:1)	99	15 - 20	2
Spaetzle (tipo de massa alemã)	99	25 - 30	2
Arroz aromático (proporção água/arroz: 1:1)	99	30 - 35	2
Lentilhas, vermelhas (proporção água/lentilhas: 1:1)	99	20 - 30	2
Lentilhas, castanhas e verdes (proporção água/lentilhas: 2:1)	99	55 - 60	2
Pudim de arroz (proporção leite/arroz: 2,5:1)	99	40 - 55	2

Alimento	Temperatura (°C)	Tempo (min.)	Posição de prateleira
Pudim de sémola (proporção leite/ sémola: 3,5:1)	99	20 - 25	2

1) A proporção de água/arroz depende de cada tipo de arroz.

Fruta

Alimento	Temperatura (°C)	Tempo (min.)	Posição de prateleira
Fatias de maçã	99	10 - 15	2
Frutos vermelhos quentes	99	10 - 15	2
Compota de fruta	99	20 - 25	2
Derreter chocola- te	99	10 - 20	2

Peixe

Alimento	Temperatura (°C)	Tempo (min.)	Posição de prateleira
Truta, aprox. 250 g	85	20 - 30	2
Gambas, frescas	85	20 - 25	2
Gambas, conge- ladas	85	30 - 40	2
Filetes de salmão	85	20 - 30	2
Truta salmonada, aprox. 1000 g	85	40 - 45	2
Mexilhões	99	20 - 30	2
Filete de peixe chato	80	15	2

Carne

Alimento	Temperatura (°C)	Tempo (min.)	Posição de prate- leira
Presunto 1000 g	99	55 - 65	2
Peito de frango, escal- fado	90	25 - 35	2
Frango, escaldado, 1000 - 1200 g	99	60 - 70	2

Alimento	Temperatura (°C)	Tempo (min.)	Posição de prateleira
Lombo de vitela/porco sem perna, 800 - 1000 g	90	80 - 90	2
Entrecosto (lombo de porco fumado) escaladado	90	70 - 90	2
Tafelspitz (carne de bovino cozida)	99	110 - 120	2
Chipolatas	80	15 - 20	2
Salsichas bávaras (brancas)	80	20 - 30	2
Salsichas vienenses	80	20 - 30	2

Ovos

Alimento	Temperatura (°C)	Tempo (min.)	Posição de prateleira
Ovos, bem cozidos	99	18 - 21	2
Ovos, cozedura média	99	12 - 13	2
Ovos, escalfados	99	10 - 11	2

11.4 Grelhador ventilado e Aquecimento A Vapor em sucessão

Quando combinar funções, pode cozinhar carne, legumes e acompanhamentos uns a seguir aos outros. Todas os pratos ficam prontos a servir ao mesmo tempo.

- Para tostar os alimentos numa fase inicial, utilize a função: Grelhador ventilado.
- Coloque os legumes e os acompanhamentos num tacho

adequado para ir ao forno e de seguida coloque-os no forno com o assado.

- Deixe o forno arrefecer até perto dos 80 °C. Para que o aparelho arrefeça mais depressa, mantenha a porta do forno aberta até à primeira posição durante 15 minutos.
- Inicie a função: Aquecimento A Vapor. Cozinhe em conjunto até tudo estar pronto.

Alimento	Grelhador ventilado (primeiro passo: cozinhar a carne)			Aquecimento A Vapor (segundo passo: adicionar os legumes)		
	Temperatura (°C)	Tempo (min.)	Posição de prateleira	Temperatura (°C)	Tempo (min.)	Posição de prateleira
Carne assada 1 kg Couve de Bruxelas, polenta	180	60 - 70	carne: 1	99	40 - 50	carne: 1 legumes: 3
Porco assado 1 kg, Batatas, legumes, molhos	180	60 - 70	carne: 1	99	30 - 40	carne: 1 legumes: 3
Vitela assada 1 kg, Arroz, legumes	180	50 - 60	carne: 1	99	30 - 40	carne: 1 legumes: 3

11.5 Ventil.+ Vapor (50/50)

Alimento	Temperatura (°C)	Tempo (min.)	Posição de prateleira
Creme de ovos/flan em formas individuais ¹⁾	90	35 - 45	2
Ovos cozidos ¹⁾	90 - 110	15 - 30	2
Terrinas ¹⁾	90	40 - 50	2
Filetes de peixe finos	85	15 - 25	2
Filetes de peixe espessos	90	25 - 35	2
Peixe pequeno até 350 g	90	20 - 30	2
Peixe, inteiro até 1000 g	90	30 - 40	2
Sonhos no forno	120 - 130	40 - 50	2

¹⁾ Continue durante mais meia hora com a porta fechada.

11.6 Ventilado + Vapor (25/75)

Alimento	Temperatura (°C)	Tempo (min.)	Posição de prateleira
Porco assado 1000 g	160 - 180	90 - 100	2
Carne assada 1000 g	180 - 200	60 - 90	2
Vitela assada 1000 g	180	80 - 90	2
Rolo de carne cru, 500 g	180	30 - 40	2
Lombo de porco fumado 600 - 1000 g (de molho durante 2 horas)	160 - 180	60 - 70	2
Frango 1000 g	180 - 210	50 - 60	2
Pato 1500 - 2000 g	180	70 - 90	2
Ganso 3000 g	170	130 - 170	1
Batatas gratinadas	160 - 170	50 - 60	2
Massa no forno	170 - 190	40 - 50	2
Lasanha	170 - 180	45 - 55	2
Pães diversos 500 - 1000 g	180 - 190	45 - 60	2
Pãezinhos	180 - 210	25 - 35	2
Pãezinhos prontos a cozer	200	15 - 20	2
Baguetes prontas a cozer 40 - 50 g	200	15 - 20	2
Baguetes prontas a cozer, congeladas 40 - 50 g	200	25 - 35	2

11.7 Regenerar

Alimento	Temperatura (°C)	Tempo (min.)	Posição de prateleira
Pratos individuais	110	10 - 15	2
Massa	110	10 - 15	2
Arroz	110	10 - 15	2
Sonhos	110	15 - 25	2

11.8 Cozer

- O seu forno pode ter um processo para cozer ou assar diferente do aparelho que utilizava anteriormente. Adapte as suas regulações habituais, como a temperatura, o tempo de cozedura e a posição de prateleira, aos valores das tabelas.
- Utilize a temperatura mais baixa na primeira vez.
- Se não encontrar as regulações para alguma receita específica, procure uma semelhante.
- A cozedura pode demorar mais 10–15 minutos se cozer bolos em mais do que uma posição de prateleira.
- No início, os bolos com diferentes alturas não alouram uniformemente. Se isso ocorrer, não altere a regulação da temperatura. As diferenças desaparecem durante o processo de cozedura.
- Os tabuleiros podem empenar no forno durante a cozedura. Os empenos desaparecem quando os tabuleiros ficarem novamente frios.

11.9 Sugestões para cozer

Resultados de cozedura	Causa possível	Solução
A base do bolo não está suficientemente alourada.	O nível da grelha não é o correcto.	Coloque o bolo num nível inferior.
O bolo desfaz-se (mal cozido, com buracos, aguado).	A temperatura do forno é demasiado elevada.	Quando voltar a cozer, seleccione uma temperatura do forno ligeiramente inferior.
O bolo desfaz-se (mal cozido, com buracos, aguado).	O tempo de cozedura é demasiado curto.	Aumente o tempo de cozedura. Não é possível reduzir os tempos de cozedura definindo temperaturas superiores.
O bolo desfaz-se (mal cozido, com buracos, aguado).	Há demasiado líquido na massa.	Utilize menos líquido. Tenha em atenção os tempos de mistura, principalmente se usar batedeira eléctrica.
O bolo está demasiado seco.	A temperatura do forno é demasiado baixa.	Quando voltar a cozer, seleccione uma temperatura do forno superior.
O bolo está demasiado seco.	O tempo de cozedura é demasiado longo.	Quando voltar a cozer, defina um tempo de cozedura mais curto.
O bolo não está alourado uniformemente.	A temperatura do forno é demasiado elevada e o tempo de cozedura é demasiado curto.	Defina uma temperatura do forno mais baixa e um tempo de cozedura mais longo.
O bolo não está alourado uniformemente.	A massa não está distribuída uniformemente.	Distribua a massa uniformemente pelo tabuleiro para assar.

Resultados de cozedura	Causa possível	Solução
O bolo não fica cozido no tempo de cozedura indicado.	A temperatura do forno é demasiado baixa.	Quando voltar a cozer, seleccione uma temperatura do forno ligeiramente superior.

11.10 Cozer num nível:

Cozer em formas

Alimento	Função	Temperatura (°C)	Tempo (min.)	Posição de prateleira
Bolo em coroa / Brioche	Cozedura ventilada	150 - 160	50 - 70	1
Bolo Madeira/ Bolo de fruta	Cozedura ventilada	140 - 160	70 - 90	1
Fatless sponge cake / Pão de ló sem gordura	Cozedura ventilada	140 - 150	35 - 50	2
Fatless sponge cake / Pão de ló sem gordura	Aquecimento Convencional	160	35 - 50	2
Base de flan - massa areada	Cozedura ventilada	150 - 160 ¹⁾	20 - 30	2
Base de flan - massa batida	Cozedura ventilada	150 - 170	20 - 25	2
Apple pie / Tarte de maçã (2 formas de Ø 20 cm, desfasadas diagonalmente)	Cozedura ventilada	160	60 - 90	2
Apple pie / Tarte de maçã (2 formas de Ø 20 cm, desfasadas diagonalmente)	Aquecimento Convencional	180	70 - 90	1
Cheesecake	Aquecimento Convencional	170 - 190	60 - 90	1

¹⁾ Pré-aqueça o forno.

Bolos/pastéis/pães em tabuleiros para assar

Alimento	Função	Temperatura (°C)	Tempo (min.)	Posição de prateleira
Pão entrançado/ Coroa de pão	Aquecimento Convencional	170 - 190	30 - 40	3
Stollen de Natal	Aquecimento Convencional	160 - 180 ¹⁾	50 - 70	2
Pão (pão de centeio): 1. Primeira parte do processo de cozedura. 2. Segunda parte do processo de cozedura.	Aquecimento Convencional	1. 230 ¹⁾ 2. 160 - 180	1. 20 2. 30 - 60	1
Duchaises/ éclairs	Aquecimento Convencional	190 - 210 ¹⁾	20 - 35	3
Torta suíça	Aquecimento Convencional	180 - 200 ¹⁾	10 - 20	3
Bolo com cobertura granulada (seco)	Cozedura ventila- lada	150 - 160	20 - 40	3
Bolo de amêndoa amanteigado/Bolos de açúcar	Aquecimento Convencional	190 - 210 ¹⁾	20 - 30	3
Flans de fruta (massa levedada/massa batida) ²⁾	Cozedura ventila- lada	150 - 170	30 - 55	3
Flans de fruta (massa levedada/massa batida) ²⁾	Aquecimento Convencional	170	35 - 55	3
Flans de fruta com massa areada	Cozedura ventila- lada	160 - 170	40 - 80	3

Alimento	Função	Temperatura (°C)	Tempo (min.)	Posição de prateleira
Bolos de massa levedada com coberturas sensíveis (ex.: requeijão, natas, creme de ovos)	Aquecimento Convencional	160 - 180 ¹⁾	40 - 80	3

1) Pré-aqueça o forno.

2) Utilize o tabuleiro para grelhar.

Biscoitos

Alimento	Função	Temperatura (°C)	Tempo (min.)	Posição de prateleira
Biscoitos de massa areada	Cozedura ventilada	150 - 160	15 - 25	3
Short bread / Bolachas de manteiga / Tiras de massa folhada	Cozedura ventilada	140	20 - 35	3
Short bread / Bolachas de manteiga / Tiras de massa folhada	Aquecimento Convencional	160 ¹⁾	20 - 30	3
Biscoitos feitos com massa batida	Cozedura ventilada	150 - 160	15 - 20	3
Pastéis de claras / Merengues	Cozedura ventilada	80 - 100	120 - 150	3
Maçapão	Cozedura ventilada	100 - 120	30 - 50	3
Biscoitos de massa levedada	Cozedura ventilada	150 - 160	20 - 40	3
Pastéis de massa folhada	Cozedura ventilada	170 - 180 ¹⁾	20 - 30	3
Pasteis	Cozedura ventilada	160 ¹⁾	10 - 25	3
Pasteis	Aquecimento Convencional	190 - 210 ¹⁾	10 - 25	3

Alimento	Função	Temperatura (°C)	Tempo (min.)	Posição de prateleira
Small cakes / Bolos pequenos (20 por tabuleiro)	Cozedura ventilada	150 ¹⁾	20 - 35	3
Small cakes / Bolos pequenos (20 por tabuleiro)	Aquecimento Convencional	170 ¹⁾	20 - 30	3

¹⁾ Pré-aqueça o forno.

11.11 Assados e gratinados

Alimento	Função	Temperatura (°C)	Tempo (min.)	Posição de prateleira
Massa no forno	Aquecimento Convencional	180 - 200	45 - 60	1
Lasanha	Aquecimento Convencional	180 - 200	25 - 40	1
Gratinado de legumes ¹⁾	Grelhador ventilado	170 - 190	15 - 35	1
Baguetes cobertas com queijo derretido	Cozedura ventilada	160 - 170	15 - 30	1
Assados doces	Aquecimento Convencional	180 - 200	40 - 60	1
Assados de peixe	Aquecimento Convencional	180 - 200	30 - 60	1
Legumes recheados	Cozedura ventilada	160 - 170	30 - 60	1

¹⁾ Pré-aqueça o forno.

11.12 Ventilada com humidade

Alimento	Temperatura (°C)	Tempo (min.)	Posição de prateleira
Massa gratinada	200 - 220	45 - 55	3
Batatas gratinadas	180 - 200	70 - 85	3
Moussaka	170 - 190	70 - 95	3
Lasanha	180 - 200	75 - 90	3

Alimento	Temperatura (°C)	Tempo (min.)	Posição de prateleira
Canelones	180 - 200	70 - 85	3
Pudim de pão	190 - 200	55 - 70	3
Pudim de arroz	170 - 190	45 - 60	3
Bolo de maçã, feito com massa batida (forma de bolo redonda)	160 - 170	70 - 80	3
Pão branco	190 - 200	55 - 70	3

11.13 Cozedura em vários níveis

Utilize a função: Cozedura ventilada.

Bolos/pastéis/pães em tabuleiros para assar

Alimento	Temperatura (°C)	Tempo (min.)	Posição de prateleira	
			2 posições	3 posições
Profiteroles/éclairs	160 - 180 ¹⁾	25 - 45	1 / 4	-
Bolo areado (seco)	150 - 160	30 - 45	1 / 4	-

¹⁾ Pré-aqueça o forno.

Biscoitos / small cakes / bolos pequenos / pãezinhos / pastéis

Alimento	Temperatura (°C)	Tempo (min.)	Posição de prateleira	
			2 posições	3 posições
Biscoitos de massa de manteiga	150 - 160	20 - 40	1 / 4	1 / 3 / 5
Short bread / Bolachas de manteiga / Biscoitos	140	25 - 45	1 / 4	1 / 3 / 5
Biscoitos feitos com massa batida	160 - 170	25 - 40	1 / 4	-
Biscoitos de claras, suspiros	80 - 100	130 - 170	1 / 4	-
Biscoitos de amêndoa	100 - 120	40 - 80	1 / 4	-

Alimento	Temperatura (°C)	Tempo (min.)	Posição de prateleira	
			2 posições	3 posições
Biscoitos de massa levedada	160 - 170	30 - 60	1 / 4	-
Pastéis de massa folhada	170 - 180 ¹⁾	30 - 50	1 / 4	-
Pastéis	180	20 - 30	1 / 4	-
Small cakes / Bolos pequenos (20 por tabuleiro)	150 ¹⁾	23 - 40	1 / 4	-

1) Pré-aqueça o forno.

11.14 Regulação para pizza

Alimento	Temperatura (°C)	Tempo (min.)	Posição de prateleira
Pizza (massa fina)	210 - 230 ¹⁾²⁾	15 - 25	2
Pizza (com muitas guarnições)	180 - 200	20 - 30	2
Tartes	180 - 200	40 - 55	1
Flan de espinafres	160 - 180	45 - 60	1
Quiche Lorraine	170 - 190	45 - 55	1
Flan suíço	170 - 190	45 - 55	1
Bolo de maçã, coberto	150 - 170	50 - 60	1
Tarte de legumes	160 - 180	50 - 60	1
Pão azimo	210 - 230 ¹⁾	10 - 20	2
Flan de massa folhada	160 - 180 ¹⁾	45 - 55	2
Flammekuchen (prato tipo Pizza da Alsácia)	210 - 230 ¹⁾	15 - 25	2
Piroggen (versão russa do calzone)	180 - 200 ¹⁾	15 - 25	2

1) Pré-aqueça o forno.

2) Utilize o tabuleiro para grelhar.

11.15 Assar

- Para assar, utilize recipientes resistentes ao calor. Consulte as instruções do fabricante dos recipientes.
- Pode assar peças grandes de carne directamente no tabuleiro para grelhar ou na prateleira em grelha por cima do tabuleiro para grelhar.
- Coloque algum líquido no tabuleiro para grelhar, para evitar que os sucos da carne ou a gordura queimem na superfície do tabuleiro.
- Todos os tipos de carne que possam ser confeccionados com pele poderão ser assados em assadeira sem tampa.
- Se necessário, vire o assado após 1/2 - 2/3 do tempo de cozedura.
- Para manter a carne mais suculenta:
 - asse as carnes magras numa assadeira com tampa ou utilize um saco de assar.
 - asse peças de carne e peixe com 1 kg ou mais.
 - regue as peças grandes de carne e as aves com os respectivos sucos várias vezes durante o assado.

11.16 Tabelas para assar

Carne De Vaca

Alimento	Quantidade	Função	Temperatura (°C)	Tempo (min.)	Posição de prateleira
Assado em tacho	1 - 1,5 kg	Aquecimento Convencional	230	120 - 150	1
Carne assada ou lombo: mal passado	por cm de espessura	Grelhador ventilado	190 - 200 ¹⁾	5 - 6	1
Carne assada ou lombo: médio	por cm de espessura	Grelhador ventilado	180 - 190 ¹⁾	6 - 8	1
Carne assada ou lombo: bem passado	por cm de espessura	Grelhador ventilado	170 - 180 ¹⁾	8 - 10	1

¹⁾ Pré-aqueça o forno.

Porco

Alimento	Quantidade	Função	Temperatura (°C)	Tempo (min.)	Posição de prateleira
Pá, cachaço, pedaço de presunto	1 - 1,5 kg	Grelhador ventilado	150 - 170	90 - 120	1
Costeleta / Entrecosto	1 - 1,5 kg	Grelhador ventilado	170 - 190	30 - 60	1
Rolo de carne	750 g - 1 kg	Grelhador ventilado	160 - 170	50 - 60	1

Alimento	Quantidade	Função	Temperatura (°C)	Tempo (min.)	Posição de prateleira
Joelho de porco (pré-cozinhado)	750 g - 1 kg	Grelhador ventilado	150 - 170	90 - 120	1

Vitela

Alimento	Quantidade (kg)	Função	Temperatura (°C)	Tempo (min.)	Posição de prateleira
Vitela assada	1	Grelhador ventilado	160 - 180	90 - 120	1
Mão de vitela	1,5 - 2	Grelhador ventilado	160 - 180	120 - 150	1

Borrego

Alimento	Quantidade (kg)	Função	Temperatura (°C)	Tempo (min.)	Posição de prateleira
Perna de borrego / Borrego assado	1 - 1,5	Grelhador ventilado	150 - 170	100 - 120	1
Lombo de borrego	1 - 1,5	Grelhador ventilado	160 - 180	40 - 60	1

Caça

Alimento	Quantidade	Função	Temperatura (°C)	Tempo (min.)	Posição de prateleira
Lombo / perna de lebre	até 1 kg	Grelhador ventilado	180 - 200 ¹⁾	35 - 55	1
Lombo de veado	1,5 - 2 kg	Aquecimento Convencional	180 - 200	60 - 90	1
Perna de veado	1,5 - 2 kg	Aquecimento Convencional	180 - 200	60 - 90	1

1) Pré-aqueça o forno.

Aves

Alimento	Quantidade	Função	Temperatura (°C)	Tempo (min.)	Posição de prateleira
Partes de aves	200 - 250 g cada	Grelhador ventilado	200 - 220	30 - 50	1
Meio frango	400 - 500 g cada	Grelhador ventilado	190 - 210	40 - 50	1

Alimento	Quantidade	Função	Temperatura (°C)	Tempo (min.)	Posição de prateleira
Frango, galinha	1 - 1,5 kg	Grelhador ventilado	190 - 210	50 - 70	1
Pato	1,5 - 2 kg	Grelhador ventilado	180 - 200	80 - 100	1
Ganso	3,5 - 5 kg	Grelhador ventilado	160 - 180	120 - 180	1
Peru	2,5 - 3,5 kg	Grelhador ventilado	160 - 180	120 - 150	1
Peru	4 - 6 kg	Grelhador ventilado	140 - 160	150 - 240	1

Peixe (com vapor)

Alimento	Quantidade (kg)	Função	Temperatura (°C)	Tempo (min.)	Posição de prateleira
Peixe inteiro	1 - 1,5	Grelhador ventilado	180 - 200	30 - 50	1

11.17 Grelhador

- Grelhe sempre com a definição de temperatura máxima.
- Coloque a prateleira na posição recomendada na tabela de grelhados.
- Coloque sempre o recipiente para recolher a gordura no primeiro nível da grelha.
- Grelhe apenas pedaços de carne ou peixe com pouca espessura.

- Pré-aqueça sempre o forno vazio com as funções de grelhador, durante 5 minutos.



CUIDADO!

Grelhe sempre com a porta do forno fechada.

Grelhador

Alimento	Temperatura (°C)	Tempo (min.)		Posição de prateleira
		1.º lado	2.º lado	
Carne assada	210 - 230	30 - 40	30 - 40	2
Bife da vazia	230	20 - 30	20 - 30	3
Lombo de porco	210 - 230	30 - 40	30 - 40	2
Lombo de vitela	210 - 230	30 - 40	30 - 40	2
Lombo de borrego	210 - 230	25 - 35	20 - 25	3

Alimento	Temperatura (°C)	Tempo (min.)		Posição de prateleira
		1.º lado	2.º lado	
Peixe inteiro, 500 - 1000 g	210 - 230	15 - 30	15 - 30	3 / 4

Grelhador Rápido

Alimento	Tempo (min.)		Posição de prateleira
	1.º lado	2.º lado	
Burgers / Hambúrgueres	8 - 10	6 - 8	4
Filete de porco	10 - 12	6 - 10	4
Salsichas	10 - 12	6 - 8	4
Bifes do lombo / vitela	7 - 10	6 - 8	4
Toast / Tostar	1 - 3	1 - 3	5
Tostas com guarnição	6 - 8	-	4

11.18 Alimentos congelados

Alimento	Temperatura (°C)	Tempo (min.)	Posição de prateleira
Pizza, congelada	200 - 220	15 - 25	2
Pizza massa alta, congelada	190 - 210	20 - 25	2
Pizza, refrigerada	210 - 230	13 - 25	2
Pizza Snacks, congelados	180 - 200	15 - 30	2
Batatas fritas, finas	190 - 210	15 - 25	3
Batatas fritas, grossas	190 - 210	20 - 30	3
Fatias/Croquetes	190 - 210	20 - 40	3
Batatas "Palitos" Gratinadas	210 - 230	20 - 30	3
Lasanha/Canelones, frescos	170 - 190	35 - 45	2
Lasanha/Canelones, congel.	160 - 180	40 - 60	2

Alimento	Temperatura (°C)	Tempo (min.)	Posição de prateleira
Queijo no forno	170 - 190	20 - 30	3
Asas De Frango	180 - 200	40 - 50	2

Refeições prontas congeladas

Alimento	Função	Temperatura (°C)	Tempo (min.)	Posição de prateleira
Pizza Congelada	Aquecimento Convencional	conforme as instruções do fabricante	conforme as instruções do fabricante	3
Batatas fritas ¹⁾ (300 - 600 g)	Aquecimento Convencional ou Grelhador ventilado	200 - 220	conforme as instruções do fabricante	3
Baguetes	Aquecimento Convencional	conforme as instruções do fabricante	conforme as instruções do fabricante	3
Bolos de fruta	Aquecimento Convencional	conforme as instruções do fabricante	conforme as instruções do fabricante	3

¹⁾ Vire as batatas fritas 2 ou 3 vezes durante a cozedura.

11.19 Aquecimento A Baixa Temp.

Utilize esta função para preparar pedaços de peixe e carne tenros e magros com temperaturas de núcleo que não excedam os 65 °C. Esta função não é adequada para porco gordo estufado ou assado. Pode utilizar a Sonda Térmica para garantir que a carne tem a temperatura de núcleo correcta (consulte a tabela da Sonda Térmica).

Nos primeiros 10 minutos, pode regular a temperatura do forno entre 80 °C e 150 °C. O valor predefinido é 90 °C. Após definir a temperatura, o forno continua a cozinhar a 80 °C. Não utilize esta função para cozinhar aves.



Cozinhe sempre sem tampa quando utilizar esta função.

1. Aloure a carne num tacho sobre a placa, com uma definição de calor muito elevada, durante 1 a 2 minutos de cada lado.
2. Coloque a carne na assadeira quente e esta sobre a prateleira em grelha no forno.
3. Introduza a Sonda Térmica na carne.
4. Selecciona a função: Aquecimento A Baixa Temp. e defina a temperatura de núcleo final correcta.

Alimento	Quantidade (kg)	Temperatura (°C)	Tempo (min.)	Posição de prateleira
Carne assada	1 - 1,5	120	120 - 150	1

Alimento	Quantidade (kg)	Temperatura (°C)	Tempo (min.)	Posição de prateleira
Lombo de vaca	1 - 1,5	120	90 - 150	3
Vitela assada	1 - 1,5	120	120 - 150	1
Bifes	0,2 - 0,3	120	20 - 40	3

11.20 Conservar

- Utilize apenas frascos para conservas com dimensões idênticas, disponíveis no mercado.
- Não utilize frascos com tampas roscadas ou fecho de baioneta, nem latas metálicas.
- Utilize o primeiro nível a partir de baixo para esta função.
- Não coloque mais de seis frascos de um litro no tabuleiro para assar.
- Encha os frascos até ao mesmo nível e feche-os bem.
- Os frascos não podem tocar uns nos outros.
- Coloque aproximadamente 1/2 litro de água no tabuleiro para assar, para existir humidade suficiente no forno.
- Quando o líquido nos frascos começar a levantar fervura (após cerca de 35 - 60 minutos com frascos de um litro), desligue o forno ou diminua a temperatura para 100 °C (consulte a tabela).

Fruta mole

Alimento	Temperatura (°C)	Tempo até à fervura (min.)	Continuação da cozedura a 100 °C (min.)
Morangos / Amoras / Framboesas / Groselhas maduras	160 - 170	35 - 45	-

Fruta com caroço

Alimento	Temperatura (°C)	Tempo até à fervura (min.)	Continuação da cozedura a 100 °C (min.)
Pêras / Marmelos / Ameixas	160 - 170	35 - 45	10 - 15

Legumes

Alimento	Temperatura (°C)	Tempo até à fervura (min.)	Continuação da cozedura a 100 °C (min.)
Cenouras ¹⁾	160 - 170	50 - 60	5 - 10
Pepinos	160 - 170	50 - 60	-
Picles mistos	160 - 170	50 - 60	5 - 10

Alimento	Temperatura (°C)	Tempo até à fervura (min.)	Continuação da cozedura a 100 °C (min.)
Couve-rábano / Ervilhas / Espargos	160 - 170	50 - 60	15 - 20

1) Deixe ficar a repousar no forno após desligar.

11.21 A secar

- Cubra os tabuleiros com papel manteiga ou papel vegetal.
- Para obter o melhor resultado, pare o forno a meio do tempo de secagem,

abra a porta e deixe arrefecer durante uma noite para acabar de secar.

Legumes

Alimento	Temperatura (°C)	Tempo (h)	Posição de prateleira	
			1 posição	2 posições
Feijões	60 - 70	6 - 8	3	1 / 4
Pimentos	60 - 70	5 - 6	3	1 / 4
Legumes para sopa	60 - 70	5 - 6	3	1 / 4
Cogumelos	50 - 60	6 - 8	3	1 / 4
Ervas aromáticas	40 - 50	2 - 3	3	1 / 4

Fruta

Alimento	Temperatura (°C)	Tempo (h)	Posição de prateleira	
			1 posição	2 posições
Ameixas	60 - 70	8 - 10	3	1 / 4
Alperces	60 - 70	8 - 10	3	1 / 4
Fatias de maçã	60 - 70	6 - 8	3	1 / 4
Peras	60 - 70	6 - 9	3	1 / 4

11.22 Pão

O pré-aquecimento não é recomendado.

Alimento	Temperatura (°C)	Tempo (min.)	Posição de prateleira
Pão Branco	170 - 190	40 - 60	2
Baguete	200 - 220	35 - 45	2

Alimento	Temperatura (°C)	Tempo (min.)	Posição de prateleira
Brioche	180 - 200	40 - 60	2
Ciabatta	200 - 220	35 - 45	2
Pão de Centeio	170 - 190	50 - 70	2
Pão escuro	170 - 190	50 - 70	2
Pão integral	170 - 190	40 - 60	2
Pãezinhos	190 - 210	20 - 35	2

11.23 Tabela do Sonda térmica

Carne de vaca	Temperatura de núcleo do alimento (°C)		
	Mal passado	Médio	Bem passado
Carne assada	45	60	70
Lombo de vaca	45	60	70

Carne de vaca	Temperatura de núcleo do alimento (°C)		
	Menos	Médio	Mais
Rolo de carne	80	83	86

Porco	Temperatura de núcleo do alimento (°C)		
	Menos	Médio	Mais
Presunto, Assado	80	84	88
Costeleta (lombo), Lombo de porco fumado, Lombo fumado escalfado	75	78	82

Vitela	Temperatura de núcleo do alimento (°C)		
	Menos	Médio	Mais
Vitela assada	75	80	85
Mão de vitela	85	88	90

Carneiro / Borrego	Temperatura de núcleo do alimento (°C)		
	Menos	Médio	Mais
Perna de carneiro	80	85	88

Carneiro / Borrego	Temperatura de núcleo do alimento (°C)		
	Menos	Médio	Mais
Lombo de carneiro	75	80	85
Perna de borrego, Borrego assado	65	70	75

Caça	Temperatura de núcleo do alimento (°C)		
	Menos	Médio	Mais
Lombo de lebre, Lombo de veado	65	70	75
Perna de lebre, Lebre inteira, Perna de veado	70	75	80

Aves	Temperatura de núcleo do alimento (°C)		
	Menos	Médio	Mais
Frango (inteiro / metade / peito)	80	83	86
Pato (inteiro / metade), Peru (inteiro / peito)	75	80	85
Pato (peito)	60	65	70

Peixe (salmão, truta, perca)	Temperatura de núcleo do alimento (°C)		
	Menos	Médio	Mais
Peixe (inteiro / grande / vapor), Peixe (inteiro / grande / assado)	60	64	68

Caçarolas - Legumes pré-cozinhados	Temperatura de núcleo do alimento (°C)		
	Menos	Médio	Mais
Caçarola de curgete, Caçarola de brócolos, Caçarola de funcho	85	88	91

Caçarolas - Salgadas	Temperatura de núcleo do alimento (°C)		
	Menos	Médio	Mais
Canelones, Lasanha, Massa no forno	85	88	91

Caçarolas - Doces	Temperatura de núcleo do alimento (°C)		
	Menos	Médio	Mais
Caçarola de pão branco com / sem fruta, Caçarola de papa de arroz com / sem fruta, Caçarola de massa doce	80	85	90

11.24 Informação para testes

De acordo com a norma IEC 60350-1.

Testes para a função: Aquecimento A Vapor.

Alimento	Recipiente (Gastro-norm)	Quantidade (g)	Posição de prateleira	Temperatura (°C)	Tempo (min.)	Comentários
Brócolos ¹⁾	1 x 2/3 perfurado	300	3	99	13 - 15	Coloque o tabuleiro para assar na primeira posição de prateleira.
Brócolos ¹⁾	2 x 2/3 perfurado	2 x 300	2 e 4	99	13 - 15	Coloque o tabuleiro para assar na primeira posição de prateleira.
Brócolos ¹⁾	1 x 2/3 perfurado	máx.	3	99	15 - 18	Coloque o tabuleiro para assar na primeira posição de prateleira.
Ervilhas congeladas	2 x 2/3 perfurado	2 x 1500	2 e 4	99	Até a temperatura no ponto mais frio atingir 85 °C.	Coloque o tabuleiro para assar na primeira posição de prateleira.

¹⁾ Pré-aqueça o forno durante 5 minutos.

12. MANUTENÇÃO E LIMPEZA



AVISO!

Consulte os capítulos relativos à segurança.

12.1 Notas sobre a limpeza

- Limpe a parte da frente do aparelho com um pano macio, água quente e um agente de limpeza.
- Para limpar as superfícies de metal, utilize um produto de limpeza próprio.
- Limpe o interior do aparelho após cada utilização. A acumulação de gordura ou outros resíduos de alimentos pode resultar num incêndio. O risco é superior no tabuleiro para grelhados.
- Limpe a sujidade persistente com um produto de limpeza especial para forno.
- Limpe todos os acessórios do forno após cada utilização e deixe-os secar. Utilize um pano macio com água quente e um agente de limpeza.
- Se tiver acessórios anti-aderentes, não os limpe com agentes de limpeza agressivos ou objectos afiados, nem na máquina de lavar loiça. Pode danificar o revestimento anti-aderente.
- Seque o forno se a cavidade tiver ficado molhada após a utilização.

12.2 Produtos de limpeza recomendados

Não utilize detergentes ou utensílios abrasivos. Podem danificar as peças de esmalte e aço inoxidável.

Pode adquirir os nossos produtos em www.aeg.com/shop e nas boas lojas da especialidade.

12.3 Remover os apoios para prateleiras

Antes da manutenção, certifique-se de que o aparelho está frio. Existe o risco de queimaduras.

Para limpar o aparelho, retire os apoios para prateleiras.

1. Puxe cuidadosamente os apoios para cima e para fora do encaixe dianteiro.

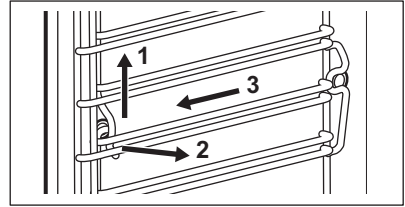

2. Puxe a parte da frente do apoio para fora da parede lateral.
3. Retire os apoios do suporte posterior.

Instale os apoios para prateleiras na seqüência inversa.

12.4 Limpeza a vapor

Remova manualmente o máximo de sujidade que conseguir.

Retire os acessórios e os apoios das prateleiras pela limpeza as paredes laterais.

As funções de limpeza a vapor permitem limpar a cavidade do aparelho com vapor.



Para obter o melhor desempenho, deve iniciar a função de limpeza com o aparelho frio.



O tempo indicado é a duração da função e não reflecte o tempo total necessário para o utilizador limpar a cavidade.

A luz está desligada enquanto a função de limpeza a vapor estiver activa.

1. Encha a gaveta da água até ao nível máximo (cerca de 950 ml de água), até ouvir o sinal sonoro ou até que o visor apresente a mensagem correspondente.
2. Selecciona a função de limpeza a vapor no menu: Limpeza.

Limpeza a vapor - a função demora aproximadamente 30 minutos.

- a) Active a função.
- b) O aparelho emite um sinal sonoro quando o programa terminar.
- c) Toque num campo do sensor para desactivar o sinal.

Limpeza a vapor Plus - a função demora aproximadamente 75 minutos.

- a) Aplique um detergente adequado uniformemente na cavidade do forno, tanto nas partes esmaltadas como nas partes em aço. Antes de iniciar o procedimento de limpeza, certifique-se de que o aparelho está frio.
- b) Active a função. O aparelho emite um sinal sonoro ao fim de 50 minutos, quando a primeira parte do programa terminar.
- c) Prima **OK**.



O procedimento de limpeza ainda não terminou. Siga as instruções apresentadas no visor para concluir a limpeza.

- d) Limpe a superfície interior do aparelho com uma esponja suave de superfície não abrasiva. Pode utilizar água morna ou detergente de forno para limpar a cavidade.
 - e) Prima **OK**. O aparelho inicia a parte final do procedimento. Esta parte demora aproximadamente 25 minutos.
3. Limpe a superfície interior do aparelho com uma esponja não abrasiva. Pode utilizar água morna para limpar a cavidade.

Após a limpeza, mantenha a porta do aparelho aberta durante aproximadamente 1 hora. Aguarde até que o aparelho esteja seco. Para acelerar a secagem, pode aquecer o aparelho com ar quente à temperatura de 150 °C

durante 15 minutos. Pode aperfeiçoar o efeito da função de limpeza se limpar o aparelho à mão imediatamente após o fim da função.

12.5 Aviso de limpeza

Esta função avisa que é necessário efectuar a limpeza e recomenda a execução da função: Limpeza a vapor Plus

Pode activar/desactivar a função: Aviso de limpeza no menu: Definições de Base.

12.6 Sistema de geração de vapor - Descalcificação

O funcionamento do gerador de vapor produz acumulação e depósitos de calcário no seu interior devido ao cálcio existente na água. Esta acumulação pode afectar negativamente a qualidade do vapor, o desempenho do gerador de vapor e até a qualidade dos alimentos. Para evitar esta situação, é necessário remover o calcário do circuito do gerador de vapor.

Remova todos os acessórios.

Selecione a função no menu: Limpeza. A interface de utilizador dá instruções durante o procedimento.

O procedimento demora aproximadamente 2 horas.

A luz fica desligada com esta função.

1. Certifique-se de que a gaveta da água está vazia.
2. Prima **OK**.
3. Coloque o tabuleiro para grelhar / assar no primeiro nível de prateleira.
4. Prima **OK**.
5. Coloque 250 ml de agente descalcificador na gaveta da água.
6. Encha o resto da gaveta da água com água até ao nível máximo, até ouvir o sinal sonoro ou até que o visor apresente a mensagem correspondente.
7. Prima **OK**.

Isto activa a primeira parte do procedimento: Descalcificação.

i Esta parte demora aproximadamente 1 hora e 40 minutos.

8. Quando a primeira parte terminar, esvazie o tabuleiro para grelhar/assar e volte a colocá-lo na primeira posição de prateleira.
9. Prima **OK**.
10. Encha a gaveta da água com água fria até ao nível máximo, até ouvir o sinal sonoro ou até que o visor apresente a mensagem correspondente.

11. Prima **OK**.

Isto activa a segunda parte do procedimento: Descalcificação. Esta parte consiste no enxaguamento do circuito de geração de vapor.

i Esta parte demora aproximadamente 35 minutos.

Retire o tabuleiro para grelhar/assar quando o procedimento terminar.

i Se a função: Descalcificação não for executada correctamente, o visor indica a necessidade de a repetir.

Se o aparelho ficar molhado ou húmido, limpe-o com um pano seco. Deixe que o aparelho seque totalmente com a porta aberta.

12.7 Aviso de descalcificação

Existem dois avisos de descalcificação que alertam para a necessidade de executar a função: Descalcificação. Estes avisos surgem sempre que desactivar o aparelho.

O aviso ligeiro recomenda a execução do ciclo de descalcificação.

O aviso grave obriga a execução do ciclo de descalcificação.

i Se não descalcificar o aparelho quando o aviso grave surgir, não poderá utilizar as funções de vapor. Não é possível desactivar o aviso de descalcificação.

12.8 Sistema de geração de vapor - Enxaguamento

Remova todos os acessórios.

Seleccione a função no menu: Limpeza. A interface de utilizador dá instruções durante o procedimento.

A função demora aproximadamente 30 minutos.

A luz fica desligada com esta função.

1. Coloque o tabuleiro para assar na primeira posição de prateleira.
2. Prima **OK**.
3. Encha a gaveta da água com água fria até ao nível máximo, até ouvir o sinal sonoro ou até que o visor apresente a mensagem correspondente.
4. Prima **OK**.
Retire o tabuleiro para assar quando o procedimento terminar.

12.9 Esvaziamento Do Depósito

Remova todos os acessórios.

A função de limpeza remove a água residual da gaveta da água. Utilize sempre a função após utilizar a função de cozedura a vapor.

Seleccione a função no menu: Limpeza. A interface de utilizador dá instruções durante o procedimento.

A função demora aproximadamente 6 minutos.

A luz fica desligada com esta função.

1. Coloque o tabuleiro para assar na primeira posição de prateleira.
2. Prima **OK**.
Retire o tabuleiro para assar quando o procedimento terminar.

12.10 Retirar e instalar a porta

Pode remover a porta e os painéis de vidro interiores para limpar. O número de painéis de vidro varia de modelo para modelo.

**AVISO!**

Tenha cuidado quando retirar a porta do aparelho. A porta é pesada.

1. Abra a porta totalmente.
2. Levante totalmente as alavancas de fixação (A) nas duas dobradiças da porta.

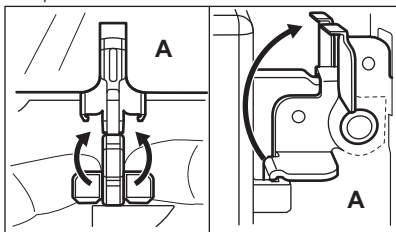

3. Feche a porta até fazer um ângulo de aproximadamente 45°.

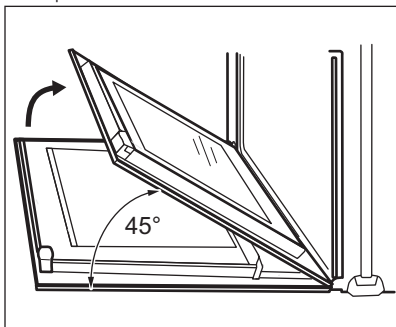

4. Segure na porta com uma mão em cada lado e puxe-a para fora do aparelho num ângulo ascendente.
5. Coloque a porta com o lado exterior virado para baixo sobre um pano e sobre uma superfície estável. Isso evitará riscos.
6. Segure no friso da porta (B) no rebordo superior da porta, nos dois lados, e pressione para dentro para soltar o fecho de encaixe.

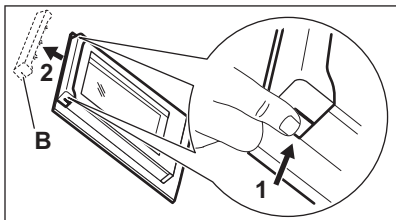
**CUIDADO!**

Um manuseamento descuidado do vidro, sobretudo em torno das extremidades do painel frontal, pode provocar a quebra do vidro.

7. Puxe o friso da porta para a frente para o remover.
8. Segure os painéis de vidro da porta pela extremidade superior, um após o outro, e puxe-os para cima, para fora da guia.

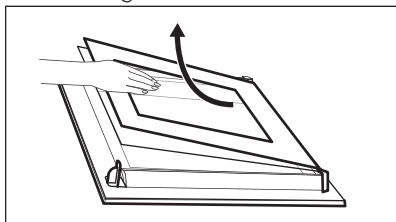

9. Limpe o painel de vidro com água e detergente. Seque cuidadosamente o painel de vidro.

Quando terminar a limpeza, execute os passos indicados acima em sequência inversa. Insira primeiro o painel mais pequeno, depois o maior e por fim a porta.

**AVISO!**

Certifique-se de que introduz os painéis de vidro nas posições correctas, para que a superfície da porta não aqueça demais.

12.11 Substituir a lâmpada

Coloque um pano na parte inferior do interior do aparelho. Isto evita danos na cobertura de vidro da lâmpada e na cavidade.

**AVISO!**

Perigo de electrocussão! Desligue o disjuntor antes de substituir a lâmpada. A lâmpada e a cobertura de vidro da lâmpada podem estar quentes.

1. Desactive o aparelho.
2. Retire os fusíveis da caixa de fusíveis ou desligue o disjuntor.

Lâmpada superior

1. Rode a protecção de vidro da lâmpada para a esquerda e retire-a.

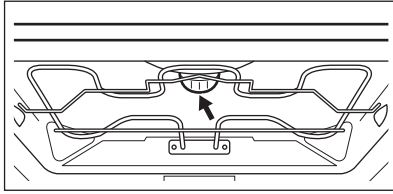

2. Retire o anel de metal e limpe a tampa de vidro.
3. Substitua a lâmpada por uma lâmpada adequada, resistente ao calor até 300 °C.
4. Fixe o anel de metal na cobertura de vidro.

5. Instale a tampa de vidro.

Lâmpada lateral

1. Remova o apoio para prateleiras do lado esquerdo para chegar à lâmpada.
2. Utilize uma chave de parafusos Torx 20 para retirar a cobertura.
3. Retire e limpe a estrutura de metal e o vedante.
4. Substitua a lâmpada por uma lâmpada adequada, resistente ao calor até 300 °C.
5. Instale a estrutura metálica e o vedante. Aperte os parafusos.
6. Instale o apoio para prateleiras do lado esquerdo.

13. RESOLUÇÃO DE PROBLEMAS



AVISO!
Consulte os capítulos relativos à segurança.

13.1 O que fazer se...

Problema	Causa possível	Solução
Não consegue activar ou utilizar o forno.	O forno não está ligado à corrente eléctrica ou não está ligado correctamente.	Verifique se o forno está ligado correctamente à corrente eléctrica (consulte o diagrama de ligações se disponível).
O forno não aquece.	O forno está desactivado.	Active o forno.
O forno não aquece.	O relógio não está certo.	Acerte o relógio.
O forno não aquece.	As definições necessárias não estão configuradas.	Certifique-se de que as definições estão correctas.
O forno não aquece.	A desactivação automática foi accionada.	Consulte "Desactivação automática".
O forno não aquece.	O Bloqueio para Crianças está activado.	Consulte "Utilizar o Bloqueio para Crianças".
O forno não aquece.	A porta não está bem fechada.	Feche totalmente a porta.

Problema	Causa possível	Solução
O forno não aquece.	O disjuntor está desligado.	Certifique-se de que o disjuntor é a causa da anomalia. Se o disjuntor disparar diversas vezes, contacte um electricista qualificado.
A lâmpada não funciona.	A lâmpada está avariada.	Substitua a lâmpada.
O visor apresenta F111.	A ficha da sonda térmica não está bem introduzida na tomada.	Introduza a ficha da sonda térmica totalmente na tomada.
O visor apresenta um código de erro que não está nesta tabela.	Existe uma anomalia eléctrica.	<ul style="list-style-type: none"> • Desligue o forno no fusível ou no disjuntor do quadro eléctrico da sua casa e ligue-o novamente. • Se o visor continuar a indicar o mesmo código de erro, contacte o Departamento de Apoio ao Cliente.
Há vapor e água condensada sobre os alimentos e no compartimento do forno.	Deixou um prato no forno demasiado tempo.	Não deixe os pratos no forno por um período de tempo superior a 15 - 20 minutos após o fim da cozedura.
O procedimento de descalcificação foi interrompido antes do fim.	Houve uma falha de corrente eléctrica.	Repita o procedimento.
O procedimento de descalcificação foi interrompido antes do fim.	A função foi parada pelo utilizador.	Repita o procedimento.
Não existe água no tabuleiro para grelhar após o procedimento de descalcificação.	Não encheu a gaveta da água até ao nível máximo.	Verifique se existe água e agente de descalcificação na gaveta da água. Repita o procedimento.
Existe água suja no fundo da cavidade após o ciclo de descalcificação.	O tabuleiro para grelhar não está na posição de prateleira certa.	Remova os restos de água e agente de descalcificação do fundo do forno. Coloque o tabuleiro para grelhar / assar no primeiro nível de prateleira.
A função de limpeza foi interrompida antes do fim.	Houve uma falha de corrente eléctrica.	Repita o procedimento.
A função de limpeza foi interrompida antes do fim.	A função foi parada pelo utilizador.	Repita o procedimento.

Problema	Causa possível	Solução
Existe demasiada água no fundo da cavidade após a função de limpeza terminar.	Colocou demasiado detergente no aparelho antes de activar o ciclo de limpeza.	Cubra todas as partes da cavidade com uma camada fina de detergente. Distribua o detergente uniformemente.
O procedimento de limpeza não tem um bom desempenho.	A temperatura inicial da cavidade do forno era demasiado elevada para a função de limpeza a vapor.	Repita o ciclo. Execute o ciclo quando o aparelho estiver frio.
O procedimento de limpeza não tem um bom desempenho.	Não removeu as grelhas laterais antes de iniciar o procedimento de limpeza. Estas grelhas podem transferir o calor para as paredes e provocar um desempenho inferior.	Remova as grelhas laterais do aparelho e repita a função.
O procedimento de limpeza não tem um bom desempenho.	Não removeu os acessórios do aparelho antes de iniciar o procedimento de limpeza. Os acessórios podem prejudicar o ciclo de vapor e prejudicar o desempenho.	Remova os acessórios do aparelho e repita a função.

13.2 Dados para a Assistência Técnica

Se não conseguir encontrar uma solução para o problema, contacte o seu fornecedor ou um Centro de Assistência Técnica Autorizado.

Os dados de contacto do Centro de Assistência Técnica encontram-se na

placa de características. A placa de características está na moldura frontal da cavidade do aparelho. Não remova a placa de características da cavidade do aparelho.

Recomendamos que anote os dados aqui:	
Modelo (MOD.)
Número do produto (PNC)
Número de série (S.N.)

14. EFICIÊNCIA ENERGÉTICA

14.1 Ficha de produto e informação de acordo com a directiva da UE 65-66/2014

Nome do fornecedor	AEG	
Identificação do modelo	BSE782320B BSE782320M BSK782320M	
Índice de eficiência energética	81.0	
Classe de eficiência energética	A+	
Consumo de energia com uma carga normal, modo convencional	1.09 kWh/ciclo	
Consumo de energia com uma carga normal, modo ventilado	0.68 kWh/ciclo	
Número de cavidades	1	
Fonte de calor	Electricidade	
Volume	70 l	
Tipo de forno	Forno de encastrar	
Peso	BSE782320B	43.0 kg
	BSE782320M	43.0 kg
	BSK782320M	44.0 kg

EN 60350-1 - Aparelhos eléctricos domésticos para cozinhar - Parte 1: Placas, fornos, fornos a vapor e grelhadores - Métodos de medição do desempenho.

14.2 Poupança de energia



O aparelho possui funções que ajudam a poupar energia nos cozinhados de todos os dias.

Sugestões gerais

Certifique-se de que a porta do forno está sempre bem fechada quando o aparelho está a funcionar.

Utilize recipientes de metal para melhorar a poupança de energia.

Sempre que possível, não pré-aqueça o forno antes de colocar os alimentos.

No caso de cozeduras com duração superior a 30 minutos, reduza a temperatura do forno para o mínimo nos últimos 3-10 minutos, dependendo da duração da cozedura. O calor residual no interior do forno concluirá a cozedura.

Utilize o calor residual para aquecer outros pratos.

Cozinhar com a ventoinha

Sempre que possível, utilize as funções de cozedura que utilizam a ventoinha, para poupar energia.

Calor residual

Em algumas funções do forno, se for activado um programa com selecção de Duração ou Hora de fim e o tempo de cozedura for superior a 30 minutos, as resistências são desactivadas automaticamente quando faltar 10% do tempo para o fim.

A ventoinha e a lâmpada continuam ligadas.

Manter os alimentos quentes

Para utilizar o calor residual para manter uma refeição quente, seleccione a regulação de temperatura mais baixa possível. O visor apresenta o indicador de calor residual ou a temperatura.

Cozinhar com a lâmpada desligada

Desligue a lâmpada durante a cozedura e ligue-a apenas quando necessitar.

Ventilada com humidade

Função concebida para poupar energia durante a cozedura. O seu

funcionamento faz com que a temperatura na cavidade do forno possa ser diferente da temperatura indicada no visor durante um ciclo de cozedura, assim como os tempos de cozedura com esta função podem ser diferentes dos tempos de cozedura de outros programas.

Quando utilizar a função Ventilada com humidade, a lâmpada é desactivada automaticamente após 30 segundos.

Pode activar a lâmpada novamente, mas isso reduz a poupança de energia esperada.

15. PREOCUPAÇÕES AMBIENTAIS

Recicle os materiais que apresentem o símbolo . Coloque a embalagem nos contentores indicados para reciclagem. Ajude a proteger o ambiente e a saúde pública através da reciclagem dos aparelhos eléctricos e electrónicos. Não elimine os aparelhos que tenham o

símbolo  juntamente com os resíduos domésticos. Coloque o produto num ponto de recolha para reciclagem local ou contacte as suas autoridades municipais.

www.aeg.com/shop



867 3361 33-A-062017



AEG