

FLAMA

FLAMA

Fábrica de louças e eletrodomésticos, S.A.

Rua Alto de Mirões, nº 249 • Zona Industrial • Ap. 2041 • 3700-727 CESAR • Portugal

Tel. +351 256 850 170 • Fax +351 256 850 179

E-Mail: info@flama.pt • <http://www.flama.pt>



DESUMIDIFICADOR DIGITAL 20L
DESHUMIDIFICADOR DIGITAL 20L

1324FL

11324.00



Linha Directa Consumidor **808 250 178**

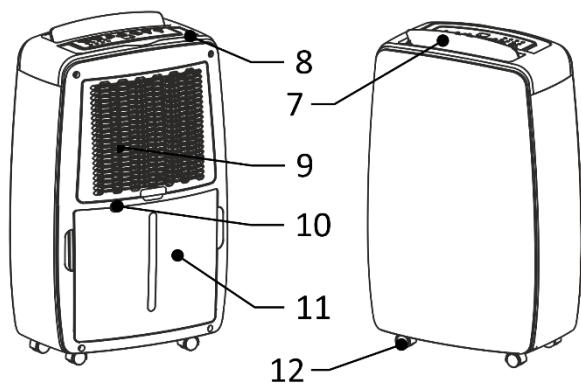

Painel de controlo

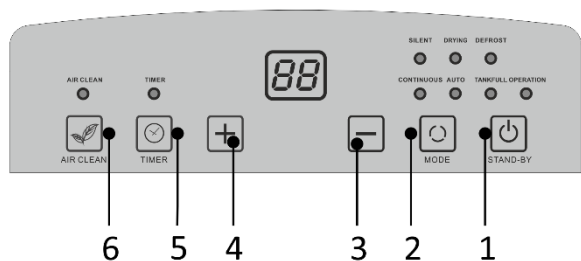

1. Tecla ON/OFF e STAND-BY
2. Tecla MODO
3. Tecla de ajuste
4. Tecla de ajuste
5. Tecla Temporizador
6. Tecla "Air Clean"
7. Saída de ar
8. Pega de transporte
9. Suporte do Filtro de ar
10. Saída de drenagem continua
11. Depósito de água
12. Rodas de deslocação

CONDIÇÕES DE GARANTIA

1. Guarde cuidadosamente o comprovativo de compra (talão) deste produto. Quando se efetua a reparação nestas condições, o técnico exigirá o respetivo comprovativo de compra. Essa assistência só lhe poderá ser prestada depois de ter provado com o comprovativo de compra que o seu aparelho se encontra dentro do prazo de garantia.
2. O prazo de garantia deste aparelho é de 2 anos a partir da data de aquisição.
3. Dentro do prazo de garantia, repararemos ou substituiremos, gratuitamente todas as peças que, na utilização normal do aparelho, se tenham deteriorado em consequência de defeito comprovado de material ou de fabrico.
4. Não estão cobertas por esta garantia, lâmpadas, peças facilmente quebráveis, de vidro ou de plástico ou quaisquer outras deficiências que não prejudiquem o bom funcionamento do mesmo.
5. Não nos responsabilizamos por estragos causados pela utilização deficiente ou descuidada do aparelho, pela ligação a corrente elétrica diferente da indicada na etiqueta de características do aparelho, por deficiente instalação elétrica ou por causas atmosféricas, químicas ou electroquímicas. Serão declinadas outras reclamações ou pedidos de indemnização relativos a objetos que não façam parte integrante do aparelho.
6. A prestação duma assistência a coberto da garantia, não prolonga o prazo da mesma. Só dentro deste prazo é que são prestadas assistências ao abrigo da garantia. o direito a esta só é reconhecido ao primeiro comprador do aparelho e não pode ser transmitido a terceiros.
7. A garantia caduca quando pessoas não autorizadas tenham tentado efetuar reparações, modificações ou substituições de peças no aparelho.
8. Todas as despesas e riscos de transporte para a nossa fabrica ou vice-versa serão sempre por conta do comprador.

CONDIÇÕES DE GARANTIA

Para obtenção do serviço de Assistência Técnica durante o período de garantia de 24 meses após a data da compra, é necessário:

- A apresentação da Fatura/Talão de Compra, onde conste o modelo e o número de fabrico do produto (sempre que possível).

Nota: A não apresentação dos documentos referidos, será motivo para a não prestação de serviços a coberto da garantia.

CONDICIONES DE LA GARANTÍA

1. Conserve en lugar seguro el comprovativo de compra del aparato. Cuando se realice una reparación que cumpla las condiciones, el técnico exigirá el comprovativo de compra correspondiente. Sólo se le podrá prestar asistencia después de haber comprobado con el comprovativo de compra, que su aparato se encuentra dentro del plazo de garantía.
2. El plazo de garantía de este aparato es de 2 años a partir de la fecha de compra.
3. Dentro del plazo de garantía, repararemos o sustituiremos de manera gratuita, todas las piezas que dentro de un uso normal del aparato, se hayan deteriorado como consecuencia de un defecto del material o de fabricación.
4. Esta garantía no cubre bombillas, piezas que se rompan con facilidad, de vidrio o de plástico o cualquier deficiencia que no perjudique al buen funcionamiento del mismo.
5. No nos responsabilizamos de los daños causados por el uso indebido o descuidado del aparato, por enchufarlo a una corriente eléctrica diferente de la que se indica en la etiqueta de características del aparato, por una instalación eléctrica deficiente o por causas atmosféricas, químicas o electroquímicas. Se declinarán las reclamaciones o solicitudes de indemnización relativas a objetos que no formen parte integrante del aparato.
6. La prestación de una asistencia cubierta por la garantía, no prolonga el plazo de la misma. Sólo se presta asistencia cubierta por la garantía cuando está dentro de este plazo. Sólo se reconoce el derecho a esta garantía al primer comprador del aparato y no se puede transmitir a terceros.
7. La garantía caduca cuando personas no autorizadas han intentado realizar reparaciones, modificaciones o sustituciones de piezas en el aparato.
8. Todos los gastos y riesgos de transporte hacia o desde nuestra fábrica, corren a cuenta del comprador.

CONDICIONES DE LA GARANTÍA

Para obtener el servicio de Asistencia Técnica durante el periodo de garantía de 24 meses a partir de la fecha de la compra, es necesario:

-La presentación de la Fatura/Recibo de compra, donde conste el modelo y el número de fábrica del producto (cuando sea posible).

Nota: La no presentación de los documentos indicados, será motivo para la no prestación de los servicios cubiertos por la garantía.

Os produtos FLAMA foram concebidos a pensar no bem-estar e satisfação do consumidor, privilegiando os mais elevados padrões de qualidade, funcionalidade e design.

CONSELHOS DE SEGURANÇA

- Leia atentamente todas as instruções deste manual antes de utilizar o aparelho pela primeira vez e guarde-o para consultas futuras.
- Uma utilização não conforme com as instruções, liberta a FLAMA de todas as responsabilidades.
- Verifique se a tensão de alimentação da instalação corresponde à inscrita na placa de características do aparelho. Este aparelho deve ser ligado a uma tomada com ligação de terra.
- Verifique se o disjuntor de proteção do circuito, ao qual vai ligar ao desumidificador, é no mínimo de 6A.
- Este aparelho foi concebido para utilização exclusivamente doméstica, e no interior de casa.
- Não instale este aparelho perto de fontes de calor, água, janelas ou portas de acesso ao exterior.
- Este aparelho foi concebido para desumidificar áreas com excesso de humidade.
- À semelhança do que acontece com qualquer aparelho, a sua utilização por crianças deve ser sujeita a vigilância adequada.
- Este aparelho pode ser utilizado por crianças de 8 anos ou mais e por pessoas com capacidades físicas, sensoriais ou mentais limitadas ou com falta de experiência e conhecimento, se forem

vigiadas ou tiverem recebido instruções relativas ao uso do aparelho de uma forma segura e compreenderem os riscos envolvidos.

- As crianças não devem brincar com o aparelho.
- Limpeza e manutenção não devem ser feitas por crianças a menos que sejam maiores de 8 anos e supervisionadas.
- O aparelho deve ser instalado respeitando as regras nacionais de instalação.
- Não utilize este aparelho no ambiente imediatamente envolvente da banheira, do chuveiro ou da piscina.
- Não retire a ficha da tomada por meio de esticção do cabo de alimentação.
- Evite o uso de tomadas tipo “T” ou extensões.
- Desligue o aparelho da alimentação após cada utilização.
- Desligue o aparelho da tomada de corrente elétrica sempre que iniciar uma operação de limpeza ou manutenção.
- Quando desligar o aparelho, espere sempre pelo menos 3 minutos antes de o voltar a ligar de novo.
- Limpe o filtro de ar pelo menos uma vez por semana.
- Este aparelho deve ser transportado em posição vertical. Esvazie sempre o depósito de água, antes de proceder ao transporte.
- Aviso: A fim evitar o sobreaquecimento, não cubra o desumidificador

- O desumidificador não deverá ficar localizado próximo a uma tomada.
- O aparelho não deve ser colocado imediatamente por baixo de uma tomada de corrente.
- É importante deixar um espaço circundante de aproximadamente 50cms para uma boa circulação de ar, afastado de objetos combustíveis.
- Não utilize o aparelho se este não estiver a funcionar corretamente ou se estiver de algum modo danificado. Qualquer intervenção para além da limpeza deve ser executada num Serviço de Assistência Técnica Autorizado Flama.
- Não tente substituir o cabo de alimentação ou a ficha dado tratar-se de uma operação perigosa. Mande-os substituir imediatamente num Serviço de Assistência Técnica Autorizado Flama ou pessoal de qualificação similar de forma a evitar um perigo.

Este produto cumpre as Diretivas de Compatibilidade Eletromagnética e de Baixa Tensão.

Este manual de instruções também está disponível no formato PDF em www.flama.pt .

INFORMAÇÃO GERAL

Para conseguir um ótimo desempenho do seu desumidificador:

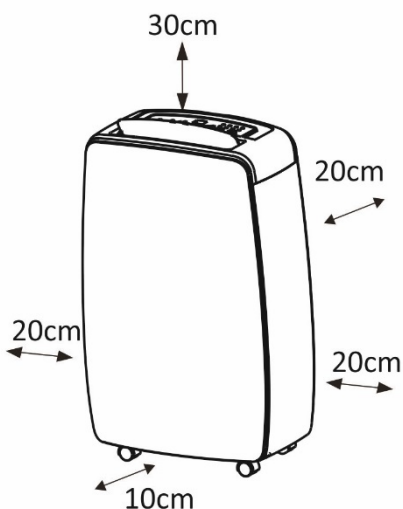

- A parte frontal, traseira e laterais deverão estar livres de obstáculos que possam bloquear a entrada ou a saída do ar:

- Frontal – mínimo de 10cm.
- Traseira – mínimo de 20cm.
- Laterais – mínimo de 20cm.
- Cimo – mínimo de 30cm.

- Não o coloque próximo de um radiador e de qualquer outra fonte de calor.

- Certifique-se que todas as janelas estão fechadas para obter uma eficiência máxima.

- Certifique-se que o filtro se mantém limpo. Isto previne um consumo desnecessário de eletricidade e garante uma ótima eficiência.

- Não posicione o aparelho numa superfície mole ou irregular enquanto estiver em funcionamento para evitar a ocorrência de barulhos ou vibrações.

- Nunca insira nenhuma vareta ou outro objeto mole ou duro na estrutura do aparelho para evitar danos ou falhas no aparelho.

A capacidade do desumidificador depende da temperatura e da humidade na divisão. Em temperaturas mais baixas, menos humidade será removida.

Se a energia fornecida for interrompida, o desumidificador irá reiniciar após três minutos (depende do modelo).

O período de intervalo automático protege o compressor.

ATENÇÃO

- O desumidificador tem de estar colocado numa posição vertical durante pelo menos duas horas antes de o colocar em funcionamento.
- Se o desumidificador obtém interferência de aparelhos domésticos, como a televisão e o rádio, mantenha o equipamento longe do desumidificador por mais de 70 cm.

Operação de descongelação

O evaporador no desumidificador pode descongelar automaticamente se for operado na temperatura ambiente inferior a 23°C. O dispositivo de descongelação pode ser iniciado e operar por algum tempo (cerca de 5 a 10 minutos) automaticamente a cada 30 minutos ou mesmo mais.

- Durante a operação de descongelação, a função de desumidificação e a função de purificação do ar serão interrompidas.
- Não desligue o interruptor ou retire a ficha de alimentação do desumidificador durante a operação de descongelação.

Este desumidificador não pode ser usado para manter temperaturas extremamente baixas.

O propósito deste aparelho é eliminar o excesso de humidade.

A temperatura ambiente aumenta durante a operação.

Este desumidificador não possui função de resfriamento. Produzirá calor durante a operação e aumentará a temperatura ambiente para 1 a 4°C. Este aumento de temperatura pode ser muito distinto em espaços similares. Outros aparelhos nos compartimentos podem distribuir calor, bem como a radiação do sol pode aumentar a temperatura ambiente.

Capacidade de desumidificação

A ilustração abaixo mostra a capacidade de desumidificação diária do desumidificador. Esta capacidade é baseada em 30°C de temperatura ambiente, os conjuntos de desumidificador, 80% de humidade relativa e os dados quando a saída de ar está totalmente aberta. Em diferentes temperaturas e humidade relativa, pode ter diferentes capacidades de desumidificação.

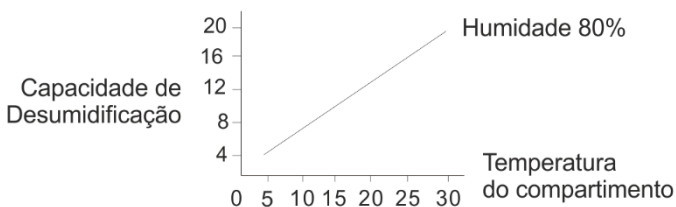

Na mesma temperatura ambiente, a capacidade de desumidificação é maior em maior humidade relativa e a capacidade de desumidificação é menor em humidade relativa menor. Na mesma humidade relativa, a capacidade de desumidificação é maior em maior temperatura e a capacidade de desumidificação é menor em temperatura mais baixa.

Se o desumidificador for colocado no armário, sua capacidade de desumidificação reduzirá a humidade num curto período após iniciar o funcionamento.

FUNCIONAMENTO

ANTES DA PRIMEIRA UTILIZAÇÃO

Confirme se o depósito de água está instalado na posição correta. O desumidificador não funcionará se o depósito não estiver na posição correta ou se estiver cheio.

Retirar o depósito de água

- Na parte traseira do aparelho, segure pelos lados do depósito de água e puxe-o para fora.

Esvaziar o depósito de água

- Retire o depósito de água do desumidificador.
- Incline o depósito de água de acordo com a direção da indicação e esvazie lentamente a água.
- Coloque o depósito de água de volta no desumidificador.

NOTA – o depósito de água deve ser esvaziado sempre que o aparelho é usado ou quando o indicador de depósito cheio acender (TANK FULL).

UTILIZAÇÃO

1. Tecla ON/OFF e STAND-BY

Use esta tecla para ligar e desligar o aparelho.

2. Modo de desumidificação

Use esta tecla para selecionar o modo de desumidificação:

- a. Automático (AUTO)**
- b. Silêncio (SILENT)**
- c. Dry clothes (DRYING)**
- d. Contínuo (CONTINUOUS)**

a. Desumidificação automática

Neste modo, é estabelecida a configuração automática de humidade em 55%, a ventilação irá mudar automaticamente de acordo com a humidade ambiente (a humidade ambiente > 70% é alta, a umidade ambiente < 55% é baixa), não sendo ajustável.

b. Silêncio (SILENT)

Desta forma, a ventilação é baixa e a humidade é ajustável.

c. Dry clothes (DRYING)

Neste modo, a ventilação é alta para a desumidificação forte e a humidade não é ajustável. É ideal para secar roupa.

d. Contínuo (CONTINUOUS)

Neste modo, o compressor trabalha ininterruptamente, a ventilação é baixa e a humidade não é ajustável.

3 e 4. Tecla de ajuste (+ / -)

Use estas teclas para programar o aparelho.

5. Tecla Temporizador (TIMER)

Pressione a tecla "Temporizador" para programar o aparelho. A luz indicadora acende. Ajuste o tempo com as teclas de ajuste + e -, de 0 a 24 horas. Pressione novamente para confirmar a programação.

6. Purificador de ar AIR CLEAN

Pressione esta tecla para entrar no modo de purificação do ar.

Pressionando novamente a tecla “Air Clean”, o aparelho volta à última programação.

8. Modo SLEEP (luz noturna)

Pressione esta tecla depois de programar o aparelho para as luzes do display se desliguem.

Pressione novamente e as luzes do aparelho voltarão a acender.

Drenagem contínua

Use a função de drenagem contínua quando o aparelho precisa para funcionar durante um longo período de tempo e não pode esvaziar o tanque.

Retire o Depósito de água em primeiro lugar, insira a mangueira de drenagem (diâmetro interno de 12 mm) no furo de drenagem contínua e, em seguida, volte a colocar o depósito de água.

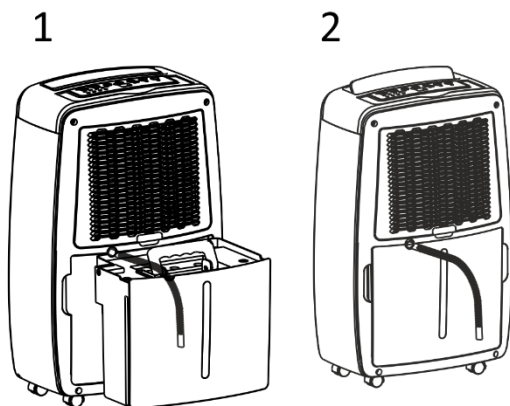

AVISO:

Tenha cuidado para não trilhar o cabo de alimentação nas portas pois poderá danificá-lo.

Mantenha as crianças longe do desumidificador, se for usado no armário.

PRECAUÇÕES E ADVERTÊNCIAS

- Esvazie a água do depósito de água quando este estiver cheio ou quando o indicador luminoso de depósito cheio acender. Depois de esvaziar o depósito de água, volte a colocá-lo na sua posição original. O aparelho retomará o seu funcionamento.

- Sempre que o aparelho parar, deverá aguardar pelo menos 3 minutos antes de reiniciar o seu funcionamento, para prevenir danos no compressor. Se o aparelho não iniciar o seu funcionamento ou se porventura parar intermitentemente por razões desconhecidas, verifique a extensão e a tomada de corrente. Caso estas estejam nas suas condições normais, desligue o aparelho a tomada de corrente e aguarde 10 minutos antes de reiniciar o aparelho.

Se passados os 10 minutos, o aparelho não reiniciar, entre em contacto com a FLAMA (Linha Directa Consumidor 808 250 178) ou um Serviço de Assistência Técnica Autorizado.

- Enquanto o aparelho se encontra em funcionamento, o compressor produz calor, o que poderá tornar a temperatura do compartimento um pouco mais elevada. Isto é uma situação normal e não afeta o funcionamento do aparelho.

LIMPEZA E MANUTENÇÃO

Por razões de segurança certifique-se de que o desumidificador está desligado antes de proceder a qualquer operação de limpeza ou manutenção.

Limpeza do exterior do desumidificador

- Limpe o revestimento com um pano seco e limpo.
- Caso o desumidificador esteja muito sujo, limpe com um detergente neutro e, em seguida, retire o detergente com um pano húmido.
- Não lave o aparelho com mangueira pois poderá causar danos irreparáveis no aparelho.

LIMPEZA DO FILTRO

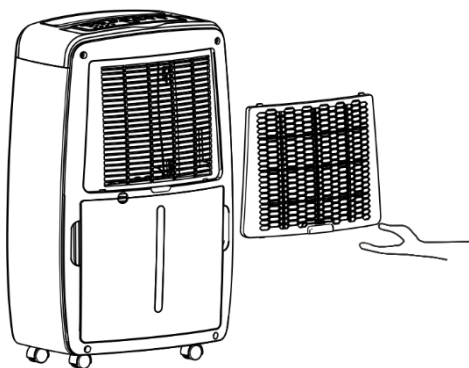

1. Retire o suporte do filtro do aparelho.
2. Retire o filtro de ar do suporte.
3. Lave o filtro com água.
4. Limpe o filtro com um aspirador ou lave-o com água limpa e seque-o, em seguida, com um pano seco. Depois de seco, volte a colocá-lo no suporte.

NOTA: para remover mais eficazmente a humidade, é recomendável que limpe o filtro a cada duas semanas. Assim garante o bom desempenho do aparelho.

- Retire o depósito de água e de seguida, retire cuidadosamente o filtro do desumidificador.

ATENÇÃO - Nunca utilize o aparelho sem o filtro de ar colocado.

TROUBLESHOOTING

ANOMALIA	CAUSA PROVÁVEL	RESOLUÇÃO
O aparelho não liga	Não há ligação à corrente	Ligar a ficha à corrente
	O depósito de água está cheio	Esvaziar o depósito de água
	O depósito não está bem colocado	Recolocar o depósito de água
Pouca capacidade de desumidificação	Filtro ar sujo	Limpar o filtro
	Entrada ou saída de ar bloqueada	Desbloquear a entrada ou saída de ar

Ruído	Aparelho não estável	Verificar se o aparelho se encontra numa posição estável
Paragem durante funcionamento	Temperatura do compartimento fora dos parâmetros	O aparelho retomará o funcionamento
As roupas demoram a secar	Temperatura do compartimento baixa	Aumentar a temperatura do compartimento

PROTECÇÃO DO AMBIENTE



Este símbolo indica a recolha separada de equipamentos elétricos e eletrónicos.

O objetivo prioritário da recolha separada destes resíduos é reduzir a quantidade a eliminar, promover a reutilização, a reciclagem e outras formas de valorização, de forma a reduzir os seus efeitos negativos sobre o ambiente.

Quando fora de uso este aparelho não deverá ser descartado junto com os restantes resíduos urbanos não indiferenciados.

O utilizador é responsável por proceder à sua entrega gratuita nas instalações de recolha seletiva existentes para o efeito.

A retoma dos equipamentos fora de uso poderá igualmente ser efetuada pelos pontos de venda, na compra de um equipamento novo que seja equivalente e que desempenhe as mesmas funções.

Para obter informações mais detalhadas sobre os locais de recolha deverá dirigir-se à sua Câmara Municipal ou a um ponto de venda destes equipamentos.

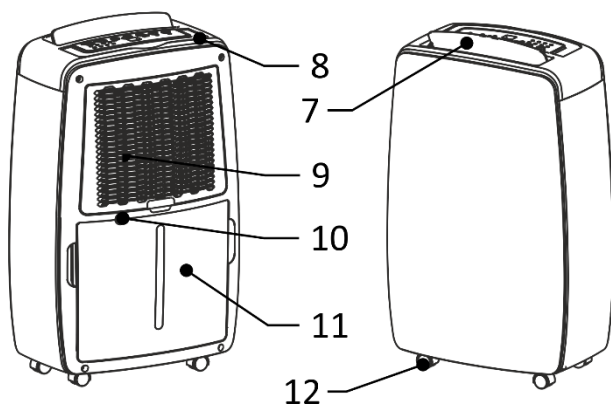

Panel de control

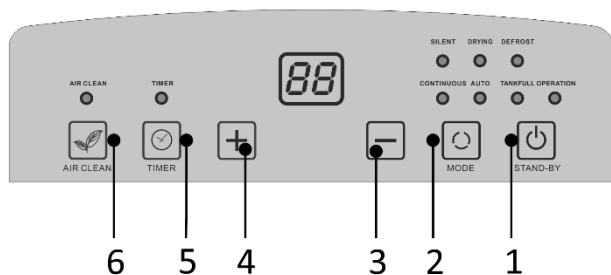

1. Tecla ON / OFF y STAND-BY
2. Tecla MODO
3. Tecla de ajuste
4. Tecla de ajuste
5. Tecla Temporizador
6. Tecla "Air Clean"
7. Salida de aire
8. Toma de transporte
9. Soporte del Filtro de aire
10. Salida de drenaje continua
11. Depósito de agua
12. Ruedas de desplazamiento

Los productos FLAMA se han concebido pensando en el bienestar y satisfacción del consumidor, dando prioridad a los patrones de calidad más elevados, funcionalidad y diseño.

CONSEJOS DE SEGURIDAD

Lea atentamente todas las instrucciones antes de utilizar el aparato por primera vez.

- Un uso no conforme con las instrucciones, exime a FLAMA de todas las responsabilidades.

- Verifique si la tensión de alimentación de la instalación corresponde a la inscrita en la placa de características del aparato. Este aparato debe estar conectado a una toma con conexión de tierra.

- Verifique si el disyuntor de protección del circuito, al que va a conectar el deshumidificador es como mínimo de 6A.

- Este aparato ha sido concebido para un uso exclusivamente doméstico y de interior.

- No instale este aparato cerca de fuentes de calor, agua, ventanas o puertas de acceso al exterior.

- Este aparato se ha concebido para deshumidificar áreas con exceso de humedad.

Igual que sucede con cualquier aparato, cuando sea utilizado por niños estos deben estar bajo la vigilancia adecuada.

- Este aparato puede ser usado por niños de 8 años o más y por personas con capacidades físicas, sensoriales o mentales limitadas o sin experiencia y conocimiento, si están bajo vigilancia o han recibido instrucciones relativas al

uso del aparato de una forma segura y entienden los riesgos que existen asociados al uso.

- Los niños no deben jugar con el aparato.
- Limpieza y mantenimiento no se deben hacer por los niños a menos que las edades son más grandes que 8 y supervisadas.
- El aparato debe ser instalado de acuerdo con las normas nacionales específicas de instalación.
- No utilice este aparato en el ambiente en torno a la bañera, ducha o piscina.
- No retire el enchufe de la corriente tirando del cable de alimentación.
- Evite el uso de enchufes múltiples o extensiones.
- Desconecte el aparato de alimentación después de cada uso.
- Desconecte el aparato de la toma de corriente eléctrica siempre que empiece una operación de limpieza o mantenimiento.
- Cuando desconecte el aparato, espere siempre al menos 3 minutos antes de volver a conectarlo. Limpie el filtro de aire al menos una vez por semana.
- Este aparato debe ser transportado en posición vertical. Vacíe siempre el depósito de agua antes de transportar el aparato.
- AVISO: Para evitar el sobrecalentamiento, no cubra el deshumidificador.
- El deshumidificador no debe quedar localizado próximo a un enchufe.

- El aparato no debe estar colocado inmediatamente debajo de una toma de corriente.
- Es importante dejar un espacio alrededor de aproximadamente 50 cm para una buena circulación de aire, alejado de objetos combustibles.
- No use el aparato si este no está funcionando correctamente o si está dañado de alguna forma.
- Cualquier intervención a parte de la limpieza debe ser ejecutada en un Servicio de Asistencia Técnica Autorizado Flama.
- No intente substituir el cable de alimentación o el enchufe ya que se trata de una operación peligrosa. Mande cambiarlos inmediatamente en un Servicio de Asistencia Técnica Autorizado Flama o el personal cualificado, con el fin de evitar un peligro.

Este producto cumple las Directivas sobre Compatibilidad Electromagnética y Baja Tensión.

Este manual de instrucciones también está disponible en formato PDF en www.flama.pt

INFORMACIÓN GENERAL

Para lograr un óptimo rendimiento de su deshumidificador:

- La parte frontal, trasera y laterales deberán estar libres de obstáculos que puedan bloquear la entrada o la salida del aire:

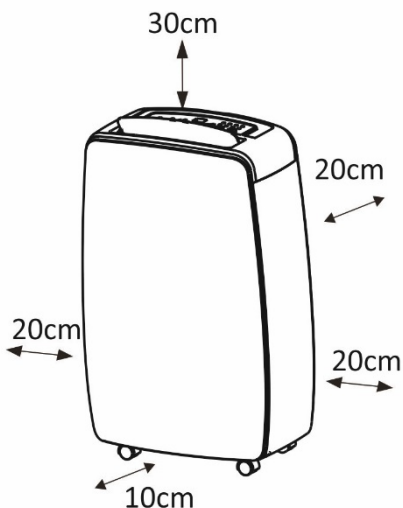

- • Frontal: mínimo de 10 cm.
- • Trasera: mínimo de 20 cm.
- • Laterales - mínimo de 20 cm.
- • Cimo - mínimo de 30 cm.

- No lo coloque cerca de un radiador y de cualquier otra fuente de calor.

- Asegúrese de que todas las ventanas están cerradas para obtener una eficiencia máxima.

- Asegúrese de que el filtro se mantiene limpio. Esto previene un consumo innecesario de electricidad y garantiza una óptima eficiencia.

- No coloque el aparato sobre una superficie blanda o irregular mientras esté en funcionamiento para evitar que se produzcan ruidos o vibraciones.

- Nunca inserte ninguna varilla u otro objeto blando o duro en la estructura del aparato para evitar daños o fallos en el aparato.

La capacidad del deshumidificador depende de la temperatura y la humedad en la división. En temperaturas más bajas, se extraerá menos humedad.

Si la alimentación suministrada se detiene, el deshumidificador se reiniciará después de tres minutos (depende del modelo).

El período de intervalo automático protege el compresor.

ATENCIÓN

- El deshumidificador debe colocarse en posición vertical durante al menos dos horas antes de ponerlo en funcionamiento.
- Si el deshumidificador obtiene interferencias de aparatos domésticos, como la televisión y la radio, mantenga el equipo lejos del deshumidificador por más de 70 cm.

Operación de descongelación

El evaporador en el deshumidificador puede descongelarse automáticamente si se opera a una temperatura ambiente inferior a 18 ° C. El dispositivo de descongelación se puede iniciar y operar durante algún tiempo (aproximadamente 5 minutos) automáticamente cada 25 minutos o incluso más.

- Durante la operación de descongelación, la función de deshumidificación y la función de purificación del aire pueden parpadear.
- No apague el interruptor o desconecte el enchufe de alimentación del deshumidificador durante la operación de descongelación.

Este deshumidificador no se puede utilizar para mantener temperaturas extremadamente bajas.

El propósito de este aparato es eliminar el exceso de humedad.

La temperatura ambiente aumenta durante la operación.

Este deshumidificador no tiene función de enfriamiento. Producirá calor durante la operación y aumentará la temperatura ambiente a 1 a 4 ° C. Este aumento de temperatura puede ser muy distinto en espacios similares. Otros aparatos en los compartimentos pueden distribuir calor, así como la radiación del sol puede aumentar la temperatura ambiente.

Capacidad de deshumidificación

La siguiente ilustración muestra la capacidad de deshumidificación diaria del deshumidificador. Esta capacidad se basa en 30 ° C de temperatura ambiente, los conjuntos de deshumidificador, el 80% de humedad relativa y los datos cuando la salida de aire está totalmente abierta. En diferentes

temperaturas y humedad relativa, puede tener diferentes capacidades de deshumidificación.

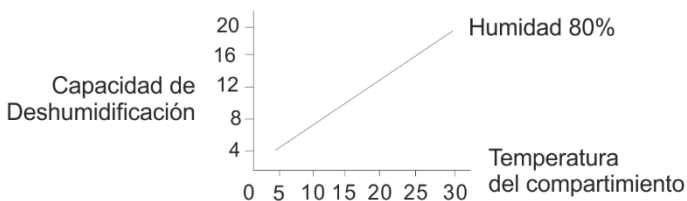

En la misma temperatura ambiente, la capacidad de deshumidificación es mayor en mayor humedad relativa y la capacidad de deshumidificación es menor en humedad relativa menor. En la misma humedad relativa, la capacidad de deshumidificación es mayor en mayor temperatura y la capacidad de deshumidificación es menor en la temperatura más baja.

Si el deshumidificador se coloca en el armario, su capacidad de deshumidificación reducirá la humedad en un corto período después de iniciar el funcionamiento.

FUNCIONAMIENTO

ANTES DE LA PRIMERA UTILIZACIÓN

Confirme que el tanque está instalado en la posición correcta. El deshumidificador no funcionará si el depósito no está en la posición correcta o si está lleno.

Retirar el depósito de agua

- En la parte trasera del aparato, sujete los lados del depósito de agua y tire de él hacia afuera.

Vaciar el depósito de agua

- Retire el depósito de agua del deshumidificador.

- Incline el tanque de agua de acuerdo con la dirección de la indicación y vacíe lentamente el agua.

- Coloque el depósito de agua de nuevo en el deshumidificador.

NOTA: el depósito de agua debe vaciarse siempre que se utilice el aparato o cuando el indicador de depósito completo se encienda (TANK FULL).

UTILIZACIÓN

1. Tecla ON / OFF:

Utilice esta tecla para encender y apagar el aparato.

2. Modo de deshumidificación:

Utilice esta tecla para seleccionar el modo de deshumidificación:

- a. Automático (AUTO)
- b. Silencio (SILENT)
- c. Dry clothes (DRYING)
- d. Continuo (CONTINUOUS)

a) Automático (AUTO)

En este modo, se establece la configuración automática de humedad en un 55%, la ventilación cambiará automáticamente de acuerdo con la humedad ambiente (la humedad ambiente > 70% es alta, la humedad ambiente < 55% es baja), no siendo ajustable.

b) Silencio (SILENT)

En este modo, la ventilación es baja y la humedad es ajustable.

c) Dry clothes (DRYING)

En este modo, la ventilación es alta para la deshumidificación fuerte y la humedad no es ajustable. Es ideal para secar ropa.

d) Continuo (CONTINUOUS)

En este modo, el compresor trabaja ininterrumpidamente, la ventilación es baja y la humedad no es ajustable.

3 y 4. Tecla de ajuste (+ / -)

Utilice estas teclas para programar el aparato.

5. Tecla Temporizador:

Presione la tecla "Temporizador" para programar el aparato. La luz indicadora se enciende. Ajuste el tiempo con las teclas de ajuste + y -, de 0 a 24 horas. Pulse de nuevo para confirmar la programación..

6. Purificador de aire (AIR CLEAN)

Presione esta tecla para entrar en el modo de purificación del aire.

Presionando nuevamente la tecla "Air Clean", el aparato vuelve a la última programación.

Drenaje continuo

Utilice la función de drenaje continuo para cuando necesita que el aparato funcione durante un largo período de tiempo y no puede vaciar el depósito.

Retire el depósito de agua en primer lugar, inserte la manguera de drenaje (diámetro interno de 12 mm) en el agujero de drenaje continuo y, a continuación, vuelva a colocar el depósito de agua.

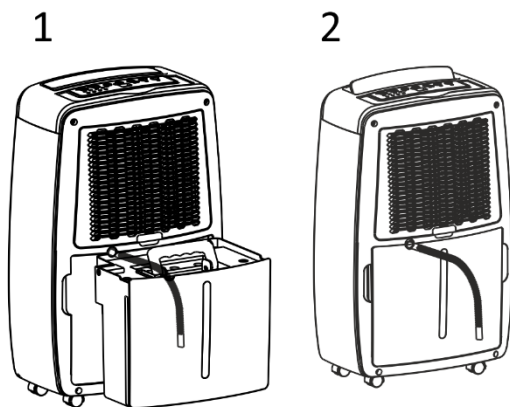

ADVERTENCIA:

Tenga cuidado de no trillar el cable de alimentación en las puertas, ya que podría dañarse.

Mantenga a los niños lejos del deshumidificador si se utiliza en el armario.

PRECAUCIONES Y ADVERTENCIAS

- Vacíe el agua del depósito de agua cuando esté lleno o cuando el indicador luminoso de depósito lleno se encienda. Después de vaciar el depósito de agua, vuelva a colocarlo en su posición original. El aparato volverá a funcionar.

- Cuando el aparato se detenga, deberá esperar al menos 3 minutos antes de reiniciar su funcionamiento para evitar daños en el compresor. Si el aparato no inicia su funcionamiento o si paraliza intermitentemente por razones desconocidas, compruebe la extensión y la toma de corriente. En caso de que estén en sus condiciones normales, apague el aparato la toma de corriente y espere 10 minutos antes de reiniciar el aparato.

Si transcurridos los 10 minutos, el aparato no se reinicia, entre en contacto con FLAMA (Línea Directa del Consumidor 808 250 178) o un Servicio de Asistencia Técnica autorizado.

- Mientras el aparato se encuentra en funcionamiento, el compresor produce calor, lo que puede hacer que la temperatura del compartimiento sea más elevada. Esto es una situación normal y no afecta el funcionamiento del aparato.

LIMPIEZA Y MANTENIMIENTO

Por razones de seguridad, asegúrese de que el deshumidificador está apagado antes de proceder a cualquier operación de limpieza o mantenimiento.

Limpieza del exterior del deshumidificador

Limpie el revestimiento con un paño seco y limpio.

· Si el deshumidificador está muy sucio, limpie con un detergente neutro y, a continuación, retire el detergente con un paño húmedo.

· No lave el aparato con manguera, ya que podría causar daños irreparables en el aparato.

LIMPIEZA DEL FILTRO

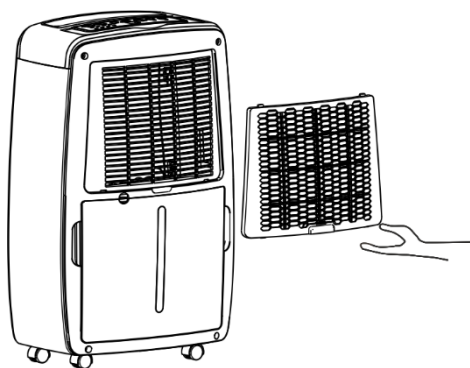

1. Retire el soporte del filtro del aparato.
2. Retire el filtro de aire del soporte.
3. Lave el filtro con agua.
4. Limpie el filtro con un aspirador o enjuáguelo con agua limpia y séquelo después con un paño seco. Después de seco, vuelva a colocarlo en el soporte.

ATENCIÓN - Nunca utilice el aparato sin el filtro de aire colocado.

TROUBLESHOOTING

ANOMALIA	CAUSA PROBABLE	RESOLUCIÓN
El aparato no se enciende	No hay conexión a la corriente	Conexión del enchufe
	El depósito de agua está lleno	Vaciar el depósito de agua
	El depósito no está bien colocado	Colocar el depósito de agua
Poca capacidad de deshumidificación	Filtro aire sucio	Limpiar el filtro
	Entrada o salida de aire bloqueada	Desbloquear la entrada o salida de aire
Ruido	Aparato no estable	Compruebe que el aparato se encuentre en una posición estable
Parada durante el funcionamiento	Temperatura del compartimiento fuera de los parámetros	El aparato reanudará el funcionamiento
La ropa tarda en secarse	Temperatura baja del compartimiento	Aumentar la temperatura del compartimiento

PROTECCIÓN DEL AMBIENTE



Este símbolo indica la recogida separada de equipamientos eléctricos y electrónicos.

El objetivo prioritario de la recogida separada de estos residuos es reducir la cantidad a eliminar, promocionar la reutilización, el reciclado y otras formas de valorización, de forma a reducir sus

efectos negativos sobre el medio ambiente.

Cuando deje de usar este aparato no debe desecharlo con los restantes residuos urbanos no indiferenciados.

El usuario es responsable de proceder a su entrega gratuita en las instalaciones de recogida selectiva existentes para ese efecto.

La recuperación de los equipamientos fuera de uso también podrá ser realizada por los puntos de venta, en la compra de un equipamiento nuevo que sea equivalente y que desempeñe las mismas funciones.

Para obtener información detallada sobre los locales de recogida debe dirigirse a su Ayuntamiento o a un punto de venta de esos equipamientos.