



Por favor leia e siga estas instruções cuidadosamente antes de pôr a máquina a funcionar. Este manual fornece-lhe instruções importantes para proceder em segurança à utilização, instalação e manutenção, assim como conselhos úteis para obter melhores resultados da utilização da máquina.

Guarde todos os documentos num lugar seguro para referência futura ou para ceder aos eventuais futuros proprietários.

Verifique se os seguintes artigos estão incluídos na máquina:

- Manual de instruções
- Cartão de garantia
- Kit de ventilação e instruções
- Etiqueta de energia

Vão colocar o símbolo  neste produto declaramos, sob nossa responsabilidade, a conformidade com todas as exigências de segurança europeia, para com a saúde e os requisitos ambientais estabelecidos na legislação em relação a este produto.

 Verifique se a máquina não sofreu qualquer tipo de dano durante o transporte. Caso contrário, solicite a assistência da GIASA. Inobservância do exposto anteriormente pode pôr em causa a segurança da máquina. Pode ser-lhe cobrada uma visita da assistência se o problema da máquina se dever a uma utilização indevida..

## Índice

1. SEGURANÇA
2. VENTILAÇÃO
3. PREPARAÇÃO DA CARGA
4. LIMPEZA E MANUTENÇÃO DE ROTINA
5. PORTA E FILTRO
6. CONTROLOS E INDICADORES
7. SELECÇÃO DO PROGRAMA
8. RESOLUÇÃO DE PROBLEMAS SERVIÇO DE CLIENTES

## 1. SEGURANÇA

- Este electrodoméstico não deve ser usado por crianças com menos de 8 anos nem por pessoas com reduzidas capacidades físicas, sensoriais ou mentais ou pessoas que tenham falta de experiência e não saibam operar com o aparelho, a menos sejam supervisionadas por alguém com experiência e que supervisione a sua segurança e que entenda os riscos envolvidos. As crianças não devem brincar com o electrodoméstico. A limpeza e manutenção também não devem ser feitas por crianças.
- **ATENÇÃO** A má utilização de uma máquina de secar pode criar risco de incêndio
- Este electrodoméstico foi concebido para ser utilizado apenas em ambientes domésticos ou similares, tais como:
  - Pequenas cozinhas de staff em lojas, escritórios e outros ambientes de trabalho;
  - Turismo rural ou de habitação;
  - Por clientes alojados em hotéis, motéis ou outro género de residenciais e afins;Alojamento tipo “cama e pequeno-almoço”.  
Uma utilização diferente deste electrodoméstico em situações que não sejam as tarefas domésticas para que foi concebido, tal como utilizações comerciais ou profissionais, estão excluídas das utilizações explicitadas e em conformidade. Se o aparelho for utilizado para além das situações previstas, isso pode reduzir a vida útil do electrodoméstico e anular a garantia do fabricante, dado que as utilizações não foram as previstas em conformidade com o uso a que o aparelho se destina. Qualquer dano no equipamento que seja devido a utilizações não conformes com o que é suposto com a utilização doméstica e familiar (mesmo que o aparelho esteja localizado em casa), não são cobertas pela garantia dada por lei.
- Esta máquina destina-se apenas a uso doméstico, ou seja, para secar têxteis e vestuário domésticos.
- Esta máquina deve apenas ser utilizada para os fins para os quais foi concebida, conforme descrito neste manual. Certifique-se de que compreende perfeitamente as instruções de instalação e utilização antes de colocar a máquina em funcionamento.
- Não toque na máquina com as mãos ou pés húmidos ou molhados.
- Não se apoie na porta ao carregar a máquina ou utilize a porta para erguer ou mover a máquina.

- Não permita que as crianças brinquem com a máquina ou os respectivos controlos.
- **ATENÇÃO** Não utilize o produto se o filtro de algodão não estiver bem posicionado ou se estiver danificado; o algodão é inflamável.
- **ATENÇÃO** O aumento de temperatura durante o funcionamento da máquina de secar pode exceder os 60 graus C, onde exista o símbolo de superfície quente.
- Retire a ficha da tomada de corrente eléctrica. Faça o mesmo antes de limpar a máquina. 
- Não insista em utilizar a máquina, se lhe parecer que existe qualquer avaria.
- Não deixe que se acumulem partículas de fibras e algodão em torno da máquina.
- O interior do tambor pode estar muito quente. Antes de retirar a roupa, deixe sempre a máquina de secar completar o período de arrefecimento.
- A parte final de um ciclo de secagem ocorre sem calor (é o ciclo de arrefecimento) para assegurar que as peças ficam a uma temperatura que assegure que não são danificadas.
- O secador de roupa não deve ser utilizado para secar roupas que tenham sido limpas com produtos químicos industriais.
- **AVISO:** Nunca pare uma máquina de secar roupa antes do fim do ciclo de secagem, a menos que todas as peças de roupa sejam rapidamente removidas e espalhadas para que o calor se dissipe.
- **Peso máximo de carga de secagem:** Consulte a etiqueta de eficiência energética.

## Installation

- Não utilize adaptadores, vários conectores e/ou extensões.
- Nunca instale a máquina junto a cortinas e tenha o cuidado de evitar a queda ou acumulação de objectos atrás da mesma.
- O equipamento não deve ser instalado atrás de uma porta que bloqueie, deslizante ou que tenha uma dobradiça no lado oposto ao do secador de tambor.

## Lavanderia

- Não seque itens não lavados no secador de tambor.
- **ATENÇÃO** Não pôr na máquina de secar roupa tecidos tratados com produtos de limpeza a seco.
- **ATENÇÃO** Os materiais de borracha esponjosa podem, em certas circunstâncias, ser inflamáveis por combustão espontânea quando aquecidos. Itens como borracha esponjosa (borracha látex), toucas de banho, tecidos à prova de água, artigos compostos por borracha e roupas ou almofadas enchidas com borracha esponjosa **NÃO PODEM** ser secados no secador de tambor.
- Consulte sempre as indicações das etiquetas de lavagem e secagem.
- A roupa deve ser centrifugada ou bem torcida antes de ser colocada na máquina de secar. **NÃO** deve pôr na máquina roupa ensopada e a pingar.
- Não deixe isqueiros e fósforos nos bolsos e **NUNCA** utilize líquidos inflamáveis perto da máquina.
- **NUNCA** deverá utilizar-se esta máquina para secar cortinas de fibra de vidro. Se outras roupas forem contaminadas com estas fibras, podem provocar irritações na pele.
- Itens que foram sujos com substâncias tais como óleo de

cozinha, acetona, álcool, gasolina, querosene, produtos para a remoção de nódoas, terebintina, ceras e produtos para a remoção de cera deverão ser lavados em água quente com uma quantidade extra de detergente antes de serem secos no secador de tambor.

- Amaciadores de roupas ou produtos similares deverão ser usados como especificado nas instruções do amaciador.

## Ventilação

- A sala onde está localizada a máquina de secar deve possuir uma ventilação adequada para evitar que os gases provenientes dos electrodomésticos queimem outros combustíveis, incluindo chamas vivas, que sejam atraídos à sala durante o funcionamento da máquina de secar.
- Instale a máquina com a parte traseira do aparelho perto de uma parede.
- O ar de exaustão não pode ser eliminado pelo tubo de chaminé que é utilizado para os fumos de exaustão de electrodomésticos que queimem gás ou outros combustíveis.
- Verifique regularmente se nada está a limitar o fluxo de

ar na máquina.

- Verifique com frequência a limpeza do filtro , pois é natural que este tenha algodão acumulado após cada utilização.
- Deve haver uma distância de, pelo menos, 12 mm entre a máquina e quaisquer obstruções, paredes, móveis ou outros objectos. A zona de carregamento e retirada da roupa deve ser mantida livre de obstruções, bem como as saídas de ar. Para garantir a ventilação adequada não deve existir nenhuma obstrução entre a máquina e o chão onde esta se encontra colocada.
- Evite que caiam e se acumulem objectos atrás e ao lado da máquina, uma vez que podem obstruir a entrada e saída de ar.
- NUNCA instale a máquina junto a cortinas.
- Nos casos em que o secador é instalado por cima de uma máquina de lavar roupa, deve ser utilizado um "kit de empilhamento" adequado e de acordo com a sequência de configuração.

Kit de empilhamento Mod: 35100019 para a profundidade mínima da máquina de lavar roupa = 49 centímetros

Kit de empilhamento Mod:

35900120 para a profundidade mínima da máquina de lavar roupa = 51cm

O kit de empilhamento deve ser um dos indicados anteriormente e deve ser obtido através dos serviços da marca.

As instruções para instalação e todos os anexos respeitantes à fixação do kit, são fornecidos com o mesmo.

⚠ Não instale o produto numa sala com baixas temperaturas ou onde exista o risco de ocorrência de congelação. Com temperaturas em torno do pontos de congelação, o produto pode não ser capaz de funcionar correctamente: há o risco de danos no aparelho se a água congelar no circuito hidráulico (válvulas, mangueiras, tubos). Para um melhor desempenho do produto a temperatura ambiente da sala onde este está instalado deve estar entre os 2°C e os 35°C. Por favor tome em consideração que o funcionamento em condições de temperaturas mais baixas (entre os 2°C e os 15°C) pode gerar alguma condensação de água e pode acontecer que alguma água escorra para o chão.

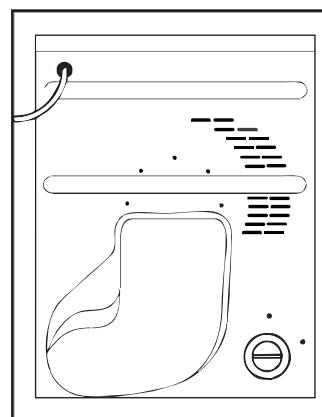

## Ambiente

- Todos os materiais de embalagem utilizados não são hostis ao ambiente e são recicláveis. Ajude, desfazendo-se das embalagens por meios não hostis ao ambiente. As autoridades locais estarão em condições de o informar sobre os meios actuais de recolha de lixo.
- Para garantir as condições de segurança, quando se desfizer de uma máquina de secar velha, retire a ficha eléctrica da tomada de corrente, corte o cabo de alimentação e destrua ambos. Para evitar a eventualidade de alguma criança ficar fechada dentro da máquina, parta as dobradiças ou o fecho da porta.

## Directiva Europeia 2012/19/EU

Este aparelho está classificado de acordo com a Directiva Europeia 2012/19 /UE relativa aos Resíduos de Equipamentos Eléctricos e Electrónicos (REEE).



REEE contém substâncias poluentes (que podem trazer consequências negativas para o meio ambiente) e componentes básicos (que podem ser reutilizados). É importante ter os REEE submetidos a tratamentos específicos, a fim de remover e eliminar adequadamente todos os componentes poluentes e recuperar e reciclar todos os materiais.

Os consumidores podem desempenhar um papel importante no sentido de garantir que os REEE não se tornem num problema ambiental. Para isso é essencial seguir algumas regras básicas:

- REEE não devem ser tratadas como lixo doméstico.

-REEE devem ser entregues nos pontos de coleta próprios geridos pelo município ou por empresas especializadas para o efeito. Em alguns países a recolha de REEE de grandes dimensões podem ser alvo de recolha ao domicílio.

Em muitos países, quando se adquire um novo aparelho, o antigo pode ser devolvido na loja ou recolhido pelo retalhista sem custos para o consumidor, desde que o equipamento seja de um género semelhante.

## Assistência GIAS

- Para assegurar continuamente as operações seguras e eficientes desta máquina, recomendamos que os serviços de manutenção ou reparação sejam executados apenas por um técnico autorizado da GIAS.

## Requisitos eléctricos

As máquinas de lavar são concebidas para funcionarem com uma corrente monofásica de 220-240 volts e 50 Hz. Verifique se o circuito de corrente está classificado a, pelo menos, 10A.

**A electricidade pode ser extremamente perigosa.**

**Esta máquina deve estar ligada à terra.**

**A tomada de corrente e a ficha da máquina devem ser do mesmo tipo.**

**Não utilize vários adaptadores e/ou extensões.**

**A ficha deve ficar acessível para se poder desligar a máquina após a sua instalação.**

 Poderá ser cobrado um serviço de assistência se ligar para os serviços pelo facto da máquina ter sido instalada de forma incorrecta, pois isso não é responsabilidade da marca.

 Se o cabo de alimentação deste aparelho estiver danificado, deve ser substituído por um cabo especial que só pode ser obtido a partir do serviço técnico oficial e com peças sobressalentes da marca. Deve ser instalado por uma pessoa competente.

 Não ligue a máquina à corrente eléctrica até a instalação estar completa. Para a sua segurança, este secador de roupa deve ser corretamente instalado. Se houver qualquer dúvida sobre a instalação, entre em contato com o Serviço de Assistência Técnica oficial da marca para obter aconselhamento.

## Ajustar os Pés

Depois de a máquina estar devidamente posicionada, os pés devem ser ajustados para assegurar que a máquina está nivelada.

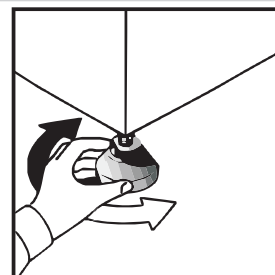

## 2. VENTILAÇÃO

### Instalação da Mangueira de Descarga

É essencial utilizar uma mangueira de ventilação para transportar o ar húmido e quente para o exterior da máquina de secar, excepto no caso de a máquina estar localizada num espaço ao ar livre com uma boa circulação de ar em seu redor. A recirculação do ar húmido impede o eficaz funcionamento da máquina de secar.

A mangueira é montada na máquina da forma indicada. A mangueira pode passar através de uma parede ou de uma porta ou janela abertas. A mangueira tem 110 mm de diâmetro e atinge os 1,8 metros de comprimento.

As seguintes directrizes devem ser seguidas ao instalar a mangueira de descarga.

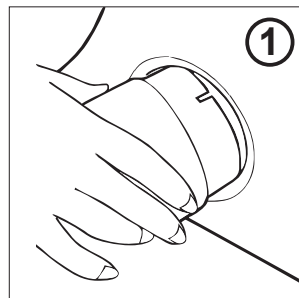

- Não utilize duas mangueiras em conjunto, pois o desempenho da secagem diminui.
- Não restrinja o fluxo de ar ao longo da mangueira, por exemplo, dando-lhe pontapés ou montando um conector de diâmetro inferior para fazer a ligação a uma abertura na parede.
- Evite que a mangueira forme curvas em forma de U, pois assim restringe o fluxo de ar e aumenta as hipóteses de acumulação de água na mangueira.
- Verifique regularmente a mangueira para remover eventuais acumulações de algodão ou água.

Os diagramas seguintes dão exemplos de boas e más instalações.

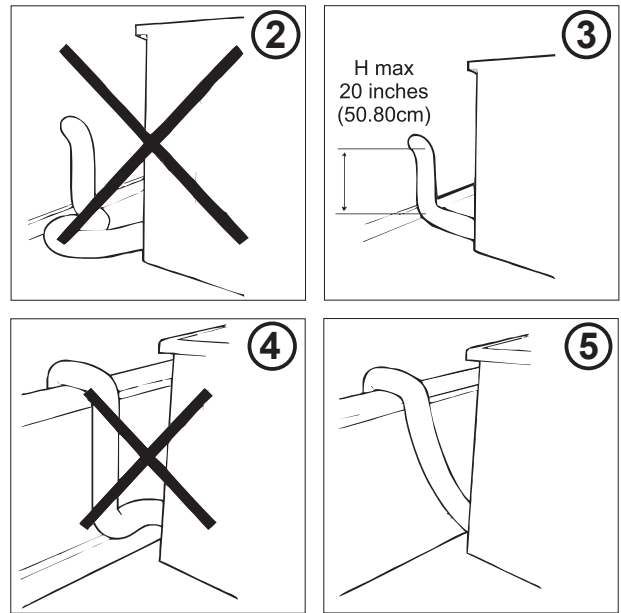

## 3. PREPARAÇÃO DA CARGA

Antes de utilizar a máquina de secar roupa pela primeira vez:

- Leia com atenção este livro de instruções.
- Retire tudo o que estiver no tambor.
- Limpe o interior do tambor e a porta com um pano húmido para remover o pó que possa ter-se instalado durante o transporte.

### Preparação Da Roupa

Certifique-se de que a roupa que vai secar é apropriada para secagem por máquina de secar, conforme indicado nos símbolos das etiquetas, representativos dos cuidados a ter com cada um dos artigos.

Certifique-se de que todos os fechos estão fechados e os bolsos vazios. Vire os artigos do avesso. Coloque a roupa livremente no tambor de modo a não se emaranhar.

### Não pôr na máquina de secar:

Seda, meias de nylon, bordados delicados, tecidos com decorações metálicas, vestuário com PVC ou apliques de pele.

**⚠ IMPORTANTE:** Não secar artigos que tenham sido tratados com líquido de limpeza a seco ou roupas de borracha (há perigo de incêndio ou explosão).

Durante os últimos 15 minutos a carga é sempre seca com ar frio.

### Economia De Energia

Ponha somente na máquina de secar roupa as peças que tenham sido bem torcidas ou centrifugadas. Quanto mais seca estiver a roupa, menor será o tempo de secagem, resultando numa economia de electricidade.

#### SEMPRE

- Tente secar o peso máximo de roupa, o que origina economia de tempo e de electricidade.
- Verifique se o filtro está limpo antes de cada ciclo de secagem.





#### NUNCA

- Exceda o peso máximo recomendado, o que provocará desperdício de tempo e de electricidade.
- Ponha na máquina artigos ensopados e a pingar, o que pode danificar a máquina.

### Separe A Carga Como Se Segue:

#### • Por símbolos de cuidados de secagem

Podem ser encontrados no colarinho ou na costura interna:

-  Pode ser seco em máquina de secar.
-  Secagem a alta temperatura.
-  Secagem apenas a baixa temperatura.
-  Não pôr na máquina de secar roupa.

Se o artigo não possuir uma etiqueta de cuidados, deve assumir-se que não se adequa à máquina de secar.

#### • Por quantidade e volume

Sempre que a carga for superior à capacidade da máquina, separe a roupa de acordo com o volume (por exemplo, toalhas e roupa interior).

#### • Por tipo de tecido

**Algodões/linho:** Toalhas, camisolas de algodão, lençóis e toalhas de mesa.

**Sintéticos:** Blusas, camisas, fatos-macacos, etc., de poliéster ou poliamida, assim como misturas de algodão/fibras sintéticas.

**⚠** Não sobrecarregue o tambor, os artigos de grandes dimensões podem exceder a carga máxima admissível de roupa quando molhados (por exemplo: sacos-cama, edredões).

## 4. LIMPEZA E MANUTENÇÃO DE ROTINA

### Limpeza Da Máquina

- Após cada ciclo de secagem, limpe o filtro e esvazie o recipiente da água.
- Limpe regularmente os filtros.
- Após cada utilização, limpe o interior do tambor e deixe a porta aberta por alguns instantes, de modo a permitir que a circulação do ar o seque.
- Limpe o exterior da máquina e a porta com um pano macio.
- NÃO usar produtos ou discos de limpeza abrasivos.
- Para evitar a acumulação de algodão e que a porta tenha dificuldades em abrir/fechar, limpe a porta interior e o selo plástico com um pano húmido após cada ciclo de secagem.

**⚠ ATENÇÃO!** O tambor, a porta e a carga podem estar muito quentes.

**⚠ IMPORTANTE** Desligue sempre e retire a ficha da tomada antes de limpar este aparelho.

**⚠** Para informação sobre dados eléctricos, consulte a etiqueta na parte frontal do óculo do secador (parte de dentro da porta).

## 5. PORTA E FILTRO

Puxe o manípulo para abrir a porta.  
Para reiniciar a máquina de secar, feche a porta e prima  .

 **AVISO!** Quando o secador está em funcionamento a porta está muito quente.

### Filtro

**IMPORTANTE:** Para manter a eficiência da máquina, verifique se o filtro do algodão está limpo antes de cada ciclo de secagem.

Não ponha o secador a funcionar sem os filtros. Os filtros entupidos podem aumentar o tempo de secagem e provocar danos, que podem resultar em custos de reparação dispendiosos

1. Puxe o filtro para cima.

2. Abra o filtro como ilustrado.

3. Retire com cuidado os resíduos de tecido, usando uma escova macia ou a ponta dos dedos.

4. Junte e feche entre si as duas metades do filtro e volte a montá-lo no seu lugar.

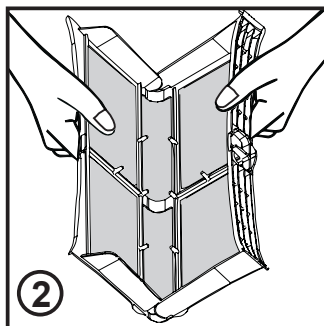
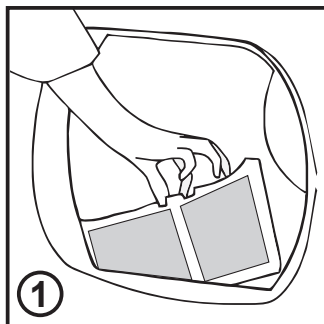

### Indicador de Controlo do Estado do Filtro

 Acende-se quando o filtro precisa de ser limpo.

Verifique e limpe o filtro principal, na porta, e os filtros do condensador, localizados na parte de baixo do secador. Se a roupa não estiver a ficar seca, verifique se o filtro não está entupido.

 **SE LAVAR O FILTRO DEBAIXO DE ÁGUA, NÃO SE ESQUEÇA DE O SECAR BEM.**

 **AVISO!** Se abrir a porta a meio de um ciclo, antes do ciclo de arrefecimento estar concluído, a pega pode estar quente. Por favor tenha cuidado no manuseamento .

## UTILIZAÇÃO

1. Abra a porta e carregue o tambor com roupa. Assegure-se de que as peças de roupa não impedem que a porta feche..

2. Feche cuidadosamente a porta, empurrando-a lentamente até a ouvir fazer “click”.

3. Rode o botão selector do programa para seleccionar o programa pretendido para a secagem (veja o Guia de Programas).

4. Prima o botão  . O secador irá arrancar automaticamente e o indicador em cima da tecla ficará continuamente aceso.

5. Se a porta for aberta durante o programa, para verificar a roupa, é necessário pressionar  para recomençar a secagem, depois de a porta ter sido fechada.

6. Quando o ciclo está perto do fim, o secador entra na fase de arrefecimento e a roupa gira em ar frio, permitindo assim o arrefecimento da carga.

7. Depois de o ciclo ter sido concluído, o tambor roda intermitentemente para minimizar a formação de rugas e vincos. Este movimento do secador de roupa continua até que o dito secador seja desligado ou até a porta ser aberta.

 Não abra a porta durante os programas automáticos, para conseguir obter uma secagem adequada.

## 6. CONTROLOS E INDICADORES

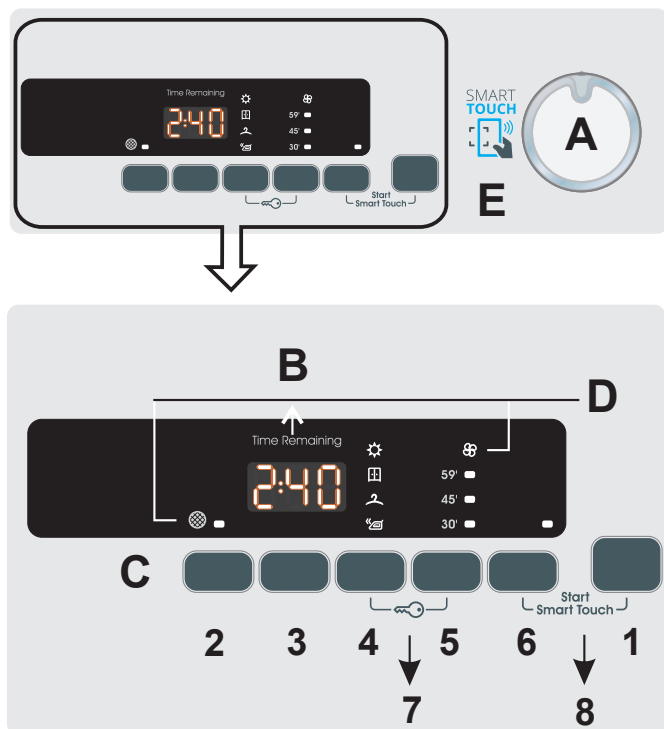

### A-Seleção de ciclos -

Girando o botão em ambos os sentidos, é possível selecionar o programa de secagem desejada. Para cancelar as seleções ou fazer alterações, desligue o secador girando o botão para a posição OFF.

**B- Display Digital** - O visor mostra o tempo restante para a secagem, o tempo adiado no caso de selecção de início diferido e outras definições e notificações.

### C-Botões -

#### 1.Start-Pause

Para iniciar o programa selecionado ou suspendê-lo

**2.Seleção do tempo do ciclo** - É possível transformar um ciclo de automático para um ciclo programado até 3 minutos após o início do ciclo. A pressão progressiva do botão aumenta o tempo em intervalos de 10 minutos.

Após esta seleção para reiniciar o funcionamento automático é necessário desligar o secador

Em caso de incompatibilidade, todos os LEDs piscam rapidamente por 3 vezes.

**3.Início diferido** - Permite atrasar o início do programa de 1 a 24 horas em intervalos de 1 hora. O atraso selecionado é apresentado no visor. Após pressionar o botão START o tempo vai mostrando hora após hora. Abra a vigia com o início diferido, depois de fechar a vigia, pressione a tecla de início para retomar a contagem do tempo.

### 4.Seleção do nível de secagem -

Permite definir o nível de secagem desejado: opção editável até 5 minutos após o início do ciclo:

- **Pronto para engomar:** deixa as roupas ligeiramente húmidas para facilitar o engomar.

- **Secagem para cabide:** Para ter as suas roupas prontas para serem penduradas.

- **Roupa seca para guardar:** Para roupa que pode ser guardada imediatamente

- **Extra-seco:** para obter roupas completamente secas, ideal para cargas completas.

Este aparelho está equipado com a função de gestão da secagem. Em ciclos automáticos, cada nível de secagem intermédia, antes de atingir o seleccionado, é indicado por meio do indicador luminoso correspondente ao grau de secagem atingido. Em caso de incompatibilidade, todos os LEDs piscam rapidamente por 3 vezes.

**5.Rápidos** - Ciclos rápidos: é possível mudar um programa automático para o programa RAPID, até 3 minutos após o início do ciclo. A pressão progressiva do botão aumenta o tempo (30-45-59 minutos).

Após esta seleção para reiniciar o funcionamento automático é necessário desligar o secador

Em caso de incompatibilidade, todos os LEDs piscam rapidamente por 3 vezes.

**6.Anti vincos** - Esta opção permite ativar um movimento anti-rugas do tambor, no pré ciclo em caso de ativação do início diferido e no final do ciclo de secagem. Os movimentos são ativados a cada 10 minutos, até 6 horas após o fim do ciclo. Para parar os movimentos, ajuste o botão para OFF.

É uma opção especialmente útil quando não é possível remover imediatamente a roupa, mantém o tambor em movimento para as roupas não ficarem pesadas e com vincos.

**7. Tranca** - Esta função permite bloquear alterações indesejadas das opções de ajuste no painel, durante a fase de secagem.

Ativação / Inativação: Pressione os botões 4 e 5 simultaneamente por dois segundos. O sinal "LOC" aparece no visor. Para desbloquear a opção, no visor aparece o sinal "Unl", apenas uma vez. No caso de abertura de "vigia" com o bloqueio de tecla activado, o ciclo pára mas o bloqueio é mantido: para reiniciar o ciclo, tem de remover o bloqueio e iniciar o ciclo novamente. Quando o secador estiver desligado, a opção é automaticamente desativada.

O bloqueio de teclas pode ser modificado a qualquer momento do ciclo.

## 8. Iniciar o smart touch

Pressione simultaneamente os botões INÍCIO/PAUSA e OPÇÕES para permitir iniciar o ciclo que foi previamente descarregado da App na posição Smart Touch que foi previamente selecionada no botão seletor de programas (veja a secção dedicada a este tema no manual de instruções).

### D- Led

**Limpeza de filtros**  - A luz acende quando é necessária a limpeza dos filtros (filtro da porta e filtro inferior).

**Arrefecimento**  - A luz acende quando o programa está no ciclo final e arrefecimento.

**E- SMART TOUCH area** - pressione o botão START/PAUSE que lhe permite descarregar previamente os ciclos pretendidos através da App - também pode consultar a área deste manual dedicada ao assunto.



APPAREL CARE

O ciclo de secagem para lãs desta máquina foi aprovado pela The Woolmark Company para a secagem de produtos de lã laváveis à máquina. Lavar e secar os produtos de acordo

com as instruções da etiqueta e com as instruções do fabricante desta máquina. M1530.

No Reino Unido, Irlanda, Hong Kong e Índia a marca registada Woolmark é uma marca registada de certificação.

### Garga máxima para secar

Algodões	Máx. capacidade
Sintéticos ou Delicados	Max.4 Kg

### Guia de secagem

O ciclo padrão **COTTON** (  ) é o mais eficiente a nível energético e o mais adequado para a secagem de roupas de algodão com um nível de humidade normal.



A tabela da última página mostra o tempo aproximado e os consumos de energia dos principais programas de secagem.

Capacidade (como rótulo de energia)	6 kg /7 kg - 8 kg /9 kg
Consumo de energia em estado de desactivação/desligado	0,40 W
Consumo de energia em estado inactivo/stand by	0,75 W

### Especificações Técnicas















Capacidade do tambor	115
Carga máxima	Consulte a etiqueta de eficiência energética.
Altura	85 cm
Largura	60 cm
Profundidade	60 cm
Faixa da Etiqueta de Energia	Consulte a etiqueta de eficiência energética.

### Informação para testes laboratoriais EN 61121 Programa para utilização

-SECAGEM DE ALGODÃO -  ALGODÃO OU   
-ALGODÃO - ALGODÕES OU ROUPAS   
-EASY-CARE TEXTILE - BRANCAS  
- DELICADOS OU SINTÉTICOS

 A duração real do ciclo de secagem depende do nível de humidade que a roupa apresenta e da velocidade de centrifugação usada, bem como do tipo e quantidade de roupa, estado de limpeza dos filtros e temperatura ambiente.

## 7. SELECÇÃO DO PROGRAMA

	PROGRAMMA	FUNÇÕES	CAPACIDADE (kg)	TEMPO DE SECAGEM (min)
	Engomar Super Fácil Mix	Uma solução confortável para secar tecidos mistos minimizando dobras e vincos, proporcionando a humidade perfeita para passar a ferro da maneira mais fácil. Antes de secar aconselhamos a que sacuda os lençóis	2	*
	Eco Cotton	Programa Eco normativo (secar) secagem. O programa mais eficiente em consumo de energia. Adequado para algodão e roupa de cama.	6	*
	Roupa branca ou Algodões	O ciclo certo para secar algodões e atalhados.	Full	*
	Mix & Dry	Para secar juntamente diferentes tipos de tecidos, como algodões, linhos, tecidos mistos e sintéticos.	4	*
	Sintéticos	Para secar gentilmente sintéticos e tecidos delicados.	4	*
	Camisas	Este ciclo específico foi concebido para secar camisas minimizando os vincos e rugas nos tecidos graças aos movimentos específicos do tambor. Recomenda-se retirar os lençóis imediatamente após o ciclo de secagem.	2.5	*
	Darks&coloured Coloured	Um ciclo delicado e específico para secar roupa escura ou muito colorida, bem como tecidos sintéticos.	4	*
	Roupas de bebé	Ciclo perfeito para roupas de bebé, que necessitam de um elevado nível de higienização.	4	150'
	Gangas	Programa dedicado à secagem de gangas e tecidos muito resistentes. É aconselhável virar as peças antes de as secar.	4	*
	Sport	Programa dedicado a secar roupas técnicas de desporto e fitness, seca gentilmente e com cuidado especial para evitar o desgaste das fibras elásticas.	4	*
	Wool	Roupas de lã: o programa pode ser usado para secar até 1 kg de roupa (cerca de 3 camisolas). Recomendamos que vire as roupas do avesso antes de as secar. O tempo pode ter que ser alterado devido às dimensões e volume da carga de roupa, bem como nível de humidade e programa escolhido. No final do ciclo, as roupas estão prontas para serem usadas, mas se forem mais pesadas, as extremidades ainda poderão estar um pouco molhadas: sugere-se secar o resto naturalmente. Recomenda-se descarregar as roupas no final do ciclo. Atenção: o processo de desgaste da lã é irreversível; Por favor, seque exclusivamente roupa com símbolo que significa que é permitida a secagem em máquinas. Este programa não é indicado para roupas acrílicas.	1	70'
	Antialérgico	Um ciclo específico que seca e, ao mesmo tempo, ajuda a reduzir os principais alérgenos como pó, pêlos de animais, pólenes e resíduos de detergentes em pó.	4	220'
	Anti vincos	É um ciclo quente de apenas 12 minutos, ideal para relaxar os tecidos e reduzir vincos.	2.5	12'
	Refresh	O ciclo perfeito para remover maus cheiros dos tecidos, é um ciclo próprio para refrescar as peças de roupa.	2.5	*
		Configuração personalizável do botão que tem que seleccionar para interagir com a APP no smartphone e para descarregar os ciclos (veja a secção dedicada).A máquina define o programa padrão Autolimpeza concebido para higienização da máquina.		

\* A duração real do ciclo de secagem depende do nível de humidade que a roupa apresenta e da velocidade de centrifugação usada, bem como do tipo e quantidade de roupa, estado de limpeza dos filtros e temperatura ambiente.

## SMART TOUCH

Este electrodoméstico está equipado com a tecnologia **Smart Touch** que permite interagir, através da App, com smartphones do sistema Android equipados com função NFC - Near Field Communication.

- Descarregue a App **Candy simply-Fi** através do seu smartphone.

**A App simply-Fi da Candy está disponível para aparelhos com sistema Android e iOS, para tablets e smartphones. No entanto, pode interagir com o electrodoméstico e tirar vantagens através da tecnologia por toque apenas através dos smartphones Android equipados com a tecnologia NFC, de acordo com as seguintes definições:**

Android smartphone com tecnologia NFC	Interacção com a máquina + conteúdos
Android smartphone without NFC technology	Apenas conteúdos
Android Tablet	Apenas conteúdos
Apple iPhone	Apenas conteúdos
Apple iPad	Apenas conteúdos

## FUNÇÕES

As principais funções de que pode tirar partido com a App são as seguintes:

- **Assistente de Voz** – Um guia para escolher o ciclo ideal com apenas 3 ordens de voz (tecidos/tipos de roupa, cor, nível de sujidade).
- **Ciclos** – para descarregar e usar novos programas de lavagem.
- **Cuidado Smart** – ciclos de Autolimpeza e Verificação Smart e guia de problemas e avarias.
- **As Minhas Estatísticas** – Estatísticas e dicas para um uso mais eficiente da máquina.

Veja todos os detalhes das funções Smart Touch no modo demo da App ou acesse a:  
[www.candysmarttouch.com](http://www.candysmarttouch.com)

## COMO USAR O SMART TOUCH

### PRIMEIRA VEZ – Registo da máquina

Entre no menu "**Configurações**" do seu smartphone Android e active a função NFC (wifi sem fios) dentro do menu "**Wireless & Redes**".

Dependendo do modelo e da versão do sistema IOS, o processo da activação NFC poderá ser diferente. Leia o manual de instruções do smartphone para proceder em conformidade.

- Rode o botão para a posição **Smart Touch** para activar o sensor no painel.
- Abra a App, crie o perfil de utilizador e registe o aparelho seguindo as instruções apresentadas no visor ou siga o "**Guia Rápido**" presente na máquina.

Mais informações, F.A.Q. e o vídeo para um registo fácil e rápido disponível em:  
[www.candysmarttouch.com/how-to](http://www.candysmarttouch.com/how-to)

## PRÓXIMAS VEZES – Utilização Regular

- Cada vez que pretenda gerir a máquina através da App, primeiro terá que accionar o modo **Smart Touch**, rodando o botão para a posição correcta.
- Certifique-se que destrancou o ecrã do telephone (se estiver em modo stand-by) e que activou a função NFC; de contrário, siga os passos mencionados anteriormente.
- Se deseja iniciar um ciclo de lavagem, carregue a roupa, o detergente e feche a porta.
- Escolha a função desejada na App (por exemplo : iniciar um programa, o ciclo de Verificação Smart, estatísticas de actualização, etc ...).
- Siga as instruções no ecrã display do telefone, mantendo-o o logotipo Smart Touch no painel da máquina, quando solicitado pela App.

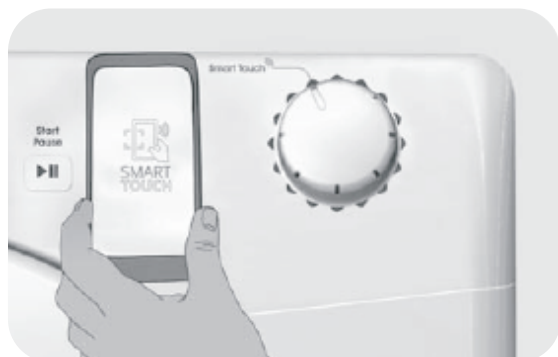

### NOTAS:

**Coloque o smartphone de forma a que a antena NFC na parte traseira corresponda à posição do logotipo Smart Touch no aparelho (veja a imagem abaixo).**



Se não sabe a posição da sua antena NFC, mova ligeiramente o smartphone num movimento circular sobre o logotipo Smart Touch até que a App confirme a ligação. Para que a transferência de dados seja bem sucedida, é essencial manter o smartphone perto do painel **DURANTE TODOS OS SEGUNDOS** do procedimento; uma mensagem no dispositivo irá informar sobre o resultado correto da operação e referir quando já for possível tirar o smartphone de perto da máquina.

**Capas grossas ou adesivos metálicos no smartphone podem afectar ou impedir a transmissão de dados entre a máquina e o telefone. Se necessário, deve removê-los.**

**A substituição de alguns componentes do smartphone (por exemplo, tampa traseira, bateria, etc ...) com peças não originais, pode resultar na remoção da antena NFC, impedindo a utilização plena da App.**

**A gestão e o controlo da máquina via App só é possível "pela proximidade": não é, portanto, possível realizar operações remotas (por exemplo: a partir de outra divisão; fora da casa).**

## PARÂMETROS WIRELESS

Parâmetros	SpEspecificações
Wireless Standard	ISO/IEC 14443 Tipo A e NFC Forum Tipo 4
Frequência de banda	13,553-13,567 MHz (frequência central 13,560 MHz)
Limite do campo magnético	< 42dBµA/m (até 10 metros)

Desta forma a Candy Hoover Group Srl,  declara que este eletrodoméstico está em conformidade com os requisitos essenciais da Directiva 2014/53/EU.

Se desejar uma cópia da declaração de conformidade, por favor o fabricante através do seguinte email:  
[www.candy-group.com](http://www.candy-group.com)

## 8. RESOLUÇÃO DE PROBLEMAS

### SOMENTE PARA OS MODELOS com Smart Touch:

Graças ao ciclo de Verificação Smart ciclo da sua App Candy simply-Fi, pode verificar a qualquer momento se a máquina está a funcionar correctamente. Só precisa de um smartphone Android com tecnologia NFC para o fazer. Mais informações podem ser encontradas na App. Se o visor da máquina mostrar um erro (através de código a piscar nos LEDs), deve ligar a App e aproximar o seu smartphone Android com NFC do logotipo Smart Touch no painel da máquina.

Nesse momento é possível começar o directório para resolver o problema.

### Qual Poderá Ser A Causa De...

#### Anomalias que você mesmo pode remediar

Antes de contactar a Assistência GIAS para aconselhamento técnico, passe rapidamente pela seguinte lista de verificação. Se chamar um técnico e este verificar que a máquina está a funcionar normalmente, foi mal instalada ou usada incorrectamente, ser-lhe-á cobrada uma quantia consoante o caso. Se o problema persistir após ter completado as verificações recomendadas, ligue para a Assistência GIAS, eles poderão eventualmente resolver o problema pelo telefone.

**O tempo remanescente indicado no visor poderá ser alterado durante o ciclo de secagem. O tempo remanescente é continuamente verificado durante o ciclo de secagem e, o tempo é ajustado para fornecer a estimativa mais correcta. O tempo remanescente pode ser aumentado ou diminuído durante o ciclo de secagem e isso é normal.**

**O tempo de secagem é demasiado longo/as roupas não estão suficientemente secas...**

- Selecionou o tempo/programa de secagem correctos?
- A roupa estava demasiado ensopada? As roupas foram bem torcidas ou centrifugadas?
- O filtro necessita de limpeza?
- O condensador necessita de limpeza?
- A máquina está com excesso de roupa?
- As entradas, saídas e a base da máquina estão desobstruídas?
- Existe energia eléctrica para alimentar a máquina? Verifique utilizando outro aparelho eléctrico, por exemplo, um candeeiro.
- A ficha está correctamente ligada à corrente eléctrica?
- Houve algum corte de corrente?
- O fusível fundiu-se?
- A porta está bem fechada?
- A máquina está ligada à corrente, quer através da tecla 'ON', quer através do cabo de alimentação?
- O tempo de secagem ou o programa foram seleccionados?
- A máquina foi ligada de novo após ter aberto a porta?
- A máquina deixou de funcionar devido ao tabuleiro da água estar cheio e precisar de ser esvaziado?

#### A máquina de secar faz muito ruído...

• Desligue a máquina de secar e contacte a Assistência GIAS para obter ajuda.

**O indicador  está aceso...**

- O filtro necessita de limpeza?
- O condensador necessita de limpeza?

**O indicador  está aceso...**

• O recipiente da água necessita de ser esvaziado?

### SERVIÇO DE CLIENTES

Se após todas as verificações recomendadas, ainda subsistir qualquer problema com a máquina, ligue por favor para o Serviço de Assistência GIAS para aconselhamento. Podem conseguir ajudá-lo pelo telefone ou combinar consigo a intervenção adequada de um técnico, nos termos da garantia. No entanto, pode ser debitado nas seguintes situações:

- A máquina está em bom estado de funcionamento.
- Não foi instalada de acordo com as instruções de instalação.
- Foi utilizada incorrectamente.

### Peças sobressalentes

Use sempre peças sobressalentes originais, que obteve directamente da Assistência Técnica Autorizada.

### Assistência Técnica Autorizada

Para serviço e reparações, entre em contacto com um técnico local devidamente credenciado pela Assistência Técnica Autorizada.

**O fabricante declina toda e qualquer responsabilidade por eventuais erros de impressão ou de tradução ocorridos neste manual. Além disso, o fabricante reserva-se o direito de introduzir modificações apropriadas nos seus produtos, sem que estas alterem as suas características essenciais.**

Por favor lea cuidadosamente estas instrucciones y utilice la máquina según sus indicaciones. Este folleto presenta directrices importantes para el seguro, la instalación y el mantenimiento seguros y algunos consejos útiles para obtener los mejores resultados de su secadora.

Conserve toda la documentación en un lugar seguro para referencia futura o para los dueños futuros.

Por favor verifique que los siguientes artículos hayan sido entregados con el electrodoméstico:

- Manual de instrucciones
- Tarjeta de garantía
- Etiqueta de energía

Al mostrar el logo  marcado en este producto, declaramos, bajo nuestra propia responsabilidad, el cumplimiento de todos los requisitos europeos en términos de seguridad, salud y medio ambiente, establecidos en la legislación de este producto.

 Verifique que no se hayan producido daños al electrodoméstico durante el transporte. De haberlos, llame al Servicio técnico de GIAS. El incumplimiento de lo anterior puede perjudicar a la seguridad del electrodoméstico. Es posible que se le cobre una llamada al servicio técnico si el problema con el electrodoméstico es el resultado de un uso incorrecto.

## Índice

1. ADVERTENCIAS SOBRE SEGURIDAD
2. VENTILACIÓN
3. PREPARACIÓN DEL MATERIAL PARA SECAR
4. LIMPIEZA Y MANTENIMIENTO DE RUTINA
5. PUERTA Y FILTRO
6. CONTROLES E INDICADORES
7. SELECCIÓN DEL PROGRAMA
8. RESOLUCIÓN DE PROBLEMAS  
SERVICIO DE ATENCIÓN AL CLIENTE