



MANUAL DO UTILIZADOR

MÁQUINA DE LAVAR ROUPA



Antes de iniciar a instalação, leia cuidadosamente as instruções. Esta ação simplificará a instalação e garantirá que o produto é instalado de forma correta e segura. Após a instalação, guarde estas instruções num local próximo ao produto para consulta futura.

F8K5XN3



MFL68881095
Rev.00_053117

www.lg.com

Copyright © 2017 LG Electronics Inc. Todos os direitos reservados



ÍNDICE

Este manual pode incluir imagens ou conteúdos que não correspondem ao modelo comprado.

Este manual está sujeito a revisão por parte do fabricante.

INSTRUÇÕES DE SEGURANÇA.....	4
INSTRUÇÕES DE SEGURANÇA IMPORTANTES.....	4
Eliminação do seu aparelho usado	9
INSTALAÇÃO	10
Peças.....	10
Acessórios.....	11
Especificações.....	11
Requisitos do local de instalação	12
Empilhar a Mini máquina de lavar roupa	13
Ligar o tubo de abastecimento	15
Instalar o tubo de drenagem.....	17
Nivelar o equipamento.....	18
FUNCIONAMENTO.....	20
Utilização do equipamento	20
Separar a roupa.....	21
Fechar a porta e a gaveta	22
Adicionar produtos de limpeza	23
Painel de controlo.....	25
Tabela de programas.....	26
Programa Opções	28
FUNÇÕES SMART	29
Usar a aplicação Smart ThinQ	29
Utilizar o Smart Diagnosis™	32
MANUTENÇÃO.....	33
Limpar a máquina de lavar roupa.....	33
Limpar o tambor	34
Limpar o filtro de entrada de água.....	34
Cuidado com o congelamento durante o inverno.....	35
RESOLUÇÃO DE PROBLEMAS.....	37
Diagnosticar problemas.....	37
Mensagens de erro.....	41

As seguintes diretrizes de segurança destinam-se a evitar riscos ou danos imprevistos resultantes de utilização incorreta ou perigosa do equipamento.

As diretrizes encontram-se divididas em "AVISO" e "ADVERTÊNCIA", conforme descrito abaixo.

 Este símbolo é apresentado para assinalar assuntos e utilizações que podem representar perigo. Leia cuidadosamente a secção com este símbolo e siga as instruções de forma a evitar riscos.

 **AVISO**

Isto indica que a não observância das instruções pode provocar ferimentos graves ou morte.

 **ADVERTÊNCIA**

Isto indica que a não observância das instruções pode provocar ferimentos menores ou danos no produto.

INSTRUÇÕES DE SEGURANÇA IMPORTANTES

 **AVISO**

Para reduzir o risco de explosão, incêndio, morte, choque elétrico, ferimentos ou queimaduras causadas pela água em pessoas aquando da utilização deste produto, siga as precauções básicas, incluindo o que se segue:

Crianças em casa

Este equipamento não se destina a ser utilizado por pessoas (incluindo crianças) com capacidades físicas, sensoriais ou mentais reduzidas ou sem experiência e conhecimentos, exceto se acompanhadas ou instruídas relativamente à utilização do equipamento por uma pessoa responsável pela sua segurança. As crianças devem ser supervisionadas para garantir que não brincam com o equipamento.

Para utilização na Europa:

Este equipamento pode ser utilizado por crianças com idades a partir dos 8 anos e por pessoas com capacidades físicas, sensoriais ou mentais reduzidas ou com falta de experiência e conhecimentos, desde que tenham sido advertidas e instruídas relativamente à utilização do equipamento de uma forma segura e que compreendam os riscos envolvidos. As crianças não devem brincar com o equipamento. A limpeza e a manutenção destinadas ao utilizador não devem ser realizadas por crianças sem supervisão.

As crianças com idade inferior a 3 anos devem ser mantidas afastadas exceto se continuamente supervisionadas.

INSTALAÇÃO

- Nunca tente utilizar o equipamento caso esteja danificado, avariado, parcialmente desmontado ou tiver peças partidas ou em falta, incluindo um cabo ou uma ficha danificado(a).
- O aparelho só deve ser instalado e transportado por duas ou mais pessoas a segurar o aparelho de forma segura.
- Não instale o equipamento num local húmido ou empoeirado. Não instale nem mantenha o equipamento numa área exterior ou em qualquer área sujeita às condições climatéricas, tais como luz solar direta, vento, chuva ou temperaturas abaixo de zero.
- Aperte o tubo de drenagem para evitar a separação.

- Se o cabo de alimentação ou a ficha elétrica apresentar danos ou se a tomada estiver solta, não utilize o cabo de alimentação e entre em contacto com um centro de atendimento autorizado.
- Este equipamento não deve ser instalado atrás de uma porta de tipo batente, de uma porta deslizante ou de uma porta com as dobradiças posicionadas do lado oposto ao do equipamento, de forma a permitir a abertura total da porta do mesmo.
- Este equipamento deve ter ligação à terra. Em caso de falha ou avaria, a ligação à terra reduzirá o risco de choque elétrico fornecendo um caminho de menor resistência para a corrente elétrica.
- Este equipamento está equipado com um cabo de alimentação que possui um condutor e uma ficha de ligação à terra. A ficha elétrica deve estar ligada a uma tomada adequada, a qual esteja devidamente instalada e ligada à terra em conformidade com todos os códigos e regulamentos locais.
- A ligação incorreta do condutor de ligação à terra do equipamento pode resultar no risco de choque elétrico. Se tiver dúvidas quanto ao facto de o equipamento estar devidamente ligado à terra, consulte um electricista ou técnico de assistência qualificado.
- Não modifique a ficha elétrica fornecida com o equipamento. Se ela não encaixar na tomada, solicite a um electricista qualificado para instalar uma tomada adequada.

Funcionamento

- Não utilize um objeto afiado como uma broca ou um alfinete para pressionar ou separar uma unidade operacional.
- Não repare nem substitua nenhuma peça do equipamento. Todas as reparações e manutenções devem ser realizadas por técnicos de assistência qualificados, exceto se especificamente recomendado no Manual do utilizador. Utilize apenas peças de fábrica autorizadas.
- Utilize o novo tubo ou conjunto de tubos fornecidos com o equipamento. A reutilização de tubos antigos pode originar uma fuga de água e eventuais danos materiais.
- Não aceda ao equipamento se a cuba ou o agitador estiverem em movimento.
- Mantenha a área em torno do equipamento livre de materiais combustíveis, tais como algodão, papel, trapos, produtos químicos etc.
- Não coloque animais, tais como animais domésticos, dentro do equipamento.
- Não deixe a porta do equipamento aberta. As crianças podem pendurar-se na porta ou gatinhar para dentro do equipamento, provocando danos ou ferimentos.
- Nunca aceda ao interior do equipamento durante o seu funcionamento. Aguarde que o tambor tenha parado totalmente.
- Não coloque, lave ou seque artigos que tenham sido limpos em, lavados em, embebidos em ou manchados com substâncias combustíveis ou explosivas (tais como cera, óleo, tinta, gasolina, desengordurantes, solventes de limpeza a seco, querosene, óleo vegetal, óleo de cozinha etc.). A utilização inadequada pode provocar incêndio ou explosão.
- Em caso de inundação, desligue a ficha elétrica e entre em contacto com o centro de apoio ao cliente da LG Electronics.
- Não faça demasiada pressão na gaveta quando a gaveta do aparelho está aberta.

- Não toque na porta durante um programa de temperatura elevada.
- Não utilize gás inflamável e substâncias combustíveis (benzeno, gasolina, diluente, petróleo, álcool etc.) nas proximidades do equipamento.
- Se o tubo de drenagem ou tubo de entrada ficar congelado durante o inverno, utilize-o unicamente após descongelamento.
- Mantenha todos os detergentes para lavagem, amaciadores e lixívia fora do alcance das crianças.
- Não toque na ficha elétrica ou nos controlos do equipamento com as mãos molhadas.
- Ao remover a ficha elétrica de uma tomada, segure na ficha elétrica e não no cabo.
- Não dobre excessivamente o cabo de alimentação nem coloque um objeto pesado sobre o mesmo.
- Se ocorrer uma fuga de gás (isobutano, propano, gás natural, etc.), não toque no equipamento nem na ficha elétrica e proceda à ventilação da área imediatamente.
- Não utilize a Mini máquina de lavar roupa com duas ou mais Mini máquinas de lavar roupa empilhadas.
- Para evitar partir o vidro da porta, não empurre a porta com demasiada força ao fechar.
- Não se coloque em cima da Mini máquina de lavar roupa.
- Não lave tapetes, sapatos ou cobertores de animais nem qualquer outro item para além de roupas ou lençóis nesta máquina.
- Este equipamento deve ser utilizado apenas para fins domésticos e não deve ser utilizado em aplicações móveis.
- Não abra nem feche a porta com o pé.

Manutenção

- Ligue firmemente a ficha elétrica à tomada após eliminar completamente qualquer humidade ou sujidade.
- Desligue o cabo de alimentação antes de limpar o equipamento.
- Nunca desligue o equipamento da tomada puxando pelo cabo de alimentação. Segure sempre firmemente a ficha elétrica e retire-a da tomada.
- Para proceder à limpeza do equipamento, não pulverize água no interior ou exterior do mesmo.

Eliminação

- Antes de eliminar um equipamento antigo, desligue-o. Corte o cabo diretamente atrás do equipamento para evitar uma utilização indevida.
- Elimine todo o material de embalagem (tal como sacos de plástico e esferovite) para fora do alcance de crianças. O material de embalagem pode causar asfixia.
- Remova a porta antes de proceder à eliminação deste equipamento para evitar o risco de crianças ou animais pequenos ficarem presos no seu interior.

Eliminação do seu aparelho usado



- Este símbolo de um caixote do lixo com rodas e linhas cruzadas sobrepostas indica que os resíduos de produtos elétricos e eletrónicos (WEEE) devem ser eliminados separadamente do lixo doméstico.
- Os produtos elétricos usados podem conter substâncias perigosas, pelo que, a eliminação correta do seu aparelho usado pode contribuir para evitar potenciais danos para o ambiente e saúde humana. O seu aparelho usado pode conter peças reutilizáveis que podem ser usadas para reparar outros aparelhos e materiais úteis que podem ser reciclados para preservar os recursos limitados.
- Pode levar o seu aparelho à loja onde o adquiriu ou contactar a sua entidade local de recolha e tratamento de resíduos para obter mais informações sobre o ponto de recolha WEEE autorizado mais próximo. Para obter informações mais atualizadas relativas ao seu país, visite www.lg.com/global/recycling

Peças

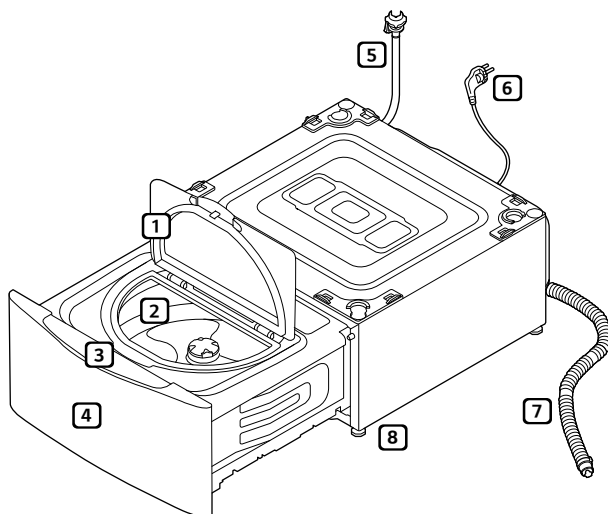

1 Porta

2 Tambor

3 Painel de controlo

4 Gaveta

5 Tubo de abastecimento de água

6 Ficha elétrica

7 Tubo de drenagem de água

8 Pés de nivelamento

Acessórios

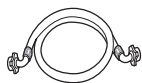

Tubo de abastecimento de água (para água fria)



Tubo de abastecimento de ligação



Tubo de drenagem de água



Conector do tubo de abastecimento de água



Conector do tubo de drenagem de água



Placas anti-derrapantes (2 EA)



Copo de medição de detergente



Suportes (Dianteiro) (2 EA)



Suportes (Traseiro) (2 EA)



Chave

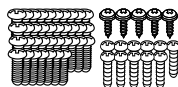

* Parafusos
Tipo A (37 EA)
Tipo B (5 EA)
Tipo C (11 EA)



Braçadeiras (2 EA)



Braçadeiras para tubo (3 EA)



Telecomando (opcional)

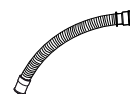

adaptador para tubo de drenagem

* Tipo A : parafuso para chapas longo, Tipo B : parafuso para chapas curto, Tipo C : parafuso de máquina

OBSERVAÇÃO

- Podem ser aplicados acessórios diferentes a cada modelo.
- Dependendo do ambiente de instalação, pode ser necessário comprar um conector de tubo flexível de drenagem separado.
- Além dos parafusos necessários para a instalação, são fornecidos parafusos extra.

Especificações

Fonte de alimentação	220–240 V~, 50 Hz
Dimensão	600 mm (L) X 700 mm (P) X 365 mm(A)
Peso do produto	43 kg
Pressão de água admissível	0,1 - 0,8 Mpa (1,0 - 8,0 kgf/cm ²)
Capacidade de lavagem	2 kg

- O aspeto e as especificações podem ser alterados sem aviso prévio para melhorar a qualidade do produto.

Requisitos do local de instalação

Localização

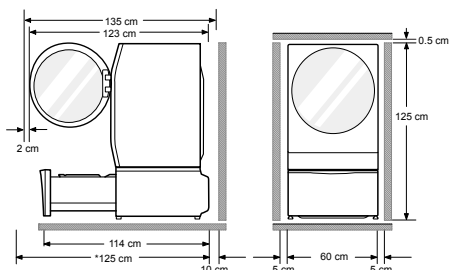

*125 cm: espaço mínimo para instalação

Solo : A inclinação admissível sob todo o equipamento é de 1°.

Tomada elétrica : Deve encontrar-se a uma distância de 1,5 metros de cada lado da localização do equipamento.

Folga adicional: 5 cm dos lados e 10 cm atrás da unidade.

- Nunca coloque ou armazene produtos de limpeza em cima do equipamento. Esses produtos podem danificar o acabamento ou os controles.

⚠ AVISO

- A ficha deve ser ligada a uma tomada adequada que esteja devidamente instalada e ligada à terra em conformidade com todos os códigos e regulamentos locais.

Posicionamento

- Instale o equipamento numa superfície plana e dura.
- Certifique-se de que a circulação de ar em torno do equipamento não é impedida por alcatifas, tapetes etc.
- Nunca tente corrigir um desnivelamento do piso colocando pedaços de madeira, cartão ou materiais semelhantes por baixo do equipamento.
- Se for impossível evitar o posicionamento do equipamento junto de um forno a gás ou carvão, deve ser introduzido entre os dois equipamentos um isolante (85 x 60 cm) coberto com folha de alumínio no lado voltado para o forno ou fogão.

- Não instale o equipamento em divisões onde possam ocorrer temperaturas abaixo de zero. Tubos congelados podem estourar sob pressão. A fiabilidade da unidade de controlo eletrónico pode ser prejudicada a temperaturas abaixo de zero.
- Quando o equipamento é instalado, certifique-se de que é facilmente acessível a um técnico no caso de uma avaria.
- Com o equipamento instalado, regule os quatro apoios utilizando uma chave inglesa de parafusos de transporte, garantindo a estabilidade do equipamento e a existência de um espaço de, aproximadamente, 5 mm entre a parte superior do equipamento e a parte inferior do balcão.
- Se o equipamento for entregue no inverno e as temperaturas estiverem abaixo de zero, coloque o equipamento num local à temperatura ambiente durante algumas horas antes de o colocar em funcionamento.
- Não utilize uma bandeja coletora visto que pode bloquear a gaveta. Usar uma bandeja coletora pode resultar no aumento da vibração e do ruído durante o funcionamento.

⚠ AVISO

- Este aparelho não se destina à utilização marítima ou utilização em instalações móveis, tais como caravanas, aviões, etc.

Ligação elétrica

- Não utilize uma extensão ou um adaptador duplo.
- Desligue sempre a ficha do equipamento e o abastecimento de água após utilização.
- Ligue o equipamento a uma tomada de terra, em conformidade com os regulamentos elétricos em vigor.
- O eletrodoméstico deve ser posicionado de modo a facilitar o acesso à ficha.
- As reparações no equipamento devem ser realizadas apenas por pessoal qualificado. Reparções realizadas por pessoas não qualificadas podem provocar ferimentos ou avarias graves. Contacte o seu centro de atendimento local.

Empilhar a Mini máquina de lavar roupa

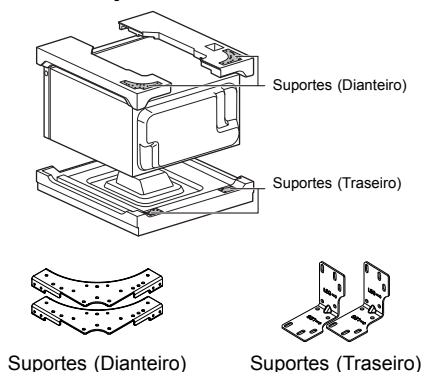

OBSERVAÇÃO

- A mensagem de erro **E7** aparece no visor, se o suporte de empilhamento não estiver instalado na parte inferior da Máquina de lavar roupa principal.

- 1 Incline e segure a Máquina de lavar roupa principal.

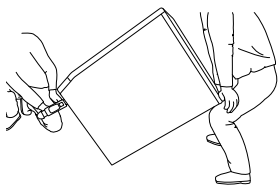

- 2 Monte o suporte (dianteiro) e o suporte de empilhamento na parte inferior da Máquina de lavar roupa principal.

OBSERVAÇÃO

- O suporte de empilhamento e os parafusos necessários para montagem são incluídos na Máquina de lavar roupa principal, que pode ser empilhada com a Mini máquina de lavar roupa.

Tipo 1. A parte inferior da Máquina de lavar roupa principal é prateada.

- Primeiro, monte o suporte de empilhamento utilizando 2 parafusos tipo A incluídos na caixa de acessórios da Mini máquina de lavar roupa, de seguida, cada suporte utilizando 7 parafusos tipo A incluídos na caixa de acessórios da Mini máquina de lavar roupa.

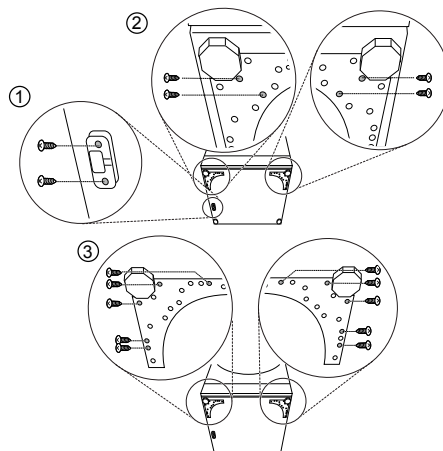

Tipo 2. A parte inferior da Máquina de lavar roupa principal é branca.

- Primeiro, monte o suporte de empilhamento utilizando 2 parafusos tipo C incluídos na caixa de acessórios da Máquina de lavar roupa principal, de seguida, cada suporte utilizando 4 parafusos tipo C incluídos na caixa de acessórios da Mini máquina de lavar roupa.

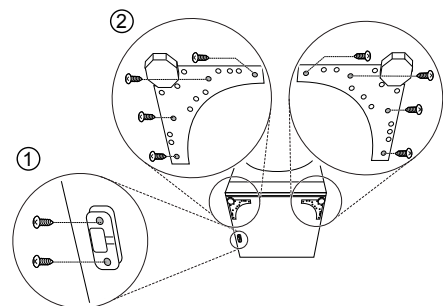

- 3** Retire e guarde o bloco de espuma para utilização futura.
- Se a máquina de lavar roupa precisar ser transportada no futuro, o bloco de espuma ajudará a evitar danos na máquina de lavar roupa durante o transporte.

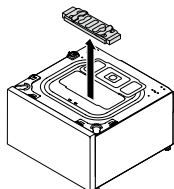

OBSERVAÇÃO

- Para evitar danos, não retire o bloco de espuma até a Mini máquina de lavar roupa estar no local final.
- 4** Gire a tampa superior cerca de 180 graus.
- Cubra o orifício superior com a tampa superior e instale 4 parafusos tipo B para a fixar na posição.

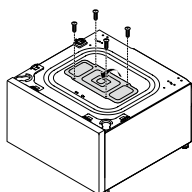

- 5** Instale os dois suportes traseiros na parte traseira da Mini máquina de lavar roupa introduzindo 4 parafusos tipo A em cada suporte.

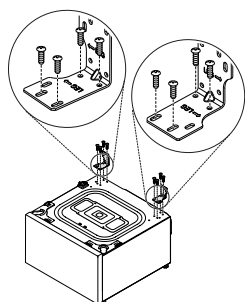

- 6** Coloque a Máquina de lavar roupa principal em cima da Mini máquina de lavar roupa.
- Certifique-se de que as 4 pernas estão totalmente fixas e de que os orifícios da Mini máquina de lavar roupa estão alinhados com os orifícios da Máquina de lavar roupa principal.

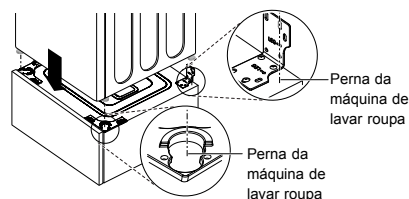

- 7** Instale de forma segura os dois aparelhos nos cantos utilizando 14 parafusos tipo A.
- Primeiro, introduza parafusos em cada lado. De seguida, introduza parafusos no lado dianteiro e traseiro.

OBSERVAÇÃO

- Pode ser difícil montar se não for montado pela ordem certa.
- Utilize dois parafusos tipo C para montar o suporte de empilhamento.

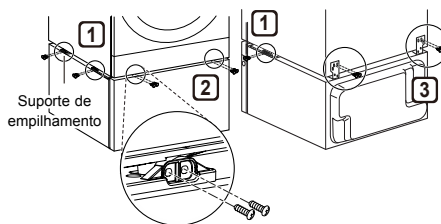

- 8** Rode ligeiramente os pés da Máquina de lavar roupa principal até estar encostada à Mini máquina de lavar roupa.

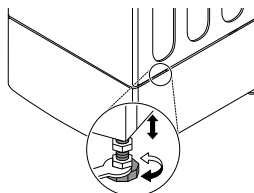

OBSERVAÇÃO

- A Mini máquina de lavar roupa não funciona como unidade autónoma.

Ligar o tubo de abastecimento

- A pressão de abastecimento de água deve estar entre os 0,1 e 0,8 MPa (1,0–8,0 kgf/cm²).
- Não aperte excessivamente a mangueira de alimentação de água.
- Se a pressão de abastecimento de água for superior a 0,8 MPa, deve ser instalado um dispositivo de descompressão.
- Verifique regularmente o estado do tubo e substitua-o se necessário.
- Contacte o centro de assistência se não houver um vedante de borracha.

Verificar o vedante de borracha no tubo de abastecimento

São fornecidos dois vedantes de borracha com os tubos de abastecimento. Estes são utilizados para evitar fugas de água. Certifique-se de que a ligação às torneiras está suficientemente apertada.

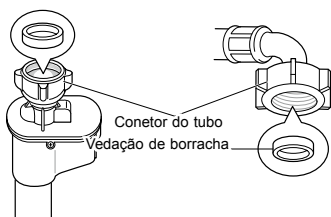
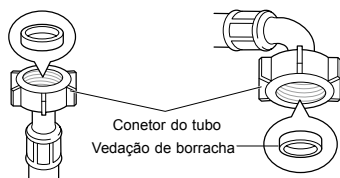

Ligar o tubo a uma torneira de água

Ligar tubo tipo parafuso a uma torneira com rosca

Aperte o conector do tubo à torneira de abastecimento de água.

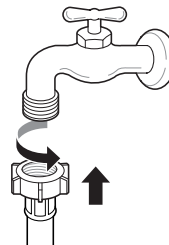

Ligar o tubo a duas máquinas de lavar roupa

- 1 Ligue o conector do tubo flexível de alimentação de água ao tubo flexível de alimentação de água da Máquina de lavar roupa principal. Abra o pacote de acessórios para a instalação da Mini máquina de lavar roupa.

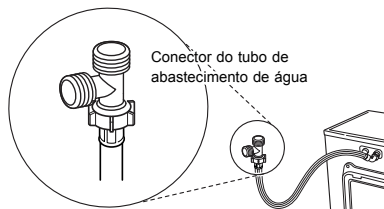

- 2 Ligue o tubo flexível de alimentação de água da Mini máquina de lavar roupa ao conector do tubo flexível de alimentação de água.

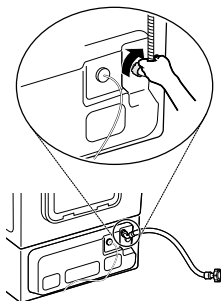

- 3 Ligue o tubo flexível de alimentação de água fornecido adicionalmente da Máquina de lavar roupa principal ao conector do tubo flexível de alimentação de água e torneira de água.

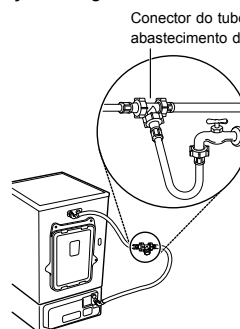

OBSERVAÇÃO

- Certifique-se de que o tubo flexível de alimentação de água não está dobrado ou comprimido.

Instalar o tubo de drenagem

- O tubo de drenagem não deve ser colocado a mais de 100 cm acima do solo. A água no equipamento poderá não conseguir drenar ou poderá drenar lentamente.

- 1 Coloque a braçadeira no tubo de escoamento.

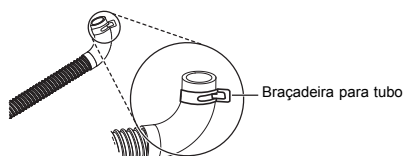

- 2 Com o tubo flexível proveniente do cotovelo, introduza o cotovelo na saída de drenagem na parte traseira da Mini máquina de lavar roupa.

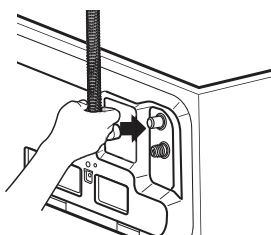

- 3 Aperte / Ajuste a braçadeira com alicate / chave de fendas de forma a manter o tubo de escoamento fixo e evitar perdas de água.

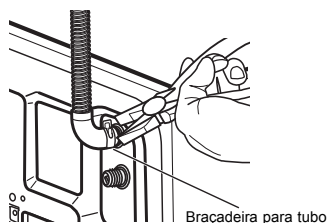

Utilizar o conector do tubo de drenagem

- 1 Introduza as braçadeiras na extremidade do tubo flexível de drenagem da Máquina de lavar roupa principal e Mini máquina de lavar roupa.
- 2 Instale cada tubo flexível de drenagem ao conector duplo do tubo flexível de drenagem e una-os com as braçadeiras.
- 3 Introduza o conector do tubo flexível de drenagem no tubo/orifício de drenagem.

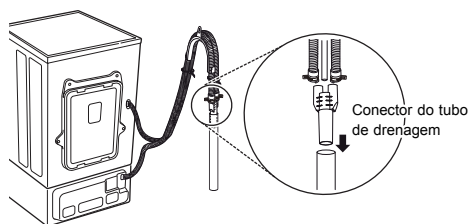

Siga os passos seguintes se tiver os conectores de drenagem na parede (sem tubo/orifício de drenagem).

- 4 Utilizando a braçadeira do tubo flexível de drenagem de ligação, ligue ao orifício restante do conector do tubo flexível de drenagem.
- 5 Instale o tubo flexível de drenagem de ligação ao conector de drenagem na parede.

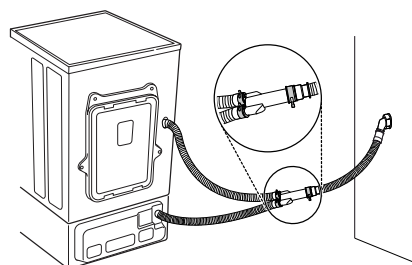

⚠️ ADVERTÊNCIA

- Aperte / Ajuste a braçadeira de forma a evitar que o tubo de escoamento fique solto ou tenha perdas de água. Atenção que ao não efectuar isso de forma correcta pode resultar em alagamento. Ao usar Sifão ou conector de escoamento, ajuda a evitar retornos, maus cheiro ou perdas de água.
- Certifique-se de que o tubo flexível de drenagem não está dobrado ou comprimido. Existe uma potencial causa de problemas de drenagem ou ruídos.

OBSERVAÇÃO

- Dependendo do ambiente de instalação, pode ser necessário comprar um conector de tubo flexível de drenagem separado.

Nivelar o equipamento

Se o piso for irregular, gire os pés ajustáveis conforme necessário (não introduza pedaços de madeira, etc. sob os pés). Certifique-se de que todos os pés estão estáveis e apoiados no chão e, em seguida, verifique se o equipamento está perfeitamente nivelado (utilize um nível de bolha de ar).

- Quando o equipamento estiver nivelado, aperte as porcas de bloqueio na direção da base do equipamento. Todas as porcas de bloqueio devem ser apertadas.

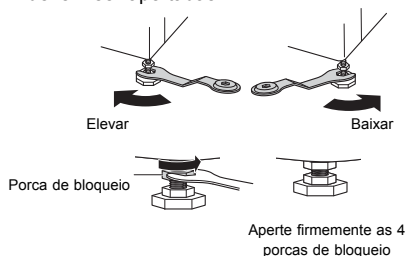

Verificação diagonal

- Quando pressiona diagonalmente as extremidades da placa superior, o equipamento não deve deslocar-se para cima nem para baixo (verifique ambas as direções). Se o equipamento oscilar quando pressiona diagonalmente a placa superior da máquina, ajuste novamente os pés.

⚠️ AVISO

- Ao empilhar a Máquina de lavar roupa principal na Mini máquina de lavar roupa, utilize os pés de nivelamento na Mini máquina de lavar roupa para nivelar ambas. Os pés de nivelamento da Máquina de lavar roupa principal devem ser minimizados e as contraporcas rodadas para a esquerda para os fixar.

OBSERVAÇÃO

- Pisos em madeira ou suspensos podem contribuir para vibrações e desequilíbrios excessivos.
- Se a Mini máquina de lavar roupa for instalada numa plataforma elevada, tem de ser apertada para eliminar o risco de queda.

Utilizar placas antiderrapantes (opcional)

Se instalar o equipamento sobre uma superfície escorregadia, a mesma poderá mover-se devido a vibração excessiva. O nivelamento incorreto pode provocar avaria devido a ruído e vibração. Se isso ocorrer, instale placas antiderrapantes sob os pés de nivelamento e ajuste o nível.

- 1 Limpe o chão para fixar as placas antiderrapantes.
 - Utilize um pano seco para remover e limpar objetos estranhos e humidade. Se permanecerem restos de humidade, as placas antiderrapantes podem escorregar.
- 2 Ajuste o nível após colocar o equipamento no local de instalação.
- 3 Coloque a face adesiva das placas antiderrapantes voltada para o chão.
 - É mais eficaz instalar as placas antiderrapantes por baixo dos pés dianteiros. Se for difícil colocar as placas por baixo dos pés dianteiros, coloque-as por baixo dos pés traseiros.

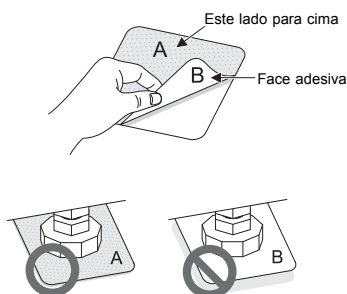

- 4 Certifique-se de que o equipamento está nivelado.
 - Empurre ou agite cuidadosamente as superfícies superiores do equipamento para certificar-se de que o mesmo não oscila. Se o equipamento oscilar, nivele novamente o equipamento.

OBSERVAÇÃO

- Pode obter placas antiderrapantes no Centro de atendimento da LG.

Utilização do equipamento

- 1 Separe a roupa e encha a máquina.
 - Separe a roupa por tipo de tecido, nível de sujidade, cor e tamanho da carga, conforme necessário. Abra a porta e encha a máquina de lavar roupa com as peças.

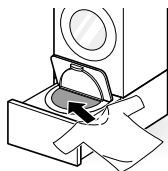

- 2 Adicionar produtos de limpeza.
 - Adicione uniformemente a quantidade adequada de detergente com o copo de medição de detergente no tambor de lavagem.

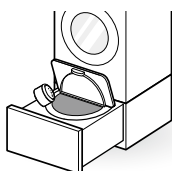

- 3 Feche a porta e a gaveta.

- 4 Ligue a máquina de lavar roupa.
 - Prima o botão **Power** para ligar a máquina de lavar roupa.

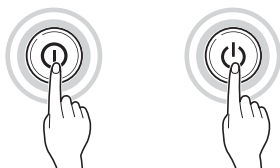

- 5 Escolha o programa de lavagem pretendido.
 - Prima o botão de programa repetidamente até o programa pretendido ser selecionado.



- 6 Inicie o programa.
 - Prima o botão **Início/Pausa** para iniciar o ciclo. A máquina de lavar roupa vai agitar brevemente sem água para medir o peso da carga. Se o botão **Início/Pausa** não for premido no espaço de 15 minutos, a máquina de lavar roupa vai desligar-se e todas as definições serão perdidas.



- 7 Adicionar amaciador.
 - Se a máquina emitir um sinal sonoro durante cerca de 20 segundos, adicione amaciador e prima **Início/Pausa** para reiniciar o programa.

- 8 Fim de programa.
 - Quando o programa estiver terminado, será emitido um sinal sonoro. Retire de imediato as suas roupas da máquina de lavar roupa para reduzir o enrugamento e odores.
 - Após a lavagem estar concluída, limpe a porta da máquina de lavar roupa, a junta e o interior do tambor de lavagem com uma toalha seca para uma limpeza perfeita.

Separar a roupa

1 Procure uma etiqueta de conservação nas suas roupas.

- A mesma especificará o conteúdo do tecido da sua roupa e como esta deverá ser lavada.
- Símbolos existentes nas etiquetas de conservação.

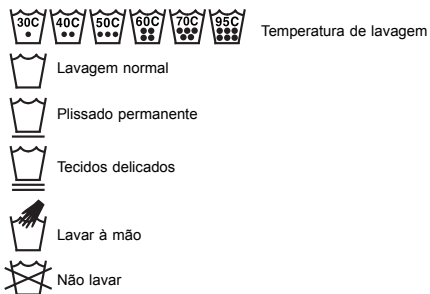

2 Separar a roupa.

- Para obter os melhores resultados, separe a roupa em pilhas que podem ser lavadas no mesmo programa de lavagem.
- Tecidos diferentes precisam de ser lavados a temperaturas e velocidades de centrifugação diferentes.
- Lavar juntamente duas ou mais toalhas ou malhas. Se for lavada separadamente, a roupa que absorve muita água pode não ser devidamente lavada ou pode ocorrer centrifugação anormal devido à sobreposição.
- Separe sempre as roupas de cores escuras das roupas brancas e de cores claras. Lave-as separadamente visto que pode ocorrer transferência de tinta e algodão, provocando a descoloração de roupas brancas e de cores claras. Se possível, não lave peças muito sujas juntamente com peças pouco sujas.
 - Sujidade (elevada, normal, ligeira):
Separe a roupa de acordo com a sujidade.
 - Cores (branco, claras, escuras):
Separe tecidos brancos de tecidos coloridos.
 - Algodão (produção de algodão, coleção de algodão):
Lave peças produtoras de algodão e peças coletoras de algodão separadamente.

3 Cuidados antes de encher a máquina.

- Não lave "arames" de roupa interior feminina (como sutiãs) visto que estes podem danificar outras peças ou a máquina de lavar roupa e criar ruído.
- Verifique todos os bolsos para certificar-se de que estão vazios. Objetos tais como pregos, ganchos de cabelo, fósforos, canetas, moedas e chaves podem danificar a sua máquina de lavar roupa e a própria roupa.

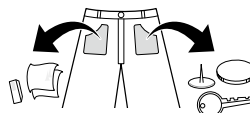

- Mantenha fechos, ganchos e molas fechados para certificar-se de que os mesmos não engatam noutras roupas.
- Realize um pré-tratamento de manchas e sujidade, esfregando uma pequena quantidade de detergente dissolvido em água sobre as manchas para ajudar a remover a sujidade.
- Se uma peça de roupa tiver uma longa fita presa a ela, disponha a fita de modo a não ficar emaranhada ou coloque a peça num saco de lavagem.
- Remova o interior de coxins, almofadas ou almofadas para cadeira e lave apenas as respetivas capas. Estes elementos interiores podem formar protuberâncias e danificar as outras peças. Peças plásticas podem produzir vibrações anormais.

⚠ ADVERTÊNCIA

- Divida grandes volumes de roupa para lavagem para que a roupa possa ficar totalmente submersa em água. Se a roupa expandir durante a lavagem, tal poderá causar danos na roupa e em peças durante a lavagem ou a centrifugação.

Fechar a porta e a gaveta

- 1 Empurre a porta da máquina de lavar roupa até ouvir um clique.

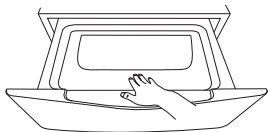





- 2 Empurre a gaveta até que esta fique totalmente fechada.

⚠ ADVERTÊNCIA

- Não deixe que as suas mãos fiquem presas entre a porta e a máquina de lavar roupa, visto que tal pode provocar ferimentos.
- Forçar a abertura da gaveta ou da porta pode causar danos em peças e problemas de segurança.
- Fechar a gaveta antes de ter fechado totalmente a porta pode riscar o vidro da porta.
- Certifique-se de que a gaveta está totalmente extraída de modo a evitar que a porta entre em contacto com a máquina de lavar roupa de abertura frontal.

OBSERVAÇÃO

- O bloqueio da porta pode falhar se houver demasiada roupa na máquina ou se a porta não estiver completamente fechada.
- Se o produto estiver a funcionar ou o bloqueio da gaveta , o indicador é apresentado, a porta não pode ser aberta. Para abrir a porta, prima o botão **Início/Pausa** para parar o produto e quando o bloqueio da gaveta , o indicador desaparece, abra a porta. Não force a abertura da gaveta e da porta.
- Se , ,  ou um sinal de aviso aparecer no visor, feche a gaveta e a porta por completo. Depois, prima o botão **Início/Pausa**.
- Caso não seja possível abrir a gaveta completamente, empurre a gaveta para a frente com um pouco de força, usando as duas mãos.
- Se a falha de energia ocorrer durante o funcionamento do produto, a porta não pode ser aberta. Restabeleça a alimentação ou contacte o centro de assistência LG.
- Se não for possível abrir a porta devido à temperatura elevada, proceda a um enxaguamento com água fria, usando o programa Enxaguamento + Centrifugação ou aguarde um momento antes de abrir a porta.

Adicionar produtos de limpeza

Dose de detergente

- O detergente deve ser utilizado de acordo com as instruções do fabricante do detergente e selecionado de acordo com o tipo, a cor, sujidade do tecido e temperatura de lavagem.
- Se for utilizado detergente em excesso, pode formar demasiada espuma e isso pode resultar em maus resultados de lavagem ou causar sobrecarga no motor.
- Se pretender utilizar detergente líquido, siga as instruções fornecidas pelo fabricante do detergente.
- Se formar muita espuma, reduza a quantidade de detergente.
- A utilização de detergente poderá necessitar de ajuste relativamente à temperatura da água, dureza da água, ao tamanho e nível de sujidade da roupa. Para obter os melhores resultados, evite a formação excessiva de espuma.
- Consulte a etiqueta das roupas antes de escolher o detergente e a temperatura da água.
- Quando estiver a utilizar a máquina de lavar roupa, utilize apenas o detergente designado para cada tipo de roupa:
 - Detergente em pó normal para todos os tipos de tecido
 - Detergente em pó para tecidos delicados
 - Detergente líquido para todos os tipos de tecido ou detergente designado apenas para peças de lã
- Para obter uma melhor eficácia de lavagem e branqueamento, utilize um detergente com lixívia normal em pó.

Adicionar detergente

Meça o detergente com o dispensador de detergente e verta-o na cuba.



- Utilize o copo de medição de detergente fornecido para adicionar apenas um copo de detergente.
- Reduza a quantidade de detergente para roupa pouco suja. Se usar demasiado detergente, permanecerão bolhas em excesso após o enxaguamento.

Adicionar amaciadores

Adicionar amaciador de roupa

CASO 1. Quando a máquina emite um sinal sonoro:

- 1 Prima **Início/Pausa** para interromper o programa.
 - Pode ser pausada premindo o botão **Início/Pausa** da máquina de lavar roupa de pedestal ou utilizando o controlo remoto.
- 2 Deslize a gaveta para a abrir, abra a porta e adicione o amaciador líquido.
- 3 Feche a porta e a gaveta e prima **Início/Pausa** para reiniciar o programa.

OBSERVAÇÃO

- Para desativar ou ativar o alerta de amaciador, prima continuamente o botão **Enxaguamento+** durante três segundos.
- O amaciador pode ser adicionado no espaço de 30 segundos após o sinal sonoro.

CASO 2. Caso falhe o ponto de adição de amaciador:

- 1 Prima o botão **Alimentação** para interromper o programa.
- 2 Deslize a gaveta para a abrir, abra a porta e adicione o amaciador líquido.
- 3 Feche a porta, deslize a gaveta e seleccione o programa **Enxaguamento+Centrifugação**.
- 4 Prima **Início/Pausa** para reiniciar o ciclo.

OBSERVAÇÃO

- Não verta amaciador de roupa diretamente sobre as peças.
- O amaciador também pode ser diluído em água e adicionado diretamente no tambor. Não coloque amaciador não diluído diretamente sobre as roupas, pois pode manchar os tecidos.

Adicionar amaciador de água

- Um amaciador de água, tal como um anticalcário (ex.: Calgon), pode ser utilizado para reduzir a utilização de detergente em zonas onde a água é extremamente dura. Administre de acordo com a quantidade especificada na embalagem. Primeiro adicione o detergente e, em seguida, o amaciador de água.
- Utilize a quantidade de detergente necessária para amaciar a água.

ADVERTÊNCIA

- Não adicione lixívia diretamente à roupa. Pode causar descoloração parcial e danos graves na roupa.
- Não utilize branqueadores à base de cloro nem detergentes ácidos quando lavar a roupa, visto que isso pode causar danos na roupa como descoloração e descoloração dos tecidos.

Painel de controlo

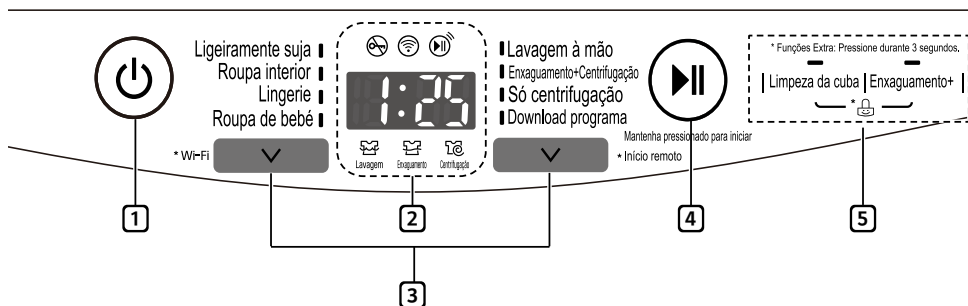

1 Botão Alimentação

- Prima o botão **Alimentação** para ligar a máquina de lavar roupa.

2 Display (Ecrã)

- O ecrã apresenta o estado do programa e o tempo restante estimado.
- : Indicador de bloqueio da gaveta
- : Indicador Wi-Fi connect
- : Indicador de início remoto

3 Botão de programa

- Os programas estão disponíveis de acordo com o tipo de roupa.
- Para utilizar as funções Download programa, consulte as **FUNÇÕES INTELIGENTES**.

4 Botão Início/Pausa

- Este botão **Início/Pausa** serve para iniciar ou para interromper o programa de lavagem.
- Se for necessária uma paragem temporária do programa de lavagem, prima o botão **Início/Pausa**.

OBSERVAÇÃO

- Se não premir o botão **Início/Pausa** 15 minutos após a seleção de um programa, a máquina de lavar roupa desliga-se automaticamente e todas as definições do programa serão perdidas.

5 Options (Opções)

- Utilize estes botões para selecionar as opções desejadas para o programa selecionado.
- As luzes de definição acima dos botões acendem para mostrar a seleção atual.

Tabela de programas

Programas de lavagem

Programa	Descrição	Nota	Carga máxima
Ligeiramente suja	Utilize este programa para lavar peças normais pouco sujas, exceto tecidos delicados como lã ou seda.	<ul style="list-style-type: none"> Para alterar a definição durante a lavagem, altere a definição após premir o botão Início/Pausa. 	2,0 kg
Roupa interior	Utilize este programa para lavar artigos delicados, tais como lingerie ou roupas rendadas que podem ser facilmente danificadas num programa normal.	<ul style="list-style-type: none"> Este programa não se destina a artigos de seda. 	1,5 kg
Lingerie	Utilize este programa para lavar têxteis, lingerie ou peças delicadas propensas a encolher ou deformar.	<ul style="list-style-type: none"> Para reduzir os danos nos têxteis e melhorar o desempenho de lavagem, utilize um detergente neutro especial para lãs. Para evitar danos nas roupas, o tambor gira suavemente para a esquerda e para a direita para lavar. 	1,0 kg
Roupa de bebé	Utilize este programa para lavar a roupa do bebé de forma higiénica.	<ul style="list-style-type: none"> Selecione um tipo de detergente neutro apropriado. É mais eficaz efetuar uma pré-lavagem breve de roupa suja com comida, suor, urina e fezes antes de a lavar. Este programa não é recomendado para lã, seda ou outras peças delicadas. 	1,5 kg

Programa	Descrição	Nota	Carga máxima
Lavagem à mão	Utilize este programa para lavar artigos de lã ou laváveis à mão que podem encolher e exigem cuidados delicados. Apenas lave artigos de lã com etiqueta para lavar na máquina ou à mão.	<ul style="list-style-type: none"> O peso da roupa deve ser inferior a 1 kg para evitar danos no tecido. Utilize apenas detergente natural ou seguro para lãs nos tecidos e carga a $\frac{1}{2}$ da quantidade normal de detergente. O programa Lavagem à mão usa uma ação de lavagem suave e uma centrifugação a baixa velocidade para o derradeiro cuidado com o tecido. 	1,0 kg
Enxaguamento+C entrifugação	Selecione este programa para enxaguar e centrifugar uma carga separadamente de um programa regular.	<ul style="list-style-type: none"> Adicione apenas amaciador de roupa. 	1,5 kg

OBSERVAÇÃO

- A tabela abaixo descreve as informações dos principais programas de lavagem à carga máxima.

Programa	Tempo em minutos	Água em litros	Energia em Kwh
Ligeiramente suja	49	45	0.06
Roupa de bebé	117	80	0.52

Programa Opções

Só centrifugação

Utilize esta opção para secagem por centrifugação.

Limpeza da cuba

Utilize esta opção para manter o tambor limpo. Para mais informações sobre Limpeza da cuba, consulte a secção Limpeza da Máquina de lavar roupa.

Enxaguamento+

Utilize esta opção para aumentar o número de programas de enxaguamento.

- 1 Prima o botão **Alimentação**.
- 2 Selecione um programa de lavagem.
- 3 Prima o botão **Enxaguamento+** para definir o tempo necessário.
 - Quando prime o botão **Enxaguamento+**, será apresentado o número de ciclos de enxaguamento (1 - 5) a adicionar.
- 4 Prima o botão **Início/Pausa**.

Bloqueio de segurança para crianças

Utilize esta opção para desativar os controlos. Esta função impede que as crianças alterem os programas ou utilizem o equipamento.

Bloquear o painel de controlo

- 1 Prima continuamente os botões **Limpeza da cuba** e **Enxaguamento+** ao mesmo tempo durante três segundos.
- 2  irá aparecer no ecrã. Quando o Bloqueio de segurança para crianças está definido, todos os botões estão bloqueados exceto o botão **Power**.

OBSERVAÇÃO

- Desligar a máquina ou concluir todos os programas não irá redefinir a função Bloqueio de segurança para crianças. Terá de desativar o Bloqueio de segurança para crianças para conseguir aceder a quaisquer outras funções.

Desbloquear o painel de controlo

Prima continuamente os botões **Limpeza da cuba** e **Enxaguamento+** ao mesmo tempo durante três segundos.



- Para alterar o programa ou a opção, prima o botão **Início/Pausa** para interromper a operação e, em seguida, escolha o programa ou opção que deseja alterar.

Usar a aplicação Smart ThinQ

Instalar a Smart ThinQ

Procure a aplicação LG Smart ThinQ na Google Play Store & Apple App Store num smartphone. Siga as instruções para transferir e instalar a aplicação.

Função Wi-Fi

- Para aparelhos com o logótipo  ou 

Ciclo da máquina de lavar roupa (Início remoto, Download programa)

Defina ou transfira quaisquer programas desejados e opere-os por controlo remoto.

Assistente de limpeza da cuba

Esta função mostra quantos ciclos permanecem antes do momento de executar o ciclo Limpeza da cuba.

Monitorização de energia

Verifique o consumo de energia dos programas recentemente utilizados e a média mensal.

Smart Diagnosis™

Esta função fornece informações úteis para diagnosticar e resolver problemas do equipamento com base no padrão de utilização.

Definições

Estão disponíveis várias funções.

Alertas push

Ative a função Alertas push para receber notificações sobre o estado do equipamento. As notificações são acionadas mesmo que a aplicação LG Smart ThinQ esteja desligada.

OBSERVAÇÃO

- Para verificar a ligação Wi-Fi, certifique-se de que o ícone **Wi-Fi**  no painel de controlo está aceso.
- LG Smart ThinQ não é responsável por quaisquer problemas de ligação de rede ou quaisquer avarias ou erros causados pela ligação de rede.
- A máquina só é compatível com redes Wi-Fi 2,4 GHz.
- Se o protocolo de segurança do router for definido para **WEP**, pode não conseguir configurar a rede. É recomendado alterar para outros protocolos de segurança (**WPA2** e registar novamente o produto).
- SSID do router, utilize apenas letras e números. Os outros caracteres podem não ser suportados.
- Se o aparelho tiver dificuldades em ligar à rede Wi-Fi, pode estar demasiado longe do router. Compre um repetidor Wi-Fi (extensor de alcance) para melhorar a força do sinal Wi-Fi.
- A ligação Wi-Fi pode não ligar ou pode ser interrompida devido ao ambiente de rede doméstico.
- A ligação de rede pode não funcionar corretamente dependendo do prestador de serviços de internet.
- O ambiente sem fios envolvente pode fazer com que o serviço de rede sem fios funcione de forma lenta.
- A aplicação está sujeita a alterações para fins de melhoramento do aparelho sem aviso prévio.
- As funcionalidades podem variar consoante o modelo.

Programa de lavagem

Início remoto

Utilize um smartphone para controlar o seu equipamento remotamente. Também pode monitorizar a evolução do programa para saber o tempo restante do mesmo.

Para utilizar o Início remoto:

- 1 Prima o botão **Alimentação**.
- 2 Coloque a roupa no tambor.
- 3 Prima continuamente o botão **Início remoto** durante 3 segundos para ativar a função Início remoto.
- 4 Inicie um programa a partir da aplicação LG Smart ThinQ no seu smartphone.

OBSERVAÇÃO

- Assim que o modo Início remoto estiver ativado, pode iniciar um ciclo a partir da aplicação para smartphone LG Smart ThinQ. Se o ciclo não for iniciado, a máquina vai aguardar para iniciar o ciclo até ser desligada remotamente a partir da aplicação ou o modo Início remoto ser desativado.
- Quando a opção Início remoto é ligada, a porta fica automaticamente bloqueada.

Para desativar a opção Início remoto:

Quando o Início remoto estiver ativado, prima continuamente o botão **Início remoto** durante 3 segundos.

Download programa

Transfira ciclos novos e especiais que não estão incluídos nos ciclos básicos no aparelho.

Os aparelhos que foram registados com sucesso podem transferir vários ciclos de especialidade específicos ao aparelho.

Só pode ser armazenado um ciclo de cada vez no aparelho.

Assim que a transferência do ciclo estiver concluída no aparelho, o produto mantém o ciclo transferido até ser transferido um ciclo novo.

Especificações do módulo LAN sem fios

Modelo	LCW-004
Gama de frequência	2412 a 2472 MHz
Potência (Máx)	IEEE 802.11b:17.82 dBm IEEE 802.11g:17.72 dBm IEEE 802.11n:16.61 dBm

Versão S/W da função sem fios: V 1.0

Para consideração do utilizador, este dispositivo deve ser instalado e operado com uma distância mínima de 20 cm entre o dispositivo e o corpo.

Consumo de energia em espera	0.5 W
Consumo de energia em rede em espera	3.0 W
O período de tempo ao fim do qual a função de gestão de energia ou função semelhante comuta automaticamente o equipamento para o modo de espera e/ou desativação e/ou para o estado que permite a espera em rede.	20 min.

Declaração de conformidade



Pelo presente, a LG Electronics declara que a máquina de lavar roupa tipo equipamento rádio está em conformidade com a Diretiva 2014/53/EU. O texto completo da declaração de conformidade da EU está disponível no seguinte endereço da internet:

<http://www.lg.com/global/support/cedoc/cedoc#>

LG Electronics European Shared Service Centre
B.V.

Krijgsman 1

1186 DM Amstelveen

Países Baixos



Nota de informação sobre software de código aberto

Para obter o código fonte incluído neste produto ao abrigo da GPL, LGPL, MPL e outras licenças de código aberto visite <http://opensource.lge.com>.

Além do código fonte, pode transferir todas as condições da licença referidas, renúncias de garantia e avisos de direitos de autor.

A LG Electronics também irá fornecer-lhe um código aberto em CD-ROM por um valor que cobre as despesas de distribuição, como os custos do suporte, envio e processamento, mediante pedido por e-mail para opensource@lge.com. Esta oferta é válida por 3 (três) anos a partir da data de aquisição do produto.

Smart Diagnosis™ com um smartphone

- Para aparelhos com o logótipo  ou 

Se o equipamento avariar ou falhar, utilize esta função caso necessite de um diagnóstico preciso por parte do centro de apoio ao cliente da LG Electronics.

O Smart Diagnosis™ não pode ser utilizado se o equipamento não estiver ligado à rede elétrica. Se o equipamento não ligar, a resolução de problemas terá de ser realizada sem utilizar o Smart Diagnosis™.

Utilizar o Smart Diagnosis™

Smart Diagnosis™ através do centro de apoio ao cliente

Se o equipamento avariar ou falhar, utilize esta função caso necessite de um diagnóstico preciso por parte do centro de apoio ao cliente da LG Electronics. Utilize esta função apenas para contactar o representante de assistência técnica e nunca durante o funcionamento normal.

- 1 Prima o botão **Alimentação** após abrir a gaveta na Mini máquina de lavar roupa.
- 2 Quando instruído para o fazer pelo centro de assistência, coloque o microfone do telefone próximo do ícone Smart Diagnosis™.

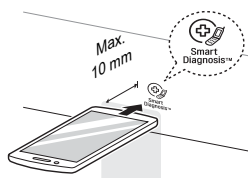

- 3 Prima continuamente o botão **Limpeza da cuba** durante três segundos, enquanto segura o microfone do telefone junto ao ícone ou botão **Alimentação**.
- 4 Mantenha o telefone na mesma posição até a transmissão da mensagem sonora ter terminado. O tempo restante para a transferência de dados é apresentado.
 - Para obter os melhores resultados, não movimente o telefone enquanto a mensagem sonora está a ser transmitida.
 - Se o técnico do centro de atendimento não obtiver um registo exato dos dados, poderá solicitar-lhe que tente novamente.

- 5 Assim que a contagem decrescente tiver terminado e a mensagem sonora tiver parado, retome a sua conversa com o técnico do centro de atendimento, que depois será capaz de ajudá-lo a utilizar a informação transmitida para análise.

OBSERVAÇÃO

- A função de Smart Diagnosis™ depende da qualidade da chamada local.
- O desempenho da comunicação será melhor e será possível obter um melhor serviço se utilizar o telefone fixo.
- Se a transferência de dados de Smart Diagnosis™ não funcionar corretamente devido à fraca qualidade da chamada, poderá não obter os melhores resultados do serviço de Smart Diagnosis™.

⚠ AVISO

- Desligue a máquina de lavar roupa da corrente elétrica antes de iniciar a limpeza para evitar o risco de choque elétrico. A não observância deste aviso pode resultar em ferimentos graves, incêndio, choque elétrico ou morte.
- Nunca utilize produtos químicos agressivos, produtos de limpeza abrasivos ou solventes para limpar a máquina de lavar roupa. Estes poderão danificar o acabamento.

Limpar a máquina de lavar roupa

Cuidados após a lavagem

- Após o programa ter terminado, limpe a porta e o interior da vedação da porta para remover quaisquer restos de humidade.
- Deixe a porta aberta para secar o interior do tambor.
- Limpe a estrutura principal da máquina de lavar roupa com um pano seco para remover quaisquer restos de humidade.



Limpar o exterior

O cuidado adequado da sua máquina de lavar roupa pode prolongar a sua vida útil.

Porta:

- Lave com um pano húmido na parte interior e exterior e depois seque com um pano macio.

Exterior:

- Limpe de imediato qualquer derrame.
- Limpe com um pano húmido.
- Não faça pressão sobre a superfície ou o ecrã com objetos afiados.

Limpar o interior

- Utilize uma toalha ou um pano macio para limpar em torno da abertura da porta e para limpar o vidro da porta da máquina de lavar roupa.
- Retire sempre as peças da máquina de lavar roupa assim que o programa estiver concluído. Deixar peças húmidas dentro da máquina de lavar roupa pode provocar enrugamento, transferência de cores e odores.
- Execute o programa de Limpeza da cuba uma vez por mês (ou com uma maior frequência se necessário) para remover a acumulação de detergente e outros resíduos.

Limpar o tambor

Usar a limpeza de cuba, para manter o tambor limpo.

- 1 Prima o botão **Alimentação**.
- 2 Dilua 200 ml de branqueador à base de cloro em 1 l de água e coloque a mistura no tambor.
- 3 Prima o botão **Limpeza da cuba** para definir o tempo necessário.
- 4 Prima o botão **Início/Pausa**.

ADVERTÊNCIA

- Se tiver uma criança em casa, tenha cuidado para não deixar a porta aberta durante demasiado tempo.

Limpar o filtro de entrada de água

- Feche a torneira de passagem se a máquina de lavar roupa ficar parada durante um período de tempo (por ex., férias), especialmente se não existir qualquer drenagem de solo (sarjeta) nas imediações.
 - O ícone  poderá piscar no ecrã quando a pressão da água estiver fraca ou quando um filtro interno está entupido com sujidade. Limpe o filtro de entrada.
 - Os filtros de rede de entrada podem estar entupidos com calcário, sedimentos no abastecimento de água e outros resíduos.
- 1 Feche a torneira da água e desaperte o tubo de entrada de água.

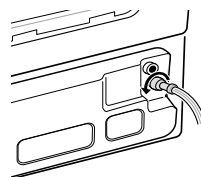

- 2 Limpe o filtro usando uma escova de cerdas duras.

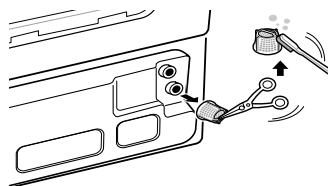

Cuidado com o congelamento durante o inverno

- Quando congelado, o produto não funciona normalmente. Certifique-se de que instala o produto num local onde não congele durante o inverno.
- Caso o produto tenha de ser instalado no exterior, num alpendre ou noutras condições ao ar livre, certifique-se de que verifica o seguinte.

Como impedir que o produto congele

- Após fechar a torneira, desligue o tubo de abastecimento de água fria da torneira e remova a água enquanto mantém o tubo virado para baixo.

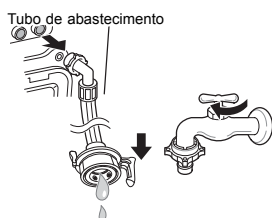

Como lidar com o congelamento

Passo 1. Quando a porta estiver congelada



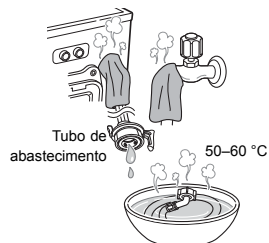

- Descongele a porta utilizando um pano com água quente.

Passo 2. Quando o tubo de abastecimento de água estiver congelado

- O ícone poderá piscar no ecrã quando ocorrerem problemas de abastecimento de água. Nesse caso, tome as medidas seguintes:
 - Retire o tubo de abastecimento de água e ligue à torneira, verificando se a água passa da torneira pelo tubo de abastecimento.
 - Feche a torneira e descongele a torneira e ambas as zonas de ligação do tubo de abastecimento do produto, utilizando um pano com água quente.
 - Extraia o tubo de abastecimento e mergulhe-o em água quente abaixo dos 50–60 °C.



Passo 3. Quando a bomba de drenagem está congelada

- O ícone   poderá piscar no ecrã quando ocorrerem problemas de bomba de drenagem. Nesse caso, tome as medidas seguintes:
- 1** Coloque 15 l de água morna abaixo dos 50–60 °C no tambor até os parafusos de orelha da máquina de lavar roupa ficarem imersos e aguarde durante uma hora.
 - 2** Prima o botão **Alimentação** e, de seguida, execute o programa Roupa de bebé durante uma hora.
 - Quando o ícone  aparece no ecrã, repita os passos 1 a 2.
 - 3** Desligue a alimentação quando o programa Roupa de bebé é concluído. Se a gaveta estiver aberta, seleccione o programa **Enxaguamento+Centrifugação** e prima o botão **Início/Pausa** para se certificar de que a máquina de lavar roupa funciona.
 - 4** Quando o ícone  aparecer no ecrã, descongele a parte interior do tubo de drenagem com água quente.

O equipamento possui um sistema automático de monitorização de erros para detetar e diagnosticar problemas numa fase inicial. Se o seu equipamento não funcionar corretamente ou não funcionar de todo, verifique o seguinte antes de telefonar para a assistência:

Diagnosticar problemas





Sintomas	Motivo	Solução
A gaveta não abre.	Falha de alimentação ou o cabo de alimentação foi retirado durante a lavagem.	<ul style="list-style-type: none"> Após restabelecer a alimentação, prima o botão Alimentação com o painel de controlo da Máquina de lavar roupa principal ou telecomando.
A drenagem começa ao premir o botão Início/Pausa.	O botão Início/Pausa é premido durante a lavagem.	<ul style="list-style-type: none"> Ao premir o botão Início/Pausa durante a lavagem, a gaveta é desbloqueada após a drenagem por razões de segurança.
Ruídos de chocalhos e rangidos	Pode haver objetos estranhos no tambor, tais como chaves, moedas ou alfinetes de segurança.	<ul style="list-style-type: none"> Pare a máquina de lavar roupa, verifique se existem objetos estranhos no tambor. Se o ruído persistir após reiniciar a máquina de lavar roupa, contacte a assistência.
Som de batidas	Cargas pesadas de lavagem podem produzir um som de batidas.	<ul style="list-style-type: none"> Se o som continuar, a carga de lavagem está, provavelmente, desequilibrada. Pare e redistribua a carga de lavagem.
	A carga de lavagem poderá estar desequilibrada.	<ul style="list-style-type: none"> Interrompa o programa e redistribua a carga após o desbloqueamento da porta.
Ruído vibratório	Os materiais de embalagem não foram retirados.	<ul style="list-style-type: none"> Retire os materiais de embalagem.
	A carga de lavagem pode estar distribuída de forma desigual no tambor.	<ul style="list-style-type: none"> Interrompa o programa e redistribua a carga após o desbloqueamento da porta.
	Nem todos os pés de nivelamento estão assentes firmemente e uniformemente no chão.	<ul style="list-style-type: none"> Consulte Nivelar o equipamento na secção Instalação.
	O chão não é suficientemente resistente.	<ul style="list-style-type: none"> Certifique-se de que o chão é firme e que não cede.
Existem fugas de água em cada carga	Os tubos não estão instalados corretamente.	<ul style="list-style-type: none"> Verifique todas as ligações de tubos de abastecimento e de drenagem para garantir que estão devidamente apertadas e fixas.
Excesso de bolhas de sabão	Demasiado detergente ou detergente errado.	<ul style="list-style-type: none"> Reduza a quantidade de detergente para roupa pouco suja. Se usar demasiado detergente, permanecerão bolhas em excesso após o enxaguamento.









Sintomas	Motivo	Solução
Tingimento	As roupas não foram devidamente separadas.	<ul style="list-style-type: none"> Lave sempre cores escuras separadamente de cores claras e brancas para evitar a descoloração. Nunca lave itens muito sujos com itens pouco sujos.
Fuga de água	A ligação do tubo de abastecimento está solta na torneira, na máquina de lavar roupa ou no conector de tubo de drenagem.	<ul style="list-style-type: none"> Verifique os tubos e conectores de tubos de drenagem relativamente a fugas, fissuras e rachas. Aperte as ligações do tubo.
	Os tubos de drenagem da casa estão entupidos.	<ul style="list-style-type: none"> A máquina de lavar drena a água muito rapidamente. Verifique se existe acumulação de água fora do tubo de drenagem durante a drenagem. Se vir água a sair do dreno, verifique se a instalação do tubo de drenagem está correta e se existem restrições no dreno. Contacte um canalizador para reparar o tubo de drenagem.
	O tubo de drenagem saiu do conector de drenagem ou não está suficientemente inserido.	<ul style="list-style-type: none"> Ate o tubo de drenagem ao tubo de abastecimento ou ao tubo vertical para evitar que saia durante a drenagem. Para tubos de drenagem mais pequenos, insira o tubo de drenagem no tubo até alcançar a flange do tubo de drenagem. Para tubos de drenagem maiores, insira o tubo de drenagem no tubo 2–5 cm depois da flange.
	A carga é demasiado volumosa para o tambor.	<ul style="list-style-type: none"> Reduza a carga ou utilize a Máquina de lavar roupa principal. Pare a máquina de lavar roupa e verifique a carga. Certifique-se de que a carga está colocada de forma solta no tambor e que a porta fecha facilmente.
	Formação excessiva de espuma do detergente.	<ul style="list-style-type: none"> A formação excessiva de espuma pode criar fugas, sendo que a causa pode ser atribuída ao tipo e quantidade de detergente utilizado. Reduza sempre a quantidade de detergente se a carga for pequena ou pouco suja, ou se a sua água for muito mole. Nunca utilize mais do que a quantidade máxima mostrada no dispensador fornecido.
Enrugamento	A máquina de lavar roupa não foi descarregada de imediato.	<ul style="list-style-type: none"> Retire sempre as peças da máquina de lavar roupa assim que o programa estiver concluído.
	Máquina de lavar roupa com excesso de carga.	<ul style="list-style-type: none"> A máquina de lavar roupa pode ser totalmente carregada, mas o tambor não deve conter um amontoado excessivo de roupa. A porta da máquina de lavar deve fechar-se facilmente.

Sintomas	Motivo	Solução
A máquina de lavar roupa não funciona.	O painel de controlo desligou-se devido à inatividade.	• Isto é normal. Prima o botão Alimentação para ligar a máquina de lavar roupa.
	Máquina de lavar roupa desligada da corrente.	• Garanta que o cabo de alimentação está devidamente ligado a uma tomada ativa.
	O abastecimento de água está desligado.	• Abra por completo a torneira de água fria.
	Os controlos não estão devidamente definidos.	• Certifique-se de que o ciclo foi definido corretamente, feche a porta e prima o botão Início/Pausa .
	Porta ou gaveta aberta.	• Feche a porta e a gaveta. Certifique-se de que nada fica entalado sob a porta para que esta possa ser completamente fechada.
	Disjuntor disparado/fusível queimado.	• Verifique os disjuntores/fusíveis da casa. Substituir fusíveis ou reiniciar disjuntor. A máquina de lavar roupa deve estar ligada a um circuito derivado dedicado. A máquina de lavar roupa irá retomar o ciclo onde parou assim que a alimentação seja reposta.
	O painel de controlo precisa de ser reiniciado.	• Prima o botão Alimentação , de seguida, volte a selecionar o programa pretendido e prima o botão Início/Pausa .
	Início/Pausa não foi premido após a definição de um programa.	• Prima o botão Início/Pausa com o painel de controlo da Máquina de lavar roupa principal ou telecomando após fechar a gaveta. • Ao utilizar o painel de controlo da Mini máquina de lavar roupa, prima o botão Início/Pausa e feche a gaveta no espaço de 5 segundos.
	Pressão da água extremamente baixa.	• Verifique outra torneira da casa para ter a certeza de que a pressão da água da residência é adequada.
A máquina de lavar roupa está demasiado fria.	• Se a máquina de lavar roupa for exposta a temperaturas negativas durante um longo período de tempo, permita que aqueça antes de premir o botão Alimentação .	

Sintomas	Motivo	Solução
A máquina de lavar roupa não está a encher corretamente.	Filtro entupido.	<ul style="list-style-type: none"> • Certifique-se de que os filtros de entrada nas válvulas de abastecimento não estão entupidos. Consulte as instruções de limpeza de filtros.
	Os tubos de abastecimento poderão estar dobrados.	<ul style="list-style-type: none"> • Verifique se os tubos de abastecimento não estão dobrados ou entupidos.
	Abastecimento de água insuficiente.	<ul style="list-style-type: none"> • Certifique-se de que a torneira de água fria está aberta ao máximo.
	Porta e gaveta abertas.	<ul style="list-style-type: none"> • A máquina de lavar roupa não irá funcionar se a porta estiver aberta. Feche a porta e certifique-se de que nada fica entalado na porta, evitando que se feche completamente.
	Nível da água demasiado baixo.	<ul style="list-style-type: none"> • O nível de enchimento está otimizado para que o movimento de lavagem atinja o melhor desempenho de lavagem.
A água na máquina de lavar roupa não drena ou drena lentamente.	O tubo de drenagem está dobrado, entalado ou entupido.	<ul style="list-style-type: none"> • Certifique-se de que o tubo de drenagem está livre de entupimentos, dobras etc., e que não está entalado atrás ou por baixo da máquina de lavar roupa.
Fracá remoção de manchas	Carga muito suja.	<ul style="list-style-type: none"> • Utilize a Máquina de lavar roupa principal.
	Manchas fixadas anteriormente.	<ul style="list-style-type: none"> • Artigos que foram lavados anteriormente podem ter manchas já fixadas. Estas manchas podem ser difíceis de remover e podem exigir uma lavagem à mão ou um pré-tratamento para ajudar na remoção de manchas.
O tempo do ciclo de lavagem é superior ao normal.	A máquina de lavar roupa ajusta automaticamente o tempo de lavagem à quantidade de roupa, à pressão da água e a outras condições de funcionamento.	<ul style="list-style-type: none"> • Isso é normal. A máquina de lavar roupa ajusta automaticamente o tempo do programa para fornecer os melhores resultados no programa selecionado. O tempo restante apresentado no ecrã é apenas uma estimativa. O tempo real pode variar.
Odor a mofo ou a bolor na máquina de lavar roupa	Foi utilizado detergente inadequado ou em excesso.	<ul style="list-style-type: none"> • Esta máquina exige muito pouco detergente. Utilize o copo de medição de detergente fornecido.
	O interior do tambor não foi devidamente lavado.	<ul style="list-style-type: none"> • Execute o programa de limpeza da cuba regularmente.
A máquina de lavar roupa apita repetidamente antes do enxaguamento final.	Isto não é um erro.	<ul style="list-style-type: none"> • Trata-se de um alerta para permitir adicionar amaciador líquido antes do enxaguamento final.

Mensagens de erro

Sintomas	Motivo	Solução
 	A gaveta não está devidamente fechada.	<ul style="list-style-type: none"> • Feche a gaveta e prima o botão Início/Pausa para iniciar o ciclo. • Se a gaveta estiver fechada e for apresentada a mensagem de erro de bloqueio da gaveta, contacte a assistência.
	A porta não está bem fechada.	<ul style="list-style-type: none"> • Abra a gaveta e certifique-se de que a área de bloqueio está livre de roupa ou de outras obstruções. • Feche a porta e a gaveta e prima o botão Início/Pausa para iniciar o ciclo. • Se a porta estiver fechada e for apresentada a mensagem de erro da porta, contacte a assistência.
	A torneira de água fria não está totalmente aberta.	<ul style="list-style-type: none"> • Certifique-se de que a torneira de água fria está totalmente aberta.
	Os tubos de abastecimento de água estão dobrados, entalados ou esmagados.	<ul style="list-style-type: none"> • Certifique-se de que os tubos não estão dobrados ou entalados. Tenha cuidado ao mover a máquina de lavar roupa durante a limpeza e manutenção.
	Os filtros de entrada de água estão entupidos.	<ul style="list-style-type: none"> • Limpe os filtros de entrada.
	A pressão de abastecimento de água à torneira ou à casa é demasiado baixa.	<ul style="list-style-type: none"> • Verifique outra torneira da casa para ter a certeza de que a pressão da água da residência é adequada e o fluxo não está restringido. Retire o tubo de abastecimento da máquina de lavar roupa e deixe correr alguns litros de água através do tubo para limpar as condutas de abastecimento de água. Se o fluxo for muito baixo, contacte um canalizador para reparar as condutas de água.
	Abastecimento de água ligado com tubos com sistema de limitação de fugas.	<ul style="list-style-type: none"> • Os tubos concebidos para limitar as fugas podem disparar erradamente e prevenir que a máquina de lavar roupa encha. Não é recomendada a utilização de tubos com sistema de limitação de fugas.
	O tubo de drenagem está dobrado, entalado ou entupido.	<ul style="list-style-type: none"> • Certifique-se de que o tubo de drenagem está livre de entupimentos, dobras etc., e que não está entalado atrás ou por baixo da máquina de lavar roupa.

Sintomas	Motivo	Solução
	Operação de reequilíbrio UE mal sucedida.	<ul style="list-style-type: none"> • A tentativa automática de reequilibrar a carga foi malsucedida. O programa foi interrompido para permitir que a carga seja ajustada manualmente.
	A carga é demasiado pequena.	<ul style="list-style-type: none"> • Adicione mais peças para permitir que a máquina de lavar roupa equilibre as cargas.
	Os artigos pesados estão misturados com peças mais leves.	<ul style="list-style-type: none"> • Lave artigos de peso relativamente semelhante.
	A carga está desequilibrada.	<ul style="list-style-type: none"> • Redistribua manualmente a carga se os artigos ficarem emaranhados.
	Erro de controlo.	<ul style="list-style-type: none"> • Desligue a energia e entre em contacto com a assistência.
	O nível da água é demasiado alto devido a um defeito na válvula de água.	<ul style="list-style-type: none"> • Feche as torneiras da água, desligue a máquina de lavar roupa da corrente elétrica e contacte a assistência.
	O sensor do nível de água não está a funcionar corretamente.	<ul style="list-style-type: none"> • Feche as torneiras da água, desligue a máquina de lavar roupa da corrente elétrica e contacte a assistência.
	Ocorreu um erro no motor.	<ul style="list-style-type: none"> • Deixe a máquina de lavar roupa repousar durante 30 minutos para permitir que o motor arrefeça e, em seguida, reinicie o programa. Se o código de erro LE persistir, contacte a assistência.
	Está na altura de executar o programa de limpeza da cuba.	<ul style="list-style-type: none"> • Execute o programa de limpeza da cuba.
	A Mini máquina de lavar roupa está a ser utilizada sem uma máquina de lavar roupa de tamanho normal.	<ul style="list-style-type: none"> • A Mini máquina de lavar roupa não funciona como unidade autónoma. Tem de ser empilhada sob uma máquina de lavar roupa de carregamento frontal da LG.
	O interruptor de empilhamento não está a funcionar devidamente.	<ul style="list-style-type: none"> • O interruptor de empilhamento não vai funcionar corretamente se a unidade for empilhada sob um aparelho não LG ou um aparelho LG fabricado antes de 2017.
	Tubo flexível de drenagem, tubo flexível de alimentação ou bomba de drenagem congelado.	<ul style="list-style-type: none"> • Descongele o tubo de abastecimento utilizando um pano com água quente. • Verta água quente no tambor.
	CL não é um erro. Esta função impede que as crianças alterem os programas ou utilizem o equipamento.	<ul style="list-style-type: none"> • Para desativar, prima os botões Limpeza da cuba e Enxaguamento+ durante três segundos.

Circular

Circular

Circular

Circular



