



MANUAL DO UTILIZADOR

MÁQUINA DE LAVAR ROUPA



Antes de iniciar a instalação, leia cuidadosamente as instruções. Esta ação simplificará a instalação e garantirá que o produto é instalado de forma correta e segura. Após a instalação, guarde estas instruções num local próximo ao produto para consulta futura.

PT PORTUGUESE

FH4G1JCS(0-9)



MFL70203835
Rev.00_091817

www.lg.com

Copyright © 2017 LG Electronics Inc. Todos os direitos reservados

ÍNDICE

Este manual pode incluir imagens ou conteúdos que não correspondem ao modelo comprado.

Este manual está sujeito a revisão por parte do fabricante.

INSTRUÇÕES DE SEGURANÇA	4
INSTRUÇÕES DE SEGURANÇA IMPORTANTES.....	4
Eliminação do seu aparelho usado	9
INSTALAÇÃO	10
Peças.....	10
Acessórios	10
Especificações.....	11
Requisitos do local de instalação	12
Desembalar e remover os parafusos de transporte	13
Utilizar placas antiderrapantes (opcional)	14
Pisos em madeira (pisos suspensos).....	14
Nivelar o equipamento.....	15
Ligar o tubo de alimentação de água	15
Instalar o tubo de drenagem.....	18
FUNCIONAMENTO	19
Utilizar a máquina de lavar roupa.....	19
Separar a roupa.....	20
Skalbimo priemonių pridėjimas.....	21
Painel de controlo.....	23
Tabela de programas.....	24
Programa Opções	28

FUNÇÕES SMART	32
Usar a aplicação Smart ThinQ	32
Utilizar o Smart Diagnosis™	34
MANUTENÇÃO	35
Limpar a sua máquina de lavar roupa	35
Limpar o filtro de entrada de água.....	35
Limpar o filtro da bomba de drenagem.....	36
Limpar a gaveta do dispensador	37
Limpeza da cuba (Opcional).....	37
Cuidado com o congelamento durante o inverno.....	38
RESOLUÇÃO DE PROBLEMAS	40
Diagnosticar problemas.....	40
Mensagens de erro.....	43
GARANTIA	45
DADOS DE FUNCIONAMENTO	48

As seguintes diretrizes de segurança destinam-se a evitar riscos ou danos imprevistos resultantes de utilização incorreta ou perigosa do equipamento.

As diretrizes encontram-se divididas em "AVISO" e "ADVERTÊNCIA", conforme descrito abaixo.

 Este símbolo é apresentado para assinalar assuntos e utilizações que podem representar perigo. Leia cuidadosamente a secção com este símbolo e siga as instruções de forma a evitar riscos.

 **AVISO**

Isto indica que a não observância das instruções pode provocar ferimentos graves ou morte.

 **ADVERTÊNCIA**

Isto indica que a não observância das instruções pode provocar ferimentos menores ou danos no produto.

INSTRUÇÕES DE SEGURANÇA IMPORTANTES

 **AVISO**

Para reduzir o risco de explosão, incêndio, morte, choque elétrico, ferimentos ou queimaduras causadas pela água em pessoas aquando da utilização deste produto, siga as precauções básicas, incluindo o que se segue:

Crianças em casa

Este equipamento não se destina a ser utilizado por pessoas (incluindo crianças) com capacidades físicas, sensoriais ou mentais reduzidas ou sem experiência e conhecimentos, exceto se acompanhadas ou instruídas relativamente à utilização do equipamento por uma pessoa responsável pela sua segurança. As crianças devem ser supervisionadas para garantir que não brincam com o equipamento.

Para utilização na Europa:

Este equipamento pode ser utilizado por crianças com idades a partir dos 8 anos e por pessoas com capacidades físicas, sensoriais ou mentais reduzidas ou com falta de experiência e conhecimentos, desde que tenham sido advertidas e instruídas relativamente à utilização do equipamento de uma forma segura e que compreendam os riscos envolvidos. As crianças não devem brincar com o equipamento. A limpeza e a manutenção destinadas ao utilizador não devem ser realizadas por crianças sem supervisão. As crianças com idade inferior a 3 anos devem ser mantidas afastadas exceto se continuamente supervisionadas.

INSTALAÇÃO

- Nunca tente utilizar o equipamento caso esteja danificado, avariado, parcialmente desmontado ou tiver peças partidas ou em falta, incluindo um cabo ou uma ficha danificado(a).
- Este equipamento só deve ser transportado por duas ou mais pessoas, segurando-o firmemente.
- Não instale o equipamento num local húmido ou empoeirado. Não instale nem mantenha o equipamento numa área exterior ou em qualquer área sujeita às condições climáticas, tais como luz solar direta, vento, chuva ou temperaturas abaixo de zero.
- Aperte o tubo de drenagem para evitar a separação.
- Se o cabo de alimentação ou a ficha elétrica apresentar danos ou se a tomada estiver solta, não utilize o cabo de alimentação e entre em contacto com um centro de atendimento autorizado.
- Não ligue o equipamento a tomadas com múltiplas entradas, extensões elétricas ou adaptadores.

- Este equipamento não deve ser instalado atrás de uma porta de tipo batente, de uma porta deslizante ou de uma porta com as dobradiças posicionadas do lado oposto ao do equipamento, de forma a permitir a abertura total da porta do mesmo.
- Este equipamento deve ter ligação à terra. Em caso de falha ou avaria, a ligação à terra reduzirá o risco de choque elétrico fornecendo um caminho de menor resistência para a corrente elétrica.
- Este equipamento está equipado com um cabo de alimentação que possui um condutor e uma ficha de ligação à terra. A ficha elétrica deve estar ligada a uma tomada adequada, a qual esteja devidamente instalada e ligada à terra em conformidade com todos os códigos e regulamentos locais.
- A ligação incorreta do condutor de ligação à terra do equipamento pode resultar no risco de choque elétrico. Se tiver dúvidas quanto ao facto de o equipamento estar devidamente ligado à terra, consulte um electricista ou técnico de assistência qualificado.
- Não modifique a ficha elétrica fornecida com o equipamento. Se ela não encaixar na tomada, solicite a um electricista qualificado para instalar uma tomada adequada.
- Não deite o aparelho totalmente quando mover ou instalar o aparelho. Tal pode provocar ruído ou danos no aparelho.

Funcionamento

- Não tente separar quaisquer painéis ou desmontar o equipamento. Não aplique quaisquer objetos afiados ao painel de controlo para utilizar o equipamento.
- Não repare nem substitua nenhuma peça do equipamento. Todas as reparações e manutenções devem ser realizadas por técnicos de assistência qualificados, exceto se especificamente recomendado no Manual do utilizador. Utilize apenas peças de fábrica autorizadas.

- Não coloque animais, tais como animais domésticos, dentro do equipamento.
- Mantenha a área em torno do equipamento livre de materiais combustíveis, tais como algodão, papel, trapos, produtos químicos etc.
- Não deixe a porta do equipamento aberta. As crianças podem pendurar-se na porta ou gatinhar para dentro do equipamento, provocando danos ou ferimentos.
- Utilize o novo tubo ou conjunto de tubos fornecidos com o equipamento. A reutilização de tubos antigos pode originar uma fuga de água e eventuais danos materiais.
- Não coloque, lave ou seque artigos que foram limpos, lavados, molhados ou manchados com substâncias combustíveis ou explosivas (como ceras, removedores de cera, óleo, tinta, gasolina, desengordurantes, solventes de limpeza a seco, querosene, petróleo, tira-nódos, terebintina, óleo vegetal, óleo de cozinha, acetona, álcool, etc.). A utilização incorreta pode causar um incêndio ou explosão.
- Nunca aceda ao interior do equipamento durante o seu funcionamento. Aguarde que o tambor tenha parado totalmente.
- Em caso de inundação, desligue a ficha elétrica e entre em contacto com o centro de apoio ao cliente da LG Electronics.
- Não empurre excessivamente a porta para baixo quando a porta do equipamento estiver aberta.
- Não toque na porta durante um programa de temperatura elevada.
- Não utilize gás inflamável e substâncias combustíveis (benzeno, gasolina, diluente, petróleo, álcool etc.) nas proximidades do equipamento.
- Se o tubo de drenagem ou tubo de entrada ficar congelado durante o inverno, utilize-o unicamente após descongelamento.
- Mantenha todos os detergentes para lavagem, amaciadores e lixívia fora do alcance das crianças.

- Não toque na ficha elétrica ou nos controlos do equipamento com as mãos molhadas.
- Não dobre excessivamente o cabo de alimentação nem coloque um objeto pesado sobre o mesmo.
- Não lave tapetes, sapatos ou cobertores de animais nem qualquer outro item para além de roupas ou lençóis nesta máquina.
- Este equipamento deve ser utilizado apenas para fins domésticos e não deve ser utilizado em aplicações móveis.
- Se ocorrer uma fuga de gás (isobutano, propano, gás natural, etc.), não toque no equipamento nem na ficha elétrica e proceda à ventilação da área imediatamente.

Manutenção

- Ligue firmemente a ficha elétrica à tomada após eliminar completamente qualquer humidade ou sujidade.
- Desligue o equipamento da fonte de alimentação antes de o limpar. Definir os controlos para a posição DESLIGADO ou para o modo de espera não desliga o equipamento da fonte de alimentação.
- Para proceder à limpeza do equipamento, não pulverize água no interior ou exterior do mesmo.
- Nunca desligue o equipamento da tomada puxando pelo cabo de alimentação. Segure sempre firmemente a ficha elétrica e retire-a da tomada.

Eliminação

- Antes de eliminar um equipamento antigo, desligue-o. Corte o cabo diretamente atrás do equipamento para evitar uma utilização indevida.
- Elimine todo o material de embalagem (tal como sacos de plástico e esferovite) para fora do alcance de crianças. O material de embalagem pode causar asfixia.
- Remova a porta antes de proceder à eliminação deste equipamento para evitar o risco de crianças ou animais pequenos ficarem presos no seu interior.

Eliminação do seu aparelho usado



- Este símbolo de um caixote do lixo com rodas e linhas cruzadas sobrepostas indica que os resíduos de produtos elétricos e eletrônicos (WEEE) devem ser eliminados separadamente do lixo doméstico.
- Os produtos elétricos usados podem conter substâncias perigosas, pelo que, a eliminação correta do seu aparelho usado pode contribuir para evitar potenciais danos para o ambiente e saúde humana. O seu aparelho usado pode conter peças reutilizáveis que podem ser usadas para reparar outros aparelhos e materiais úteis que podem ser reciclados para preservar os recursos limitados.
- Pode levar o seu aparelho à loja onde o adquiriu ou contactar a sua entidade local de recolha e tratamento de resíduos para obter mais informações sobre o ponto de recolha WEEE autorizado mais próximo. Para obter informações mais atualizadas relativas ao seu país, visite www.lg.com/global/recycling

Peças

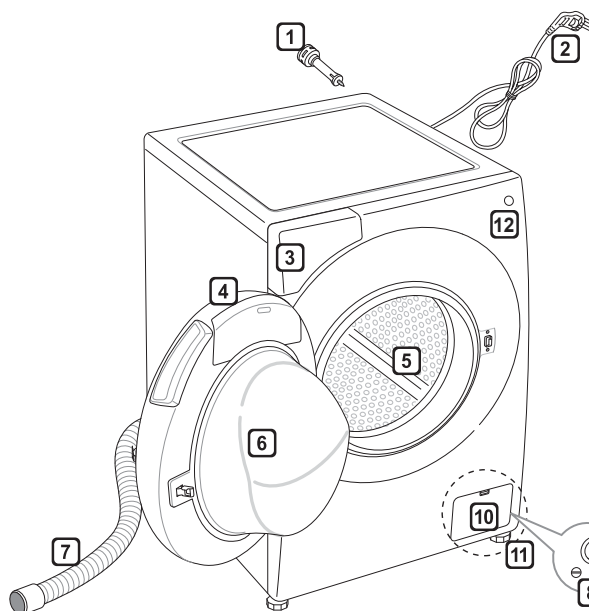

- 1 Parafusos de transporte
- 2 Ficha elétrica
- 3 Gaveta
- 4 Painel de controlo
- 5 Tambor
- 6 Porta
- 7 Tubo de drenagem
- 8 Tampão de drenagem
- 9 Filtro da bomba de drenagem
- 10 Tapa de proteção (a localização pode variar dependendo dos produtos)
- 11 Apoios ajustáveis
- 12 Botão Alimentação

Acessórios

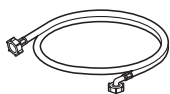

Tubo de abastecimento de água fria (1 x) (opção: quente (1 x))



Chave



Tampas para cobrir os buracos dos parafusos de transporte (opcional)



Placas antiderrapantes (2 x) (opcional)

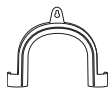

Suporte curvo para fixar o tubo de drenagem (opcional)



Cinta de ligação (opcional)

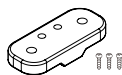

Suporte de empilhamento, Parafusos (3 x) (opcional)*

- *: Guarde estes acessórios para utilização futura. Estes acessórios serão utilizados para empilhar a Mini máquina de lavar roupa. Consulte o manual do proprietário da Mini máquina de lavar roupa para a instalação.

Especificações

Modelo	FH4G1JCS(0-9)
Capacidade de lavagem	10 kg
Tensão de alimentação	220–240 V~, 50 Hz
Dimensão	600 mm (L) x 610 mm (P) x 850 mm (A)
Peso do produto	84 kg
Pressão admissível da água	0,1–1,0 MPa (1,0–10,0 kgf/cm ²)

- O aspeto e as especificações podem ser alterados sem aviso prévio para melhorar a qualidade do produto.
- Não é necessária proteção contra refluxo para ligar ao abastecimento de água.

Requisitos do local de instalação

Localização

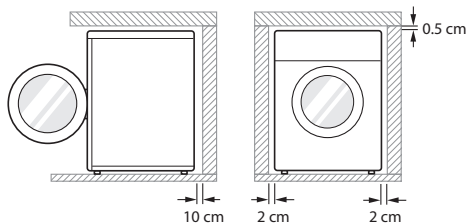

Solo : A inclinação admissível sob todo o equipamento é de 1°.

Tomada elétrica : Deve estar no espaço de 1 metro de cada lado da localização do equipamento.

- Não sobrecarregue a tomada com mais do que um equipamento.

Folga adicional : Para a parede, 10 cm: traseira/2 cm: lados direito e esquerdo

- Nunca coloque ou armazene produtos de limpeza em cima do equipamento. Esses produtos podem danificar o acabamento ou os controles.

⚠ AVISO

- A ficha deve ser ligada a uma tomada adequada que esteja devidamente instalada e ligada à terra em conformidade com todos os códigos e regulamentos locais.

Posicionamento

- Instale o equipamento numa superfície plana e dura.
- Certifique-se de que a circulação de ar em torno do equipamento não é impedida por alcatifas, tapetes etc.
- Nunca tente corrigir um desnivelamento do piso colocando pedaços de madeira, cartão ou materiais semelhantes por baixo do equipamento.

- Se for impossível evitar o posicionamento do equipamento junto de um forno a gás ou carvão, deve ser introduzido entre os dois equipamentos um isolante (85 x 60 cm) coberto com folha de alumínio no lado voltado para o forno ou fogão.
- Não instale o equipamento em divisões onde possam ocorrer temperaturas abaixo de zero. Tubos congelados podem estourar sob pressão. A fiabilidade da unidade de controlo eletrónico pode ser prejudicada a temperaturas abaixo de zero.
- Quando o equipamento é instalado, certifique-se de que é facilmente acessível a um técnico no caso de uma avaria.
- Com o equipamento instalado, regule os quatro apoios utilizando a chave inglesa dos parafusos de transporte fornecida, garantindo a estabilidade do eletrodoméstico e a existência de um espaço de, aproximadamente, 5 mm entre a parte superior do equipamento e a parte inferior do balcão.
- Se o equipamento for entregue no inverno e as temperaturas estiverem abaixo de zero, coloque o equipamento num local à temperatura ambiente durante algumas horas antes de o colocar em funcionamento.

⚠ AVISO

- Este equipamento não se destina a uso marítimo ou em instalações móveis tais como caravanas, aviões, etc.

Ligação elétrica

- Não utilize uma extensão ou um adaptador duplo.
- Desligue sempre a ficha do equipamento e o abastecimento de água após utilização.
- Ligue o equipamento a uma tomada de terra, em conformidade com os regulamentos elétricos em vigor.
- O eletrodoméstico deve ser posicionado de modo a facilitar o acesso à ficha.
- As reparações no equipamento devem ser realizadas apenas por pessoal qualificado. Reparações realizadas por pessoas não qualificadas podem provocar ferimentos ou avarias graves. Contacte o seu centro de atendimento local.

Desembalar e remover os parafusos de transporte

1 Retire o equipamento da base de esferovite.

- Após remover o cartão e material de transporte, retire o equipamento da base de esferovite. Certifique-se de que o suporte da cuba sai juntamente com a base e não fica preso à parte inferior do equipamento.
- Se tiver de deitar o equipamento para remover a base de cartão, proteja sempre as partes laterais do equipamento e deite-o cuidadosamente de lado. NÃO deite o equipamento pelo seu lado frontal ou traseiro.

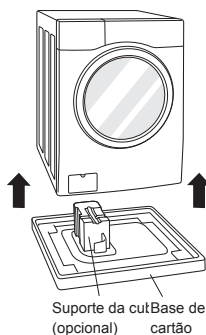

2 Remova os conjuntos de parafusos.

- Começando pelos dois parafusos de transporte inferiores, utilize a chave (incluída) para desapertar totalmente todos os parafusos de transporte, girando-os para a esquerda. Remova os conjuntos de parafusos, agitando-os ligeiramente enquanto os puxa para fora.

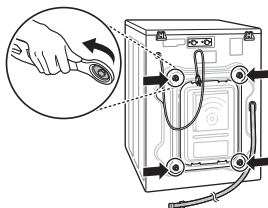

3 Instale as tampas para buracos.

- Localize as tampas para buracos incluídas no conjunto de acessórios ou fixadas na parte traseira.

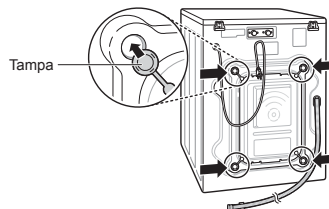

OBSERVAÇÃO

- Guarde os conjuntos de parafusos para utilização futura. Para evitar danificar os componentes internos, NÃO transporte a máquina de lavar roupa sem reinstalar os parafusos de transporte.
- Não remover os parafusos de transporte e dispositivos de retenção pode provocar fortes vibrações e ruído que podem resultar em danos permanentes na máquina de lavar roupa. O cabo está fixo à parte traseira da máquina de lavar roupa com um parafuso de transporte para ajudar a evitar o funcionamento com os parafusos de transporte instalados.

Utilizar placas antiderrapantes (opcional)

Se instalar o equipamento sobre uma superfície escorregadia, a mesma poderá mover-se devido a vibração excessiva. O nivelamento incorreto pode provocar avaria devido a ruído e vibração. Se isso ocorrer, instale placas antiderrapantes sob os pés de nivelamento e ajuste o nível.

- 1 Limpe o chão para fixar as placas antiderrapantes.
 - Utilize um pano seco para remover e limpar objetos estranhos e humidade. Se permanecerem restos de humidade, as placas antiderrapantes podem escorregar.
- 2 Ajuste o nível após colocar o equipamento no local de instalação.
- 3 Coloque a face adesiva das placas antiderrapantes voltada para o chão.
 - É mais eficaz instalar as placas antiderrapantes por baixo dos pés dianteiros. Se for difícil colocar as placas por baixo dos pés dianteiros, coloque-as por baixo dos pés traseiros.

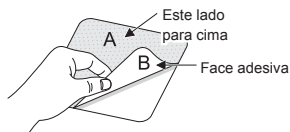

- 4 Certifique-se de que o equipamento está nivelado.
 - Empurre ou agite cuidadosamente as superfícies superiores do equipamento para certificar-se de que o mesmo não oscila. Se o equipamento oscilar, nivele novamente o equipamento.

OBSERVAÇÃO

- Pode obter placas antiderrapantes no Centro de atendimento da LG.

Pisos em madeira (pisos suspensos)

- Os pisos em madeira são particularmente suscetíveis a vibrações.
- Para evitar vibrações, recomendamos a colocação de vedantes de borracha com pelo menos 15 mm de espessura em cada pé do equipamento, fixos a pelo menos duas vigas do soalho com parafusos.



- Se possível, instale o equipamento num dos cantos da divisão, onde o piso é mais estável.
- Encaixe os vedantes de borracha para reduzir a vibração.

OBSERVAÇÃO

- O posicionamento e nivelamento adequados da máquina de lavar roupa garantirão um funcionamento prolongado, regular e fiável.
- A máquina de lavar roupa deve estar 100% na horizontal e manter-se em posição firme.
- Não deve balançar pelos cantos sob a carga.
- A superfície de instalação deve estar limpa, sem cera para chão ou outros revestimentos lubrificantes.
- Não permita que os pés da máquina de lavar roupa se molhem. Não o fazer pode provocar vibração ou ruído.
- Pode obter vedantes de borracha (n.º de peça 4620ER4002B) no Centro de atendimento da LG.

Nivelar o equipamento

Se o piso for irregular, gire os pés ajustáveis conforme necessário (não introduza pedaços de madeira, etc. sob os pés). Certifique-se de que todos os pés estão estáveis e apoiados no chão e, em seguida, verifique se o equipamento está perfeitamente nivelado (utilize um nível de bolha de ar).

- Quando o equipamento estiver nivelado, aperte as porcas de bloqueio na direção da base do equipamento. Todas as porcas de bloqueio devem ser apertadas.

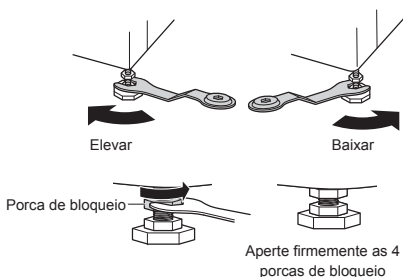

Verificação diagonal

- Quando pressiona diagonalmente as extremidades da placa superior, o equipamento não deve deslocar-se para cima nem para baixo (verifique ambas as direções). Se o equipamento oscilar quando pressiona diagonalmente a placa superior da máquina, ajuste novamente os pés.

OBSERVAÇÃO

- Pisos em madeira ou suspensos podem contribuir para vibrações e desequilíbrios excessivos.
- Se a máquina de lavar roupa estiver instalada sobre uma plataforma elevada, a mesma deve ser firmemente fixada para eliminar o risco de queda.

Ligar o tubo de alimentação de água

- A pressão da água deve estar entre os 0,1 MPa e 1,0 MPa (1,0–10,0 kgf/cm²).
- Não desnude ou cruze os fios quando liga o tubo de abastecimento à válvula.
- Se a pressão de abastecimento de água for superior a 1,0 MPa, deve ser instalado um dispositivo de descompressão.
- Verifique regularmente o estado do tubo e substitua-o se necessário.

Verificar a vedação de borracha no tubo de abastecimento de água

São fornecidas duas vedações de borracha com os tubos de entrada de água. São utilizadas para evitar fugas de água. Certifique-se de que a ligação às torneiras está suficientemente apertada.

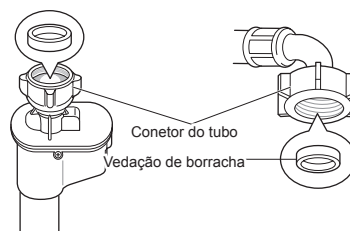
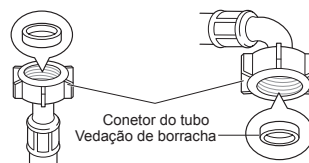

Ligar o tubo a uma torneira de água

Ligar tubo tipo parafuso a uma torneira com rosca

Aperte o conector do tubo à torneira de abastecimento de água.

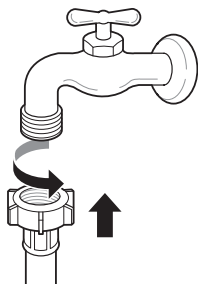

Ligar tubo tipo parafuso a uma torneira sem rosca

1 Desaperte os quatro parafusos de fixação.

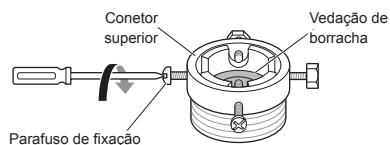

2 Remova a placa de guia se a torneira for demasiado grande para encaixar no adaptador.

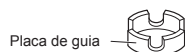

3 Empurre o adaptador na direção da extremidade da torneira para que a vedação de borracha forme uma ligação impermeável. Aperte os quatro parafusos de fixação.

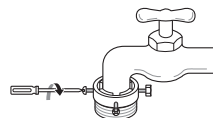

4 Empurre o tubo de abastecimento verticalmente para cima de forma que a vedação de borracha dentro do tubo possa aderir por completo à torneira e, em seguida, enrosque rodando para a direita.

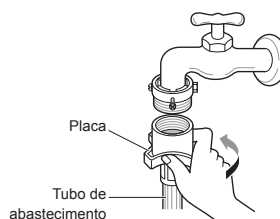

Ligar um tubo de tipo simples a uma torneira sem rosca

1 Desaperte a placa anular do adaptador e solte os quatro parafusos de fixação.

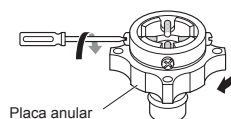

2 Remova a placa de guia se a torneira for demasiado grande para encaixar no adaptador.



- 3** Empurre o adaptador na direção da extremidade da torneira para que a vedação de borracha forme uma ligação impermeável. Aperte os quatro parafusos de fixação e a placa anular do adaptador.

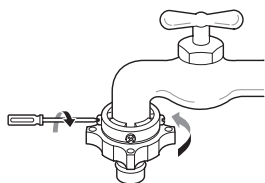

- 4** Puxe a placa de bloqueio do conector para baixo, empurre o tubo de abastecimento na direção do adaptador e liberte a placa de bloqueio do conector. Certifique-se de que o adaptador encaixa no local certo.

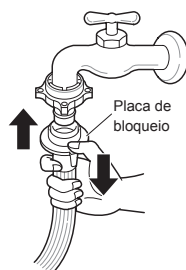

OBSERVAÇÃO

- Antes de ligar o tubo de abastecimento à torneira de água, abra a torneira de água para limpar substâncias estranhas (sujeidade, areia, serradura, etc.) das condutas de água. Drene a água para um balde e verifique a temperatura da mesma.

Ligar o tubo ao equipamento

Fixe a linha de água quente ao abastecimento de água quente na parte traseira da máquina de lavar. Fixe a linha de água fria ao abastecimento de água fria na parte traseira da máquina de lavar.

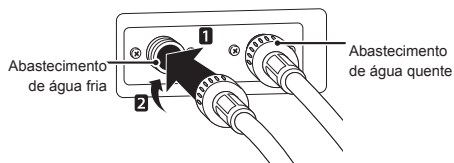

OBSERVAÇÃO

- Após completar a ligação, se o tubo vazar água, repita os mesmos passos. Utilize o tipo de torneira mais convencional para o abastecimento de água. Caso a torneira seja quadrada ou demasiado grande, remova a placa de guia antes de inserir a torneira no adaptador.

Utilizar a torneira horizontal

Torneira horizontal



Extensão de torneira

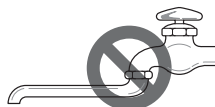

Torneira quadrada



Instalar o tubo de drenagem

- O tubo de drenagem não deve ser colocado a mais de 100 cm acima do solo. A água no equipamento poderá não conseguir drenar ou poderá drenar lentamente.
- Fixar o tubo de drenagem corretamente irá proteger o chão de danos devido a fugas de água.
- Se o tubo de drenagem for demasiado comprido, não o force para a parte de trás do equipamento. Esta ação irá provocar ruídos estranhos.

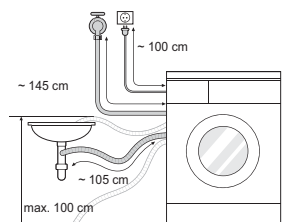

- Quando instalar o tubo de drenagem num lava-louça, fixe-o firmemente com cordel.
- Fixar o tubo de drenagem corretamente irá proteger o chão de danos devido a fugas de água.

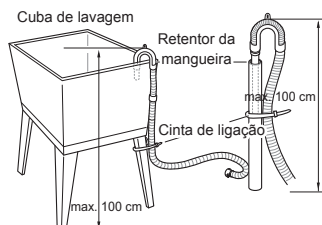
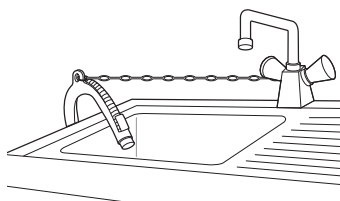

Utilizar a máquina de lavar roupa

Antes da primeira lavagem, selecione um programa de lavagem e deixe a máquina lavar sem roupa no interior. Esta ação eliminará resíduos e água do tambor que podem ter permanecido durante o fabrico.

1 Separe a roupa e encha a máquina.

- Separe a roupa por tipo de tecido, nível de sujidade, cor e tamanho da carga, conforme necessário. Abra a porta e encha a máquina de lavar roupa com as peças.

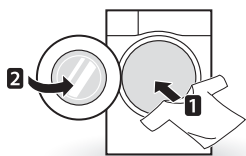

2 Adicione produtos de limpeza e/ou detergente e amaciador.

- Adicione a quantidade adequada de detergente na gaveta do dispensador de detergente. Adicione lixívia ou amaciador de roupa nas zonas apropriadas do dispensador, se assim o pretender.



3 Ligue a máquina de lavar roupa.

- Prima o botão **Alimentação** para ligar a máquina de lavar roupa.

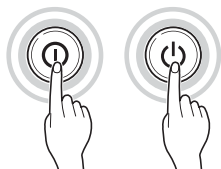

4 Escolha o programa de lavagem pretendido.

- Prima o botão de programa repetidamente ou gire o botão seletor de programa até o programa pretendido ser selecionado.

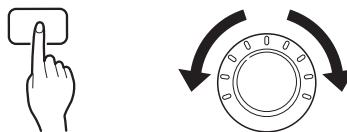

5 Inicie o programa.

- Prima o botão **Início/Pausa** para iniciar o programa. A máquina de lavar roupa irá agitar brevemente sem água para medir o peso da carga. Se o botão **Início/Pausa** não for premido no espaço de 5 minutos, a máquina de lavar roupa desligará e todas as definições se perderão.



6 Fim de programa.

- Quando o programa estiver terminado, será emitido um sinal sonoro. Retire de imediato as suas roupas da máquina de lavar roupa para reduzir o enrugamento. Verifique se em torno da vedação da porta existem peças pequenas que possam ter ficado presas.

OBSERVAÇÃO

- O botão não é reconhecido quando a porta está aberta. Prima novamente após fechar a porta.

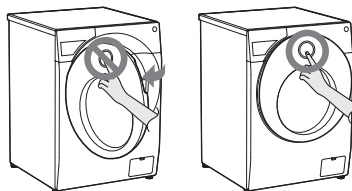

Separar a roupa

1 Procure uma etiqueta de conservação nas suas roupas.

- A mesma especificará o conteúdo do tecido da sua roupa e como esta deverá ser lavada.
- Símbolos existentes nas etiquetas de conservação.

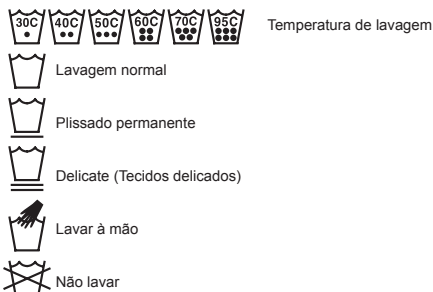

2 Separar a roupa.

- Para obter os melhores resultados, separe a roupa em pilhas que podem ser lavadas no mesmo programa de lavagem.
- Tecidos diferentes precisam de ser lavados a temperaturas e velocidades de centrifugação diferentes.
- Separe sempre as roupas de cores escuras das roupas brancas e de cores claras. Lave-as separadamente visto que pode ocorrer transferência de tinta e algodão, provocando a descoloração de roupas brancas e de cores claras. Se possível, não lave peças muito sujas juntamente com peças pouco sujas.
 - Sujidade (elevada, normal, ligeira): Separe a roupa de acordo com a sujidade.
 - Cores (branco, claras, escuras): Separe tecidos brancos de tecidos coloridos.
 - Algodão (produção de algodão, coleção de algodão): Lave peças produtoras de algodão e peças coletoras de algodão separadamente.

3 Cuidados antes de encher a máquina.

- Combine peças grandes e pequenas numa carga. Coloque as peças grandes em primeiro lugar.
- As peças grandes não devem atingir mais de metade do total da carga de lavagem. Não lave só uma peça. Esta ação pode provocar uma carga desequilibrada. Adicione uma ou duas peças semelhantes.
- Verifique todos os bolsos para certificar-se de que estão vazios. Objetos tais como pregos, ganchos de cabelo, fósforos, canetas, moedas e chaves podem danificar a sua máquina de lavar roupa e a própria roupa.

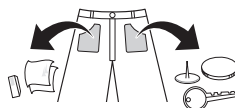

- Mantenha fechos, ganchos e molas fechados para certificar-se de que os mesmos não engatam noutras roupas.
- Realize um pré-tratamento de manchas e sujidade, esfregando uma pequena quantidade de detergente dissolvido em água sobre as manchas para ajudar a remover a sujidade.
- Verifique as dobras da junta flexível (cinzento) e retire todas as peças pequenas.

⚠ ADVERTÊNCIA

- Verifique o interior do tambor e retire todas as peças de uma lavagem anterior.

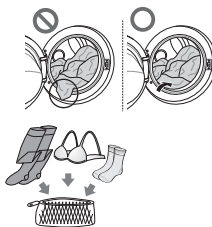

- Retire todas as roupas ou peças da junta flexível para evitar danos na roupa e na junta.

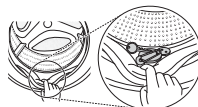

Skalbimo priemonių pridėjimas

Dose de detergente



- O detergente deve ser utilizado de acordo com as instruções do fabricante do detergente e selecionado de acordo com o tipo, a cor, sujidade do tecido e temperatura de lavagem.
- Se for utilizado detergente em excesso, pode formar demasiada espuma e isso pode resultar em maus resultados de lavagem ou causar sobrecarga no motor.
- Se pretender utilizar detergente líquido, siga as instruções fornecidas pelo fabricante do detergente.
- Pode verter detergente líquido diretamente na gaveta de detergente principal se for iniciar o programa de imediato.
- Não utilize detergente líquido se estiver a utilizar a opção Final diferido ou se tiver selecionado Pré-lavagem, visto que o líquido pode solidificar.
- Se formar muita espuma, reduza a quantidade de detergente.
- A utilização de detergente poderá necessitar de ajuste relativamente à temperatura da água, dureza da água, ao tamanho e nível de sujidade da roupa. Para obter os melhores resultados, evite a formação excessiva de espuma.
- Consulte a etiqueta das roupas antes de escolher o detergente e a temperatura da água.
- Quando estiver a utilizar a máquina de lavar roupa, utilize apenas o detergente designado para cada tipo de roupa:
 - Detergente em pó normal para todos os tipos de tecido
 - Detergente em pó para tecidos delicados
 - Detergente líquido para todos os tipos de tecido ou detergente designado apenas para peças de lã
- Para obter uma melhor eficácia de lavagem e branqueamento, utilize um detergente com lixívia normal em pó.
- O detergente é despejado do dispensador no início do programa.

OBSERVAÇÃO

- Não deixe o detergente solidificar. Essa ação pode provocar bloqueios, mau enxaguamento ou odores.
- Carga completa: de acordo com as recomendações do fabricante.
- Carga parcial: 3/4 da quantidade normal.
- Carga mínima: 1/2 da carga completa.

Adicionar detergente e amaciador de roupa

Adicionar detergente

- Apenas lavagem principal → 
- Pré-lavagem + Lavagem principal →  • 

OBSERVAÇÃO

- Demasiado detergente, lixívia ou amaciador pode causar um transbordamento.
- Certifique-se de que utiliza a quantidade adequada de detergente.

Adicionar amaciador de roupa

- Não ultrapasse a linha de enchimento máximo. O enchimento excessivo pode causar uma distribuição antecipada do amaciador de roupa, o que pode manchar as roupas. Feche a gaveta do dispensador devagar.

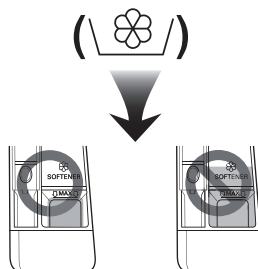

- Não deixe o amaciador de roupa na gaveta do detergente durante mais de dois dias (o amaciador de roupa pode solidificar).
- O amaciador será automaticamente adicionado durante o último programa de enxaguamento.
- Não abra a gaveta quando a água está a ser fornecida.
- Não deve utilizar solventes (benzeno, etc.).

OBSERVAÇÃO

- Não verta amaciador de roupa diretamente sobre as peças.

Adicionar amaciador de água

- Um amaciador de água, tal como um anticalcário (ex.: Calgon), pode ser utilizado para reduzir a utilização de detergente em zonas onde a água é extremamente dura. Administre de acordo com a quantidade especificada na embalagem. Primeiro adicione o detergente e, em seguida, o amaciador de água.
- Utilize a quantidade de detergente necessária para amaciar a água.

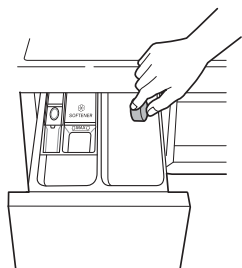

Utilizar pastilhas

- 1 Abra a porta e coloque as pastilhas dentro do tambor.

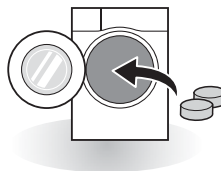

- 2 Coloque a roupa dentro do tambor e feche a porta.

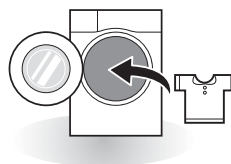

Painel de controlo

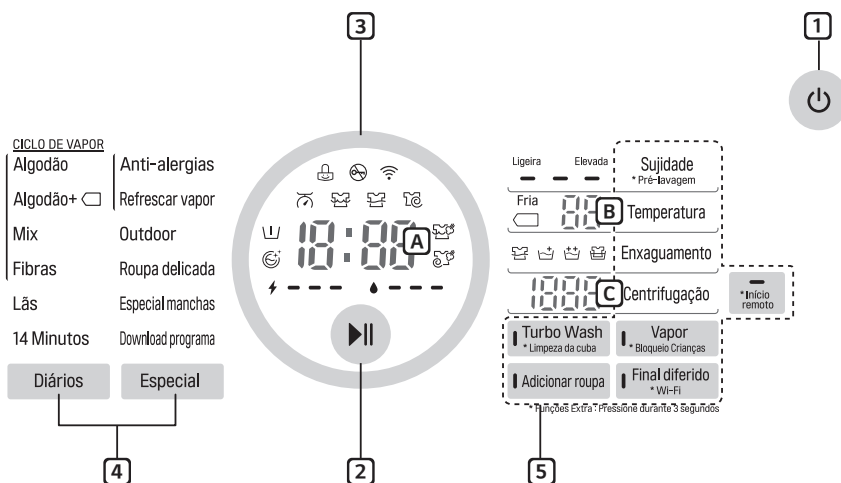

1 Botão Alimentação

- Prima o botão **Alimentação** para ligar a máquina de lavar roupa.

2 Botão Início/Pausa

- Este botão **Início/Pausa** serve para iniciar ou para interromper o programa de lavagem.
- Se for necessária uma paragem temporária do programa de lavagem, prima o botão **Início/Pausa**.

3 Ecrã

- O ecrã mostra as definições, o tempo restante estimado, opções e mensagens de estado. Quando o produto é ligado, as predefinições no ecrã irão acender.
- Os consumos estimados de energia (⚡) e água (💧) são apresentados antes da lavagem e os consumos reais após a lavagem.

- **A**: O ecrã mostra o tempo restante estimado. Enquanto o tamanho da carga está a ser calculado automaticamente, surge o ícone de piscar ou "A detetar".
- **B**: A temperatura da água é apresentada quando prime o botão **Temperatura**.
- **C**: O nível de velocidade de centrifugação é apresentado quando prime o botão **Centrifugação**.

4 Botão de programa

- Os programas estão disponíveis de acordo com o tipo de roupa.
- A lâmpada irá acender para indicar o programa selecionado.

5 Opções

- Permite selecionar um programa adicional e irá acender quando selecionado.
- Utilize estes botões para selecionar as opções de programa pretendidas para o programa selecionado.

Tabela de programas

Programas de lavagem

Programa	Descrição	Tipo de tecido	Temp. adequada	Carga máxima
Algodão	Oferece um melhor desempenho combinando diversos movimentos do tambor.	Roupas de cores permanentes (camisas, camisas de noite, pijamas etc.) e roupa de algodão com um nível de sujidade normal (roupa interior).	40 °C (Água fria até 95 °C)	Capacidade nominal
Algodão+	Oferece um desempenho de lavagem otimizado para grandes quantidades de roupa com um menor consumo energético.		60 °C (Água fria até 60 °C)	
Fibras	Adequado para camisas casuais que não precisam de ser passadas a ferro após a lavagem.	Poliamida, acrílico, poliéster.	40 °C (Água fria até 60 °C)	4,0 kg
Mix	Permite a lavagem de diversos tecidos em simultâneo.	Vários tipos de tecidos, exceto roupas especiais (seda/tecidos delicados, roupa desportiva, roupas escuras, lã, edredão/cortinados).	40 °C (Água fria até 40 °C)	
Anti-alergias	Ajuda a remover alergénios tais como ácaros, pólen e pelo de gato.	Algodão, roupa interior, fronhas, lençóis de cama, roupa de bebé	60 °C (60 °C a 95°C)	
Lãs	Permite lavar roupas de lã. (Utilize detergente específico para roupas de lã laváveis à máquina).	Apenas roupas em pura lã virgem laváveis na máquina.	30 °C (Água fria até 40 °C)	3,0 kg
Refrescar vapor	Ajuda a remover o enrugamento no espaço de 20 min. com vapor (as roupas podem estar molhadas. Pode vestilas após terem estado estendidas para secar durante 10–30 min).	Camisas de cerimónia, blusas com mistura de algodão, mistura de poliéster	Sem escolha	3 peças
Outdoor	Adequado para roupa desportiva tal como roupa de jogging.	Coolmax, gore-tex, velo e sympatex	30 °C (Água fria até 40 °C)	3,0 kg

Programa	Descrição	Tipo de tecido	Temp. adequada	Carga máxima
14 Minutos	Fornece um tempo de lavagem rápido para pequenas cargas e roupas pouco sujas.	Roupa de cores passível de ficar ligeiramente suja com rapidez. CUIDADO: Use menos de 20 g de detergente (para uma carga de 2,0 kg), caso contrário, o detergente pode permanecer na roupa.	20 °C (20 a 40 °C)	2,0 kg
Roupa delicada	Para roupa delicada lavável à mão ou máquina, tal como lã lavável, lingerie, vestidos etc. (Use detergente para lãs laváveis à máquina).	Lã, peças que podem ser lavadas à mão, tecidos delicados, roupa que pode ser facilmente danificada.	20 °C (Água fria até 30 °C)	1,5 kg
Especial manchas	Elimina vários tipos de manchas tais como vinho, sumo, sujidade etc. (a temperatura da água é aumentada passo a passo para eliminar várias manchas).	Mistura de tecidos de algodão, não se destina a tecidos delicados.	60 °C (30 a 60 °C)	3,0 kg
Download programa	Para programas que podem ser transferidos. Se não efetuar o download de nenhum programa, a predefinição é Enxaguamento + Centrifugação.			

- Temperatura da água: selecione a temperatura da água apropriada para o programa de lavagem selecionado. Siga sempre as instruções ou a etiqueta de conservação do fabricante durante a lavagem.
- Defina o programa para a opção "Algodão+ 40 °C (meia carga)", "Algodão+ 60 °C (meia carga)", "Algodão+ 60 °C (carga total)" para efetuar um teste em conformidade com a EN60456 e o Regulamento 1015/2010.
 - Programa padrão de lavagem de algodão a 60 °C: Algodão+ + $\overline{60^{\circ}\text{C}}$ (carga total)
 - Programa padrão de lavagem de algodão a 60 °C: Algodão+ + $\overline{60^{\circ}\text{C}}$ (meia carga)
 - Programa padrão de lavagem de algodão a 40 °C: Algodão+ + $\overline{40^{\circ}\text{C}}$ (meia carga)
 - (São adequados para lavar roupa de algodão com um nível de sujidade normal.)
 - (São os programas mais eficientes em termos de consumo combinado de água e energia para lavar esse tipo de roupas de algodão.)
- A temperatura real da água pode ser diferente da temperatura de programa declarada.
- Os resultados do teste dependem da pressão da água, da dureza da água, da temperatura de entrada da água, da temperatura ambiente, do tipo e quantidade de carga, do nível de sujidade, detergente utilizado, das oscilações da rede elétrica e das opções adicionais selecionadas.

OBSERVAÇÃO

- Recomendamos um detergente neutro.

Opções extra

Programa	Turbo Wash	Pré-lavagem	Lavagem vapor	Amaciador vapor	Final diferido	Paragem após enxaguamento
Algodão	•	•	•	•	•	•
Algodão+	•	•	•	•	•	•
Fibras	•	•	•	•	•	•
Mix	•	•	•	•	•	•
Anti-alergias			•*		•	•
Lã					•	•
Refrescar vapor			•*			
Outdoor	•				•	•
14 Minutos	•*				•	
Roupa delicada					•	
Especial manchas	•	•*			•	•

* : esta opção está automaticamente incluída no programa e não pode ser eliminada.

Dados de funcionamento

Programa	RPM máx.
	1400
Algodão	1400
Algodão+	1400
Fibras	1200
Mix	1400
Anti-alergias	1400
Lã	800
Refrescar vapor	-
Outdoor	800
14 Minutos	800
Roupa delicada	800
Especial manchas	1400

OBSERVAÇÃO

- Informações sobre os principais programas de lavagem com meia carga.

Programa	Tempo em minutos	Teor de humidade restante	Água em litros	Energia em kWh
Cotton (40 °C) (Algodão) (40 °C)	86	44%	63	0.53
Cotton+ (60 °C) (Algodão+) (60 °C)	270	44%	37	0.61

Programa Opções

Final diferido

Pode definir um tempo de atraso para que a máquina de lavar roupa inicie e termine automaticamente após um intervalo de tempo especificado.

- 1 Prima o botão **Alimentação**.
- 2 Selecione um programa de lavagem.
- 3 Prima o botão **Final diferido** e defina o tempo de fim estimado necessário.
- 4 Prima o botão **Início/Pausa**.

OBSERVAÇÃO

- O tempo de atraso é o tempo para o final do programa, não para o início. O tempo de funcionamento real pode variar devido à temperatura da água, carga de lavagem e outros fatores.
- Para cancelar a função de Início retardado, é necessário premir o botão de alimentação.
- Evite utilizar detergente líquido para esta opção.

Turbo Wash

Ciclo de lavagem inferior a 1 hora com poupança de energia e água. (com base em metade da roupa)

- 1 Prima o botão **Alimentação**.
- 2 Selecione um programa de lavagem.
- 3 Prima o botão **Turbo Wash**.
- 4 Prima o botão **Início/Pausa**.

Vapor (Opcional)

A Lavagem vapor apresenta um desempenho de lavagem melhorado com baixo consumo de energia. O Amaciador vapor pulveriza vapor após um ciclo de centrifugação para reduzir as dobras e tornar a roupa fofa.

- 1 Prima o botão **Alimentação**.
- 2 Para a opção Lavagem a vapor, selecione programas de vapor. Para a opção Amaciador vapor, selecione Algodão ou Algodão+, Mix, Fibras.
- 3 O programa seguinte é selecionado dependendo do número de vezes que premir o botão **Vapor**
 - Uma vez: Lavagem a vapor
 - Duas vezes: Amaciador vapor
 - Três vezes: Lavagem a vapor e Amaciador vapor
- 4 Prima o botão **Início/Pausa**.

Lavagem a vapor

- Para roupas muito sujas, roupa interior e roupa de bebé.
- Disponível com os programas Algodão, Algodão+, Mix, Fibras, Anti-alergias, Refrescar vapor.
- Não utilize Lavagem a vapor para roupas facilmente descoloráveis e tecidos delicados tais como lã e seda.

Amaciador vapor

- Bom para suavizar e amaciar tecidos após secagem ao ar.
- Disponível com os programas Algodão, Algodão+, Mix, Fibras.
- Não utilize Amaciador vapor para roupas facilmente descoloráveis e tecidos delicados tais como lã e seda.
- Dependendo do tipo de tecido, o desempenho do amaciamento pode ser diferente.

Adicionar roupa

É possível adicionar ou remover roupas depois do início do programa de lavagem.

- 1 Prima o botão **Adicionar roupa** quando o LED estiver ligado.
- 2 Abra a porta após o bloqueio da porta ter sido libertado.
- 3 Adicione ou remova roupa.
- 4 Prima o botão **Início/Pausa** novamente para continuar o programa. O programa continua automaticamente.

OBSERVAÇÃO

- Por motivos de segurança, a porta permanece bloqueada quando o nível da água ou a temperatura estão altos. Não é possível adicionar roupa durante este período.
- Se a temperatura da água no tambor estiver alta, espere até que arrefeça.

ADVERTÊNCIA

- Ao adicionar roupa, certifique-se de que a introduz totalmente no tambor. Se a roupa ficar presa no orifício do trinco da porta, a vedação de borracha pode ficar danificada, originando fugas de água e avarias.
- A abertura forçada da porta pode causar danos, destruição de peças ou problemas de segurança.
- Se abrir a porta com muita espuma e água no tambor, a espuma ou a água podem escorrer, causando queimaduras ou molhando o chão.

Início remoto

Utilize um smartphone para controlar o seu equipamento remotamente. Também pode monitorizar a evolução do programa para saber o tempo restante do mesmo.

OBSERVAÇÃO

- Em primeiro lugar, é necessário estabelecer ligação a um gateway e registar o seu equipamento para usar a função Início remoto. (Consulte "FUNÇÕES SMART")

Para utilizar o Início remoto:

- 1 Prima o botão **Alimentação**.
- 2 Coloque a roupa no tambor.
- 3 Prima continuamente o botão **Início remoto** durante 3 segundos para ativar a função Início remoto.
- 4 Inicie um programa a partir da aplicação LG SmartThinQ no seu smartphone.

OBSERVAÇÃO

- Se não iniciar o seu equipamento, a aplicação irá aguardar pelo início de um programa até que desligue o equipamento a partir da aplicação ou desative a função Início remoto.
- Quando a opção Início remoto é ligada, a porta fica automaticamente bloqueada.

Para desativar a opção Início remoto:

Quando o Início remoto estiver ativado, prima continuamente o botão **Início remoto** durante 3 segundos.

OBSERVAÇÃO

- Se a porta estiver aberta, o Início remoto é desativado.

Pré-lavagem (🧺)

Se a roupa apresentar um grau de sujidade elevado, é recomendado o programa de Pré-lavagem.

- 1 Prima o botão **Alimentação**.
- 2 Selecione um programa de lavagem.
- 3 Prima continuamente o botão **Pré-lavagem** durante 3 segundos.
- 4 Prima o botão **Início/Pausa**.

Sujidade

- 1 Prima o botão **Alimentação**.
- 2 Selecione um programa de lavagem.
- 3 Prima o botão **Sujidade**.
- 4 Prima o botão **Início/Pausa**.

Temperatura

O botão Temperatura seleciona a combinação de temperatura de lavagem e enxaguamento para o programa selecionado. Prima este botão até a configuração pretendida acender. Todos os enxaguamentos utilizam água fria da torneira.

- Selecione a temperatura da água adequada para o tipo de carga que está a lavar. Para obter os melhores resultados, respeite as etiquetas de conservação das roupas.

Enxaguamento (🧺)

Enxaguamento+ (🧺+)

Adicione enxaguamento uma vez.

Enxaguamento++ (🧺++)

Adicionar enxaguamento duas vezes.

Paragem após enxaguamento (🧺)

O curso está pausado até que o botão Início seja novamente premido quando o enxaguamento estiver terminado.

Centrifugação

- O nível de velocidade de centrifugação pode ser selecionado premindo o botão **Centrifugação** repetidamente.
- Spin Only (Apenas centrifugação)

- 1 Prima o botão **Alimentação**.
- 2 Prima o botão **Centrifugação** para seleccionar as RPM.
- 3 Prima o botão **Início/Pausa**.

OBSERVAÇÃO

- Quando seleciona **No Spin (0)**, a máquina ainda irá girar durante um curto período de tempo para drenar rapidamente.

Bloqueio Crianças (🔒)

Utilize esta opção para desativar os controlos. Este recurso pode impedir que crianças alterem programas ou operem o equipamento.

Bloquear o painel de controlo

- 1 Prima e mantenha premido o botão **Bloqueio Crianças** durante 3 segundos.
- 2 É emitido um sinal sonoro e a indicação  será apresentada no ecrã.
Quando o Bloqueio Crianças está definido, todos os botões estão bloqueados exceto o botão **Alimentação**.

OBSERVAÇÃO

- Desligar a máquina não irá redefinir a função Bloqueio Crianças. Terá de desativar o Bloqueio Crianças para conseguir aceder a quaisquer outras funções.

Desbloquear o painel de controlo

Prima e mantenha premido o botão **Bloqueio Crianças** durante 3 segundos.

- Será emitido um sinal sonoro e o tempo restante para o programa atual reaparecerá no ecrã.

Sinal sonoro ligado/desligado

- 1 Prima o botão **Alimentação**.
- 2 Prima o botão **Início/Pausa**.
- 3 Prima continuamente os botões **Sujidade** e **Temperatura** simultaneamente durante 3 segundos para definir a função de Sinal sonoro ligado/desligado.

OBSERVAÇÃO

- Quando a função de Sinal sonoro ligado/desligado está definida, a definição é memorizada mesmo após desligar a energia.
- Se pretender desligar o Sinal sonoro, basta repetir este processo.

Wi-Fi (📶)



Defina a ligação Wi-Fi. Quando Wi-Fi está ligado, o ícone Wi-Fi no painel de controlo acende-se.

Usar a aplicação Smart ThinQ

Instalar a Smart ThinQ

Procure a aplicação LG SmartThinQ na Google Play Store & Apple App Store num smartphone. Siga as instruções para transferir e instalar a aplicação.

Função Wi-Fi

- Para aparelhos com o logótipo  ou 

Comunique com o aparelho a partir de um smartphone utilizando as funcionalidades inteligentes adequadas.

Ciclo da máquina de lavar roupa (Início remoto, Download programa)

Defina ou transfira quaisquer programas desejados e opere-os por controlo remoto.

Assistente de limpeza da cuba

Selecione o intervalo adequado da função Limpeza da cuba segundo a frequência das lavagens.

Monitorização de energia

Verifique o consumo de energia dos programas recentemente utilizados e a média mensal.

Diagnóstico Inteligente (Smart Diagnosis)

Esta função fornece informações úteis para diagnosticar e resolver problemas do equipamento com base no padrão de utilização.

Definições

Estão disponíveis várias funções.

Alertas push

Ative a função Alertas push para receber notificações sobre o estado do equipamento. As notificações são acionadas mesmo que a aplicação LG SmartThinQ esteja desligada.

OBSERVAÇÃO

- Para verificar a ligação Wi-Fi, certifique-se de que o ícone **Wi-Fi**  no painel de controlo está aceso.
- LG SmartThinQ não é responsável por quaisquer problemas de ligação de rede ou quaisquer avarias ou erros causados pela ligação de rede.
- A máquina só é compatível com redes Wi-Fi 2,4 GHz.
- Se o protocolo de segurança do router for definido para **WEP**, pode não conseguir configurar a rede. Altere para outros protocolos de segurança (é recomendado **WPA2**) e registe novamente o produto.
- Para o SSID do router (o nome do router sem fios que aparece ao pesquisar Wi-Fi), utilize apenas o alfabeto e números ingleses. Podem não ser suportados outros caracteres.
- Se o aparelho tiver dificuldades em ligar à rede Wi-Fi, pode estar demasiado longe do router. Compre um repetidor Wi-Fi (extensor de alcance) para melhorar a força do sinal Wi-Fi.
- A ligação Wi-Fi pode não ligar ou pode ser interrompida devido ao ambiente de rede doméstico.
- A ligação de rede pode não funcionar corretamente dependendo do prestador de serviços de internet.
- O ambiente sem fios envolvente pode fazer com que o serviço de rede sem fios funcione de forma lenta.
- A aplicação está sujeita a alterações para fins de melhoramento do aparelho sem aviso prévio.
- As funcionalidades podem variar consoante o modelo.

Especificações do módulo LAN sem fios

Modelo	LCW-003
Gama de frequência	2412~2472 MHz
Potência de saída (máx.)	IEEE 802.11 b: 18,37 dBm
	IEEE 802.11 g: 17,67 dBm
	IEEE 802.11 n: 17,67 dBm

Versão S/W da função sem fios: V 1.0

Para consideração do utilizador, este dispositivo deve ser instalado e operado com uma distância mínima de 20 cm entre o dispositivo e o corpo.

Declaração de conformidade



Pelo presente, a LG Electronics declara que a máquina de lavar roupa tipo equipamento rádio está em conformidade com a Diretiva 2014/53/EU. O texto completo da declaração de conformidade da EU está disponível no seguinte endereço da internet:

<http://www.lg.com/global/support/cedoc/cedoc#>

LG Electronics European Shared Service Centre
B.V.

Krijgsman 1
1186 DM Amstelveen
Países Baixos

Nota de informação sobre software de código aberto



Para obter o código fonte incluído neste produto ao abrigo da GPL, LGPL, MPL e outras licenças de código aberto visite <http://opensource.lge.com>.

Além do código fonte, pode transferir todas as condições da licença referidas, renúncias de garantia e avisos de direitos de autor.

A LG Electronics também vai fornecer o código-fonte aberto num CD-ROM por um preço que abrange o custo da realização de tal distribuição (tal como o custo do suporte, envio e processamento) aquando do pedido por e-mail a opensource@lge.com. Esta oferta é válida por três (3) anos a partir da data na qual comprou o produto.

Consumo de energia em espera	0,5 W
Consumo de energia em rede em espera	3,0 W
O período de tempo ao fim do qual a função de gestão de energia ou função semelhante comuta automaticamente o equipamento para o modo de espera e/ou desativação e/ou para o estado que permite a espera em rede.	20 min.

Smart Diagnosis™ com um smartphone

- Para aparelhos com o logótipo  ou 

Se o equipamento avariar ou falhar, utilize esta função caso necessite de um diagnóstico preciso por parte do centro de apoio ao cliente da LG Electronics.

O Smart Diagnosis™ não pode ser utilizado se o equipamento não estiver ligado à rede elétrica. Se o equipamento não ligar, a resolução de problemas terá de ser realizada sem utilizar o Smart Diagnosis™.

Utilizar o Smart Diagnosis™

Smart Diagnosis™ através do centro de apoio ao cliente

Se o equipamento avariar ou falhar, utilize esta função caso necessite de um diagnóstico preciso por parte do centro de apoio ao cliente da LG Electronics. Utilize esta função apenas para contactar o representante de assistência técnica e nunca durante o funcionamento normal.

- 1 Prima o botão **Alimentação** para ligar a máquina de lavar roupa. Não prima outros botões nem gire o seletor de programa.
- 2 Quando instruído a fazê-lo pelo centro de atendimento, coloque o bocal do seu telefone próximo do botão Alimentação.

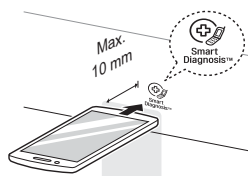

- 3 Prima continuamente o botão **Temperatura** durante 3 segundos, mantendo o bocal do telefone na direção do ícone ou do botão Alimentação.
- 4 Mantenha o telefone na mesma posição até a transmissão da mensagem sonora ter terminado. O tempo restante para a transferência de dados é apresentado.
 - Para obter os melhores resultados, não movimente o telefone enquanto a mensagem sonora está a ser transmitida.
 - Se o técnico do centro de atendimento não obtiver um registo exato dos dados, poderá solicitar-lhe que tente novamente.
- 5 Assim que a contagem decrescente tiver terminado e a mensagem sonora tiver parado, retome a sua conversa com o técnico do centro de atendimento, que depois será capaz de ajudá-lo a utilizar a informação transmitida para análise.

OBSERVAÇÃO

- A função de Smart Diagnosis™ depende da qualidade da chamada local.
- O desempenho da comunicação será melhor e será possível obter um melhor serviço se utilizar o telefone fixo.
- Se a transferência de dados de Smart Diagnosis™ não funcionar corretamente devido à fraca qualidade da chamada, poderá não obter os melhores resultados do serviço de Smart Diagnosis™.

⚠ AVISO

- Desligue a máquina de lavar roupa da corrente elétrica antes de iniciar a limpeza para evitar o risco de choque elétrico. A não observância deste aviso pode resultar em ferimentos graves, incêndio, choque elétrico ou morte.
- Nunca utilize produtos químicos agressivos, produtos de limpeza abrasivos ou solventes para limpar a máquina de lavar roupa. Estes poderão danificar o acabamento.

Limpar a sua máquina de lavar roupa

Cuidados após a lavagem

- Após o programa ter terminado, limpe a porta e o interior da vedação da porta para remover quaisquer restos de humidade.
- Deixe a porta aberta para secar o interior do tambor.
- Limpe a estrutura principal da máquina de lavar roupa com um pano seco para remover quaisquer restos de humidade.

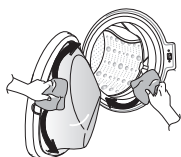

Limpar o exterior

O cuidado adequado da sua máquina de lavar roupa pode prolongar a sua vida útil.

Porta:

- Lave com um pano húmido na parte interior e exterior e depois seque com um pano macio.

Exterior:

- Limpe de imediato qualquer derrame.
- Limpe com um pano húmido.
- Não faça pressão sobre a superfície ou o ecrã com objetos afiados.

Limpar o interior

- Utilize uma toalha ou um pano macio para limpar em torno da abertura da porta e para limpar o vidro da porta da máquina de lavar roupa.
- Retire sempre as peças da máquina de lavar roupa assim que o programa estiver concluído. Deixar peças húmidas dentro da máquina de lavar roupa pode provocar enrugamento, transferência de cores e odores.
- Execute o programa de Limpeza da cuba uma vez por mês (ou com uma maior frequência se necessário) para remover a acumulação de detergente e outros resíduos.

Limpar o filtro de entrada de água

- Feche as torneiras de abastecimento da máquina se a máquina de lavar ficar parada durante um período de tempo (por ex., férias), especialmente se não existir qualquer drenagem de solo (sarjeta) nas imediações.
- O ícone ⌵ é apresentado no painel de controlo sempre que a água não entrar na gaveta do detergente.
- Se a água for muito dura ou tiver depósitos de calcário, o filtro de entrada de água pode ficar entupido. Recomenda-se por isso limpá-lo ocasionalmente.

- 1 Feche a torneira da água e desaperte o tubo de abastecimento de água.

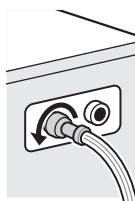

- 2 Limpe o filtro usando uma escova de cerdas duras.

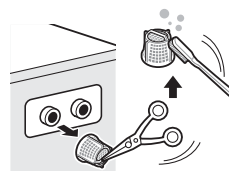

Limpar o filtro da bomba de drenagem

- O filtro de drenagem recolhe fios e pequenos objetos deixados nas roupas. Verifique regularmente se o filtro está limpo para garantir o bom funcionamento da sua máquina de lavar roupa.
- Permita que a água arrefeça antes de limpar a bomba de drenagem, realizando um esvaziamento de emergência ou abrindo a porta em caso de emergência.

- 1 Abra a tampa de proteção e puxe o tubo para fora.

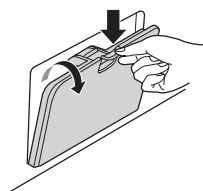

- 2 Desligue o tampão de drenagem e abra o filtro, girando-o para a esquerda.



- 3 Remova todas as matérias estranhas do filtro da bomba.

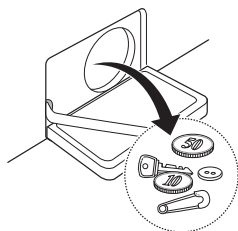

- 4 Após a limpeza, gire o filtro da bomba para a direita e introduza o tampão de drenagem.

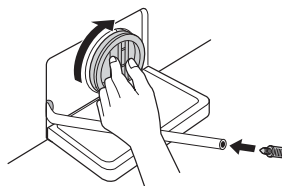

- 5 Feche a tampa de proteção.

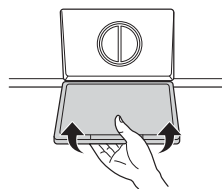

⚠ ADVERTÊNCIA

- Em primeiro lugar, drene utilizando o tubo de drenagem e, em seguida, abra o filtro da bomba para remover quaisquer fios ou objetos.
- Tenha cuidado durante a drenagem uma vez que a água pode estar quente.

Limpar a gaveta do dispensador

Detergente e amaciador de roupa podem acumular na gaveta do dispensador. Retire a gaveta e as divisórias e verifique se existe acumulação uma ou duas vezes por mês.

- 1 Retire a gaveta do dispensador de detergente, puxando-a para fora até parar.
 - Pressione o botão de desengate com força e retire a gaveta.

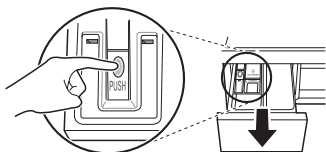

- 2 Retire as divisórias da gaveta.
 - Limpe as divisórias e a gaveta com água quente e remova a acumulação de produtos de lavagem. Utilize apenas água para limpar a gaveta do dispensador. Seque as divisórias e a gaveta com um pano ou uma toalha macios.
- 3 Para limpar a abertura da gaveta, utilize um pano ou uma escova pequena não metálica para limpar a reentrância.
 - Remova todos os resíduos das partes superiores e inferiores da reentrância.
- 4 Limpe todos os restos de humidade da reentrância com um pano ou uma toalha macios.
- 5 Coloque as divisórias de volta nos compartimentos respetivos e reponha a gaveta.

Limpeza da cuba (Opcional)

A Limpeza da cuba é um programa especial para limpar o interior da máquina de lavar roupa.

É utilizado um nível mais elevado de água neste programa a uma maior velocidade de centrifugação. Realize este programa regularmente.

- 1 Retire todas as roupas e peças da máquina de lavar roupa e feche a porta.
- 2 Abra a gaveta do dispensador e adicione anticalcário (por ex., Calgon) no compartimento principal de lavagem.
 - Para cápsulas, coloque-as diretamente no tambor.
- 3 Feche a gaveta do dispensador devagar.
- 4 Ligue e, em seguida, prima e mantenha premido o botão **Limpeza da cuba** durante 3 segundos. Em seguida, a indicação **t c L** é apresentada no ecrã.
- 5 Prima o botão **Início/Pausa** para iniciar.
- 6 Após a conclusão do programa, deixe a porta aberta para permitir a secagem da abertura da porta da máquina de lavar roupa, junta flexível e vidro da porta.

⚠ ADVERTÊNCIA

- Se tiver uma criança em casa, tenha cuidado para não deixar a porta aberta durante demasiado tempo.

OBSERVAÇÃO

- Não adicione detergente nos compartimentos de detergente. Pode formar-se demasiada espuma e esta vazar da máquina de lavar roupa.

Cuidado com o congelamento durante o inverno

- Quando congelado, o produto não funciona normalmente. Certifique-se de que instala o produto num local onde não congele durante o inverno.
- Caso o produto tenha de ser instalado no exterior, num alpendre ou noutras condições ao ar livre, certifique-se de que verifica o seguinte.

- Após fechar a torneira, desligue o tubo de abastecimento de água fria da torneira e remova a água enquanto mantém o tubo virado para baixo.

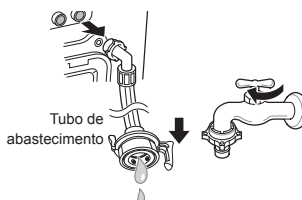

Como impedir que o produto congele

- Após a lavagem, remova por completo a água remanescente dentro da bomba com a tampa do tubo de abertura utilizada para a remoção da água residual. Quando a água for removida por completo, feche a tampa do tubo para remoção da água residual e a tampa de proteção.

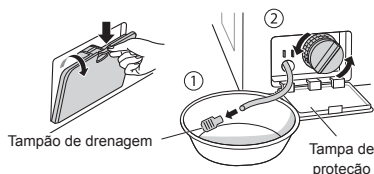

- Segure o tubo de drenagem para baixo para remover por completo a água no interior do tubo.

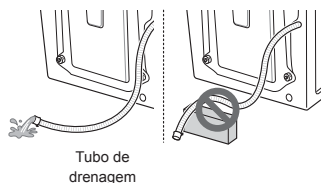

Verificar o congelamento

- Se a água não drenar quando abrir a tampa do tubo utilizado para a remoção da água residual, verifique a unidade de drenagem.



- Ligue a energia, escolha um programa de lavagem e prima o botão **Início/Pausa**.

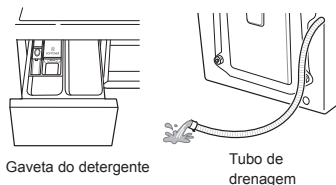

- Quando "F F" é mostrado no ecrã enquanto o produto está em funcionamento, verifique a unidade de abastecimento de água e a unidade de drenagem (alguns modelos não têm uma função de alarme que indique o congelamento).

⚠ ADVERTÊNCIA

- Quando o tubo de drenagem está instalado numa forma curva, o tubo interior pode congelar.

OBSERVAÇÃO

- Verifique se a água está a entrar na gaveta do detergente durante o enxaguamento e se a água está a drenar através do tubo de drenagem durante a centrifugação.

Como lidar com o congelamento

- Certifique-se de que esvazia o tambor, verta água quente a 50–60 °C sobre a parte de borracha no interior do tambor, feche a porta e aguarde 1–2 horas.

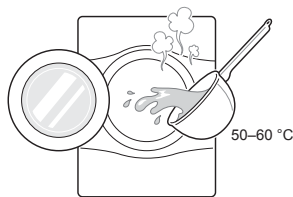

⚠ ADVERTÊNCIA

- Quando o tubo de drenagem está instalado numa forma curva, o tubo interior pode congelar.
- Abra a tampa de proteção e a tampa do tubo utilizado para a remoção da água residual para extrair a água por completo.

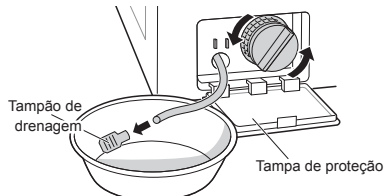

OBSERVAÇÃO

- Se a água não drenar, isso significa que o gelo não derreteu por completo. Aguarde mais algum tempo.

- Quando a água for removida por completo do tambor, feche a tampa do tubo utilizado para a remoção da água residual, escolha um programa de lavagem e prima o botão **Início/Pausa**.

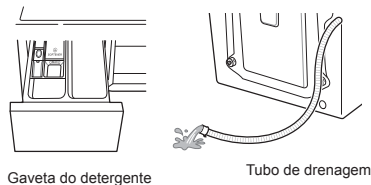

OBSERVAÇÃO

- Verifique se a água está a entrar na gaveta do detergente durante o enxaguamento e se a água está a drenar através do tubo de drenagem durante a centrifugação.
- Quando ocorrerem problemas de abastecimento de água, tome as medidas seguintes:
 - Feche a torneira e descongele a torneira e ambas as zonas de ligação do tubo de entrada do produto, utilizando um pano com água quente.
 - Extraia o tubo de entrada e mergulhe-o em água quente abaixo dos 50–60 °C.



- A sua máquina de lavar roupa está equipada com um sistema automático de monitorização de erros para detetar e diagnosticar problemas numa fase inicial. Se a sua máquina de lavar roupa não funcionar corretamente ou não funcionar de todo, verifique o seguinte antes de telefonar para a assistência:





Diagnosticar problemas

























Sintomas	Motivo	Solução
Ruídos de chocalhos e rangidos	Objetos estranhos tais como moedas ou alfinetes de segurança podem estar no tambor ou na bomba.	<ul style="list-style-type: none"> • Verifique todos os bolsos para certificar-se de que estão vazios. Artigos como ganchos, fósforos, canetas, moedas e chaves podem danificar a máquina de lavar roupa e a própria roupa. • Mantenha fechos, ganchos e cordões de puxar apertados para certificar-se de que os mesmos não engatam ou emaranham noutras roupas.
Som de batidas	Cargas pesadas de lavagem podem produzir um som de batidas. Geralmente, isto é normal.	<ul style="list-style-type: none"> • Se o som continuar, a máquina está provavelmente desequilibrada. Pare e redistribua a carga de lavagem.
Ruído vibratório	Foram removidos todos os parafusos de transporte e o suporte da cuba?	<ul style="list-style-type: none"> • Se não tiverem sido removidos durante a instalação, consulte o Guia de instalação para remover os parafusos de transporte.
	Todos os pés estão firmemente assentes no solo?	<ul style="list-style-type: none"> • Certifique-se de que a máquina de lavar está nivelada e de que as porcas estão viradas para a base do aparelho.
	Alguma vez deitou o aparelho ao movê-lo ou instalá-lo?	<ul style="list-style-type: none"> • Contacte o centro de assistência ao cliente.
Fugas de água	O tubo de drenagem ou os tubos de abastecimento estão soltos na torneira ou na máquina de lavar roupa.	<ul style="list-style-type: none"> • Verifique e aperte as ligações do tubo.
	Os tubos de drenagem da casa estão entupidos.	<ul style="list-style-type: none"> • Desentupa o tubo de drenagem. Contacte um canalizador, se necessário.

Sintomas	Motivo	Solução
A água não entra na máquina de lavar roupa ou entra lentamente	O abastecimento de água não é adequado para o local.	• Verifique outra torneira na casa.
	A torneira de abastecimento de água não está totalmente aberta.	• Abra totalmente a torneira.
	O(s) tubo(s) de abastecimento de água está/estão dobrado(s).	• Endireite o tubo.
	O filtro do(s) tubo(s) de abastecimento entupiu.	• Verifique o filtro do tubo de abastecimento.
A água na máquina de lavar roupa não drena ou drena lentamente	O tubo de drenagem está dobrado ou entupido.	• Limpe e endireite o tubo de drenagem.
	O filtro de drenagem está entupido.	• Limpe o filtro de drenagem.
A máquina de lavar roupa não arranca	O cabo de energia elétrica pode não estar ligado ou a ligação pode estar solta.	• Certifique-se de que a ficha encaixa perfeitamente na tomada elétrica.
	Fusível queimado na casa, disjuntor disparado ou ocorreu falha elétrica.	• Rearme o disjuntor ou substitua o fusível. Não aumente a capacidade do fusível. Se o problema for uma sobrecarga do circuito, peça a um electricista qualificado para o corrigir.
	A torneira de abastecimento de água não está aberta.	• Abra a torneira de abastecimento de água.
A máquina de lavar roupa não centrifuga	Verifique se a porta está bem fechada.	• Feche a porta e prima o botão Início/Pausa . Após premir o botão Início/Pausa , pode demorar alguns instantes até a máquina de lavar roupa começar a centrifugar. A porta deve estar bloqueada até a centrifugação estar concluída. Adicione uma ou duas peças semelhantes para ajudar a equilibrar a carga. Reorganize a carga para permitir uma centrifugação adequada.

Sintomas	Motivo	Solução
A porta não abre	Após o equipamento iniciar, a porta não pode ser aberta por motivos de segurança.	<ul style="list-style-type: none"> • Verifique se o ícone "Bloqueio da porta" está aceso. Pode abrir a porta com segurança após o ícone "Bloqueio da porta" apagar.
Tempo do programa de lavagem atrasado	Se for detetado um desequilíbrio ou se o programa de remoção da espuma estiver ligado, o tempo de lavagem vai aumentar.	<ul style="list-style-type: none"> • Isso é normal. O tempo restante apresentado no ecrã é apenas uma estimativa. O tempo real pode variar.
Transbordamento de amaciador de roupa	Demasiado amaciador pode provocar um transbordamento.	<ul style="list-style-type: none"> • Siga as instruções do amaciador para garantir que utiliza uma quantidade apropriada. Não ultrapasse a linha de enchimento máximo.
O amaciador é dispensado cedo demais	Demasiado amaciador pode fazer com que este seja distribuído demasiado cedo.	<ul style="list-style-type: none"> • Siga as instruções fornecidas pelo fabricante do detergente. • Feche a gaveta do dispensador devagar. Não abra a gaveta durante o programa de lavagem.
Os botões podem não funcionar corretamente.	O botão não é reconhecido quando a porta está aberta.	<ul style="list-style-type: none"> • Prima novamente após fechar a porta.
Cheiro	Este cheiro é causado pela borracha instalada na máquina de lavar roupa.	<ul style="list-style-type: none"> • É o cheiro normal a borracha nova e vai desaparecer após a máquina ser utilizada algumas vezes.
	Se a junta de borracha da porta e a área do vedante da porta não forem limpas regularmente, podem surgir cheiros do bolor ou substâncias estranhas.	<ul style="list-style-type: none"> • Certifique-se de que limpa a junta e o vedante da porta regularmente e inspecione sob o vedante da porta por artigos pequenos ao descarregar a máquina de lavar roupa.
	Podem surgir cheiros se forem deixadas substâncias estranhas no filtro da bomba de drenagem.	<ul style="list-style-type: none"> • Certifique-se de que limpa regularmente o filtro da bomba de drenagem.
	Podem surgir cheiros se o tubo flexível de drenagem não estiver bem instalado, causando sifonagem (água a fluir para trás no interior da máquina de lavar roupa).	<ul style="list-style-type: none"> • Ao instalar o tubo flexível de drenagem, certifique-se de que não fica dobrado ou obstruído.
	Ao utilizar a função de secagem, podem surgir cheiros de algodão e outra matéria da roupa que adere à resistência. (Apenas modelo de máquina de secar roupa)	<ul style="list-style-type: none"> • Isto não é uma avaria.
	Pode surgir um cheiro particular da secagem de roupa molhada com ar quente. (Apenas modelo de máquina de secar roupa)	<ul style="list-style-type: none"> • O cheiro vai desaparecer após um curto período de tempo.

Mensagens de erro

Sintomas	Motivo	Solução
 	O abastecimento de água não é adequado para o local.	<ul style="list-style-type: none"> • Verifique outra torneira na casa.
	As torneiras de abastecimento de água não estão totalmente abertas.	<ul style="list-style-type: none"> • Abra totalmente a torneira.
	O(s) tubo(s) de abastecimento de água está/estão dobrado(s).	<ul style="list-style-type: none"> • Endireite o(s) tubo(s).
	O filtro do(s) tubo(s) de abastecimento está entupido.	<ul style="list-style-type: none"> • Verifique o filtro do tubo de abastecimento.
	Se ocorreu uma fuga de água no tubo de abastecimento aqua stop, o indicador A ficará vermelho.  Poderá variar, dependendo do modelo.	<ul style="list-style-type: none"> • Utilize a mangueira de abastecimento aqua stop.
 	A carga é demasiado pequena.	<ul style="list-style-type: none"> • Adicione uma ou duas peças semelhantes para ajudar a equilibrar a carga.
	A carga está desequilibrada.	<ul style="list-style-type: none"> • Adicione uma ou duas peças semelhantes para ajudar a equilibrar a carga.
	O equipamento tem uma deteção de desequilíbrio e um sistema de correção. Se artigos individuais pesados forem carregados (por ex., tapete de banho, robe de banho, etc.), este sistema poderá parar de centrifugar ou até interromper o programa de centrifugação por completo.	<ul style="list-style-type: none"> • Reorganize a carga para permitir uma centrifugação adequada.
	Se a roupa ainda estiver muito húmida no final do programa, adicione peças de roupa mais pequenas para equilibrar a carga e repita o programa de centrifugação.	<ul style="list-style-type: none"> • Reorganize a carga para permitir uma centrifugação adequada.

Sintomas	Motivo	Solução
 	O tubo de drenagem está dobrado ou entupido.	<ul style="list-style-type: none"> • Limpe e endireite o tubo de drenagem.
  	O filtro de drenagem está entupido.	<ul style="list-style-type: none"> • Limpe o filtro de drenagem.
   	Certifique-se de que a porta não está aberta.	<ul style="list-style-type: none"> • Feche completamente a porta. Se <i>dE</i>, <i>dE1</i>, <i>dE2</i>, <i>dE4</i> não forem resolvidos, entre em contacto com a assistência.
 	O sensor da porta não está a funcionar corretamente.	
 	Erro de controlo.	<ul style="list-style-type: none"> • Desligue a energia e entre em contacto com a assistência.
 	Enchimento excessivo de água devido a falha na válvula de água.	<ul style="list-style-type: none"> • Feche a torneira da água. • Desligue a ficha elétrica. • Entre em contacto com a assistência.
 	Avaria do sensor do nível de água.	<ul style="list-style-type: none"> • Feche a torneira da água. • Desligue a ficha elétrica. • Entre em contacto com a assistência.
 	Sobrecarga no motor.	<ul style="list-style-type: none"> • Deixe a máquina de lavar roupa repousar durante 30 minutos para permitir ao motor arrefecer e depois reinicie o programa.
 	Fugas de água.	<ul style="list-style-type: none"> • Entre em contacto com a assistência.
 	O tubo de abastecimento/drenagem ou a bomba de drenagem estão congelados?	<ul style="list-style-type: none"> • Abasteça o tambor com água quente e descongele o tubo de drenagem e a bomba de drenagem. Molhe uma toalha com água quente e aplique no tubo de abastecimento.
 	Não seca.	<ul style="list-style-type: none"> • Entre em contacto com a assistência.

A PRESENTE GARANTIA LIMITADA NÃO ABRANGE:

- Viagens de serviço para entrega, recolha, instalação ou reparação do produto; instruções para o cliente relativamente ao funcionamento do produto; reparação ou substituição de fusíveis ou correção de cabos ou canalização ou correção de reparações/instalação não autorizadas.
- Não funcionamento do produto durante falhas e interrupções energéticas ou serviço elétrico inadequado.
- Danos causados por tubos de água rompidos ou com fugas, tubos de água congelados, linhas de drenagem com saída impedida, abastecimento de água inadequado ou interrompido ou fornecimento de ar inadequado.
- Danos resultantes da utilização do Produto num ambiente corrosivo ou contrário às instruções estabelecidas no manual do utilizador do Produto.
- Danos ao Produto causados por acidentes, pragas e parasitas, relâmpagos, vento, incêndio, inundações ou catástrofes naturais.
- Danos ou falhas causados por modificação ou alteração não autorizada ou se o Produto for utilizado para uma finalidade diferente da prevista ou em caso de fuga de água devido ao produto não estar instalado corretamente.
- Danos ou falhas causados por corrente elétrica, tensão ou códigos de canalização incorretos, utilização comercial ou industrial ou utilização de acessórios, componentes ou produtos de limpeza consumíveis que não estejam aprovados pela LG.
- Danos causados por transporte e manuseamento, incluindo arranhões, amolgadelas, lascas e/ou outros danos ao acabamento do seu produto, exceto se tais danos resultarem de defeitos nos materiais ou da mão-de-obra.
- Danos ou peças em falta a algum ecrã, caixa aberta, Produto descontado ou remodelado.
- Produtos com números de série originais que foram removidos, alterados ou não conseguem ser facilmente determinados. O modelo e número de série, bem como o recibo original da compra a retalho, são necessários para a validação da garantia.
- Aumentos nas despesas de consumo e nas despesas com serviços públicos adicionais.
- Reparações quando o seu Produto é utilizado de forma diferente da utilização doméstica normal e habitual ou contrária às instruções estabelecidas no manual do utilizador do Produto.
- Custos associados à retirada do seu Produto da sua casa para reparações.
- A retirada e reinstalação do Produto caso esteja instalado num local inacessível ou não esteja instalado de acordo com as instruções de instalação publicadas, incluindo os manuais de instalação e do utilizador da LG.
- Danos resultantes de utilização incorreta, abuso, instalação, reparação ou manutenção incorretas. Uma reparação incorreta inclui a utilização de peças não aprovadas ou especificadas pela LG.

Vibração ou ruídos estranhos causados pela não remoção de parafusos de transporte ou do suporte da cuba. →

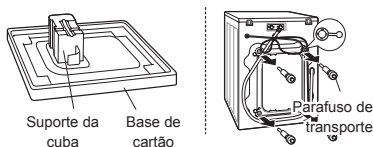

Remova os parafusos de transporte e o suporte da cuba.

Fugas causadas por sujeira (cabelos, algodão) na junta e no vidro da porta. →

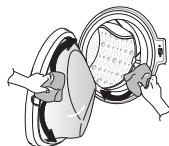

Limpe a junta e o vidro da porta.

Impossibilidade de drenagem devido a entupimento do filtro da bomba. →

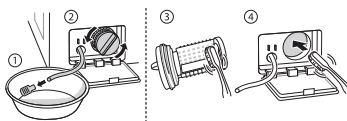

Limpe o filtro da bomba.

A água não está a entrar porque os filtros da válvula de entrada de água estão entupidos ou os tubos de abastecimento de água estão dobrados. →



Limpe o filtro da válvula de entrada ou reinstale os tubos de abastecimento de água.

A água não está a entrar devido à utilização excessiva de detergente. →

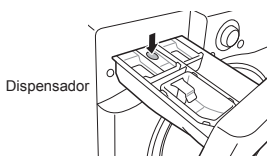

Limpe a gaveta do dispensador de detergente.

A roupa está quente ou morna após a conclusão da lavagem porque os tubos de abastecimento estão instalados no sentido inverso. →

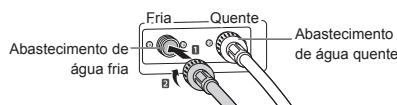

Reinstale os tubos de abastecimento.

A água não é fornecida porque a torneira da água não está aberta. →

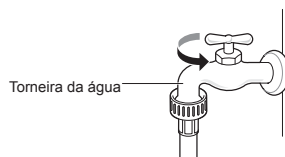

Abra a torneira da água.

Fugas causadas devido a instalação incorreta do tubo de drenagem ou tubo de drenagem entupido.

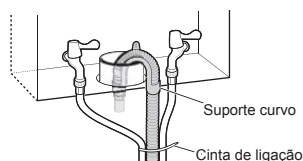

Reinstale o tubo de drenagem.

Fugas causadas devido a instalação incorreta do tubo de abastecimento de água ou utilização de tubos de abastecimento de outras marcas.

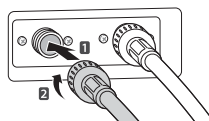

Reinstale o tubo de abastecimento.

Problema de falha de energia causado por ligação solta do cabo de energia ou um problema na tomada elétrica.

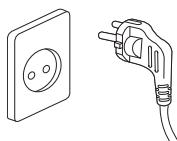

Volte a ligar o cabo de energia ou substitua a tomada elétrica.

Viagens de serviço para entrega, recolha, instalação do produto ou para instruções sobre a utilização do produto. Remoção e reinstalação do produto.

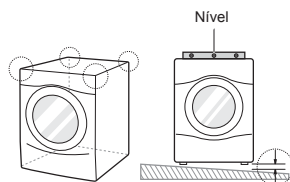

A garantia cobre apenas defeitos de fabrico. A assistência resultante de Instalação incorreta não é abrangida.

Se todos os parafusos estiverem instalados incorretamente, isso pode causar vibrações excessivas (apenas modelo Pedestal).

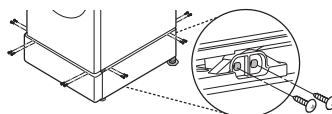

Instale quatro parafusos em cada canto (total 16x).

Ruídos de pancadas (batidas) quando a máquina de lavar roupa está a encher de água.

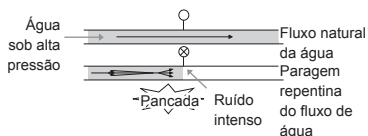

Ajuste a pressão da água, desligando a válvula da água ou a torneira da água na casa.

DADOS DE FUNCIONAMENTO

PT

Ficha de produto_Regulamento delegado (UE) n.º 1061/2010 da Comissão		
Marca comercial do fornecedor	LG	
Identificação do modelo do fornecedor	FH4G1JCS(0-9)	
Capacidade nominal	10	kg
Classe de eficiência energética	A+++	
Recebeu o "Rótulo ecológico da UE" nos termos do Regulamento (CE) n.º 66/2010	N.º	
Consumo de energia de "X" kWh por ano, com base em 220 ciclos de lavagem dos programas de lavagem normal de algodão a 60 °C e a 40 °C em plena carga e em carga parcial, e no consumo dos modos de baixo consumo de energia. O valor real do consumo de energia dependerá do modo de utilização do aparelho.	140	kWh/ano
Consumo energético		
Programa padrão de lavagem de algodão a 60 °C com carga total.	0.68	kWh
Programa padrão de lavagem de algodão a 60 °C com carga parcial.	0.61	kWh
Programa padrão de lavagem de algodão a 40 °C com carga parcial.	0.53	kWh
Consumo de energia ponderado em modo desligado e em modo ligado.	0.50	L
Consumo de água de "X" litros por ano, com base em 220 ciclos de lavagem dos programas de lavagem normal de algodão a 60 °C e a 40 °C em plena carga e em carga parcial. O valor real do consumo de água dependerá do modo de utilização do aparelho.	9900	litros/ano
classe de eficiência de secagem "X" numa escala de G (menos eficiente) a A (mais eficiente)	A	
Velocidade máxima de centrifugação obtida no programa de lavagem padrão de algodão a 60 °C com carga total ou no programa de lavagem padrão de algodão a 40 °C com carga parcial, conforme a que for menor, e o teor de humidade residual obtido no programa de lavagem padrão de algodão a 60 °C com carga total ou no programa de lavagem padrão de algodão a 40 °C com carga parcial, conforme o que for maior.	1400	rpm
	44	%
Programas de lavagem padrão a que se referem as informações na etiqueta energética e na ficha, indicando que estes programas são adequados para a lavagem de roupa de algodão com grau de sujidade normal e que os mesmos são os mais eficientes em termos de consumo combinado de energia e água;	"Algodão+ 60 °C/40 °C"	
Duração do programa		
Programa padrão de lavagem de algodão a 60 °C com carga total.	296	min.
Programa padrão de lavagem de algodão a 60 °C com carga parcial.	270	min.
Programa padrão de lavagem de algodão a 40 °C com carga parcial.	261	min.
Duração do estado ligado (TI)	10	min.
Emissões de ruído aéreo expressas em dB(A) re 1 pW e arredondadas às unidades, durante as fases de lavagem e centrifugação no programa de lavagem padrão de algodão a 60 °C com carga completa.	55/73	dB(A)
Instalação livre		