

# HOOVER



GENERATION FUTURE



GENERATION FUTURE

PRINTED IN P.R.C.  
48020169

USER MANUAL (GB) .....P 01  
 MANUEL D'UTILISATION (FR) .....P 04  
 BEDIENUNGSANLEITUNG (DE) .....P 08  
 MANUALE ISTRUZIONI (IT) .....P 11  
 GEBRUIKERSHANDLEIDING (NL) .....P 15  
 MANUAL DE INSTRUÇÕES (PT) .....P 18  
 MANUAL DE INSTRUCCIONES (ES) .....P 22  
 BRUGERVEJLEDNING (DK) .....P 25  
 BRUKSANVISNING (NO) .....P 29  
 INSTRUKTIONSMANUAL (SE) .....P 32  
 KÄYTTÖOHJE (FI) .....P 36  
 ΟΔΗΓΙΕΣ ΧΡΗΣΕΩΣ (GR) .....P 39  
 РУКОВОДСТВО ПОЛЬЗОВАТЕЛЯ (RU) .....P 43  
 INSTRUKCJA OBSŁUGI (PL) .....P 46  
 NÁVOD K OBSLUZE (CZ) .....P 50  
 NAVODILA ZA UPORABO (SI) .....P 53  
 KULLANIM KILAVUZU (TR) .....P 57

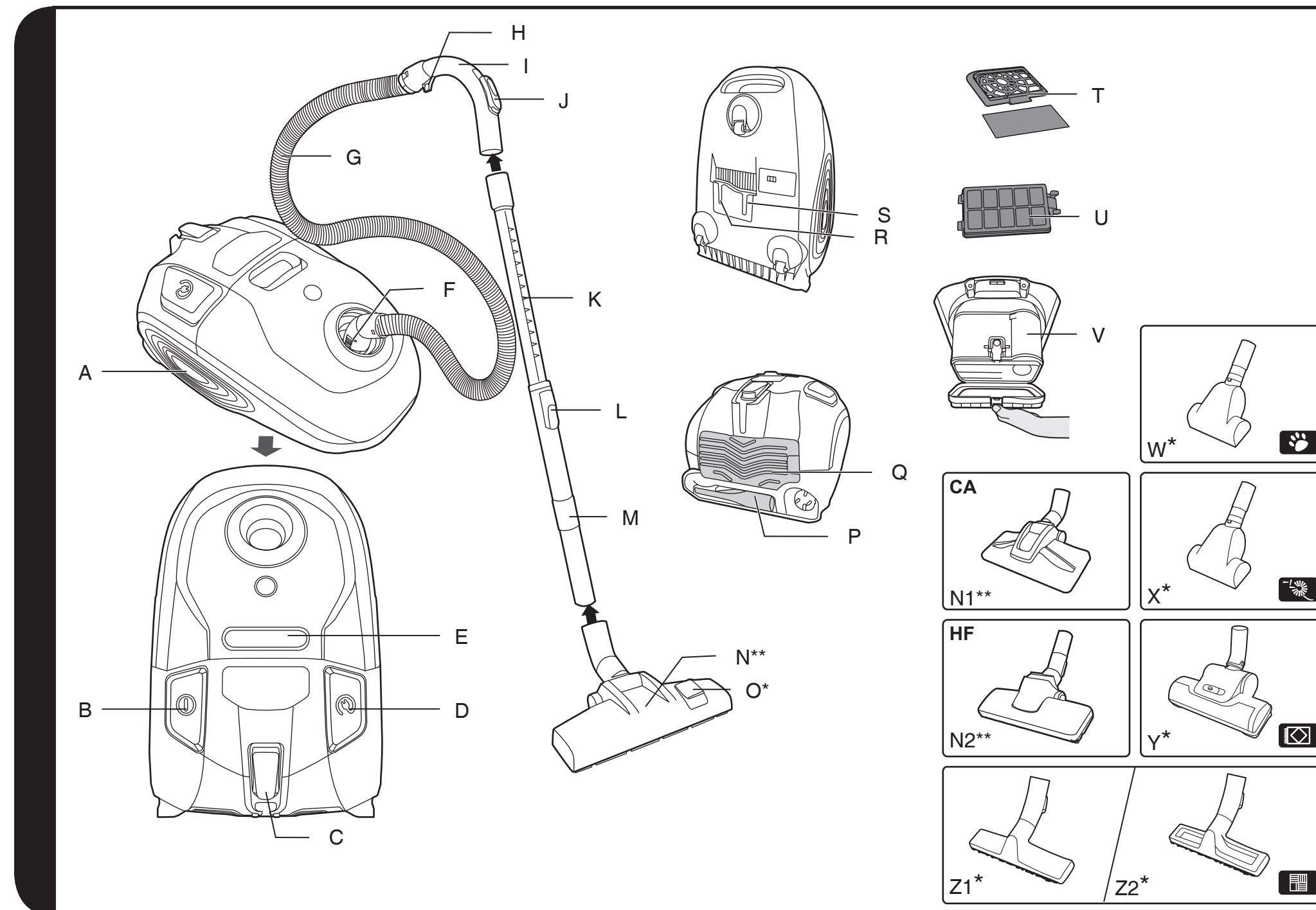

\*Certain Models Only \*\*Nozzle design may vary according to models

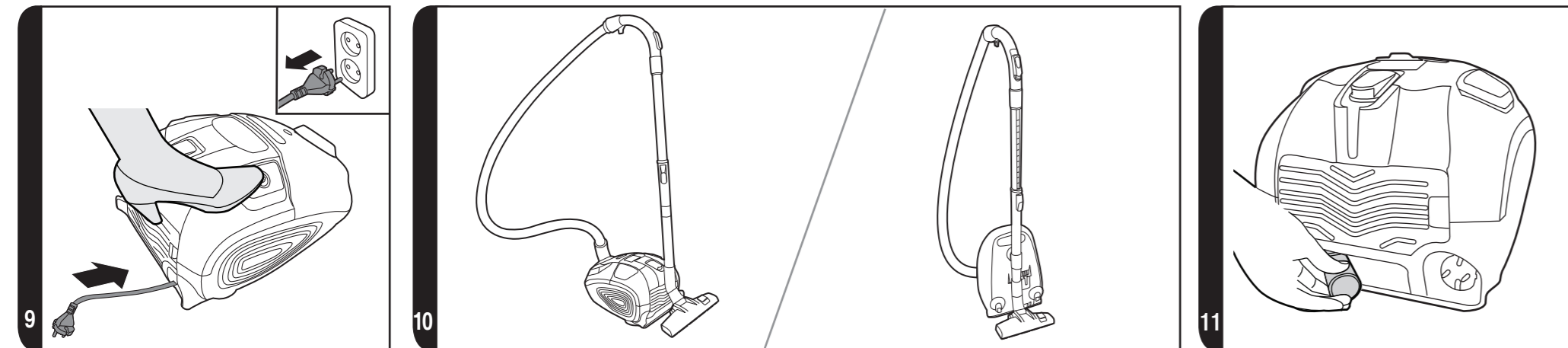
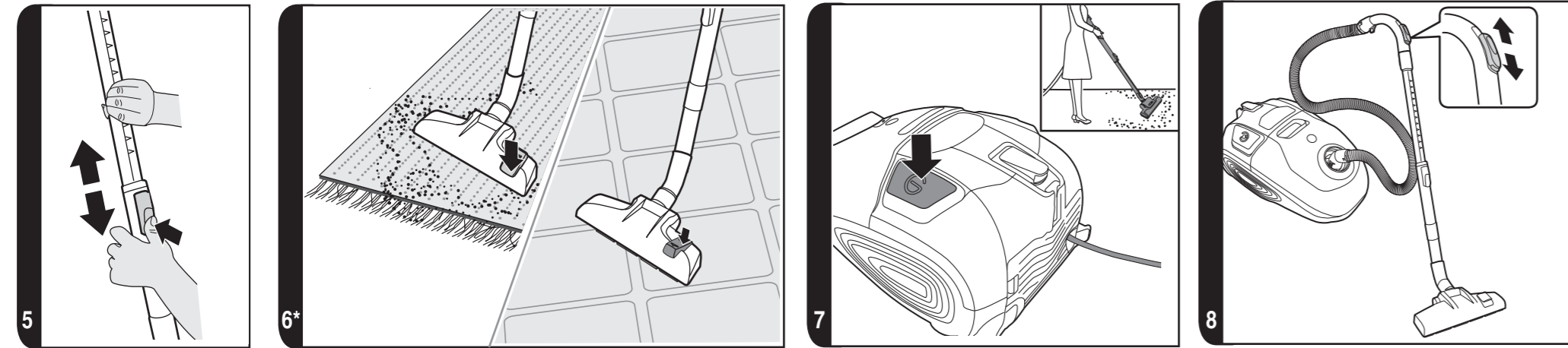
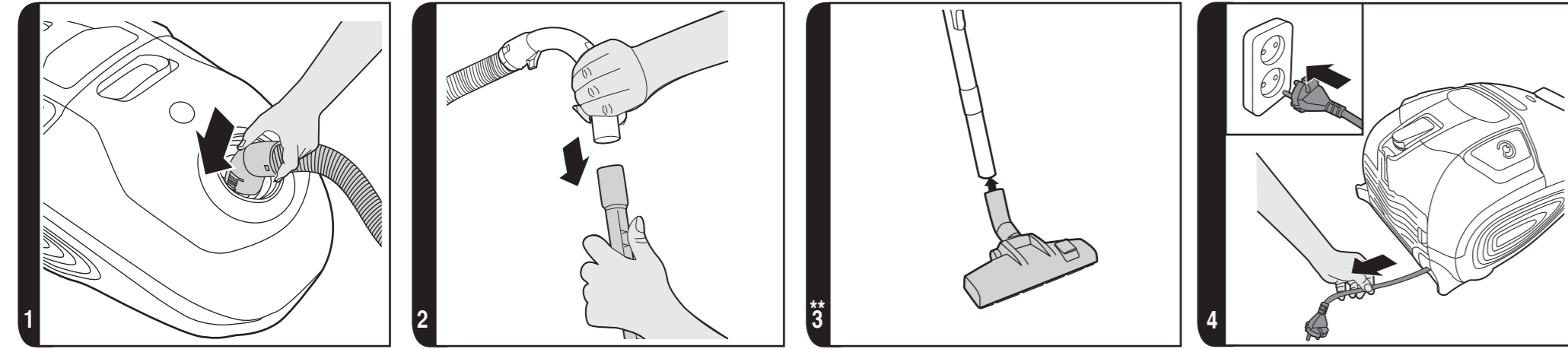

\*Certain Models Only \*\*Nozzle design may vary according to models

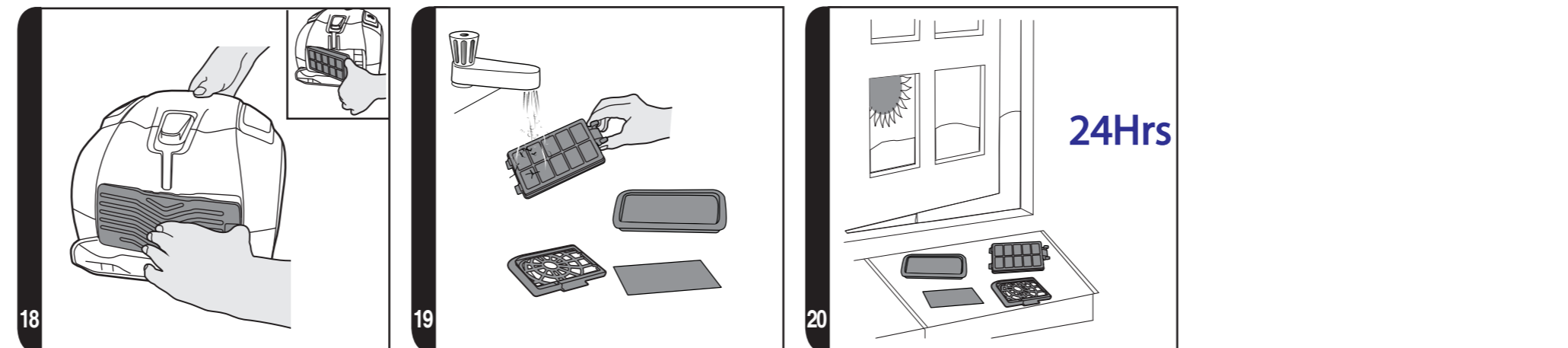
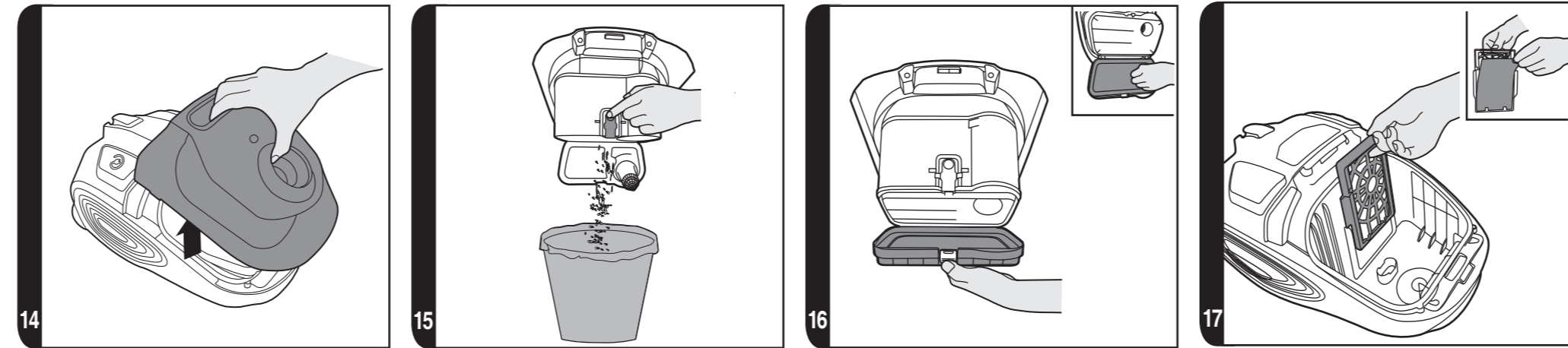
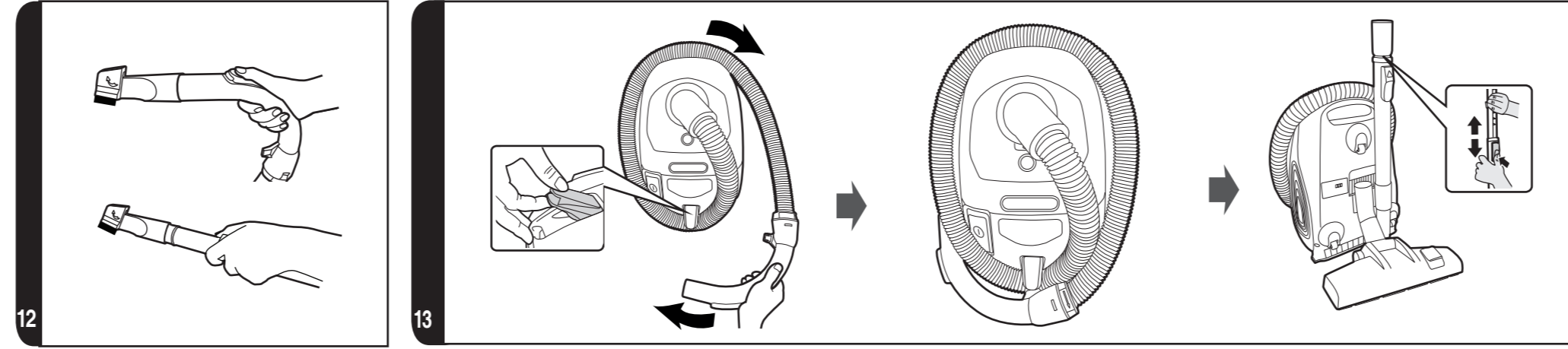

\*Certain Models Only \*\*Nozzle design may vary according to models



## INSTRUCTIONS FOR SAFE USE

This appliance should only be used for domestic cleaning, as described in this user guide. Please ensure that this guide is fully understood before operating the appliance.

Do not leave the appliance plugged in. Always switch off and remove the plug from the socket after use, or before cleaning the appliance or any maintenance task.

This appliance can be used by children aged from 8 years and above and persons with reduced physical, sensory or mental capabilities or lack of experience and knowledge if they have been given supervision or instruction concerning use of the appliance in a safe way and understand the hazards involved. Children shall not play with the appliance. Cleaning and user maintenance shall not be made by children without supervision.

If the power cord is damaged stop using the appliance immediately. To avoid a safety hazard, an authorised HOOVER service engineer must replace the power cord.

Keep hands, feet, loose clothing and hair away from rotating brushes.

Use only attachments, consumables or spares recommended or supplied by HOOVER.

**Static electricity:** Some carpets can cause a small build up of static electricity. Any static discharge is not hazardous to health.

Do not use your appliance out of doors or on any wet surface or for wet pick up.

Do not pick up hard or sharp objects, matches, hot ashes, cigarette ends or other similar items.

Do not spray with or pick up flammable liquids, cleaning fluids, aerosols or their vapours.

Do not run over the power cord when using your appliance or remove the plug by pulling on the power cord.

Do not continue to use your appliance if it appears faulty.

**HOOVER service:** To ensure the continued safe and efficient operation of this appliance we recommend that any servicing or repairs are only carried out by an authorised HOOVER service engineer.

Do not stand on or wrap the cord around arms or legs when using your appliance.

Do not use the appliance to clean animals or people.

Do not position the appliance above you when cleaning the stairs.

### The Environment

The symbol on this appliance indicates that this appliance may not be treated as household waste. Instead it must be handed over to the applicable collection point for the recycling of electrical and electronic equipment. Disposal must be carried out in accordance with local environmental regulations for waste disposal. For more detailed information about treatment, recovery and recycling of this appliance, please contact your local city office, your household and waste disposal service or the shop where you purchased the appliance.



 This appliance complies with the European Directives 2014/35/EU, 2014/30/EU and 2011/65/EU.

HOOVER Limited, Pentrebach, Merthyr Tydfil, Mid Glamorgan, CF48 4TU, UK

## GETTING TO KNOW YOUR CLEANER

- |   |  |
|---|--|
| A. Cleaner Main Body                                    | N1. Carpet Nozzle (CA)**               |
| B. On/Off Pedal   | N2. Hard Floor Nozzle (HF)**           |
| C. Hose Latch for Nano Pack™ system                     | O. Floor Type Selector*                |
| D. Cord Reel Pedal                                      | P. 2 in 1 accessory                    |
| E. Bin Release Button                                   | Q. Exhaust Filter Cover Release Button |
| F. Hose Release Button                                  | R. Nozzle Parking Slot                 |
| G. Hose   | S. Telescopic Tube Parking Slot        |
| H. Hose Handle Hook (For Nano Pack™ system)             | T. Pre-motor Filter                    |
| I. Hose Handle  | U. Exhaust Filter                      |
| J. Suction Regulator                                    | V. Dust Bin                            |
| K. Telescopic Tube                                      | W. Pet Hair Remover Mini Turbo Nozzle* |
| L. Telescopic Tube Adjuster                             | X. Allergen Remover Mini Turbo Nozzle* |
| M. Telescopic Tube Parking Hook (For Nano Pack™ system) | Y. Grand Turbo Nozzle*                 |
| N. Carpet and Floor nozzle (GP)**                       | Z. Parquet Nozzle*                     |
|   | Z1. Parquet Extra Nozzle*              |
|   | Z2. Parquet Nozzle*                    |

## ASSEMBLING YOUR CLEANER

Remove all components from the packaging.

1. Connect the hose into the cleaner main body ensuring it locks into position. To release: simply press the buttons on the hose end and pull. [1]
2. Connect the hose handle to the telescopic tube upper end [2], or accessories if required.
3. Connect the telescopic tube lower end to the carpet and floor nozzle\*\* [3] or accessories, if required.

## USING YOUR CLEANER

1. Extract power cord and plug it into the power supply. [4] Do not pull the cord beyond the red marker.
2. Adjust the telescopic tube to the desired height by moving the telescopic tube adjuster to the most comfortable cleaning position. [5]
3. Carpet & Floor Nozzle \*\*. Press the floor type selector\* on the nozzle [6] to select the ideal cleaning mode for the floor type.  
**Hard Floor** – Brushes are lowered to protect the floor.  
**Carpet** – Brushes are raised for the deepest clean.

4. Switch the cleaner on by pressing the On/Off Pedal on the cleaner main body. [7]
5. Adjust the Suction Regulator on the hose handle to the desired level. [8]
6. Switch off at the end of use by pressing the On/Off Pedal. Unplug and press the cord reel pedal to wind the power cord back into the cleaner. [9]

## PARKING AND STORAGE SECTION

The flexible hose and telescopic tube can be parked for temporary while in use [10] or in the Nano Pack™ storage position when not in use:

1. Retract the telescopic tube to its storage length. [13]
2. Remove the nozzle from the end of the telescopic tube.
3. Remove the hose handle from the telescopic tube.
4. Lift the Hose Latch at the rear of the cleaner and wrap the flexible hose around the product. [13]
5. Place the nozzle into the nozzle parking slot underneath the product. [13]
6. Place the telescopic tube into the telescopic tube parking slot underneath the product. [13]

## CLEANER MAINTENANCE

### Emptying the Dust Container

When the dust reaches the max level indicator on the container, empty the dust container.  
**IMPORTANT:** To maintain optimum performance do not allow the dust to sit higher than the Max level.

1. Remove the hose from the cleaner. [1]
2. Press the dust container release buttons and lift the dust container out of cleaner. [14]
3. Hold the dust container with one hand and press dust container flap release button to empty the dust. [15]
4. Press the pre-motor filter frame release button and remove the pre-motor filter from the frame. [16] If the filters are dirty refer to section 'Cleaning the Washable Filters.
5. Use the dusting brush, when necessary to remove excessive dust from the internal surface of the dust container.
6. Close the dust container flap, ensuring the latch is well closed. Then refit the dust container into the cleaner.

### Cleaning the Washable Filters

The cleaner is fitted with a pre-motor filter. To maintain optimum cleaning performance, regularly clean the filters. Remove excess dust from the filters by gently tapping them against the side to release dust. The filters should be washed after every 5 container empties.

**IMPORTANT:** All bagless cleaners require regular filter cleaning. Failure to clean your filters may result in air blockage, overheating and product failure. This may invalidate your guarantee.

**IMPORTANT:** Regularly check and maintain the filters by following the filter maintenance instructions, it is also recommended that you purchase new filters after every 3rd filter wash. This will maintain your cleaner's performance.

**To remove the pre-motor filter:**

1. Remove the Dust Container from the cleaner mainbody. [14]
2. Hold the Dust Container with one hand, press the pre-motor filter frame release button and remove the pre-motor filter from the frame. [16]
3. Gently tap and wash the filter packs using hand warm water. [19] Remove excess water from the filters with a dry cloth and leave to dry fully before re-using.
4. Reassemble filter packs once fully dry and refit to the cleaner.

**IMPORTANT:** Do not use the product without the pre-motor filter pack fitted.

**IMPORTANT:** Always ensure the filter packs are fully dry before use.

**To access the exhaust filter:**

1. Unlock the exhaust filter cover by pressing the button and pull outward from main cleaner.
2. Remove the filter pack from the recess by pressing the locking mechanism clips on the end of the filter inwards. [18]
3. Gently tap and wash the filter pack using hand warm water. Do not use hot water or detergents. [19] Remove excess water from the filters with a dry cloth and leave to dry fully before re-using.
4. Reassemble filter packs once it is fully dry and refit to the cleaner.
5. Lock the exhaust filter cover by pressing the edge which has the clips, you will hear a click once the exhaust filter door fits into place.

**IMPORTANT:** Do not use the product without the filter pack fitted.

**Removing a blockage from the system**

If the bag check indicator is red:

1. Check if the dust container is full. If so refer to 'Emptying The Dust Container'.
2. If the dust container is empty, but suction is still low:
  - A. Do the filters need cleaning? If so refer to 'Cleaning the Washable Filters'.
  - B. Check if there is any other blockage in the system - Use a rod or a pole to remove any blockage from the tubes or hose.
  - C. Check if pre-motor filter is fitted.
  - D. Check for and clear any blockage in the nozzle.
  - E. Check for blockage of cyclone and clean if required.

**WARNING:** - If the cleaner is used for a significant period of time with a blockage, a thermal cut out will switch the cleaner off to prevent overheating. If this should happen, switch the cleaner off, unplug and correct the fault. It will take about 45 minutes for the cut out to automatically reset.

**ACCESSORIES AND NOZZLES**

To obtain the best performance and energy efficiency#1 it is recommended that the correct nozzles are used for the main cleaning operations. These nozzles are indicated in the diagrams by the letters **GP**, **HF** or **CA**.

A nozzle type **GP** can be used to clean both carpet and hard floor.

A nozzle type **HF** is suitable for use only on hard floor.

A nozzle of type **CA** is suitable for use only on carpet.

The other nozzles are accessories for specialist cleaning tasks and are recommended for occasional use only.

It is important to note that this vacuum cleaner is supplied with an Energy Label as required by European Regulation (EU) 665/2013.

If the label shows a red prohibition circle on the left covering the carpet symbol, then this indicates that the vacuum cleaner is not suitable use on carpets.

If the label shows a red prohibition circle on the right covering the hard floor symbol, then this indicates that the vacuum cleaner is not suitable for use on hard floors.

**#1 NOTE:** Dust pick up ability carpet, dust pick up ability hard floor, and energy efficiency in accord with Commission Regulations (EU) 665/2013 and (EU) 666/2013.

Please see the model specification on the packaging label for inclusion of accessories to individual models.

All accessories can be fitted to the hose handle or the end of the telescopic tube.

- **2 in 1 accessory** – For corners and hard to reach areas and bookshelves, frames, keyboards and other delicate areas [Q]. Remove the 2in1 accessory from the rear of the cleaner [11] and fit onto the end of the handle. [12]
- **Parquet Nozzle\*\*** – For parquet floors and other delicate floors. [Z1, Z2]
- **Pet Hair Remover Mini Turbo Nozzle\*** - Use the mini turbo nozzle on stairs or for deep cleaning on textile surfaces and other hard to clean areas. Particularly suitable for pet hairs removal. [W]
- **Allergen Remover Mini Turbo Nozzle\*** – Use the mini turbo nozzle on stairs or for deep cleaning on textile surfaces and other hard to clean areas. Particularly suitable for allergen removal. [X]
- **Grand Turbo Nozzle\*** – Use the Grand Turbo Nozzle for deep cleaning on carpets. [Y]

**IMPORTANT:** Do not use the Grand Turbo Nozzle or Mini Turbo Nozzles on rugs with long fringes, animal hides and carpet pile deeper than 15mm. Do not keep the nozzle stationary while the brush is rotating.

**USER CHECK LIST**

Should you have a problem with the product, complete this simple user checklist before calling your local HOOVER service.

- Is there a working electricity supply to the cleaner? Please check with another electrical appliance.
- Is the dust bag over-filled? Please refer to 'Cleaner Maintenance'.
- Is the filter blocked? Please refer to 'Cleaner Maintenance'.
- Is the hose or nozzle blocked? Please refer to 'Removing a blockage from the system'.
- Has the cleaner overheated? If so, it will take approximately 45 minutes for the cut out to automatically reset.

## IMPORTANT INFORMATION

### HOOVER spares and Consumables

Always replace parts with genuine HOOVER spares. These are available from your local HOOVER dealer or direct from Hoover. When ordering parts always quote your model number.

### Quality

Hoover's factories have been independently assessed for quality. Our products are made using a quality system which meets the requirements of ISO 9001.

### Your Guarantee

The guarantee conditions for this appliance are as defined by our representative in the country in which it is sold. Details regarding these conditions can be obtained from the dealer from whom the appliance was purchased. The bill of sale or receipt must be produced when making any claim under the terms of this guarantee.

Subject to change without notice.

## INSTRUCTIONS DE SÉCURITÉ D'UTILISATION

Cet appareil ne doit être utilisé que pour un nettoyage domestique, conformément à ce guide d'utilisation. Veuillez vous assurer que ces instructions sont parfaitement comprises avant d'utiliser l'appareil.

Ne laissez pas l'appareil branché. Eteignez et débranchez toujours l'appareil après l'avoir utilisé, ou avant de le nettoyer ou de procéder à son entretien.

Cet appareil peut être utilisé par des enfants âgés d'au moins 8 ans et par des personnes ayant des capacités physiques, sensorielles ou mentales réduites, ou n'ayant pas d'expérience ou de connaissances en la matière. Ces dernières doivent recevoir des instructions sur l'utilisation de l'appareil en toute sécurité et comprendre les risques impliqués. Les enfants ne doivent pas jouer avec l'appareil. Le nettoyage et l'entretien ne devraient pas être effectués par des enfants sans supervision.

Si le cordon d'alimentation est endommagé, arrêtez immédiatement d'utiliser l'appareil. Pour éviter les risques d'accident, un réparateur HOOVER agréé doit remplacer le cordon d'alimentation.

Maintenez les mains, pieds, vêtements lâches et cheveux à distance des brosses rotatives.

N'utilisez que les accessoires, consommables ou pièces détachées recommandés ou fournis par HOOVER.

**Électricité statique :** Certains tapis peuvent entraîner une petite accumulation d'électricité statique. Les décharges d'électricité statique ne sont pas dangereuses pour la santé.

N'utilisez pas votre appareil à l'extérieur, sur une surface humide ou pour un ramassage humide.

N'aspirez pas d'objets durs ou tranchants, d'allumettes, de cendres chaudes, de mégots de cigarettes ou d'autres objets similaires.

Ne pulvérisez ou n'aspirez pas des liquides inflammables, des produits d'entretien liquides, des aérosols ou leurs vapeurs.

Ne marchez pas sur le cordon d'alimentation lorsque vous utilisez votre appareil et ne le débranchez pas de la prise en tirant sur le cordon d'alimentation.

Ne continuez pas à utiliser votre appareil s'il semble défectueux.

**Service HOOVER :** Pour assurer l'utilisation sûre et efficace de cet appareil, nous recommandons de n'en confier l'entretien ou les réparations qu'à un réparateur HOOVER agréé.

Ne marchez pas sur le cordon d'alimentation ou ne l'enroulez pas sur vos bras ou vos jambes quand vous utilisez l'appareil.

N'utilisez pas l'appareil sur des personnes ou des animaux.

Lors du nettoyage des escaliers, ne placez pas l'appareil dans une position plus haute que la vôtre.

#### Environnement

Le symbole figurant sur cet appareil indique qu'il ne peut pas être considéré comme ordures ménagères. Vous devez le déposer dans un centre de recyclage des déchets électriques et électroniques. La mise au rebut doit être effectuée conformément à la réglementation locale en matière de déchets. Pour obtenir des compléments d'information sur le traitement, la récupération et le recyclage de cet appareil, veuillez contacter votre municipalité, le service local d'élimination des ordures ménagères ou le revendeur de l'appareil.



**CE** Cet appareil est conforme aux Directives européennes 2014/35/UE, 2014/30/UE et 2011/65/UE.

HOOVER Limited, Pentrebach, Merthyr Tydfil, Mid Glamorgan, CF48 4TU, UK

## CONNAITRE VOTRE ASPIRATEUR

- |  |  |
|--|--|
| A. Corps principal de l'aspirateur                                   | N2. Brosse pour sols durs <b>(HF)**</b>  |
| B. Bouton marche/arrêt   | O. Pédale de sélection du type de sol*   |
| C. Loquet du flexible du système Nano Pack™                          | P. Accessoire 2-en-1   |
| D. Pédale d'enroulement du cordon                                    | Q. Bouton de déverrouillage du couvercle du filtre d'évacuation  |
| E. Bouton de déverrouillage de la cassette                           | R. Fente de rangement du suceur  |
| F. Bouton de dégagement du flexible                                  | S. Fente de rangement du tube télescopique   |
| G. Flexible  | T. Filtre pré-moteur   |
| H. Crochet de la poignée du flexible (Du système Nano Pack™)         | U. Filtre d'évacuation   |
| I. Poignée du flexible   | V. Cassette de poussière   |
| J. Variateur de puissance  | W. Mini turbobrosse pour élimination des poils d'animaux domestiques*  |
| K. Tube télescopique   | X. Mini turbobrosse pour élimination des poils d'animaux domestiques, limitant la prolifération des bactéries* |
| L. Bouton de réglage du tube télescopique                            | Y. Grand Turbo brosse*   |
| M. Crochet de rangement du tube télescopique (Du système Nano Pack™) | Z. Brosse parquet*   |
| N. Brosse pour moquette et sols durs <b>(GP)**</b>                   | Z1. Brosse parquet Extra*  |
| N1. Brosse pour moquette <b>(CA)**</b>                               | Z2. Brosse parquet*  |

## MONTAGE DE L'ASPIRATEUR

Sortez tous les composants de l'emballage.

- Raccordez le flexible au corps principal de l'aspirateur, en veillant à ce qu'il se verrouille correctement.  
Pour le détacher : il suffit d'appuyer sur les boutons du tuyau et de tirer. [1]
- Raccordez la poignée de flexible à l'extrémité supérieure du tube télescopique [2], ou aux accessoires, si nécessaire.
- Raccordez l'extrémité inférieure du tube télescopique à la brosse sols durs/ moquette\*\* [3], si nécessaire.

## UTILISATION DE L'APPAREIL

- Sortez le cordon d'alimentation et branchez-le sur la prise d'alimentation. [4] Ne sortez pas le cordon au-delà du repère rouge.
- Réglez le tube télescopique à la hauteur voulue en déplaçant son dispositif de réglage à la position de nettoyage la plus confortable. [5]
- Brosse Sols Durs & Moquettes\*\*. Appuyez sur la pédale de sélection de type de sol\* sur la brosse [6] pour sélectionner le mode de nettoyage idéal pour le type de sol.  
**Sol dur** – Les brosses sont baissées pour protéger le sol.  
**Moquette** – Les brosses sont relevées pour un nettoyage en grande profondeur.

\*Sur certains modèles uniquement

\*\*La conception de la brosse peut varier en fonction du modèle

4. Allumez l'aspirateur en appuyant sur la pédale Marche/Arrêt placée sur le corps principal de l'aspirateur. [7]
5. Réglez le variateur de puissance sur la poignée du flexible au niveau souhaité. [8]
6. Éteignez l'aspirateur après utilisation en appuyant sur la pédale Marche/Arrêt. Débranchez l'aspirateur et enroulez le cordon d'alimentation dans l'aspirateur en appuyant sur la pédale d'enroulement du cordon. [9]

## SECTION PARKING ET RANGEMENT

Le flexible et le tube télescopique peuvent être provisoirement rangés lorsqu'ils sont utilisés [10] ou être en position de rangement lorsqu'ils ne sont pas utilisés :

1. Rétractez alors le tube télescopique à la longueur de rangement. [13]
2. Retirez la brosse de l'extrémité du tube télescopique.
3. Retirez la poignée du flexible du tube télescopique.
4. Soulevez le loquet du flexible à l'arrière de l'aspirateur et enroulez le flexible autour de l'appareil. [13]
5. Placez la brosse dans la fente de rangement située sous (au dos) l'appareil. [13]
6. Placez le tube télescopique dans sa fente de rangement sous le produit. [13]

## ENTRETIEN DE L'ASPIRATEUR

### Vidage du bac à poussière

Lorsque la poussière atteint le repère de niveau maximum, videz le bac à poussière.

**IMPORTANT** : Afin de maintenir la performance optimale de l'appareil, ne laissez pas la poussière s'accumuler au-delà du niveau maximum.

1. Détachez le flexible de l'aspirateur. [1]
2. Appuyez sur le bouton "Release" de déverrouillage du bac à poussière en suivant le mouvement des flèches et soulevez le bac à poussière pour le retirer de l'aspirateur. [14]
3. Tenez le bac à poussière d'une main et appuyez sur le bouton rouge de déverrouillage pour vider la poussière. [15]
4. Appuyez sur le bouton de déverrouillage du cadre du filtre pré-moteur et retirez le filtre pré-moteur. [16] Si les filtres sont sales, référez-vous à la section « Nettoyage des filtres lavables ».
5. Utilisez la brosse meuble lorsque vous voulez nettoyer l'intérieur du bac à poussière.
6. Fermez le volet du bac à poussière, tout en vous assurant que le loquet est bien fermé. Remettez le bac à poussière dans l'aspirateur.

### Nettoyage des filtres lavables

L'aspirateur est équipé d'un filtre pré-moteur. Pour maintenir une performance de nettoyage optimale, nettoyez régulièrement les filtres. Retirez l'excès de poussière des filtres en les tapotant doucement sur le côté. Les filtres doivent être lavés toutes les 5 vidanges du bac.

**IMPORTANT** : Tous les aspirateurs sans sac nécessitent un nettoyage régulier du filtre. Un défaut de nettoyage des filtres peut entraîner un blocage d'air, une surchauffe et un défaut du produit. Ceci peut annuler votre garantie.

**IMPORTANT** : Vérifier et entretenir régulièrement les filtres en respectant les instructions d'entretien du filtre, il est également recommandé de remplacer les filtres par des nouveaux après le troisième lavage de ces derniers. Ceci permettra de préserver l'efficacité de vos aspirateurs.

### Pour retirer le filtre pré-moteur :

1. Retirez le bac à poussière du corps principal de l'aspirateur. [14]
2. Tenez le bac à poussière d'une main, appuyez sur le loquet gris de déverrouillage du cadre du filtre pré-moteur pour retirer le filtre pré-moteur du cadre. [16]
3. Tapotez doucement et lavez le jeu de filtres avec de l'eau tiède. [19] Éliminez l'excédent d'eau des filtres avec un chiffon sec et laissez sécher complètement avant de les réutiliser.
4. Remontez les jeux de filtres quand ils sont complètement secs et replacez-les sur l'aspirateur.

**IMPORTANT** : Ne pas utiliser le produit sans que l'ensemble de filtre pré-moteur ne soit monté.

**IMPORTANT** : Toujours s'assurer que les ensembles de filtre sont complètement secs avant utilisation.

### Pour accéder au filtre d'évacuation

1. Déverrouillez le couvercle du filtre de sortie d'air en appuyant sur le bouton et retirez de l'aspirateur.
2. Retirez le jeu de filtre en appuyant sur le loquet gris du mécanisme de verrouillage. [18]
3. Tapotez doucement et lavez le jeu de filtres avec de l'eau tiède. N'utilisez pas d'eau chaude ou de détergents. [19] Éliminez l'excédent d'eau des filtres avec un chiffon sec et laissez sécher complètement avant de les réutiliser.
4. Remontez les jeux de filtres quand ils sont complètement secs et replacez-les dans l'aspirateur.
5. Verrouillez le couvercle du filtre d'échappement en appuyant sur le loquet d'ouverture et en relâchant sur l'encoche ; vous entendrez un déclic une fois que la porte du filtre d'évacuation se mettra en place.

**IMPORTANT** : N'utilisez pas l'aspirateur sans les filtres.

### Pour éliminer un blocage dans le système

Si le voyant de remplissage du sac est rouge :

1. Vérifiez si le bac à poussière est plein. Si c'est le cas, voir « Pour vider le bac à poussière ».
2. Si le bac à poussière est vide mais que l'aspirateur aspire mal :
  - A. Les filtres ont-ils besoin d'être nettoyés ? Si c'est le cas, voir « Pour nettoyer les filtres lavables ».
  - B. Vérifiez qu'il n'y ait pas de blocage à un autre endroit du système. - Éliminez les blocages dans les tubes ou dans le flexible à l'aide d'une tige ou d'un manche.
  - C. Vérifiez que le filtre pré-moteur est en place.
  - D. Vérifiez s'il y a une obstruction dans le suceur et éliminez-la le cas échéant.
  - E. Vérifiez s'il y a un blocage dans le cyclone et nettoyez-le si nécessaire.

**MISE EN GARDE** : - Si l'aspirateur est utilisé pour une période de temps importante avec un blocage, une coupure thermique causera l'arrêt de l'aspirateur pour empêcher une surchauffe. Si cela se produit, éteignez l'aspirateur, débranchez-le et faites le nécessaire pour rectifier le problème. Le coupe-circuit se réinitialisera automatiquement au bout de 45 minutes.

## ACCESSOIRES ET BROSSES

Pour obtenir la meilleure performance et efficacité énergétique<sup>#1</sup>, il est conseillé d'utiliser les bonnes brosses pour les principales opérations de nettoyage. Ces brosses sont indiquées dans les diagrammes par les lettres **GP**, **HF** ou **CA**.

Le type de brosse **GP** peut être utilisé pour nettoyer la moquette et les sols durs.

Le type de brosse **HF** n'est adapté que pour les sols durs.

Le type de brosse **CA** n'est adapté que pour les moquettes.

Les autres brosses sont des accessoires de nettoyage spécialisés et sont conseillées pour des usages occasionnels uniquement.

Il est important de souligner que cet aspirateur est fourni avec une étiquette énergétique comme l'exige la réglementation européenne (UE) 665/2013.

Si l'étiquette présente un cercle d'interdiction rouge à gauche et recouvre le symbole de moquette, cela signifie qu'il n'est pas approprié d'utiliser l'aspirateur sur des moquettes.

Si l'étiquette présente un cercle d'interdiction rouge à droite et recouvre le symbole des sols durs, cela signifie qu'il n'est pas approprié d'utiliser l'aspirateur sur des sols durs.

**#1 REMARQUE** : Performance de dépoussiérage sur moquette, performance de dépoussiérage sur sol dur et efficacité énergétique en conformité à la réglementation de la Commission (UE) 665/2013 et (UE) 666/2013..

Les accessoires diffèrent en fonction des modèles. Veuillez vous reporter aux caractéristiques figurant sur l'étiquette de l'emballage pour les accessoires correspondant aux modèles individuels.

Tous les accessoires s'adaptent à la poignée du flexible ou à l'extrémité du tube télescopique.

- **Accessoire 2-en-1** – Pour les coins et endroits difficiles à accéder et les étagères, les cadres, les claviers et autres endroits délicats [Q]. Retirez l'accessoire 2-en-1 à l'arrière de l'aspirateur [11] et emboitez-le sur l'extrémité de la poignée. [12]
- **Brosse parquet\*\*** – Pour parquets et autres sols délicats. [Z1, Z2]
- **Mini turbobrosse pour élimination des poils d'animaux domestiques\*** - Mini turbo brosse pour escaliers ou nettoyage en profondeur des surfaces textiles et autres surfaces difficiles à aspirer. Particulièrement efficace pour éliminer les poils d'animaux. [W]
- **Mini turbobrosse pour élimination des poils d'animaux domestiques, limitant la prolifération des bactéries\*** – Mini turbo brosse pour escaliers ou nettoyage en profondeur des surfaces textiles et autres surfaces difficiles à aspirer. Particulièrement efficace pour éliminer les allergènes. [X]
- **Grand Turbo brosse\*** – Pour le nettoyage en profondeur des moquettes. [Y]

**IMPORTANT** : N'utilisez pas la Grand Turbo brosse ou les Mini turbobrosses sur des tapis à franges longues, les peaux d'animaux ou les moquettes à poils de plus de 15 mm de longueur. Ne pas laisser la brosse tourner sur place.

## LISTE DE CONTROLE UTILISATEUR

En cas de problèmes avec l'appareil, effectuez les vérifications de la liste de vérifications avant d'appeler le service après-vente HOOVER local.

- L'aspirateur est-il alimenté en électricité ? Veuillez vérifier la prise utilisée avec un autre appareil électrique.
- Le sac à poussière est-il saturé ? Veuillez vous reporter à « Entretien de l'aspirateur ».
- Le filtre est-il encrassé ? Veuillez vous reporter à « Entretien de l'aspirateur ».
- Le tube ou le flexible est-il bouché ? Veuillez vous reporter à « Pour éliminer une obstruction ».
- L'aspirateur a-t-il surchauffé ? Si c'est le cas, le coupe-circuit se réinitialisera automatiquement au bout de 45 minutes.

## INFORMATIONS IMPORTANTES

### Pièces détachées et consommables HOOVER

Remplacez toujours les pièces par des pièces détachées originales de la marque HOOVER. Celles-ci sont disponibles auprès de votre revendeur HOOVER ou directement auprès de Hoover. Lors de la commande de pièces, veuillez toujours préciser le numéro de votre modèle.

### Qualité

La qualité des usines Hoover a fait l'objet d'une évaluation indépendante. Nos produits sont fabriqués selon un système de qualité conforme à la norme ISO 9001.

### Votre garantie

Les conditions de garantie de cet appareil sont définies par notre représentant dans le pays où il est vendu et peuvent être obtenues auprès de votre revendeur. Les détails concernant ces conditions peuvent être obtenues auprès du revendeur auprès duquel l'appareil a été acheté. La facture d'achat ou le reçu doivent être présentés pour toutes réclamations relevant des conditions de cette garantie.

Ces conditions peuvent être modifiées sans préavis.

## HINWEISE FÜR DIE SICHERE BENUTZUNG

Dieses Gerät ist nur zum Gebrauch im Haushalt und nicht für gewerbliche Zwecke bestimmt. Sie sollten das Gerät ausschließlich gemäß den Angaben in dieser Bedienungsanleitung verwenden. Vor dem Gebrauch des Gerätes muss die vorliegende Bedienungsanleitung vollständig gelesen und verstanden worden sein.

Ziehen Sie den Netzstecker nach Gebrauch aus der Steckdose. Vor der Reinigung oder Wartung das Gerät stets ausschalten, den Netzstecker aus der Steckdose ziehen und abkühlen lassen.

Dieses Gerät darf von Kindern ab 8 Jahren, sowie körperlich, geistig oder sensorisch behinderten Personen bzw. Personen ohne Erfahrung und Kenntnisse im Gebrauch nur unter Aufsicht oder unter Anleitung für die sichere Benutzung und den damit verbundenen Gefahren benutzt werden. Kinder sollten nicht unbeaufsichtigt mit dem Gerät spielen. Reinigungs- und Wartungsarbeiten dürfen von Kindern nur unter Aufsicht ausgeführt werden.

Ist das Netzkabel beschädigt, darf das Gerät NICHT mehr benutzt werden. Im Falle eines Defektes darf das Netzkabel nur durch einen autorisierten HOOVER-Kundendiensttechniker ausgetauscht werden.

Hände, Füße, lose Kleidung und Haare von den rotierenden Bürsten fernhalten.

Verwenden Sie nur von HOOVER empfohlene oder gelieferte Zubehörteile, Verbrauchsmaterialien und Ersatzteile.

**Statische Aufladung:** Manche Teppiche können die Bildung statischer Elektrizität verursachen. Diese ist jedoch sehr gering und bei Entladung nicht gesundheitsschädlich.

Benutzen Sie das Gerät nicht im Freien, auf nassen Oberflächen

oder zur Aufnahme von feuchtem Schmutz.

Vermeiden Sie es, harte oder scharfe Gegenstände, Streichhölzer, heiße Asche, Zigarettenkippen oder Ähnliches aufzusaugen.

Niemals entzündliche Flüssigkeiten, Reinigungsmittel, Aerosole oder deren Dämpfe auf das Gerät sprühen oder damit aufsaugen.

Während des Betriebs nicht über das Netzkabel fahren. Nicht am Kabel ziehen, um den Gerätestecker aus der Steckdose zu ziehen.

Stellen Sie die Verwendung des Gerätes ein, wenn ein Defekt am Gerät vermutet wird.

**HOOVER-Kundendienst:** Um auf Dauer den sicheren und effizienten Betrieb dieses Gerätes zu gewährleisten, empfehlen wir, Wartungs- und Reparaturarbeiten ausschließlich von einem zugelassenen HOOVER-Kundendienst durchführen zu lassen.

Treten Sie beim Gebrauch des Gerätes nicht auf das Netzkabel und wickeln es sich nicht um Arme oder Beine.

Benutzen Sie das Gerät nicht zur Reinigung von Menschen oder Tieren.

Positionieren Sie das Gerät bei der Reinigung von Treppen nicht oberhalb von Ihnen.

### Umweltschutz

Das am Gerät angebrachte Symbol gibt an, dass dieses Gerät nicht als Hausmüll behandelt werden darf, sondern an einer entsprechenden Sammelstelle für das Recycling von elektrischen und elektronischen Geräten zu entsorgen ist. Die Entsorgung ist in Übereinstimmung mit allen geltenden Vorschriften für die umweltgerechte Abfallentsorgung vorzunehmen. Ausführlichere Informationen über die Müllbehandlung und das Recycling dieses Gerätes erhalten Sie von der zuständigen Umweltbehörde, der Müllentsorgungsstelle Ihrer Kommune oder dem Händler, bei dem Sie das Gerät erworben haben.



**CE** Dieses Gerät erfüllt die Europäischen Richtlinien 2014/35/EU, 2014/30/EU und 2011/65/EU.

HOOVER Limited, Pentrebach, Merthyr Tydfil, Mid Glamorgan, CF48 4TU, UK

## GERÄTEBESCHREIBUNG

- |  |   |
|--|---|
| A. Gerätekorpus  | N1. Teppichbodendüse (CA)**                   |
| B. EIN-/AUS-Schalter   | N2. Hartbodendüse (HF)**                      |
| C. Saugschlauchhalterung für NanoPack™-System                | O. Bodenbelagswahlschalter*                   |
| D. Fußtaste für automatische Kabelaufwicklung                | P. 2in1-Zubehör                               |
| E. Taste zur Entleerung des Staubbehälters                   | Q. Entriegelung für die Abluftfilterabdeckung |
| F. Schlauchfreigabetaste                                     | R. Parkposition für Bodendüsen                |
| G. Saugschlauch  | S. Aufbewahrungsmöglichkeit für Teleskoprohr  |
| H. Schlauchhandgriffhaken (Für NanoPack™-System)             | T. Vormotorfilter                             |
| I. Handgriff   | U. Abluftfilter                               |
| J. Nebenluftregelung   | V. Staubbehälter                              |
| K. Rasterteleskoprohr  | W. Miniturbodüse*                             |
| L. Teleskoprohrlängenverstellung                             | X. Miniturbodüse*                             |
| M. Befestigungshaken für Teleskoprohr (Für NanoPack™-System) | Y. Turbobodendüse*                            |
| N. Umschaltbare Bodendüse (GP)**                             | Z. Hartbodendüse*                             |
|  | Z1. ParquetExtra-Hartbodendüse*               |
|  | Z2. Hartbodendüse*                            |

## ZUSAMMENBAU DES GERÄTES

Nehmen Sie alle Teile des Gerätes aus dem Karton.

1. Befestigen Sie das eine Ende des Saugschlauches am Gerätekorpus, so dass dieser einrastet.  
Zum Entfernen drücken Sie die seitlichen Laschen am Ende des Saugschlauches und ziehen den Schlauch heraus. [1]
2. Schließen Sie den Schlauchhandgriff oder bei Bedarf das Zubehör am oberen Ende des Rasterteleskoprohrs an [2].
3. Schließen Sie das untere Ende des Rasterteleskoprohrs [3] an der Teppich- und Bodendüse, oder bei Bedarf am Zubehör an.

## GEBRAUCH DES GERÄTES

1. Ziehen Sie das Netzkabel raus und schließen es an eine Steckdose an. [4] Ziehen Sie das Kabel keinesfalls weiter, als bis zur roten Markierung heraus.
2. Stellen Sie das Teleskoprohr auf die gewünschte Höhe ein, indem Sie die Teleskoprohrlängenverstellung auf die bequemste Reinigungsposition verschieben. [5]
3. Umschaltbare Bodendüse\*\*. Drücken Sie das Pedal an der Düse [6], um den besten Reinigungsmodus für die Bodenart auszuwählen.  
**Hartboden** – Der Borstenkranz wird zum Schutz des Bodens abgesenkt.  
**Teppichboden** – Besonders gründliche Reinigung durch Anheben des Borstenkranzes.

4. Schalten Sie das Gerät ein, indem Sie die Ein-/Aus-Taste betätigen. [7]
5. Stellen Sie den Nebenluftregler am Handgriff auf die gewünschte Stufe ein. [8]
6. Schalten Sie das Gerät nach Gebrauch durch erneutes Betätigen der Ein-/Aus-Taste aus. Ziehen Sie den Stecker raus und drücken die Kabelaufwickeltaste, wodurch das Netzkabel in das Gerät eingezogen wird. [9]

## AUFBEWAHRUNG

Der flexible Saugschlauch und das Rasterteleskoprohr können während des Gebrauchs [10] vorübergehend oder in der NanoPack™ Aufbewahrungsposition aufbewahrt werden, wenn sie nicht gebraucht werden.

1. Schieben Sie das Teleskoprohr komplett bis auf die kürzeste Länge zusammen. [13]
2. Entfernen Sie die Bodendüse vom Ende des Teleskoprohrs.
3. Nehmen Sie den Handgriff vom Teleskoprohr ab.
4. Heben Sie die Schlaucharretierung an der Rückseite des Staubsaugers an und wickeln den Schlauch wie gezeigt um das Gerät. [13]
5. Verstauen Sie die Bodendüse an der dafür vorgesehenen Halterung auf der Unterseite des Gerätes. [13]
6. Stecken Sie das Rasterteleskoprohr in die Rasterteleskoprohr-Parkhalterung unter dem Gerät. [13]

## WARTUNG DES GERÄTES

### Leeren des Staubbehälters

Der Staubbehälter muss spätestens dann geleert werden, wenn die MAX-Markierung am Behälter erreicht ist.

**WICHTIG:** Bitte beachten Sie, dass zur Aufrechterhaltung der optimalen Leistungsfähigkeit Ihres Geräts der Staubbehälter nicht über die MAX.-Marke gefüllt sein sollte.

1. Entfernen Sie den Schlauch wie beschrieben vom Gerät. [1]
2. Drücken Sie die Staubbehälter-Freigabetaste und heben Sie den Staubbehälter aus dem Staubsauger. [14]
3. Halten Sie den Staubbehälter mit einer Hand fest und drücken Sie mit der anderen auf die Staubbehälterklappen-Freigabetaste um den Staub zu entleeren. [15]
4. Drücken Sie die Vormotorfilterrahmen-Freigabetaste und nehmen Sie den Vormotorfilter aus dem Rahmen. [16] Sollte der Filter verschmutzt sein, schlagen Sie unter „Reinigung der waschbaren Filter“ nach und folgen den Anweisungen.
5. Benutzen Sie ggf. den Möbelpinsel, um den restlichen Staub aus dem Inneren des Staubbehälters zu entfernen.
6. Schließen Sie die Staubbehälterklappe. Stellen Sie dabei sicher, dass sie fest verschlossen ist. Setzen Sie den Staubbehälter wieder in den Staubsauger.

### Reinigung der waschbaren Filter

Der Staubsauger ist je nach Modell mit verschiedenen Filtern ausgestattet. Um die optimale Reinigungsleistung zu erhalten, müssen die Filter regelmäßig gereinigt werden. Entfernen Sie zunächst den losen Staub aus den Filtern, indem Sie diese leicht gegen die Wand eines Abfallbehälters klopfen. Die Filter sollten spätestens nach fünf Staubbehälterleerungen gründlich ausgewaschen werden.

**WICHTIG:** Alle beutellosen Staubsauger müssen regelmäßig gereinigt und gewartet werden.

Werden die Filter nicht gereinigt, kann dies zu Verstopfung, Überhitzung und damit zu einem Produktausfall führen. Dadurch erlischt möglicherweise Ihre Garantie.

**WICHTIG:** Überprüfen und Warten Sie die Filter unter Beachtung der Filterwartungsanweisungen. Weiterhin wird empfohlen nach jeder 3. Filterwäsche neue Filter zu kaufen. Dadurch behält Ihr Staubsauger länger seine volle Leistung.

#### Entfernen des Vormotorfilters:

1. Entfernen Sie den Staubbehälter aus dem Staubsauger. **[14]**
2. Halten Sie den Staubbehälter mit einer Hand fest, drücken Sie die Vormotorfilterrahmen-Freigabetaste und nehmen Sie den Vormotorfilter aus dem Rahmen. **[16]**
3. Reinigen Sie den Filter und dessen Komponenten vorsichtig unter warmem Wasser. **[19]** Entfernen Sie überschüssiges Wasser aus dem Filter mit einem trockenen Tuch und lassen ihn vor erneuter Verwendung gründlich trocknen.
4. Setzen Sie den Filter erst dann wieder in den Staubsauger ein, wenn er komplett getrocknet ist.

**WICHTIG:** Das Gerät darf nicht ohne eingesetzten Vormotorfilter benutzt werden.

**WICHTIG:** Die Filter dürfen erst wieder benutzt werden, wenn sie komplett getrocknet sind.

#### Entfernen des Abluftfilters:

1. Entriegeln Sie die Abluftfilterabdeckung durch Drücken der Taste und ziehen Sie diese aus dem Gerätekorpus.
2. Entfernen Sie das Filterpaket aus der Vertiefung, in dem Sie auf die Verriegelungsclips am Ende der Filterinnenseite drücken. **[18]**
3. Reinigen Sie den Filter und dessen Komponenten unter warmem Wasser vorsichtig. Verwenden Sie kein heißes Wasser und keine Reinigungsmittel. **[19]** Entfernen Sie überschüssiges Wasser aus dem Filter mit einem trockenen Tuch und lassen ihn vor erneuter Verwendung gründlich trocknen.
4. Setzen Sie den Filter erst dann wieder in den Staubsauger ein, wenn er komplett getrocknet ist.
5. Verriegeln Sie die Abluftfilterabdeckung, indem Sie auf die Kante mit den Clips drücken. Sie werden ein Klickgeräusch hören, wenn die Abdeckung richtig eingerastet ist.

**WICHTIG:** Das Gerät darf auf keinen Fall ohne die Filter benutzt werden.

#### Siehe „Verstopfung des Saugtraktes beheben“

Wenn die Staubbeutelfüllanzeige rot ist:

1. Prüfen Sie, ob der Staubbehälter voll ist. Ist er voll, siehe „Leeren des Staubbehälters“.
2. Falls der Staubbehälter leer ist und die Saugkraft dennoch schwach ist, folgendes prüfen:
  - A. Müssen die Filter gereinigt werden? Falls ja, siehe „Reinigung der waschbaren Filter“.
  - B. Prüfen Sie, ob der Saugtrakt an einer anderen Stelle verstopft ist. - Entfernen Sie Verstopfungen im Teleskoprohr oder im Saugschlauch mit einem Stab.
  - C. Prüfen Sie, ob der Vormotorvorfilter richtig eingebaut ist.
  - D. Kontrollieren Sie, ob die Düse verstopft ist und reinigen diese gegebenenfalls.
  - E. Überprüfen Sie den Zyklon auf Verstopfung und reinigen Sie bei Bedarf.

**WARNUNG:** - Wird der Staubsauger über längere Zeit genutzt, während der Staubbehälter voll ist, die Filter zugesetzt sind oder eine Verstopfung im Saugtrakt vorliegt, schaltet ein Sicherheitsschalter das Gerät automatisch ab, um es vor Überhitzung zu schützen. In diesem Fall das Gerät ausschalten, den Netzstecker ziehen und den Fehler beheben. Der Überhitzungsschutz schaltet sich nach ca. 45 Minuten automatisch ab.

## ZUBEHÖR UND DÜSEN

Um die beste Leistung und Energieeffizienz zu erzielen<sup>#1</sup> wird empfohlen, dass die richtigen Düsen für den Hauptreinigungsbetrieb verwendet werden. Die Düsen werden in den Diagrammen mit den Bezeichnungen **GP**, **HF** oder **CA** gekennzeichnet.

Die Düse mit der Bezeichnung **GP** kann zur Reinigung von Teppichen und Hartböden verwendet werden.

Die Düse mit der Bezeichnung **HF** ist nur für die Reinigung von Hartböden geeignet.

Die Düse mit der Bezeichnung **CA** ist nur für die Reinigung von Teppichen geeignet.

Die anderen Düsen sind Zubehör für besondere Reinigungsaufgaben und werden nur für die fallweise Benutzung empfohlen.

Es ist wichtig, darauf hinzuweisen, dass dieser Staubsauger mit einem Etikett zur Energieverbrauchskennzeichnung gemäß Europäischer Richtlinie (EU) 665/2013 geliefert wird (Energie label).

Wenn das Etikett links auf dem Teppichsymbol einen roten Verbotskreis aufweist, bedeutet dies, dass der Staubsauger nicht für die Reinigung von Teppichböden geeignet ist.

Wenn das Etikett rechts auf dem Hartbodensymbol einen roten Verbotskreis aufweist, bedeutet dies, dass der Staubsauger nicht für die Reinigung von Hartböden geeignet ist.

**#1 HINWEIS:** Die Werte für die Staubaufnahmekapazität auf Teppichen, auf Hartböden und Energieeffizienz wurden in Übereinstimmung mit den Verordnungen der Kommission (EU) 665/2013 und (EU) 666/2013 ermittelt..

Welches Zubehör mit den einzelnen Modellen geliefert wird, entnehmen Sie bitte der Modellspezifikation auf dem Verpackungsetikett.

Alle Zubehörteile können am Ende des Saugschlauchs oder des Teleskoprohrs befestigt werden.

• **2in1-Zubehör** – Für Ecken, schwer erreichbare Stellen, Bücherregale, Bilderrahmen, Tastaturen und andere empfindliche Bereiche **[Q]**. Entfernen Sie das 2in1-Zubehör von der Rückseite des Staubsaugers **[11]** und bauen es am Handgriff an. **[12]**

• **Hartbodendüse\*\*** – Ideal zur Reinigung von Parkettböden und anderen empfindlichen Hartböden. **[Z1, Z2]**

• **Miniturbodüse\*** - Die Miniturbodüse eignet sich speziell zur Reinigung von Matratzen und Polstermöbeln. Besonders geeignet zur Entfernung von Tierhaaren. **[W]**

• **Miniturbodüse\*** – Die Miniturbodüse eignet sich speziell zur Reinigung von Matratzen und Polstermöbeln. Reinigt Matratzen und Polstermöbel besonders gründlich. **[X]**

• **Turbobodendüse\*** – Benutzen Sie die Turbobodendüse zur besonders gründlichen Reinigung von Teppichböden. **[Y]**

**WICHTIG:** Benutzen Sie die Miniturbodüse und die Turbobodüse nicht auf Teppichen und Vorlegern mit langen Fransen, auf Tierfellen und auf über 15 mm hohen Teppichflor. Halten Sie die Düse bei sich drehender Bürstwalze nicht still.

## CHECKLISTE

Bitte prüfen Sie die einzelnen Punkte dieser Prüfliste, bevor Sie sich bei einem Problem an Ihre zuständige HOOVER-Kundendienststelle wenden.

- Ist die Stromversorgung in Ordnung? Bitte überprüfen Sie diese mit einem anderen elektrischen Gerät.
- Ist der Staubbeutel voll? Siehe „Wartung des Staubsaugers“.
- Ist einer der Filter zugesetzt? Siehe „Wartung des Staubsaugers“.
- Ist der Saugschlauch oder die Düse verstopft? Siehe „Verstopfung des Saugtraktes beheben“.
- Ist der Staubsauger überhitzt? Es dauert ca. 45 Minuten bis sich der Überhitzungsschutz des Gerätes automatisch zurücksetzt.

## WICHTIGE INFORMATIONEN

### HOOVER Original Ersatz- und Verbrauchsteile

Verwenden Sie stets Originalersatzteile von HOOVER. Diese sind über Ihren Fachhändler oder den HOOVER Kundendienst erhältlich. Geben Sie bei der Bestellung von Ersatzteilen bitte stets die komplette 16stellige Artikelnummer (Typenplakette auf der Rückseite des Gerätes) Ihres Gerätemodells an.

### Qualität

Die Hoover-Werke wurden unabhängig voneinander jeweils einer Qualitätsprüfung unterzogen. Unsere Produkte werden nach einem Qualitätsstandard hergestellt, der die Anforderungen von ISO 9001 erfüllt.

### Garantieerklärung

Die Garantiebestimmungen für dieses Gerät entsprechen den Richtlinien des Landes, in dem Sie das Gerät erworben haben. Weitere Einzelheiten dazu erhalten Sie vom Händler, bei dem Sie das Gerät erworben haben oder aus dem roten Garantieheft, das der Verpackung beiliegt. Bitte bewahren Sie den Kaufbeleg sorgfältig auf, denn er wird für eventuell auftretende Garantieansprüche benötigt.

Änderungen vorbehalten.

## ISTRUZIONI PER UN USO SICURO

Questo apparecchio deve essere utilizzato esclusivamente in ambito domestico per interventi di pulizia, secondo le istruzioni riportate nel presente documento. Accertarsi di aver compreso le istruzioni prima di mettere in funzione l'apparecchio.

Non lasciare l'apparecchio collegato alla corrente. Prima di procedere alla pulizia dell'apparecchiatura o di effettuare qualsiasi operazione di manutenzione, spegnere sempre l'apparecchio e scollegare la spina.

Questo elettrodomestico non è destinato a essere utilizzato da persone dalle ridotte capacità fisiche, sensoriali o mentali (bambini inclusi), senza una adeguata assistenza o controllo da parte di una persona adulta responsabile della loro sicurezza. Controllare che i bambini non giochino con l'apparecchio. Pulizia e manutenzione non possono essere eseguite da bambini senza sorveglianza da parte di una persona responsabile.

Se il cavo di alimentazione è danneggiato, interrompere immediatamente l'utilizzo dell'apparecchio. Per evitare pericoli, il cavo di alimentazione dovrà essere sostituito da un tecnico del servizio assistenza autorizzato HOOVER.

Tenere le mani, i piedi, i capi di abbigliamento non attillati e i capelli lontani dalle spazzole rotanti.

Utilizzare solo accessori o parti di consumo e di ricambio consigliati o forniti da HOOVER.

**Elettricità statica:** Alcuni tappeti possono produrre un piccolo accumulo di elettricità statica. Le cariche di elettricità statica non sono pericolose per la salute.

Non utilizzare l'apparecchio all'aperto, su superfici bagnate o per aspirare liquidi.

Non aspirare oggetti solidi o appuntiti, fiammiferi, ceneri calde, mozziconi di sigaretta o simili.

Non vaporizzare o aspirare liquidi infiammabili, detergenti, aerosol o i loro vapori.

Non calpestare il cavo di alimentazione durante l'utilizzo dell'apparecchio o scollegare la spina dalla presa tirando il cavo di alimentazione.

Non continuare a utilizzare l'apparecchio in caso di presunto guasto.

**Assistenza HOOVER:** Per garantire un funzionamento sempre sicuro ed efficiente dell'apparecchiatura, si consiglia di fare eseguire eventuali interventi di assistenza o di riparazione dai tecnici del servizio assistenza autorizzato HOOVER.

Non calpestare il cavo di alimentazione o avvolgerlo intorno alle braccia o alle gambe mentre si usa l'apparecchio.

Non utilizzare l'apparecchio per l'igiene della persona o degli animali.

Non collocare l'apparecchio in una posizione più bassa rispetto alla propria quando si puliscono delle scale.

#### Ambiente:

Il simbolo apposto sul prodotto indica che lo stesso non può essere smaltito come i normali rifiuti domestici, bensì deve essere portato al punto di raccolta o al centro di riciclaggio delle apparecchiature elettriche ed elettroniche più vicino. Lo smaltimento deve essere eseguito in conformità alle normative locali vigenti per la salvaguardia dell'ambiente e lo smaltimento dei rifiuti. Per ulteriori informazioni sul trattamento, il recupero e il riciclaggio di questo prodotto, contattare l'unità territoriale competente per il servizio di smaltimento o il negozio in cui il prodotto è stato acquistato.



 Questo prodotto è conforme alle Direttive Europee 2014/35/EU, 2014/30/EU e 2011/65/EU.

HOOVER Limited, Pentrebach, Merthyr Tydfil, Mid Glamorgan, CF48 4TU, UK

## DESCRIZIONE DELL'APPARECCHIO

- |  |   |
|--|---|
| A. Corpo principale dell'apparecchio                                   | O. Selettore tipo pavimento*  |
| B. Pulsante a pedale Accensione/<br>Spegnimento                        | P. Accessori 2 in 1   |
| C. Clip blocco tubo flessibile per<br>sistema Nano Pack™               | Q. Pulsante sblocco coperchio<br>del filtro in uscita               |
| D. Pedale di riavvolgimento del cavo                                   | R. Alloggio spazzola in posizione<br>parcheggio                     |
| E. Pulsante di sblocco del contenitore                                 | S. Alloggio tubo telescopico in<br>posizione parcheggio             |
| F. Pulsante sgancio tubo flessibile                                    | T. Filtro pre-motore  |
| G. Tubo flessibile   | U. Filtro in uscita   |
| H. Gancio tubo flessibile dell'impugnatura<br>(Per sistema Nano Pack™) | V. Contenitore raccogli-polvere                                     |
| I. Impugnatura tubo  | W. Mini turbospazzola per rimuovere<br>i peli di animali domestici* |
| J. Regolatore forza aspirante  | X. Mini turbospazzola per<br>rimuovere gli allergeni*               |
| K. Tubo telescopico  | Y. Spazzola Grand Turbo*  |
| L. Dispositivo di controllo del tubo telescopico                       | Z. Spazzola Parquet*  |
| M. Gancio per riporre il tubo telescopico.<br>(Per sistema Nano Pack™) | Z1. Spazzola Extra per parquet*                                     |
| N. Spazzola tappeti e pavimenti (GP)**                                 | Z2. Spazzola Parquet*   |
| N1. Spazzola per tappeti (CA)**  |   |
| N2. Spazzola per pavimenti duri (HF)**                                 |   |

## MONTAGGIO DELL'APPARECCHIO

Disimballare tutti i componenti.

- Collegare il tubo flessibile al corpo principale dell'apparecchio, assicurandosi che si blocchi in posizione.  
Per estrarre è sufficiente premere i pulsanti all'estremità del tubo flessibile e tirare. [1]
- Collegare l'impugnatura del tubo flessibile all'estremità superiore del tubo telescopico [2] o, se necessario, agli accessori.
- Collegare l'estremità inferiore del tubo telescopico alla spazzola per tappeti e pavimenti [3] o, se necessario, agli accessori.

## UTILIZZO DELL'APPARECCHIO

- Estrarre il cavo di alimentazione e inserirlo in una presa di corrente. [4] Non tirare il cavo oltre l'indicatore rosso.
- Regolare il tubo telescopico all'altezza desiderata muovendo il dispositivo di controllo del tubo stesso fino a trovare la posizione ottimale per la pulizia. [5]
- Spazzola tappeti e pavimenti\*\*. Premere il selettore sulla spazzola [6] per selezionare la modalità di pulizia ideale per il tipo di pavimento.

**Pavimento** – Le setole si abbassano per proteggere il pavimento.

**Tappeto/moquette** – Le setole si sollevano per garantire una pulizia più in profondità.

\*Solo su alcuni modelli

\*\*Il design delle spazzole può variare secondo il modello

4. Accendere l'apparecchio premendo il pulsante a pedale di accensione/spengimento sul corpo principale dell'aspirapolvere. [7]
5. Posizionare il regolatore di forza aspirante sull'impugnatura del tubo flessibile al livello desiderato. [8]
6. Dopo l'uso, spegnere l'apparecchio premendo il pulsante a pedale di accensione/spengimento. Staccare la spina e premere il pedale di riavvolgimento del cavo per riavvolgere il cavo di alimentazione nell'aspirapolvere. [9]

## STAZIONAMENTO E PARCHEGGIO

Durante l'uso, è possibile parcheggiare temporaneamente il tubo flessibile e il tubo telescopico [10], oppure riporlo nella posizione Nano Pack™ quando l'apparecchio non viene utilizzato:

1. Riavvolgere il tubo telescopico per tutta la sua lunghezza. [13]
2. Rimuovere la spazzola dall'estremità del tubo telescopico.
3. Rimuovere l'impugnatura del tubo dal tubo telescopico.
4. Sollevare il gancio del tubo sul retro dell'apparecchio e avvolgere il tubo flessibile attorno all'apparecchio stesso. [13]
5. Mettere la spazzola nel suo alloggiamento sotto l'apparecchio. [13]
6. Mettere il tubo telescopico nel suo alloggiamento
7. sotto il prodotto. [13]

## MANUTENZIONE DELL'APPARECCHIO

### Svuotamento del contenitore raccogli-polvere

Quando la polvere raggiunge l'indicatore di livello massimo, svuotare il contenitore raccogli-polvere.

**IMPORTANTE:** Per ottenere prestazioni ottimali, non consentire che la polvere si accumuli oltre il livello massimo.

1. Rimuovere il tubo flessibile dall'apparecchio. [1]
2. Premere il pulsante di sblocco del contenitore raccogli-polvere ed estrarlo dall'apparecchio. [14]
3. Con una mano tenere il contenitore raccogli-polvere e premere il pulsante di rilascio dello sportello per svuotarlo. [15]
4. Premere il pulsante di rilascio del filtro pre-motore e, quindi, estrarlo dal telaio. [16] Se i filtri sono sporchi, vedere la sezione "Pulizia dei filtri lavabili".
5. Se necessario, utilizzare la spazzola a pennello per rimuovere l'eccesso di polvere dalla superficie interna del contenitore raccogli-polvere.
6. Chiudere lo sportello contenitore raccogli-polvere assicurandosi che il gancio sia ben chiuso. Quindi rimontare il contenitore raccogli-polvere nell'apparecchio.

### Pulizia dei filtri lavabili

L'apparecchio è dotato di filtro pre-motore. Per mantenere prestazioni ottimali, pulire regolarmente i filtri. Picchiettare delicatamente i filtri lateralmente per fare uscire l'eventuale eccesso di polvere. I filtri vanno lavati dopo ogni 5 volte che viene svuotato il contenitore.

**IMPORTANTE:** Tutti gli apparecchi senza sacchetto richiedono una regolare pulizia del filtro. La mancata pulizia dei filtri può causare il blocco, il surriscaldamento e il danneggiamento dell'apparecchio. Tutto ciò può invalidare la garanzia.

**IMPORTANTE:** Controllare e pulire regolarmente i filtri seguendo le istruzioni per la manutenzione del filtro, si consiglia anche di acquistare nuovi filtri ogni 3 lavaggi del filtro. Questo manterrà costanti le prestazioni del vostro apparecchio.

### Per rimuovere il filtro pre-motore:

1. Rimuovere il contenitore raccogli-polvere dal corpo principale dell'apparecchio. [14]
2. Tenere il contenitore raccogli-polvere con una mano, premere il pulsante di rilascio del telaio filtro pre-motore e quindi estrarre il filtro pre-motore dal telaio. [16]
3. Picchiettare e lavare i filtri con acqua tiepida. [19] Eliminare l'acqua in eccesso dai filtri con un panno asciutto e lasciarli asciugare completamente prima di riutilizzarli.
4. Riasssemblare i filtri una volta asciugati e rimontarli sull'apparecchio.

**IMPORTANTE:** Non utilizzare l'apparecchio senza aver montato filtro pre-motore e rete di protezione.

**IMPORTANTE:** Prima di utilizzare filtro e rete di protezione, accertarsi sempre che siano asciutti.

### Per accedere al filtro in uscita:

1. Sbloccare il coperchio del filtro in uscita premendo il pulsante e poi tirando verso l'esterno dell'apparecchio.
2. Rimuovere il filtro dal suo alloggiamento premendo le clip del sistema di blocco posizionate all'interno dell'estremità del filtro. [18]
3. Picchiettare e lavare l'unità filtro con acqua tiepida. Non utilizzare acqua bollente o detersivi. [19] Eliminare l'acqua in eccesso dai filtri con un panno asciutto e lasciarli asciugare completamente prima di riutilizzarli.
4. Quando completamente asciutti, assemblare i filtri e rimontarli sull'apparecchio.
5. Bloccare il coperchio del filtro in uscita premendo il lato con le clip, si udirà quindi un click quando il coperchio del filtro in uscita si inserirà in posizione.

**IMPORTANTE:** Non utilizzare il prodotto senza aver prima montato l'unità filtro.

### Rimozione di un'ostruzione dal sistema

Se la spia di verifica sacco è rossa:

1. Controllare che il contenitore raccogli-polvere non sia pieno. Vedere la sezione "Svuotamento del contenitore raccogli-polvere".
2. Se il contenitore raccogli-polvere è vuoto, ma l'aspirazione è ancora scarsa:
  - A. Potrebbe essere necessario pulire i filtri. Vedere la sezione "Pulizia dei filtri lavabili".
  - B. Controllare che non vi siano altre ostruzioni nel sistema. - Utilizzare un'asta o un paletto per rimuovere eventuali ostruzioni dai tubi o dal tubo flessibile.
  - C. Verificare che il filtro pre-motore sia installato.
  - D. Verificare la presenza di ostruzioni nella spazzola ed eventualmente rimuoverle.
  - E. Controllare se il sistema ciclonico è bloccato e pulire se necessario.

**ATTENZIONE:** - Se l'apparecchio viene utilizzato per un periodo di tempo significativo con blocco, un interruttore termico spegne l'apparecchio per evitare il surriscaldamento. In questi casi, spegnere l'apparecchio, scollegare la spina e risolvere il problema. Occorreranno circa 45 minuti perché l'interruttore automatico si riarmi automaticamente.

## ACCESSORI E SPAZZOLE

Per ottenere prestazioni ottimali ed efficienza energetica<sup>#1</sup>, è consigliato usare le spazzole appropriate per le principali operazioni di pulizia. Queste spazzole sono indicate nel diagramma con le lettere **GP**, **HF** o **CA**.

La spazzola di tipo **GP** è adatta per pulire sia tappeti che pavimenti duri.

La spazzola di tipo **HF** è adatta solo per la pulizia dei pavimenti duri.

La spazzola di tipo **CA** è adatta solo per la pulizia dei tappeti.

Le altre spazzole sono accessorie per operazioni di pulizia speciale e sono raccomandate solo per usi occasionali.

È importante notare che questo aspirapolvere è provvisto di Etichetta Energetica conformemente alla Normativa Europea (EU) 665/2013.

Se l'etichetta riporta a sinistra un cerchio rosso di divieto che ricopre il simbolo del tappeto, significa che l'aspirapolvere non è adatto per la pulizia dei tappeti.

Se l'etichetta riporta a destra un cerchio rosso di divieto che ricopre il simbolo di pavimenti duri, significa che l'aspirapolvere non è adatto per la pulizia dei pavimenti duri.

**#1 NOTA:** Capacità di raccolta della polvere sui tappeti, capacità di raccolta della polvere sui pavimenti duri ed efficienza energetica conformi alle Normative della Commissione (EU) 665/2013 e (EU) 666/2013..

Vedere le specifiche sull'etichetta della confezione per conoscere gli accessori inclusi per i singoli modelli.

Tutti gli accessori devono essere inseriti nell'impugnatura del tubo flessibile o all'estremità del tubo telescopico.

- **Accessori 2 in 1** – Per angoli e punti difficili da raggiungere per librerie, cornici, tastiere e altre superfici delicate **[Q]**. Rimuovere gli accessori 2in1 posizionati nella parte posteriore dell'apparecchio **[11]** ed inserirli all'estremità dell'impugnatura. **[12]**
- **Spazzola Parquet\*\*** – Per parquet e pavimenti delicati. **[Z1, Z2]**
- **Mini turbospazzola per rimuovere i peli di animali domestici\*** - utilizzare la mini turbospazzola per la pulizia profonda di superfici tessili e imbottiti e per altre aree difficili. Particolarmente adatta per rimuovere i peli degli animali domestici. **[W]**
- **Mini turbospazzola per rimuovere gli allergeni\*** – utilizzare la mini turbospazzola per la pulizia profonda di superfici tessili e imbottiti e per altre aree difficili. Particolarmente adatta per rimuovere gli allergeni. **[X]**
- **Spazzola Grand Turbo\*** – Utilizzare la Spazzola Grand Turbo per una pulizia profonda di tappeti e moquette. **[Y]**

**IMPORTANTE:** Non utilizzare la Spazzola Grand Turbo né la Mini Turbospazzola su pellicce e su tappeti a frange o con pelo di oltre 15 mm. Non tenere ferma la spazzola sul tappeto con il rullo in rotazione.

## CHECKLIST UTENTE

In caso di problemi con l'apparecchio, completare questa semplice checklist utente prima di chiamare il Centro per l'Assistenza Clienti HOOVER:

- La presa elettrica a cui è collegato l'apparecchio è funzionante? Controllare collegando un altro elettrodomestico.
- Il sacco raccoglitore è pieno? Vedere "Manutenzione dell'apparecchio".
- Il filtro è ostruito? Vedere "Manutenzione dell'apparecchio".
- Il tubo flessibile o la bocchetta sono ostruiti? Vedere "Rimozione di un'ostruzione dal sistema".
- L'aspirapolvere si è surriscaldato? In questo caso, il reset automatico richiede circa 45 minuti.

## INFORMAZIONI IMPORTANTI

### Parti di ricambio e materiali di consumo HOOVER

Utilizzare sempre parti di ricambio originali HOOVER, che è possibile acquistare dal distributore locale HOOVER o direttamente dalla Hoover. Quando si ordinano delle parti di ricambio, ricordarsi sempre di fornire il numero di modello dell'apparecchio utilizzato.

### Qualità

La qualità degli stabilimenti Hoover è stata sottoposta a valutazione indipendente. I nostri prodotti vengono realizzati mediante un sistema di qualità che soddisfa i requisiti ISO 9001.

### Regolamento per la garanzia

Le condizioni di garanzia relative a questo apparecchio sono definite dal rappresentate Hoover nel Paese di vendita. Per conoscere in dettaglio le condizioni, rivolgersi al distributore Hoover presso il quale l'apparecchio è stato acquistato. Per ogni contestazione ai sensi dei termini della garanzia, è necessario mostrare la fattura o un documento di acquisto equipollente.

Queste condizioni potrebbero venire modificate senza obbligo di preavviso.

## INSTRUCTIES VOOR VEILIG GEBRUIK

Dit toestel mag enkel gebruikt worden voor reiniging in het huis, zoals beschreven in deze gebruikersgids. Zorg ervoor dat u de instructies volledig begrijpt voordat u het apparaat in gebruik neemt.

Laat het toestel nooit aangesloten. Schakel het toestel altijd uit en verwijder de stekker uit het stopcontact na gebruik, of voor het reinigen van het toestel of bij elke onderhoudstaak.

Dit toestel kan gebruikt worden door kinderen vanaf 8 jaar en ouder en personen met verminderde lichamelijke, zintuiglijke of mentale capaciteiten of een gebrek aan ervaring of kennis indien ze toezicht of onderricht gehad hebben betreffende het veilig gebruik van het toestel en het begrip van de gevaren in kwestie. Kinderen mogen niet met het toestel spelen. Reinigings- en gebruiksonderhoud mag niet uitgevoerd worden door kinderen zonder toezicht.

Indien het stroomsnoer beschadigd is, onmiddellijk stoppen met het toestel te gebruiken. Om veiligheidsgevaar te vermijden, mag enkel een erkende HOOVER dienstingenieur de stroomkabel vervangen.

Houd handen, voeten, losse kleding en haar uit de buurt van roterende borstels.

Gebruik enkel verlengstukken, verbruiksartikelen of reserveonderdelen aanbevolen of geleverd door HOOVER.

**Statische elektriciteit:** Sommige tapijten kunnen een kleine opbouw van statische elektriciteit veroorzaken. Ontladingen van statische elektriciteit zijn onschadelijk voor uw gezondheid.

Gebruik je toestel nooit buiten of op natte oppervlaktes of om vocht op te nemen.

Raap geen harde of scherpe objecten op zoals lucifers, hete assen, sigaretten of andere gelijkaardige items.

Spuit niet met ontvlambare vloeistoffen, reinigingsvloeistoffen, aerosols of hun dampen en zuig ze ook niet op.

Loop niet over het stroomsnoer wanneer je het toestel gebruikt of verwijder de stekker niet door aan het stroomsnoer te trekken.

Blijf dit toestel niet gebruiken wanneer het defect blijkt.

**HOOVER dienstverlening:** Om de blijvende veilige en efficiënte werking van dit toestel te verzekeren, bevelen we aan dat alle herstellingen uitgevoerd worden door een erkende HOOVER dienstingenieur.

Niet op het snoer staan of het snoer rond armen of benen winden terwijl je het toestel gebruikt.

Gebruik het toestel niet om dieren of mensen te reinigen.

Plaats het toestel niet boven je tijdens het reinigen van de trap.

### Het milieu

Het symbool op dit toestel duidt aan dat dit toestel niet mag behandeld worden als huishoudelijk afval. In de plaats daarvan moet het overhandigd worden aan het geschikte verzamelpunt voor de recyclage van elektrische en elektronische uitrusting. U moet het toestel weggooien in overeenstemming met de lokale voorschriften voor afvalverwerking. Voor meer gedetailleerde informatie over behandeling, herstel en recyclage van dit toestel, gelieve je lokale gemeentebestuur te contacteren, je dienst voor huishoud- en afvalverwerking of de winkel waar je het toestel kocht.



 Dit apparaat voldoet aan de Europese Richtlijnen 2014/35/EU, 2014/30/EU en 2011/65/EU.

HOOVER Limited, Pentrebach, Merthyr Tydfil, Mid Glamorgan, CF48 4TU, UK

## LEER JE REINIGER KENNEN

- |  |  |
|--|--|
| A. Hoofdlichaam Stofzuiger                               | N1. Tapijt Mondstuk. <b>(CA)**</b>           |
| B. Aan/uit-knop  | N2. Mondstuk voor harde vloer <b>(HF)**</b>  |
| C. Slangvergrendeling voor Nano Pack™ systeem            | O. Keuzeknop vloertype*                      |
| D. Snoerpropedaal  | P. 2-in-1-accessoire                         |
| E. Vrijgaveknop Afvalbak                                 | Q. Ontgrendelingsknop uitlaatfilter          |
| F. Slangontkoppelknop                                    | R. Vergrendeling zuigmond                    |
| G. Slang   | S. Vergrendeling telescopische zuigbuis      |
| H. Slang handvat haak (Voor Nano Pack™ systeem)          | T. Pre-motor filter                          |
| I. Handvat   | U. Uitlaat Filter                            |
| J. Zuigkrachtregeling                                    | V. Stofzak                                   |
| K. Telescopische buis                                    | W. Miniturbozuigmond voor dierenharen*       |
| L. Regelaar voor telescopische buis                      | X. Miniturbozuigmond voor allergene stoffen* |
| M. Haak telescopische zuigbuis (Voor Nano Pack™ systeem) | Y. Grote Turbozuigmond*                      |
| N. Tapijt en Vloer mondstuk <b>(GP)**</b>                | Z. Parketzuigmond*                           |
|  | Z1. Parketzuigmond Extra*                    |
|  | Z2. Parketzuigmond*                          |

## JE REINIGER MONTEREN

Verwijder alle onderdelen uit de verpakking.

1. Verbind de slang met de stofzuigeenheid, zorg ervoor dat het in zijn stand vastklikt. Verwijderen: druk de twee knoppen op het slanguiteinde in en trek de slang eruit. **[1]**
2. Verbind het handvat van de slang met het bovenste einde van de telescopische buis **[2]**, of accessoires (indien nodig).
3. Verbind het onderste einde van de telescopische buis met het vloermondstuk\*\* **[3]**, of accessoires (indien nodig).

## UW STOFZUIGER GEBRUIKEN

1. Trek het netsnoer uit de stofzuiger en steek de stekker in het stopcontact. **[4]** Trek het snoer niet verder uit dan de rode markering.
2. Pas de telescopische buis aan op gewenste hoogte door de telescopische buis regelaar in de meest comfortabele reinigingspositie te zetten. **[5]**
3. Tapijt en vloermondstuk\*\*. Druk op de selector voor het vloertype\* op het mondstuk **[6]** om de ideale reinigingsmodus voor het vloertype te selecteren.  
**Harde vloer** – De borstels wijzen naar beneden en beschermen zo de vloer.  
**Tapijt** – De borstels zijn ingetrokken om zo diep mogelijk te kunnen zuigen.
4. Zet de stofzuiger aan door op de aan/uit-knop op de stofzuiger zelf te drukken. **[7]**
5. Zet de zuigkrachtregelaar van het slanghandvat op het gewenste niveau. **[8]**

6. Schakel de stofzuiger na gebruik uit door op de aan/uit-knop te drukken. Koppel het snoer los en druk op de spoelpedaal van het snoer om het snoer terug in de reiniger op te winden. **[9]**

## PARKEER- en OPSLAGSECTIE

De flexibele slang en telescopische buis kunnen tijdens gebruik voor een korte tijd neergezet worden **[10]**, of kunnen buiten gebruik in de opslag positie van het Nano Pack™ bewaard worden:

1. Schuif de telescopische buis terug naar zijn opberglengte. **[13]**
2. Verwijder de zuigmond aan het eind van de telescopische buis.
3. Verwijder de slanghandgreep van de telescopische buis.
4. Trek de slangvergrendeling aan de achterzijde van de stofzuiger omhoog en draai de flexibele slang rond het product. **[13]**
5. Monteer de zuigmond in de parkeeruitsparing aan de onderzijde van het product. **[13]**
6. Monteer de telescopische buis aan de telescopische zuigbuis vergrendeling aan de onderkant van het apparaat. **[13]**

## ONDERHOUD STOFZUIGER

### De stofcontainer legen

Leeg het stofreservoir zodra het stof de markering 'max. niveau' in het reservoir bereikt.

**BELANGRIJK:** Zorg ervoor dat het stof niet boven het aangegeven maximale niveau uitkomt als u wilt dat uw stofzuiger optimaal werkt.

1. Verwijder de slang van de stofzuiger. **[1]**
2. Druk op de ontgrendelingsknoppen van het stofreservoir op het afvalbakdeksel en licht het stofreservoir op uit de stofzuiger. **[14]**
3. Houd het stofreservoir vast met één hand, en druk op de knop van de stofreservoir ontgrendelingsklep om het stof te verwijderen. **[15]**
4. Druk op de ontgrendelingsknop van het frame van de pre-motorfilter en neem de pre-motorfilter uit het frame. **[16]** Als de filters vuil zijn, zie hoofdstuk 'Reinigen van afwasbare filters'.
5. Gebruik indien nodig, de stofborstel om overtollig stof van het oppervlak aan de binnenzijde van het stofreservoir te verwijderen.
6. Sluit de klep van het stofreservoir, en zorg dat de vergrendeling goed vast zit. Plaats vervolgens het stofreservoir terug in de stofzuiger.

### De wasbare filters reinigen

De stofzuiger is uitgerust met een pre-motorfilter. Om optimale zuigprestaties te garanderen, moet u de filters regelmatig reinigen. Verwijder overtollig stof van de filters door ze voorzichtig tegen de zijkant uit te kloppen om stof te verwijderen. De filters moeten na elke 5 ledigingen van het reservoir worden gewassen.

**BELANGRIJK:** Bij alle zakloze stofzuigers moeten de filters regelmatig worden gereinigd. Het niet reinigen van de filters kan leiden tot verstopping, oververhitting en storing van het product. Hierdoor kan uw garantie komen te vervallen.

**BELANGRIJK: Controleer en onderhoud regelmatig de filters door de onderhoudsinstructies ervoor op te volgen, het wordt ook aanbevolen nieuwe filters aan te schaffen na elke derde filterreiniging. Dit zal ervoor zorgen dat uw stofzuiger goed blijft functioneren.**

#### Pre-motorfilter verwijderen:

1. Verwijder het stofreservoir van het stofzuigerhuis. [14]
2. Houd het stofreservoir vast met één hand, druk op de ontgrendelingsknop van het frame van de pre-motorfilter en neem de pre-motorfilter uit het frame. [16]
3. Klop het filterelement voorzichtig uit en was het in handwarm water. [19] Verwijder m.b.v. een droge doek het overtollige water uit de filters en laat ze vóór gebruik volledig drogen.
4. Monteer het filterpakket weer als het volledig droog is en plaats het terug in de stofzuiger.

**BELANGRIJK:** Gebruik het product niet zonder dat het filterelement van de pre-motor is aangebracht.

**BELANGRIJK:** Zorg er voor gebruik altijd voor dat het filterelement helemaal droog is.

#### Voor toegang tot het uitlaatfilter:

1. Ontgrendel de deksel van de uitlaatfilter door de knop in te drukken en weg van de reiniger te trekken.
2. Verwijder de filter van de inkeping door de klemmen van het vergrendelingsmechanisme (aan het einde van de filter) inwaards te drukken. [18]
3. Klop het filterelement voorzichtig uit en was het in handwarm water. Gebruik geen heet water of schoonmaakmiddelen. [19] Verwijder m.b.v. een droge doek het overtollige water uit de filters en laat ze vóór gebruik volledig drogen.
4. Monteer het filterpakket weer als het volledig droog is en plaats het terug in de stofzuiger.
5. Vergrendel het uitlaatfilterdeksel door de kant met de klemmen aan te drukken, u hoort een klik als het uitlaatfilter op zijn plaats valt.

**BELANGRIJK:** Gebruik het product niet zonder filterpakket.

#### Een blokkage verwijderen uit het systeem

Indien de stofzakindicator rood is:

1. Controleer of het stofreservoir vol is. Zo ja, zie 'Het stofreservoir legen'.
2. Wanneer het stofreservoir leeg is, maar de zuigkracht nog steeds niet voldoende is:
  - A. Moeten de filters worden gereinigd? Zo ja, zie 'Wasbare filters reinigen'.
  - B. Controleer of niets het systeem blokkeert. - Gebruik een staaf of stok om eventuele verstoppingen uit de buis of zuigslang te verwijderen.
  - C. Controleer of het pre-motorfilter is geplaatst.
  - D. Controleer de zuigmond en verhelp eventuele verstoppingen.
  - E. Controleer voor blokkade van de cycloon en reinig indien nodig.

**WAARSCHUWING:** - Als de stofzuiger langere tijd met een verstopping wordt gebruikt, dan schakelt de stofzuiger door een thermische beveiliging uit om oververhitting te voorkomen. Als dit gebeurt, schakelt u de stofzuiger uit, haalt u de stekker uit het stopcontact en corrigeert u de fout. Het duurt ongeveer 45 minuten voordat de beveiliging automatisch wordt uitgeschakeld.

## ACCESSOIRES EN ZUIGMONDEN

Voor optimaal functioneren en energie efficiëntie<sup>#1</sup> is het aan te bevelen dat de juiste mondstukken voor de voornaamste schoonmaak taken worden gebruikt. Deze mondstukken worden in de diagrammen afgebeeld met de letters **GP**, **HF** of **CA**.

Een **GP** type mondstuk kan gebruikt worden voor schoonmaak van zowel tapijt als harde vloer.

Een **HF** type mondstuk is enkel geschikt voor gebruik op harde vloer.

Een **CA** type mondstuk is enkel geschikt voor gebruik op tapijt.

De andere mondstukken zijn accessoires voor gespecialiseerde schoonmaaktaken en worden alleen aanbevolen voor occasioneel gebruik.

Het is belangrijk om op te merken dat deze stofzuiger een Energielabel heeft zoals wordt vereist door Europese Regelgeving (EU) 665/2013.

Als er links op het label over het tapijt symbool een rode verbodcirkel staat, betekent dit dat de stofzuiger niet geschikt is voor gebruik op tapijten.

Als er rechts op het label over het harde vloer symbool een rode cirkel van verbod staat, betekent dit dat de stofzuiger niet geschikt is voor gebruik op harde vloeren.

**#1 OPMERKING:** Stofopname capaciteit tapijt, stofopname capaciteit harde vloer en energie efficiëntie in overeenstemming met Commissie Regelgeving (EU) 665/2013 en (EU) 666/2013..

Zie de specificaties van het model op het verpakkingsetiket voor de accessoires van de afzonderlijke modellen.

Alle accessoires kunnen op de handgreep van de slang of op het uiteinde van de telescopische buis worden geplaatst.

- **2-in-1-accessoire** – Voor hoeken en moeilijk bereikbare plaatsen, boekenplanken, lijsten, toetsenborden en andere delicate plekjes [Q]. Verwijder het 2in1-accessoire van de achterkant van de stofzuiger [11] en bevestig het aan het uiteinde van de handgreep. [12]
- **Parketuigmond\*\*** – Voor parketvloeren en andere kwetsbare vloeren. [Z1, Z2]
- **Miniturbozuigmond voor dierenharen\*** - Gebruik het miniturbomondstuk voor trappen of voor het grondig reinigen van textielproducten en andere moeilijk schoon te maken plekken. Vooral geschikt voor het verwijderen van haren van huisdieren. [W]
- **Miniturbozuigmond voor allergene stoffen\*** – Gebruik het miniturbomondstuk voor trappen of voor het grondig reinigen van textielproducten en andere moeilijk schoon te maken plekken. Vooral geschikt voor het verwijderen van allergene stoffen. [X]
- **Grote Turbozuigmond\*** – Gebruik het Grand Turbo-mondstuk voor het diep reinigen van tapijten. [Y]

**BELANGRIJK:** Gebruik het Grand Turbo-mondstuk of het Mini Turbo-mondstuk niet op tapijten met lange franjes, op dierenhuiden of op tapijten dikker dan 15 mm. Houd het mondstuk niet stil wanneer de borstel draait.

## CHECKLIST GEBRUIKER

Bij een probleem met het product, vervulledig deze eenvoudige controlelijst voor de gebruiker vooraleer je lokale HOOVERdienst te bellen.

- Krijgt de stofzuiger wel stroom? Controleer dit met een ander elektrisch toestel.
- Is de stofzak vol? Zie 'Onderhoud stofzuiger'.
- Is de filter verstopt? Zie 'Onderhoud stofzuiger'.
- Is de slang of de zuigmond geblokkeerd? Zie 'Verstoppingen uit het systeem verwijderen'.
- Is de stofzuiger oververhit? Zo ja, dan duurt het ongeveer 45 minuten voordat het toestel weer gereed is voor gebruik.

## BELANGRIJKE INFORMATIE

### HOOVER reserveonderdelen en verbruiksartikelen

Vervang onderdelen altijd met originele HOOVER reserveonderdelen. Deze zijn beschikbaar bij je lokale HOOVER dealer of direct bij Hoover. Als u onderdelen bestelt, vermeld dan altijd het modelnummer.

### Kwaliteit

De fabrieken van Hoover zijn op onafhankelijke wijze getest op kwaliteit. Onze producten worden vervaardigd met een kwaliteitssysteem dat voldoet aan de vereisten van ISO 9001.

### Uw garantie

De garantievoorwaarden voor dit toestel worden bepaald door onze vertegenwoordiger in het land waar het toestel wordt verkocht. Bijzonderheden omtrent deze voorwaarden zijn verkrijgbaar bij de dealer waar u het toestel hebt gekocht. Wanneer u aanspraak wilt maken op deze garantie, dan moet u het verkoop- of ontvangstbewijs voorleggen.

Wijzigingen zijn zonder voorafgaande kennisgeving mogelijk.

## INSTRUÇÕES PARA UMA UTILIZAÇÃO SEGURA

Este aparelho só deve ser utilizado para limpeza doméstica, conforme descrito neste guia do utilizador. Certifique-se de que este manual é totalmente compreendido antes de utilizar o aparelho.

Não deixe o aparelho ligado. Desligue sempre o aparelho e retire a ficha da tomada após a utilização ou antes de o limpar ou executar qualquer tarefa de manutenção.

Este aparelho pode ser utilizado por crianças com idade igual ou superior a 8 anos e por pessoas com capacidades mentais, sensoriais e físicas reduzidas ou sem experiência e conhecimento caso lhes sejam fornecidas instruções e supervisão relativas à utilização do aparelho de modo seguro e caso compreendam os perigos envolvidos. As crianças não devem brincar com o aparelho. A limpeza e a manutenção não devem ser efectuada por crianças sem supervisão.

Se o cabo de alimentação estiver danificado deixe de utilizar o aparelho imediatamente. Para evitar um perigo para a segurança, deve ser um técnico de assistência Hoover a substituir o cabo de alimentação.

Mantenha as mãos, os pés, as roupas largas e o cabelo longe das escovas rotativas.

Utilize exclusivamente acessórios, peças sobressalentes ou consumíveis recomendados ou fornecidos pela HOOVER.

**Electricidade estática:** Algumas alcatifas podem provocar uma pequena acumulação de electricidade estática. A descarga de electricidade estática não constitui qualquer perigo para a saúde.

Não utilize o aparelho no exterior, em superfícies húmidas

ou para aspirar líquidos.

Não aspire objectos duros ou afiados, fósforos, cinzas quentes, pontas de cigarro ou outros itens semelhantes.

Não pulverize nem aspire líquidos inflamáveis, líquidos de limpeza, aerossóis ou respectivos vapores.

Não passe por cima do cabo de alimentação ao utilizar o aspirador nem retire a ficha puxando pelo cabo de alimentação.

Não continue a utilizar o aparelho se este parecer defeituoso.

**Assistência HOOVER:** Para assegurar o funcionamento seguro e eficiente deste aparelho, recomendamos que todas as intervenções de assistência ou reparação sejam efectuadas apenas por um técnico de assistência autorizado da Hoover.

Não permaneça em cima do cabo de alimentação nem o enrole à volta das pernas ou braços ao utilizar o aparelho.

Não utilize o aparelho para limpar pessoas ou animais.

Não posicione o aparelho num nível superior aquele em que se encontra ao limpar escadas.

#### Ambiente

O símbolo no aparelho indica que este não pode ser tratado como resíduo doméstico. Pelo contrário, deve ser encaminhado para o ponto de recolha aplicável para reciclagem de equipamento eléctrico e electrónico. A eliminação deve ser realizada em conformidade com as leis ambientais locais relativas à eliminação de resíduos. Para obter informações mais detalhadas sobre o tratamento, recuperação e reciclagem deste produto, contacte as autoridades locais, o serviço de eliminação de resíduos domésticos ou a loja onde adquiriu o produto.



Este aparelho está em conformidade com as Diretivas Europeias 2014/35/EU, 2014/30/EU e 2011/65/EU.

HOOVER Limited, Pentrebach, Merthyr Tydfil, Mid Glamorgan, CF48 4TU, UK

## APRESENTAÇÃO DO ASPIRADOR

- |   |  |
|---|--|
| A. Corpo principal do aspirador                                     | N2. Escova para pavimentos duros (HF)**          |
| B. Pedal Ligar/Desligar   | O. Selector Tipo de Pavimentos*                  |
| C. Trinco do tubo flexível para sistema Nano Pack™                  | P. Acessório 2 em 1                              |
| D. Pedal de recolha do cabo   | Q. Trinco da Tampa do Filtro do Exaustor         |
| E. Botão de Libertação do Contentor                                 | R. Encaixe para Descanso da Escova               |
| F. Botão de libertação da mangueira                                 | S. Encaixe para Descanso do Tubo Telescópico     |
| G. Tubo flexível  | T. Filtro do pré-motor                           |
| H. Gancho da pega do tubo flexível (Para sistema Nano Pack™)        | U. Filtro do escape                              |
| I. Pega do tubo flexível  | V. Contentor de pó                               |
| J. Regulador de Sucção  | W. Escova para remover pêlos de animais*         |
| K. Tubo Telescópico   | X. Mini escova turbo para remoção de alergéneos* |
| L. Adaptador do tubo telescópico                                    | Y. Escova turbo grande*                          |
| M. Gancho de Descanso do Tubo Telescópico (Para sistema Nano Pack™) | Z. Escova para parquet*                          |
| N. Escova para pavimentos e alcatifas (GP)**                        | Z1. Escova Extra para parquet*                   |
| N1. Escova para alcatifas (CA)**                                    | Z2. Escova para parquet*                         |

## MONTAGEM DO ASPIRADOR

Retire todos os componentes da embalagem.

- Ligue o tubo flexível ao corpo principal do aspirador, garantindo que está encaixado no sítio.  
Para soltar: basta premir os botões na extremidade do tubo flexível e puxar. [1]
- Ligue a pega do tubo flexível à extremidade superior do tubo telescópico [2] ou acessórios, se necessário.
- Ligue a extremidade inferior do tubo telescópico ao bocal da carpete e piso\*\* [3] ou acessórios, se necessário.

## UTILIZAR O SEU ASPIRADOR

- Extraia o cabo de alimentação e ligue-o na fonte de alimentação. [4] Não puxe o cabo para além do marcador vermelho.
- Ajuste o tubo telescópico à altura pretendida movendo o ajustador do tubo telescópico até à posição de limpeza mais confortável. [5]
- Escova para pisos e alcatifas\*\*. Pressione o selector do tipo de pavimentos\* na escova [6] para seleccionar o modo de limpeza ideal para o tipo de pavimento, **Pavimentos duros** – Baixar as escovas para proteger o soalho. **Alcatifas** – Levantar as escovas para uma limpeza em profundidade.

\*Apenas em alguns modelos

\*\*O design do bocal pode variar de acordo com os modelos

4. Ligue o aspirador premindo o pedal ligar/desligar no corpo principal do aspirador. [7]
5. Ajuste o regulador de sucção na pega do tubo flexível para o nível pretendido. [8]
6. Desligue no final da utilização pressionando o pedal ligar/desligar. Desligue e prima o pedal de recolha do cabo para enrolar o cabo de alimentação no aspirador. [9]

## SECÇÃO DE DESCANSO E ARRUMAÇÃO

O tubo flexível e o tubo telescópico podem ser recolhidos temporariamente enquanto em utilização [10] ou na posição de armazenamento Nano Pack™ quando não em utilização:

1. Retraia o tubo telescópico para o seu comprimento de armazenagem. [13]
2. Retire o bocal da extremidade do tubo telescópico.
3. Retire o manípulo da mangueira do tubo telescópico.
4. Levante o fecho da mangueira na parte posterior do aspirador e enrole a mangueira em volta do produto. [13]
5. Monte a escova no encaixe de descanso na parte inferior do produto. [13]
6. Place the telescopic tube into the telescopic tube parking slot underneath the product. [13]

## MANUTENÇÃO DO ASPIRADOR

### Esvaziar o depósito de pó

Quando o pó atinge o indicador de nível máximo no depósito, este deve ser esvaziado.

**IMPORTANTE:** Para manter o desempenho ideal não permita que o pó fique superior ao nível máximo.

1. Retire o tubo flexível do aspirador. [1]
2. Pressione os botões de libertação do depósito de pó e retire o depósito de pó do aspirador. [14]
3. Segure o depósito de pó com uma mão e pressione o botão de libertação da aba do depósito de pó para esvaziar o pó. [15]
4. Pressione o botão de libertação da estrutura do filtro do pré-motor e retire o filtro do pré-motor da estrutura. [16] Se os filtros estiverem sujos toma atenção à secção "Limpeza dos Filtros Laváveis".
5. Utilize a escova de pó sempre que necessário para remover o excesso de pó da superfície interna do depósito de pó.
6. Feche a aba do depósito de pó, garantindo que a patilha está bem fechada. Volte a colocar o depósito de pó no aspirador.

### Limpar os filtros laváveis

O aspirador contém filtro de pré-motor. Para um óptimo desempenho, limpar regularmente os filtros. Retire o excesso de pó dos filtros ao tocar ao de leve com os mesmos contra a lateral para soltar o pó. Os filtros deverão ser lavados após cada 5 esvaziamentos do depósito.

**IMPORTANTE:** Todos os aspiradores sem saco necessitam de limpeza regular do filtro. Se não limpar os seus filtros isto poderá resultar num bloqueio de ar, sobreaquecimento ou falha do produto. Isto poderá tornar a sua garantia inválida

**IMPORTANTE:** Verifique e faça manutenção regular aos filtros seguindo as instruções de manutenção do filtro. Também é recomendável que compre novos filtros após cada 3.ª lavagem do filtro. Isto irá manter o desempenho dos seus aspiradores.

### Para remover o filtro do pré-motor:

1. Eleve o depósito de pó do corpo principal do aspirador. [14]
2. Segure o depósito de pó com uma mão, pressione o botão de libertação da estrutura do filtro do pré-motor e retire o filtro do pré-motor da estrutura. [16]
3. Bata suavemente e lave com água morna as peças do filtro. [19] Remova o excesso de água dos filtros e deixe secar completamente antes de usar de novo.
4. Monte de novo as peças do filtro quando estiverem totalmente secas e recolha-as no aspirador.

**IMPORTANTE:** Não utilize o aspirador sem a unidade do filtro bem colocada.

**IMPORTANTE:** Verifique sempre se a unidade do filtro está completamente seca antes da utilização.

### Para aceder ao filtro de exaustão:

1. Desbloqueie a tampa do filtro de escape pressionando o botão e puxando para fora do aspirador principal.
2. Retire o conjunto do filtro do encaixe pressionando os cliques do mecanismo de bloqueio na extremidade do filtro para dentro. [18]
3. Bata suavemente e lave com água morna as peças do filtro. Não utilize água quente nem detergentes. [19] Remova o excesso de água dos filtros e deixe secar completamente antes de usar de novo.
4. Monte de novo as peças do filtro quando estiverem totalmente secas e recolha-as no aspirador.
5. Bloqueie a tampa do filtro de exaustão ao premir a extremidade que tem as molas. Ouve um clique assim que o filtro de exaustão encaixar.

**IMPORTANTE:** Não utilize o aspirador sem a unidade do filtro colocada.

### Remoção de uma obstrução do sistema

Se o indicador do estado do saco estiver vermelho:

1. Verifique se o depósito de pó está cheio. Caso esteja, consulte a secção "Esvaziar o depósito de pó".
2. Se o depósito de pó está vazio mas a aspiração continua fraca:
  - A. Os filtros necessitam de limpeza? Caso necessitem, consulte a secção "Limpar os filtros laváveis".
  - B. Caso esteja, consulte a secção "Esvaziar o depósito de pó". - Utilize uma vareta ou um cano para remover qualquer obstrução dos tubos telescópico ou flexível.
  - C. Verifique se o filtro anterior ao motor está colocado.
  - D. Verifique e limpe qualquer obstrução da escova.
  - E. Verifique a existência de obstruções do ciclone e limpe, se necessário.

**ATENÇÃO:** - Se o aspirador for utilizado durante muito tempo com uma obstrução, um corte térmico desliga o aspirador automaticamente para evitar o sobreaquecimento. Caso tal se verifique, desligue o aspirador, desligue o cabo da corrente e corrija o problema. O corta-circuito demora cerca de 45 minutos a ser repostado automaticamente.

## ACESSÓRIOS E ESCOVAS

Para obter o melhor desempenho e eficiência energética<sup>#1</sup> é recomendada a utilização das escovas correctas para as principais operações de limpeza. As escovas estão indicadas nos diagramas pelas letras **GP**, **HF** ou **CA**.

Uma escova do tipo **GP** pode ser utilizada para limpar alcatifas e pisos duros.

Uma escova do tipo **HF** é adequada para utilização apenas em pisos duros.

Uma escova do tipo **CA** é adequada para utilização apenas em alcatifas

As restantes escovas são acessórios para tarefas de limpeza especializadas e são recomendadas apenas para utilização ocasional.

É importante notar que este aspirador é fornecido com uma Etiqueta Energética conforme requerido pelo Regulamento Europeu (EU) 665/2013.

Se a etiqueta mostrar um círculo de proibição vermelho à esquerda a cobrir o símbolo de alcatifa, significa que o aspirador não é adequado para utilização em alcatifas.

Se a etiqueta mostrar um círculo de proibição vermelho à direita a cobrir o símbolo de piso duro, significa que o aspirador não é adequado para utilização em pisos duros

**#1 NOTA:** A capacidade de remoção do pó em alcatifas, a capacidade de remoção do pó em pisos duros e a eficiência energética estão de acordo com os Regulamentos da Comissão (EU) 665/2013 e (EU) 666/2013..

Consulte a especificação do modelo na etiqueta da embalagem para a inclusão de acessórios em modelos específicos.

Todos os acessórios podem ser montados no manípulo da mangueira ou na extremidade do tubo telescópico.

- **Acessório 2 em 1** – Para cantos, áreas de difícil alcance e prateleiras, molduras, teclados e outras áreas delicadas **[Q]**. Remova o acessório 2 em 1 da parte traseira do aspirador **[11]** e coloque-a na extremidade do manípulo. **[12]**
- **Escova para parquet\*\***– Para pavimentos de parquet e outros pavimentos delicados. **[Z1, Z2]**
- **Escova para remover pêlos de animais\*** - Utilize a mini escova turbo em escadas ou para uma limpeza em profundidade de tecidos e outras áreas mais difíceis. Especialmente adequada para a remoção de pêlos de animais. **[W]**
- **Mini escova turbo para remoção de alergéneos\*** – Utilize a mini escova turbo em escadas ou para uma limpeza em profundidade de tecidos e outras áreas mais difíceis. Especialmente adequada para a remoção de alergéneos. **[X]**
- **Escova turbo grande\*** – Utilize a Grande Escova Turbo para a limpeza de alcatifas em profundidade. **[Y]**

**IMPORTANTE:** Não utilize as Mini Escovas Turbo/Grandes Escovas Turbo em tapetes com franjas, animais e alcatifas com um pêlo com mais de 15mm de altura. Não mantenha a escova parado enquanto está em rotação.

## LISTA DE VERIFICAÇÃO DO UTILIZADOR

Se tiver algum problema com o aparelho, preencha esta simples lista de verificação do utilizador antes de chamar o serviço de assistência Hoover local.

- O aspirador tem alimentação de corrente? Verifique com outro aparelho eléctrico.
- O saco está cheio? Consulte “Manutenção do Aspirador”.
- O filtro está entupido? Consulte “Manutenção do Aspirador”.
- O tubo flexível ou o bocal estão entupidos? Consulte “Remover uma obstrução do sistema”.
- O aspirador apresenta sobreaquecimento? Se o fizer, o corta-circuito demora cerca de 45 minutos a ser reposto automaticamente.

## INFORMAÇÕES IMPORTANTES

### Peças sobressalentes e consumíveis HOOVER

Substitua sempre as peças por peças sobressalentes HOOVER genuínas. Pode obtê-las junto do seu representante local ou directamente da HOOVER. Quando encomendar peças, mencione sempre o número do seu modelo.

### Qualidade

A qualidade das instalações industriais da Hoover foi avaliada de forma independente. Os nossos produtos são fabricados de acordo com um sistema de qualidade que satisfaz os requisitos da norma ISO 9001

### Garantia

As condições de garantia para este aparelho são as definidas pelo nosso representante no país onde foi vendido. Pode obter detalhes sobre estas condições junto do agente a quem adquiriu o aparelho. A factura de venda ou o recibo deverão ser entregues quando apresentar uma reclamação ao abrigo dos termos da garantia.

Sujeito a alteração sem aviso prévio.

## INSTRUCCIONES PARA UN USO SEGURO

Este aparato sólo debe utilizarse para la limpieza doméstica habitual, como se describe en este manual de usuario. Asegúrese de haber comprendido todo el contenido de este manual antes de poner en funcionamiento el aparato.

No deje enchufado el aparato. Apague y desenchufe siempre el aparato antes de limpiarlo o de realizar cualquier labor de mantenimiento.

Este aparato puede ser usado por niños de 8 años en adelante y personas con capacidades físicas, sensoriales o mentales reducidas o falta de experiencia y conocimiento, bajo supervisión y con una explicación de las instrucciones con respecto al uso del aparato de manera segura y que comprendan los riesgos implicados. Los niños no deben jugar con el aparato. Los niños no deben limpiar ni dar mantenimiento sin supervisión.

Si el cable de alimentación está dañado, deje de utilizar el aparato inmediatamente. Para evitar peligros de seguridad, profesionales del servicio técnico de Hoover deben reemplazar el cable de alimentación.

Mantener los pies, manos, ropa suelta y cabellos, lejos de los cepillos rotativos.

Utilizar únicamente accesorios, consumibles o recambios recomendados o suministrados por HOOVER.

**Electricidad estática:** Algunas alfombras pueden provocar una pequeña acumulación de electricidad estática. Las descargas estáticas no son peligrosas para la salud.

No utilice el aparato al aire libre, en superficies húmedas o para recoger líquidos.

No aspire objetos duros o afilados, cerillas, ceniza candente, colillas de cigarrillo u objetos similares.

No rocíe ni aspire líquidos inflamables, aerosoles para limpiar o sus vapores.

No pase por encima del cable de alimentación cuando utilice el aparato ni lo desenchufe tirando del cable.

No siga utilizando su aparato si parece tener algún defecto.

**Servicio Técnico HOOVER:** Para garantizar el funcionamiento seguro y eficaz del aparato, recomendamos que las tareas de mantenimiento y reparación sean realizadas exclusivamente por profesionales autorizados del servicio técnico de Hoover.

No pise el cable ni lo enrolle en los brazos ni en las piernas al utilizar el aparato.

No utilice el aparato en personas ni animales.

No sitúe el aparato por encima de usted cuando esté limpiando las escaleras.

### El Medio Ambiente:

El símbolo que puede verse en el producto indica que éste no puede tratarse como residuo doméstico. En su lugar, se debe entregar en un punto de recogida de electrodomésticos para el reciclaje de equipos eléctricos y electrónicos. La eliminación debe llevarse a cabo según los reglamentos medioambientales locales sobre eliminación de residuos. Para información más detallada sobre el tratamiento, la recuperación y el reciclaje de este aparato, póngase en contacto con su Ayuntamiento, su servicio de recogida de residuos domésticos o con el establecimiento donde haya comprado el producto.



 Este electrodoméstico cumple con las Directivas Europeas 2014/35/UE, 2014/30/UE y 2011/65/UE.

HOOVER Limited, Pentrebach, Merthyr Tydfil, Mid Glamorgan, CF48 4TU, UK

## INFORMACIÓN SOBRE EL ASPIRADOR

- |   |  |
|---|--|
| A. Cuerpo principal del aparato   | N1. Tobera para alfombras (CA)**                     |
| B. Pedal de encendido/apagado   | N2. Tobera para suelos duros (HF)**                  |
| C. Seguro de la manguera para el Sistema Nano Pack™                         | O. Selector de tipo de pisos*                        |
| D. Pedal recogecable  | P. Accesorio 2 en 1                                  |
| E. Botón de desbloqueo del contenedor                                       | Q. Botón para soltar la tapa del filtro de expulsión |
| F. Botón de liberación de la manguera                                       | R. Sede de estacionamiento de la tobera              |
| G. Manguera   | S. Sede para estacionamiento del tubo telescópico    |
| H. Gancho de la empuñadura de la manguera (Para Sistema Nano Pack™)         | T. Filtro Pre-motor:                                 |
| I. Manguera con mango   | U. Filtro de Descarga                                |
| J. Regulador de succión   | V. Depósito de Polvo                                 |
| K. Tubo telescópico   | W. Tobera Mini Turbo Pet Hair Remove*                |
| L. Regulador del tubo telescópico   | X. Tobera Mini Turbo Allergen Remove*                |
| M. Gancho de estacionamiento del tubo telescópico (Para Sistema Nano Pack™) | Y. Tobera Grand Turbo*                               |
| N. Tobera para alfombras y suelos (GP)**                                    | Z. Tobera Parquet*                                   |
|   | Z1. Tobera Extra parquet*                            |
|   | Z2. Tobera Parquet*                                  |

## MONTAJE DEL ASPIRADOR

Saque todas las piezas del embalaje.

1. Conecte la manguera al cuerpo principal del aspirador, asegurándose de que quede firme en su posición.  
Para sacar la manguera: solo hay que ejercer presión sobre los botones que se encuentran en el extremo de la manguera y tirar. [1]
2. Conecte la empuñadura de la manguera con el extremo superior del tubo telescópico [2] o, de ser necesario, con los accesorios.
3. Conecte el extremo inferior del tubo telescópico con la tobera para alfombras y suelos\*\*[3] o, de ser necesario, con los accesorios.

## USO DEL ASPIRADOR

1. Extraiga el cable de alimentación y enchúfelo a la toma de corriente. [4] No debe continuar tirando cuando llegue a la marca roja.
2. Ajuste el tubo telescópico a la altura deseada desplazando el regulador del tubo telescópico a la posición de limpieza más cómoda. [5]
3. Tobera de alfombra y suelo\*\*. Presione el selector de tipo de suelos\* que se encuentra en la tobera [6] para seleccionar el modo de limpieza ideal para el tipo de suelo.  
**Suelos duros** – Los cepillos bajan para proteger el suelo.  
**Alfombra** – Los cepillos se elevan para una limpieza a fondo.

4. Encienda el aspirador pulsando el pedal de encendido/apagado en el cuerpo principal del aspirador. [7]
5. Ajuste el regulador de succión de la empuñadura de la manguera al nivel deseado. [8]
6. Apague el aparato tras su uso pulsando el pedal de encendido/apagado. Desenchufe y accione el pedal para enrollar el cable de alimentación en el aspirador. [9]

## SECCIÓN DE ESTACIONAMIENTO Y ALMACENAMIENTO

La manguera flexible y el tubo telescópico se pueden estacionar temporalmente durante el uso [10] o colocar en la posición de almacenamiento Nano Pack™ cuando no está en uso:

1. Retraiga el tubo telescópico hasta su longitud de almacenamiento. [13]
2. Retire la tobera del extremo del tubo telescópico.
3. Retire la empuñadura de la manguera del tubo telescópico.
4. Suba el seguro de la manguera ubicado en la parte trasera del aspirador y enrolle la manguera flexible alrededor del aparato. [13]
5. Monte la tobera en la sede de estacionamiento ubicada debajo del aparato. [13]
6. Coloque el tubo telescópico en el estacionamiento del tubo telescópico debajo del electrodoméstico. [13]

## MANTENIMIENTO DEL ASPIRADOR

### Vaciado del depósito de suciedad

Vacíe el depósito cuando la suciedad acumulada llegue al indicador de máximo nivel.

**IMPORTANTE:** Para que su aspirador mantenga un rendimiento óptimo, no deje que la suciedad acumulada supere el máximo nivel.

1. Retire la manguera del aspirador. [1]
2. Presione los botones de liberación del contenedor de polvo y extraiga dicho contenedor de polvo de la aspiradora. [14]
3. Sostenga con una mano el contenedor de polvo y presione el botón de liberación de la compuerta para vaciar el polvo. [15]
4. Presione el botón de liberación del filtro pre-motor y extraiga dicho filtro pre-motor del marco. [16] Si los filtros están sucios consulte la sección 'Limpieza de los Filtros Lavables.
5. Utilice el cepillo de polvo cuando sea necesario para eliminar el exceso de polvo de la superficie interna del cubo de polvo.
6. Cierre la compuerta del contenedor de polvo, asegurándose de que el pestillo esté bien cerrado. Montar nuevamente el contenedor recolector de polvo en el equipo.

### Limpieza de los filtros lavables

El aspirador está equipado con un filtro premotor. Para mantener un rendimiento óptimo, limpie los filtros con regularidad. Elimine el exceso de polvo presente en los filtros golpeándolos suavemente contra un costado del recipiente. Los filtros deben de ser lavados tras vaciar 5 veces el contenedor recolector.

**IMPORTANTE:** Todos los aspiradores sin bolsa requieren una limpieza regular de los filtros. De no hacerlo, sus filtros pueden producir bloqueos de aire, recalentamiento y fallos en el producto; lo cual además puede hacer invalidar la garantía.

**IMPORTANTE:** Revise los filtros con regularidad y déles mantenimiento siguiendo las instrucciones de mantenimiento de filtros. Se recomienda además comprar filtros nuevos después de cada tres lavados de filtro. Esto mantendrá el rendimiento de aspiración.

#### Para sacar el filtro Pre-Motor:

1. Retire el Recipiente de Polvo del cuerpo principal del aspirador. [14]
2. Sostenga con una mano el contenedor de polvo, presione el botón de liberación del filtro pre-motor y extraiga dicho filtro. [16]
3. Golpetee suavemente y lave los filtros con agua tibia. [19] Elimine el agua en exceso de los filtros con un paño seco y deje que se seque completamente antes de usarlo nuevamente.
4. Vuelva a montar los filtros tras secarse completamente y vuelve a colocarlos en el aparato.

**IMPORTANTE:** No utilice el aparato si el paquete de filtros del premotor no está instalado.

**IMPORTANTE:** Cerciórese siempre de que los paquetes de filtros están completamente secos antes de utilizarlos de nuevo.

#### Para acceder al filtro:

1. Desbloquee la tapa del filtro de expulsión presionando el botón y saque del aspirador.
2. Extraiga el filtro presionando hacia adentro los clips del mecanismo de bloqueo que se encuentran en el extremo del filtro. [18]
3. Golpetee y lave los filtros con agua tibia. No usar agua hirviendo o detergentes. [19] Elimine el agua en exceso de los filtros con un paño seco y deje que se seque completamente antes de usarlo nuevamente.
4. Vuelve a montar los filtros tras secarse completamente y vuelve a colocarlos en el aparato.
5. Enganche la tapa del filtro presionando las grapas del borde, se oirá un clic una vez que la portezuela del filtro de descarga encaje en su lugar.

**IMPORTANTE:** No utilice el aparato si el filtro no está instalado.

#### Para eliminar obstrucciones en el sistema

Si el indicador de control de la bolsa es de color rojo:

1. Compruebe si el depósito de suciedad está lleno. En caso afirmativo, consulte el apartado "Vaciado del depósito de suciedad".
2. Si el depósito está lleno y la potencia de aspirado es aún baja:
  - A. ¿Cabe la posibilidad de que sea preciso limpiar los filtros? En caso afirmativo, consulte el apartado "Limpieza de los filtros lavables".
  - B. Compruebe si existe alguna otra obstrucción en el sistema - Utilice una varilla o una barra para eliminar cualquier obstrucción de los tubos o de la manguera.
  - C. Comprobar que el filtro pre-motor se encuentre instalado.
  - D. Verifique y elimine la presencia de todo tipo de obstrucción en la tobera.
  - E. Controle si hay obstrucciones en el ciclón y limpie si es necesario.

**ADVERTENCIA:** - Si el aspirador se utiliza por un largo rato con obstrucciones, un corte térmico apagará el aspirador para evitar que éste se recaliente. De ocurrir esto, apague el aspirador, desenchúfelo y repare el fallo. Tardará unos 45 minutos en reiniciarse automáticamente.

## ACCESORIOS Y CEPILLOS

Para obtener el mejor rendimiento y eficiencia energética <sup>#1</sup> se recomienda utilizar toberas adecuadas para las principales operaciones de limpieza. Estas toberas se indican en los diagramas con las letras **GP**, **HF** o **CA**.

Una tobera de tipo **GP** se puede utilizar para limpiar tanto alfombras como suelos duros.

Una tobera de tipo **HF** es adecuada sólo para la limpieza de suelos duros.

Una tobera de tipo **CA** es adecuada sólo para la limpieza de alfombras.

Las demás toberas son accesorios para efectuar tareas de limpieza especializadas y se recomiendan sólo para un uso ocasional.

Es importante indicar que este aspirador se suministra con una etiqueta energética de conformidad con el reglamento europeo (UE) 665/2013.

Si en la etiqueta aparece un círculo rojo de prohibición en el lado izquierdo, cubriendo el símbolo de la alfombra, esto indica que el aspirador no es adecuado para utilizarse en alfombras.

Si en la etiqueta aparece un círculo rojo de prohibición en el lado derecho, cubriendo el símbolo de suelo duro, esto indica que el aspirador no es adecuado para utilizarse en suelos duros.

**#1 NOTA:** La capacidad de recogida de polvo de las alfombras, la capacidad de recogida de polvo de los suelos duros y la eficiencia energética son de conformidad con los reglamentos de la Comisión (UE) 665/2013 y (UE) 666/2013..

Consulte las características técnicas del modelo en la etiqueta del embalaje que especifica los accesorios que se incluyen con cada modelo en particular.

Todos los accesorios pueden instalarse en la empuñadura de la manguera o en el extremo del tubo telescópico.

- **Accesorio 2 en 1** – Para esquinas y áreas difíciles de alcanzar así como estanterías, marcos, teclados y otras áreas delicadas **[Q]**. Retire el accesorio 2en1 de la parte trasera de la aspiradora **[11]** e instálelo en el extremo del mango. **[12]**
- **Tobera Parquet\*\*** – Para suelos de parqué y demás suelos delicados. **[Z1, Z2]**
- **Tobera Mini Turbo Pet Hair Remover\*** - Emplee la tobera mini turbo para la limpieza de escaleras o para la limpieza a fondo de tejidos y demás áreas difíciles de limpiar. Particularmente adecuada para eliminar los pelos de los animales domésticos. **[W]**
- **Tobera Mini Turbo Allergen Remover\*** – Emplee la tobera mini turbo para la limpieza de escaleras o para la limpieza a fondo de tejidos y demás áreas difíciles de limpiar. Particularmente adecuada para eliminar los alérgenos. **[X]**
- **Tobera Grand Turbo\*** – Utilice la tobera Grand turbo para la limpieza a fondo de alfombras. **[Y]**

**IMPORTANTE:** No utilice las toberas gran turbo o mini turbo para alfombras que tengan flecos largos, estén hechas de piel animal, ni sean de pelo de un espesor superior a 15 mm. No mantenga la tobera inmóvil mientras el cepillo esté girando.

## LISTA DE COMPROBACIÓN PARA EL USUARIO

Si surgiera algún problema con el producto, lleve a cabo las sencillas comprobaciones que se enumeran a continuación antes de llamar al servicio técnico de Hoover.

- ¿Hay suministro de corriente para el aspirador? Pruebe con otro aparato eléctrico.
- ¿La bolsa de polvo está llena? Remítase al capítulo "Mantenimiento del Aspirador".
- ¿Está obstruido el filtro? Remítase al capítulo "Mantenimiento del Aspirador".
- ¿Está obstruida la manguera o la tobera? Consulte "Eliminación de una obstrucción en el sistema".
- ¿Se ha recalentado el aspirador? Si se hace así, el dispositivo de corte tardará aproximadamente 45 minutos en reiniciarse.

## INFORMACIÓN IMPORTANTE

### Piezas de recambio y consumibles HOOVER

Utilice siempre piezas de repuesto originales de Hoover. Puede adquirirlas a través de los distribuidores de HOOVER. Cuando realice pedidos de piezas, indique siempre el número de modelo que posee.

### Calidad

Las Fábricas de Hoover han sido sometidas a inspecciones de calidad independientes. Nuestros productos se fabrican de conformidad con el sistema de calidad que cumple los requisitos de la norma ISO 9001.

### Su garantía

Las condiciones de garantía para este aparato vienen definidas por nuestro representante en el país de venta. Puede obtener los detalles acerca de estas condiciones en el establecimiento donde haya comprado este aparato. Debe mostrarse la factura de compra o el recibo al hacer alguna reclamación en virtud de las condiciones de garantía.

Sujeto a cambios sin previo aviso.

## INSTRUKTIONER FOR SIKKER ANVENDELSE

Denne støvsuger må kun anvendes til almindelig husholdningsrengøring, som beskrevet i brugsanvisningen. Du bør sikre dig, at du har forstået indholdet af denne brugervejledning fuldt ud, inden apparatet tages i brug.

Efterlad ikke støvsugeren tilsluttet. Inden du rengør eller foretager vedligeholdelse af støvsugeren, skal du altid slukke for den og tage stikket ud af stikkontakten.

Dette udstyr kan anvendes af børn, der er 8 år gamle og derover, og af personer med nedsatte fysiske, sensoriske eller mentale evner eller manglende erfaring og viden, hvis de er under opsyn eller vejledning i at bruge udstyret på en sikker måde og forstår de risici, der er involveret. Børn må ikke lege med udstyret. Rengøring og vedligeholdelse må ikke udføres af børn uden en voksen tilstede.

Hvis netledningen er ødelagt, skal du stoppe med at bruge støvsugeren øjeblikkeligt. For at undgå en sikkerhedsrisiko, skal en autoriseret HOOVER servicetekniker udskifte strømkablet.

Hold hænder, fødder, løstsiddende tøj og hår væk fra roterende børster.

Brug kun tilbehør, forbrugsvarer eller reservedele, som anbefalet eller leveret af Hoover.

**Statisk elektricitet:** Visse tæpper kan forårsage en mindre akkumulering af statisk elektricitet. Udledning af statisk elektricitet er ikke sundhedsfarligt.

Brug ikke støvsugeren udendørs eller på våde overflader eller til opsugning af væsker.

Undlad at opsuge hårde eller skarpe genstande, tændstikker, varm aske, cigaretstumper eller andre lignende genstande.

Undlad at sprøjte med eller opsuge brændbare væsker, rensesvæsker, spraydåser eller spray fra disse.

Undlad at køre over strømkablet når du bruger din støvsuger og undlad at trække stikket ud ved at trække i strømkablet, men hold fast i stikket.

Lad være med at fortsætte at bruge støvsugeren, hvis den ser ud til at være defekt.

**HOOVER-SERVICE:** For at sikre løbende sikker og effektiv drift af dette apparat anbefaler vi, at eftersyn eller reparationer udelukkende udføres af en autoriseret Hoover-servicetekniker.

Snur hverken ledningen om arme eller ben eller stå på den, mens du bruger støvsugeren.

Undlad at bruge apparatet på at rengøre mennesker eller dyr.

Undlad at lade støvsugeren stå oven for dig, når du rengør trapper.

#### Miljøet

Symbolet på produktet angiver, at produktet ikke må behandles som husholdningsaffald. Det skal i stedet afleveres til en relevant affaldsstation for genbrug af elektrisk og elektronisk udstyr. Bortskaffelse skal ske i overensstemmelse med de lokale miljøregler vedrørende bortskaffelse af affald. For mere detaljeret information om behandling, genvinding og genbrug af dette produkt, henvend dig da til den lokale kommune, til dit affaldsselskab eller den forretning hvor du købte produktet.



 Dette apparat overholder bestemmelserne i EU-direktiverne 2014/35/EU, 2014/30/EU og 2011/65/EU.

HOOVER Limited, Pentrebach, Merthyr Tydfil, Mid Glamorgan, CF48 4TU, UK

## LÆR DIN STØVSUGER AT KENDE

- |   |   |
|---|---|
| A. Støvsugerens hoveddel                                  | N2. Mundstykke til hårde gulve (HF)**           |
| B. Tænd/sluk-pedalknap                                    | O. Gulvtypevælger*                              |
| C. Slangelås for Nano Pack™-system                        | P. 2i1 tilbehør                                 |
| D. Pedalknap til ledningsoprulning                        | Q. Udløsningsknap til dækslets udsugningsfilter |
| E. Udløsningsknap for beholder                            | R. Parkeringslås til mundstykke                 |
| F. Slangeudløsningsknap                                   | S. Parkeringslås til teleskoprør                |
| G. Slange   | T. Præ-Motor Filter                             |
| H. Krog til slangehåndtag (For Nano Pack™-system)         | U. Udsugningsfilter                             |
| I. Håndtag  | V. Støvbeholder                                 |
| J. Sug kontrol  | W. Mini-turbomundstykke til dyrehår*            |
| K. Teleskoprør  | X. Mini-turbomundstykke til allergener*         |
| L. Reguleringsanordning til teleskoprør                   | Y. Stort turbomundstykke*                       |
| M. Parkeringskrog til teleskoprør (For Nano Pack™-system) | Z. Parketgulvs mundstykke*                      |
| N. Tæppe- og gulvmundstykke (GP)**                        | Z1. Parketgulvs Ekstra mundstykke*              |
| N1. Tæppemundstykke (CA)**                                | Z2. Parketgulvs mundstykke*                     |

## MONTERING AF DIN DAMPRENSER

Udtag alle komponenter fra emballagen.

1. Tilkobl slangen til støvsugeren, og sikr at den låser sig fast i ret position. Sådan tages den af: Tryk blot på de to knapper for enden af slangen, og træk. [1]
2. Tilslut slangehåndtaget til teleskoprørets øverste ende [2], eller tilbehør efter behov.
3. Tilslut teleskoprørets nederste ende til tæppe- og gulvmundstykket\*\* [3] eller tilbehør efter behov.

## BRUG AF STØVSUGEREN

1. Træk strømledningen ud, og sæt den i stikkontakten. [4] Træk ikke ledningen længere ud end det røde mærke.
2. Justér teleskoprøret til den ønskede højde ved at flytte reguleringsanordningen til teleskoprøret til den mest behagelige rengøringsposition. [5]
3. Tæppe- og gulvmundstykke\*\*. Tryk på gulvtypevælgeren\* på mundstykket [6] for at vælge den ideelle indstilling afhængig af gulvtypen.  
**Hårdt gulv** – Børsterne sænkes for at beskytte gulvet.  
**Tæppe** – Børsterne hæves for den dybegående rengøring.
4. Tænd for støvsugeren ved at trykke på tænd/sluk-pedalknappen på støvsugeren. [7]

\*Kun til visse modeller

\*\*Udformningen af mundstykkerne kan variere i forhold til modellerne

5. Justér sugekontrollen på slangehåndtaget til det ønskede niveau. [8]
6. Sluk efter brug ved at trykke på tænd/sluk-pedalknappen. Træk stikket ud af stikkontakten, og tryk på pedalen til ledningsoprulning for at rulle ledningen tilbage i støvsugeren. [9]

## AFSNIT OM OPBEVARING

Den fleksible slange og teleskoprøret kan parkeres for midlertidig opbevaring under brug [10] eller i Nano Pack™-opbevaringsposition, når de ikke er i brug.

1. Skub teleskoprøret sammen til opbevaringslængden. [13]
2. Fjern mundstykket fra teleskoprørets ende.
3. Fjern slangehåndtaget fra teleskoprøret.
4. Løft slangelåsen bag på støvsugeren, og sno den fleksible slange omkring produktet. [13]
5. Sæt mundstykket fast i parkeringslåsen under støvsugeren. [13]
6. Placer teleskoprøret i parkeringslåsen til teleskoprøret under produktet. [13]

## VEDLIGEHOELSE AF STØVSUGEREN

### Tømning af støvbeholderen

Når støvet når maksimumsindikatoren i beholderen, skal støvbeholderen tømmes.

**VIGTIGT:** For at opnå optimal ydelse må støvet ikke nå højere end til maks.niveauet.

1. Fjern slangen fra støvsugeren. [1]
2. Tryk på støvbeholderens udløsningsknapper og løft støvbeholderen ud af støvsugeren. [14]
3. Tryk på støvbeholderen med en hånd og tryk på støvbeholderens udløserknap for at frigive støvet. [15]
4. Tryk på udløsningsknappen for for-motorens filterramme og fjern for-motorfilteret fra rammen. [16] Hvis filtrene er snavsede, se afsnittet 'Rensning af de vaskbare filtre.
5. Brug støvbørsten når det er nødvendigt at fjerne kraftigt støv fra affaldskurvens overflade.
6. Luk støvbeholderens låg og sørg for at låsen er godt lukket. Sæt støvbeholderen på støvsugeren.

### Rengøring af de vaskbare filtre

Støvsugeren er udstyret med en for-motor filter. For at opretholde optimal rengøringsevne skal filtrene renses regelmæssigt. Fjern overskydende støv fra filtrene ved forsigtigt at banke dem mod siden for at frigøre støv. Filtrene skal vaskes for hver 5 beholdertømninger.

**VIGTIGT:** Alle poseløse støvsuger kræver regelmæssig rensning af filtre. Hvis du ikke renser din filtre, kan det resultere i luftblokering, overophedning og beskadigelse af produktet. Dette kan gøre din garanti ugyldig.

**VIGTIGT: Kontroller og vedligehold filtrene regelmæssigt vedat følge filtervedligeholdelsesinstruktionerne. Det anbefales også, at filtreneudskiftes, når de har været vasket tre gange. Dette vil bevare din støvsugers optimale ydelse.**

### Sådan fjernes for-motorfilteret:

1. Tag støvbeholderen ud af støvsugerens hoveddel. [14]
2. Hold støvbeholderen med en hånd, tryk på udløsningsknappen for for-motorens filterramme og fjern for-motorfilteret fra rammen. [16]
3. Bank filterpakken forsigtigt, og vask den med håndvarmt vand. [19] Fjern det overskydende vand fra filtrene med en tør klud, og lad dem tørre helt, før de genbruges.
4. Saml filterpakkerne, når de er helt tørre, og monter dem i støvsugeren igen.

**VIGTIGT:** Anvendt ikke produktet uden for-motorfilterpakken er installeret.

**VIGTIGT:** Sørg altid for at filterpakkerne er helt tørre, før de bruges.

### Adgang til udblæsningsfilteret:

1. Fjern dækslet til udblæsningsfilteret ved at trykke på knappen og træk udad fra hovedrengøringsmaskinen
2. Fjern filterpakken fra fordybninen ved at trykke på låsemekanismens klemmer for enden af filteret indad. [18]
3. Bank filterpakken forsigtigt, og vask den med håndvarmt vand. Brug ikke meget varmt vand eller rengøringsmidler [19] Fjern det overskydende vand fra filtrene med en tør klud, og lad dem tørre helt, før de genbruges.
4. Saml filterpakkerne, når de er helt tørre, og monter dem i støvsugeren igen.
5. Lås dækslet til udblæsningsfilteret ved at trykke på kanten som har tre clips. Du vil høre et klik, når først dækslet til udblæsningsfilteret er kommet på plads.

**VIGTIGT:** Produktet må ikke bruges uden filterpakken monteret.

### Fjernelse af en tilstopning af systemet.

Hvis posekontrolindikatoren er rød:

1. Kontroller, om støvbeholderen er fuld. Hvis det er tilfældet, skal du se "Tømning af støvbeholderen".
2. Hvis støvbeholderen er tom, men suget stadig er lavt:
  - A. Trænger filtrene til at blive rensede? Hvis det er tilfældet, skal du se "Rensning af de vaskbare filtre".
  - B. Kontrollér, om der er andre tilstopninger i systemet - Brug en pind for at fjerne eventuel blokering fra rørene eller slangen.
  - C. Kontroller, om for-motorfilteret er monteret.
  - D. Tjek for og fjern eventuelle tilstopninger i mundstykket.
  - E. Undersøg om cyklonen er tilstoppet og rengør efter behov.

**ADVARSEL:** - Hvis støvsugeren bruges i længere tid med en blokering, vil en varmeafbryder slukke støvsugeren for at forhindre overophedning. Hvis dette forekommer, sluk for rengøringsmaskinen, træk stikket ud og ret fejlen. Det vil tage ca. 45 minutter før overbelastningssikringen nulstiller sig automatisk.

## TILBEHØR OG MUNDSTYKKER

For at opnå den bedste ydeevne og effektive udnyttelse af energien<sup>#1</sup>, anbefales det at de korrekte mundstykker anvendes til de vigtigste rengøringsformål. Disse mundstykker er vist i illustrationerne ved bogstaverne **GP**, **HF** og **CA**.

\*Kun til visse modeller

\*\*Udformningen af mundstykkerne kan variere i forhold til modellerne

Mundstykketypen **GP** anvendes for at rengøre både tæpper og hårde gulve.

Mundstykketypen **HF** er kun velegnet til brug på hårde gulve.

Et mundstykke af typen **CA** er kun velegnet på tæpper

De andre mundstykker er tilbehør for specielle rengøringsopgaver og er kun anbefalede til lejlighedsvis anvendelse.

Det er vigtigt at være opmærksom på at denne støvsuger er forsynet med Energimærke som påkrævet ved Europæisk Bekendtgørelse (EU) 665/2013.

Hvis etiketten viser en rød forbudscirkel til venstre, der dækker symbolet for tæpper, indikerer dette, at støvsugeren ikke er velegnet til brug på tæpper.

Hvis etiketten viser en rød forbudscirkel til højre, der dækker symbolet for hårde gulve, indikerer dette, at støvsugeren ikke er velegnet til brug på hårde gulve.

#1 **BEMÆRK:** Evnen til at suge støv op fra tæpper, evnen til at suge støv op fra hårde gulve og energimærkning er i overensstemmelse med Kommissionens Bekendtgørelser (EU) 665/2013 og (EU) 666/2013.

Se modelspecifikationen på mærkaten på emballagen for inkludering af tilbehør til de enkelte modeller.

Alt tilbehør kan monteres på slangens håndtag eller for enden af teleskoprøret.

- **2i1 tilbehør** – Til hjørner og områder, der er vanskelige at komme til og bogreoler, rammer, tastaturer og andre sarte områder [Q]. Tag 2-i-1 tilbehøret ud fra støvsugerens bagside [11] og sæt det på håndtagets ende. [12]
- **Parketgulvs mundstykke\*\*** – Til parketgulve og andre sarte gulve. [Z1, Z2]
- **Mini-turbomundstykke til dyrehår\*** - Brug mini-turbomundstykket på trapper eller til rengøring af tekstiloverflader i dybden og andre områder, der er svære at rengøre. Især velegnet til fjernelse af dyrehår. [W]
- **Mini-turbomundstykke til allergener\*** – Brug mini-turbomundstykket på trapper eller til rengøring af tekstiloverflader i dybden og andre områder, der er svære at rengøre. Især velegnet til fjernelse af allergener. [X]
- **Stort turbomundstykke\*** – Brug Gran Turbo-mundstykket til dybderengøring af tæpper. [Y]

**VIGTIGT:** Brug ikke Grand Turbo- eller Mini Turbo-mundstykket på tæpper med lange frynser, dyreskind og gultæpper med en luv, der er dybere end 15 mm. Hold ikke mundstykket stille, mens børsten roterer.

## BRUGER-CHECKLISTE

Hvis du får et problem med produktet, skal du udfylde denne enkle brugercheckliste, før du ringer til den lokale Hoover-service.

- Virker strømforsyningen til støvsugeren? Kontroller venligst på et andet elektrisk apparat.

- Er støvposen overfyldt? Se venligst under "Vedligeholdelse af støvsugeren".
- Er filteret tilstoppet? Se venligst under "Vedligeholdelse af støvsugeren".
- Er slangen eller mundstykket tilstoppet? Se "Sådan fjerner du en tilstopning fra systemet".
- Er støvsugeren overophedet? I så tilfælde vil det tage ca. 45 minutter før overbelastningssikringen nulstiller sig automatisk.

## VIGTIGE OPLYSNINGER

### Hoover Reservedele og Forbrugsstoffer

Udskift altid dele med ægte HOOVER reservedele. Disse fås fra den lokale HOOVER forhandler eller direkte fra Hoover, Når du bestiller dele, skal du altid opgive modelnummer.

### Kvalitet

Hoovers fabrikker er blevet vurderet uafhængigt for kvalitet. Vores produkter fremstilles med brug af et kvalitetssystem, der opfylder kravene i henhold til ISO 9001.

### Din reklamationsret

Garantibetingelserne for dette apparat er som defineret af vores repræsentant i det land, hvor det er solgt. Oplysninger vedrørende disse betingelser kan indhentes hos den forhandler, apparatet er købt hos. Kvitteringen skal fremvises i forbindelse med ethvert krav under disse garantibetingelser.

Ret til ændringer uden varsel forbeholdes

## INSTRUKSJONER FOR SIKKER BRUK

Dette apparatet må kun brukes til husrengjøring, og slik denne bruksanvisningen beskriver. Sørg for at denne veiledningene er forstått fullstendig før du bruker apparatet.

Apparatet må ikke forlates mens det er tilkoblet strømmettet. Slå alltid av apparatet og koble fra støpselet etter bruk samt før apparatet rengjøres eller vedlikeholdes.

Apparatet kan brukes av barn fra 8 år, og av personer med nedsatte fysiske, sanselige eller mentale evner, eller manglende erfaring og kunnskap, dersom de er under oppsyn eller har fått opplæring i sikker bruk av apparatet og forstår farene bruk av apparatet kan medføre. Barn skal ikke leke med apparatet. Rengjøring og vedlikehold skal ikke utføres av barn uten oppsyn.

Bruken av apparatet må opphøre umiddelbart dersom strømledningen er skadet. Unngå sikkerhetsfarer ved å la en autorisert HOOVER-tekniker skifte ut strømledningen.

Hold hender, føtter, løse klær og hår unna roterende børster.

Bruk kun tilbehør, forbruksvarer eller reservedeler som anbefales eller leveres av HOOVER.

**Statisk elektrisitet:** Enkelte tepper kan bygge opp små mengder statisk elektrisitet. Utladning av statisk elektrisitet er ikke helseskadelig.

Du må ikke bruke apparatet utendørs, på våte overflater eller til å støvsuge væske.

Du må ikke støvsuge harde eller skarpe objekter, varm aske, sigarettneiper eller andre liknende gjenstander.

NO

Apparatet må ikke utsettes for eller støvsuge opp brennbare væsker, rengjøringsmidler, aerosoler eller damp fra slike væsker.

Unngå å kjøre over ledningen eller trekke ut støpselet under bruk.

All bruk av apparatet må opphøre hvis det viser tegn på feilfunksjon.

**HOOVER-service:** For å sikre at apparatet fortsetter å fungerer på en trygg og effektiv måte, anbefaler vi at service- og reparasjonsarbeid kun utføres av autoriserte HOOVER-teknikere.

Du må ikke stå på ledningen eller la den vikle seg rundt armene eller bena dine under bruk.

Du må ikke bruke apparatet til å rengjøre dyr eller mennesker.

Apparatet må ikke være plassert ovenfor deg under rengjøring av trapper.

### Miljøet

Symbolet på dette apparatet indikerer at det ikke kan betraktes som husholdningsavfall. Ved avhending må apparatet overleveres til en egnet miljøstasjon for resirkulering av elektrisk og elektronisk utstyr. Avhendingen må gjennomføres i samsvar med lokale miljøforskrifter for avfallshåndtering. Du kan få mer detaljert informasjon om avfallsbehandling, gjenvinning og resirkulering av dette apparatet ved å ta kontakt med vårt nærmeste lokalkontor, renovasjonsetaten eller forretningen du kjøpte apparatet hos.



 Dette apparatet er i overensstemmelse med EU-direktivene 2014/35/EU, 2014/30/EU og 2011/65/EU.

HOOVER Limited, Pentrebach, Merthyr Tydfil, Mid Glamorgan, CF48 4TU, UK

## BLI KJENT MED STØVSUGEREN DIN

- |   |  |
|---|--|
| A. Rengjøringsapparatets hoveddel                         | N2. Dyse for harde gulv (HF)**             |
| B. På/av-knapp  | O. Gulvtypevelger*                         |
| C. Slangelås for Nano Pack™-systemet                      | P. 2-i-1-tilbehør                          |
| D. Fotpedal for innrulling av ledning                     | Q. Utløserknapp for avgassfilterets deksel |
| E. Bøtte-utløserknapp                                     | R. Lagringsfeste for munnstykke            |
| F. Slangens utløserknapp                                  | S. Lagringsfeste for teleskopør            |
| G. Slange   | T. Pre-motor filter                        |
| H. Feste for håndtaket (For Nano Pack™-systemet)          | U. Avgassfilter                            |
| I. Håndtak  | V. Sjøppelbøtte                            |
| J. Sugeregulator  | W. Miniturbomunnstykke for dyrehår*        |
| K. Teleskopør   | X. Miniturbomunnstykke for allergen*       |
| L. Teleskopørjustering                                    | Y. Stort turbomunnstykke*                  |
| M. Lagringsfeste for teleskopør (For Nano Pack™-systemet) | Z. Munnstykke for parkett*                 |
| N. Munnstykke til teppe og gulv (GP)**                    | Z1. Ekstra munnstykke for parkett*         |
| N1. Munnstykke for harde gulv (CA)**                      | Z2. Munnstykke for parkett*                |

## SLIK SETTER DU SAMMEN RENGJØRINGSAPPARATET

Fjern alle komponenter fra emballasjen.

1. Fest slangen til støvsugeren (du vil høre et lite klikk).  
For å utløse: trykk inn de knappene på slangen og trekk. [1]
2. **Koble slanghåndtaket til den øvre enden av forlengelsesrøret [2],** eller tilbehør hvis nødvendig.
3. **Koble forlengelsesrørets nedre del til teppe- og gulvmunnstykket\*\*, [3]** eller tilbehør, hvis nødvendig.

## BRUK AV APPARATET

1. Trekk ut strømledningen og sett den inn i stikkkontakten. [4] Ikke trekk ledningen utover det røde merket.
2. Juster teleskopørret til ønsket høyde ved å bevege justeringsdelen til du oppnår en mest mulig behagelig posisjon for støvsuging. [5]
3. Munnstykke til teppe og gulv\*\*. Trykk på gulvtypevelgeren\* på dysen [6] for å velge rengjøringsmodusen som er best for gulvtypen.  
**Hardt gulv** – Børstene senkes for å beskytte gulvet.  
**Teppe** – Børstene heves for dyp rengjøring.

4. Skru på støvsugeren ved å trykke på av/på-knappen på støvsugeren. [7]
5. Juster sugeregulatoren på slangehåndtaket til ønsket nivå. [8]
6. Slå av apparatet ved å trykke på av/på-pedalen på enden. Koble fra støpselet og trykk på pedalen for innrulling av ledningen for å trekke ledningen inn i støvsugeren. [9]

## AVSNITT OM PARKERING OG OPPBEVARING

Den fleksible slangen og teleskopørret kan parkeres for midlertidig lagring mens det er i bruk [10], eller i lagringsposisjonen til Nano Pack™ når det ikke er i bruk:

1. Trekk teleskopørret tilbake til lagringslengde. [13]
2. Fjern munnstykket fra enden av teleskopørret.
3. Fjern slangehåndtaket fra teleskopørret.
4. Løft på slangelåsen bak på støvsugeren og snurr den fleksible slangen rundt produktet. [13]
5. Fest munnstykket til lagringsfestet under produktet. [13]
6. Fest teleskopørret til lagringsfestet under produktet. [13]

## VEDLIKEHOLD AV STØVSUGEREN

### Tømme støvbeholderen

Når støvet når indikatoren for maksimalnivået i beholderen, må støvbeholderen tømmes.

**VIKTIG:** Du oppnår maksimal ytelse ved å ikke la støvet overstige maksimalnivået.

1. Fjern slangen fra rensereen. [1]
2. Trykk på støvbeholderens utløserknapper og løft støvbeholderen ut av rengjøringsapparatet. [14]
3. Hold i støvbeholderen med én hånd og trykk på støvbeholderflikens utløserknapp for å tømme ut støvet. [15]
4. Trykk på formotorfilterrammens utløserknapp og ta formotorfilteret ut av rammen. [16] Hvis det er tilfellet, sjekk "Rense de vaskbare filterene".
5. Om nødvendig, bruk støvbørsten til å fjerne støv på innsiden av støvbeholderen.
6. Lukk støvbeholderfliken og sjekk at låsen er lukket helt. Sett så støvbeholderen tilbake på plass i støvsugeren.

### Rengjøre de vaskbare filtrene

Støvsugeren er montert med en pre-motor. Rengjør filtrene regelmessig for å bevare optimal rengjøringsytelse. Fjern støvresten fra filtrene ved å slå dem forsiktig mot siden, slik at støvet løsner. Filtrene bør vaskes etter hver 5. tømning av beholderen.

**VIKTIG:** Alle poseløse rengjøringsmaskiner trenger regelmessig rens av filtrene. Manglende rengjøring av filtrene kan resultere i tilstopping av luft, overopphetning og produktsvikt. Dette kan gjøre garantien ugyldig.

**VIKTIG: Filtrene bør kontrolleres og vedlikeholdes jevnlig, ved at du følger instuksene for vedlikehold av filter. Det anbefales også at du kjøper nye filtre etter hver 3. filtervask. Det vil holde støvsugerens yteevne oppe.**

**For å fjerne pre-motor-filte**

1. Løft støvbeholderen opp fra støvsugerens hoveddel. [14]
2. Hold støvbeholderen med én hånd mens du trykker på formotorfilterrammens utløserknapp for å ta formotorfilteret ut av rammen. [16]
3. Bank forsiktig på filterpakkene, og vask dem med varmt vann. [19] Tørk bort overflødig vann fra filterene, og la dem tørke helt før du bruker dem på nytt.
4. Sett sammen filterpakkene igjen etter at de har tørket helt, og sett dem inn i støvsugeren igjen.

**VIKTIG:** Ikke bruk produktet uten at pre-motorens filterpakke er montert.

**VIKTIG:** Påse alltid at filterpakkene er fullstendig tørre før bruk.

**Gjør følgende for å få tilgang til utsugingsfilteret:**

1. Åpne utslippsfilterdekselet ved å trykke på knappen og trekke utover fra selve rengjøringsapparatet.
2. Ta filterpakken ut av hakket ved å trykke låsemekanismeklemmene på enden av filteret innover. [18]
3. Bank forsiktig på filterpakkene, og vask dem med varmt vann. Ikke bruk for varmt vann eller vaskemidler. [19] Tørk bort overflødig vann fra filterene, og la dem tørke helt før du bruker dem på nytt.
4. Sett sammen filterpakken igjen etter at den har tørket helt, og sett den inn i støvsugeren igjen.
5. Lås eksosfilterdekselet ved å trykke på kanten med klipsene. Du hører et klikk når eksosfilterdekselet kommer på plass.

**VIKTIG:** Ikke bruk produktet uten montert filterpakke.

**Fjerne en tilstopping fra systemet**

Hvis posens kontrollindikator lyser rødt:

1. Kontroller om støvbeholderen er full. Hvis det er tilfellet, sjekk "Tømme støvbeholderen".
2. Hvis støvbeholderen er tom men sugekraften er dårlig:
  - A. Trenger filteret å bli rensset? Hvis det er tilfellet, sjekk "Rense de vaskbare filterene".
  - B. Kontroller om det finnes andre tilstoppinger i systemet - Bruk en stake eller annen lang gjenstand til å fjerne tilstoppingen fra rørene eller slangen.
  - C. Kontroller om premotorfilteret er montert.
  - D. Se etter og fjern all tilstopping i munnstykket.
  - E. Se etter blokkert sykklon og rengjør om nødvendig.

**ADVARSEL:** - Hvis støvsugeren blir brukt i en utstrakt periode med tilstopping, vil en varmesikring slå av støvsugeren for å hindre overoppheting. Hvis dette skulle skje, slå støvsugeren av, koble fra og rett feilen. Det vil ta omtrent 45 minutter for at nedstengingen skal automatisk nullstilles.

**TILBEHØR OG MUNNSTYKKER**

For å oppnå optimal ytelse og energieffektivitet<sup>#1</sup> anbefales det at det brukes riktig munnstykke for de største rengjøringsjobbene. Munnstykkene indikeres i diagrammene med bokstavene **GP**, **HF** eller **CA**.

Et **GP**-munnstykke kan brukes til å støvsuge både tepper og harde gulv.

Et **HF**-munnstykke egner seg kun for bruk på harde gulv.

Et **CA**-munnstykke egner seg kun for bruk på tepper.

De andre munnstykkene er tilbehør for spesialiserte rengjøringjobber. Det anbefales kun å bruke disse til spesialiserte oppgaver.

Det er viktig å merke seg at denne støvsugeren leveres med en energietikett, slik det kreves av EU-forskrift (EU) 665/2013.

Hvis etiketten viser en rød "forbudt"-sirkel over teppesymbolet på venstre side, betyr dette at støvsugeren ikke er egnet for bruk på tepper.

Hvis etiketten viser en rød "forbudt"-sirkel over symbolet for harde gulv på høyre side, betyr dette at støvsugeren ikke er egnet for bruk på harde gulv.

**#1 MERK:** Evne til å støvsuge på tepper, evne til å støvsuge på harde gulv og energieffektivitet i henhold til kommisjonsforordningene (EU) 665/2013 og (EU) 666/2013..

Referer til modellspesifikasjonene på emballasjeetiketten for inkludering av tilbehør for individuelle modeller.

Alt tilbehør kan monteres på enden av slangen eller enden på teleskoprøret.

- **2-i-1-tilbehør** – For hjørner og steder som er vanskelige å komme til samt bokhyller, rammer, tastaturer og andre omtålige områder **[Q]**. Fjern 2 i 1-tilbehøret fra enden av støvsugeren **[11]** og sett det inn på enden av håndtaket. **[12]**
- **Munnstykke for parkett\*\*** – for parkettgulv og andre ømtålige gulv. **[Z1, Z2]**
- **Miniturbomunnstykke for dyrehår\*** – Bruk miniturbomunnstykket i trapper eller for dyp rengjøring av tekstiler og andre områder som er vanskelige å rengjøre. Er spesielt godt egnet til fjerning av dyrehår. **[W]**
- **Miniturbomunnstykke for allergen\*** – Bruk miniturbomunnstykket i trapper eller for dyp rengjøring av tekstiler og andre områder som er vanskelige å rengjøre. Er spesielt godt egnet til fjerning av allergener. **[X]**
- **Stort turbomunnstykke\*** – Bruk turbomunnstykke til dyp rengjøring av tepper. **[Y]**

**VIKTIG:** Ikke bruk grand turbo- og miniturbomunnstykkene på tepper med lange frynser, dyreskinn eller på tepper med en tråddybde på mer enn 15 mm. Munnstykket må holdes i stadig bevegelse mens børsten roterer.

**SJEKKLISTE FOR BRUKEREN**

Hvis det oppstår problem med produktet, må du fylle ut denne enkle brukersjekklisten før du kontakter din nærmeste HOOVER-service.

- Får støvsugeren tilført strøm? Prøv å koble annet elektrisk utstyr til stikkontakten.
- Er støvposen overfylt? Vennligst sjekk "Vedlikehold av Støvsugeren".
- Er filteret blokkert? Vennligst sjekk "Vedlikehold av Støvsugeren".

- Er slangen eller munnstykket blokkert? Vennlist sjekk "Fjerne en blokkering fra systemet".
- Har støvsugeren blitt overopphetet? Det vil i så fall ta omtrent 45 minutter før nedstengingen nullstilles automatisk.

## VIKTIG INFORMASJON

### Reservedeler og forbruksdeler fra HOOVER

Bruk alltid originale reservedeler fra HOOVER. Du får tak i disse hos nærmeste HOOVER-forhandler, eller direkte fra Hoover. Når du bestiller deler, må du alltid oppgi modellnummeret ditt.

### Kvalitet

Hoovers fabrikker har blitt uavhengig kvalitetsvurdert. Produktene våre er fremstilt med et kvalitetssystem som oppfyller kravene i ISO 9001.

### Din garanti

Garantibetingelsene for dette apparatet er som definert av vår representant i det landet der det ble solgt. Detaljer vedrørende disse betingelsene fås fra forhandleren der apparatet ble kjøpt. Salgskvitteringen må fremvises ved fremsetting av krav under betingelsene i denne garantien..

Kan endres uten forvarsel.

## INSTRUKTIONER FÖR SÄKER ANVÄNDNING

Som beskrivs i denna bruksanvisning, får denna apparat endast användas vid städning av hemmet. Se till att du förstår anvisningarna helt innan du börjar använda maskinen.

Lämna aldrig denna apparat inkopplad. Stäng alltid av apparaten och dra ut kontakten ur vägguttaget efter användning eller innan rengöring av produkten eller utföring av en underhållsåtgärd.

Den här apparaten kan användas av barn från 8 års ålder och personer med en nedsatt fysisk, sensorisk eller mental förmåga och som inte har den erfarenhet och kunskaper som behövs, förutsatt att de övervakas eller har fått instruktioner om hur apparaten används på ett säkert vis och förstår riskerna som är involverade. Barn får inte leka med apparaten. Rengöring och underhåll som användaren ska utföra, får inte göras av barn utan överinseende.

Om nätsladden är skadad, sluta då omedelbart att använda produkten. För att undvika en säkerhetsrisker, måste en auktoriserad servicetekniker från HOOVER byta nätsladden.

Håll händer, fötter, lösa klädesplagg och hår borta från roterande borstar.

Använd endast tillbehör, förbrukningsartiklar eller reservdelar som rekommenderas eller levererats av HOOVER.

**Statisk elektricitet:** Vissa mattor kan orsaka en liten uppbyggnad av statisk elektricitet. Elektrostatiska urladdningar är inte hälsofarliga.

Använd inte apparaten ut ur dörrar eller på något vått underlag eller för våtupptagning.

Plocka inte upp hårda eller vassa föremål, tändstickor, het aska, fimpar eller andra liknande föremål.

Plocka inte upp eller spraya med brandfarliga vätskor, rengöringsmedel, aerosoler eller ångor.

Kör inte över sladden när du använder apparaten eller dra ut kontakten genom att dra i sladden.

Fortsätt inte att använda apparaten om den verkar defekt.

**HOOVER service:** För att säkerställa en fortsatt säker och effektiv drift av denna apparat rekommenderar vi att service eller reparationer endast utförs av en auktoriserad servicetekniker från HOOVER.

Stå inte på sladden eller vira den runt armar eller ben när du använder apparaten.

Använd inte apparaten för att rengöra djur eller människor.

Placera inte apparaten ovanför dig när du rengör trappor.

#### Miljön

Symbolen på apparaten indikerar att denna produkt inte får behandlas som hushållsavfall. Den måste i stället lämnas in på uppsamlingsplats för återvinning av elektrisk och elektronisk utrustning. Avfallshanteringen ska utföras enligt de lokala miljöbestämmelserna. För mer information om hantering, återvinning och återanvändning av denna produkt, kontakta din kommun, lokala myndigheter och renhållningsverk eller den butik där du köpte apparaten.



 Denna apparat uppfyller de europeiska direktiven 2014/35/EU, 2014/30/EU och 2011/65/EU.

HOOVER Limited, Pentrebach, Merthyr Tydfil, Mid Glamorgan, CF48 4TU, UK

## LÄR KÄNNA DIN ÅNGRENGÖRARE

- |   |  |
|---|--|
| A. Huvuddel   | O. Golvtypväljare*                                 |
| B. På/av-pedal  | P. 2-i-1-tillbehör                                 |
| C. Slangspärr för Nano Pack™-systemet                       | Q. Frigöringsknapp för lock till utblåsningsfilter |
| D. Pedal till sladdvinda                                    | R. Parkeringshake för munstycke                    |
| E. Frigöring av behållare knapp                             | S. Parkeringshake för teleskoprör                  |
| F. Slangens Bortkopplingsknapp                              | T. Förmotorfilter                                  |
| G. Slang  | U. Utblåsningsfilter                               |
| H. Krok för slanghandtag (För Nano Pack™-systemet)          | V. Dammbehållare                                   |
| I. Handtag  | W. Miniturbomunstycke för borttagning av djurhår*  |
| J. Sugreglerare   | X. Allergenavlägsnande miniturbomunstycke*         |
| K. Teleskoprör  | Y. Stort turbomunstycke*                           |
| L. Teleskoprörsreglage                                      | Z. Parkettmunstycke*                               |
| M. Parkeringshake för teleskoprör (För Nano Pack™-systemet) | Z1. Parkettmunstycke Extra*                        |
| N. Matt- och golvmunstycke (GP)**                           | Z2. Parkettmunstycke*                              |
| N1. Munstycke för mattor (CA)**                             |  |
| N2. Munstycke för hårda golv (HF)**                         |  |

## SÄTTA IHOP ÅNGRENGÖRAREN

Ta ur alla delar ur förpackningen.

- Anslut slangen till dammsugarkroppen och se till att den låses i position. För att ta loss: Tryck bara ned de knapparna på slangändan och dra. [1]
- Anslut slanghandtaget till teleskoprörets övre ände [2] eller till tillbehör om så krävs.
- Anslut teleskoprörets nedre ände till matt- och golvmunstycket\*\* [3] eller till tillbehör om så krävs.

## ANVÄNDA ÅNGRENGÖRAREN

- Dra ur nätsladden och koppla in den i ett vägguttag. [4] Dra inte ut sladden längre än till den röda markeringen.
- Justera teleskopröret till önskad höjd genom att föra teleskoprörsreglaget till bekvämaste städposition. [5]
- Matt- & golvmunstycke\*\*. Tryck på golvtypväljaren\* på munstycket [6] för att välja rätt rengöringsläge för golvtypen.  
**Hårt golv** – Borstarna sänks ned för att skydda golvet.  
**Matta** – Borstarna dras upp för att ge djup rengöring.
- Slå på dammsugaren med På/av-pedalen på dammsugarkroppen. [7]

\*Endast vissa modeller \*\*Munstycksdesign kan variera beroende på modell.

5. Justera sugregleraren på slanghandtaget till önskad nivå. [8]
6. När du är klar stänger du av dammsugaren med På/av-pedalen. Koppla ur och tryck på pedalen till sladdvindan för att linda tillbaka nätsladden i dammsugaren. [9]

## PARKERINGS OCH FÖRVARINGS AVSNITT

Den flexibla slangen och teleskopröret kan tillfälligt parkeras under användning [10] eller placeras i Nano Pack™-förvaringsläget när de inte används:

1. Fäll ihop teleskopröret till förvaringslängd. [13]
2. Ta loss munstycket från teleskopröret.
3. Avlägsna slanghandtaget från teleskopröret.
4. Släpp upp slangspärren baktill på dammsugaren och vira slangen runt dammsugaren. [13]
5. Placera munstycket i parkeringsskåran under produkten. [13]
6. Placera teleskopröret i parkeringsskåran under produkten, [13]

## UNDERHÅLL AV ÅNGRENGÖRAREN

### Tömma dammbehållaren

När dammet når maxnivån tömmer du dammbehållaren.

**VIKTIGT:** För att bibehålla optimal kapacitet får dammet inte överskrida maxnivån.

1. **Ta loss slangen från dammsugaren.** [1]
2. Tryck på frigöringsknapparna till dammbehållaren och lyft ut dammbehållaren ur dammsugaren. [14]
3. Håll dammbehållaren i en hand och tryck på frigöringsknappen till behållarens lucka för att tömma den på damm. [15]
4. Tryck på frigöringsknappen till förmotorfiltrets ram och avlägsna förmotorfiltret från ramen. [16] Om filtren är smutsiga, se avsnittet "Rengöra de tvättbara filtren".
5. Använd dammborsten vid behov för att ta bort stora mängder damm från innerytan på soptunnan.
6. Stäng dammbehållarens lucka och se till att spärren är ordentligt stängd. Sätt tillbaka dammbehållaren på dammsugaren.

### Rengöra de tvättbara filtren

Dammsugaren är försedd med ett förmotorfilter. För bästa möjliga rengöringsresultat ska filtren rengöras regelbundet. Avlägsna damm från filtren genom att knacka dem lätt mot sidan. Filtren ska rengöras var femte gång som dammbehållaren töms.

**VIKTIGT:** Filtren måste rengöras regelbundet på alla påslösa dammsugare. Om filtren inte rengörs kan detta leda till att luften blockeras, överhettning och produktfel. Dessutom kan garantin upphöra att gälla.

**VIKTIGT:** Kontrollera då och då att filtterna fungerar genom att följa filter underhållningsinstruktionerna. Det rekommenderas också att man köper nya filter efter var tredje filtertvätt. Det gör att dammsugaren bibehåller sin effekt.

### Så här avlägsnar du motorfiltret:

1. Lyft bort dammbehållaren från dammsugaren. [14]
2. Håll dammbehållaren med en hand, tryck på frigöringsknappen till förmotorfiltrets ram och avlägsna förmotorfiltret från ramen. [16]
3. Knacka försiktigt på filtersatsen och tvätta den i ljummet vatten. [19] Ta bort överflödigt vatten från filtren med en torr trasa och låt dem torka helt innan du använder dem igen.
4. Montera ihop filtersatsen igen när den är helt torr och sätt tillbaka den på dammsugaren.

**VIKTIGT:** Använd inte produkten om inte förmotorfiltret sitter på plats.

**VIKTIGT:** Se alltid till att filterpaketen är helt torra innan de används.

### Så här kommer du åt utblåsningsfiltret:

1. Lås upp locket till utblåsningsfiltret genom att trycka på knappen och dra ut från dammsugaren.
2. Avlägsna filtersatsen från fördjupningen genom att trycka på låsclipsen på filtrets ände inåt. [18]
3. Knacka försiktigt på filtersatsen och tvätta den i ljummet vatten. Använd inte hett vatten eller rengöringsmedel. [19] Ta bort överflödigt vatten från filtren med en torr trasa och låt dem torka helt innan du använder dem igen.
4. Montera ihop filtersatsen igen när den är helt torr och sätt tillbaka den på dammsugaren.
5. Fäst utblåsningsfiltrets lock genom att trycka på sidorna som har clips. Du hör ett klick när locket sitter på plats.

**VIKTIGT:** Använd inte produkten utan filtersatsen.

### Ta bort en blockering från systemet

Om påsindikatorn är röd:

1. Kontrollera om dammbehållaren är full. Gå i så fall till "Tömma dammbehållaren".
2. Om dammbehållaren är tom och sugkraften ändå är låg:
  - A. Behöver filtren rengöras? Gå i så fall till avsnittet "Rengöra de tvättbara filtren".
  - B. Kontrollera om det är något annat stopp i systemet. - Använd en stång eller liknande för att ta bort det som eventuellt blockerar rören eller slangen.
  - C. Kontrollera att förmotorfiltret sitter på plats.
  - D. Titta efter och avlägsna eventuella tilltäppningar i munstycket.
  - E. Kontrollera att cyklonen inte är blockerad och rengör om så krävs.

**WARNING:** - Om dammsugaren används en längre tid när den är blockerad, stänger en värmesäkring av dammsugaren för att förhindra överhettning. Om detta inträffar slår du av dammsugaren, drar ut sladden och rättar till felet. Det tar omkring 45 minuter för säkningen att automatiskt återställas.

## TILLBEHÖR OCH MUNSTYCKEN

För att uppnå bästa prestanda och energieffektivitet<sup>#1</sup> rekommenderas det att rätt munstycke används för de huvudsakliga städarbetena. Dessa munstycken visas i diagrammen med beteckningarna **GP**, **HF** och **CA**.

\*Endast vissa modeller \*\*Munstycksdesign kan variera beroende på modell.

Ett munstycke av typen **GP** kan användas till att rengöra både mattor och hårda golv.

Ett munstycke av typen **HF** är endast lämpligt för användning på hårda golv.

Ett munstycke av typen **CA** är endast lämpligt för användning på mattor.

De andra munstyckena är tillbehör för specialrengöring och rekommenderas endast för enstaka rengöringstillfällen.

Det är viktigt att observera att denna dammsugare är försedd med en energimärkning som krävs enligt förordning (EU) 665/2013.

Om märket har en röd förbudscirkel till vänster som täcker mattsymbolen, visar detta att dammsugaren inte är lämplig för användning på mattor.

Om märket har en röd förbudscirkel till höger som täcker symbolen för hårt golv, visar detta att dammsugaren inte är lämplig för användning på hårda golv.

**#1 OBS!** Dammupptagningsförmåga på mattor, dammupptagningsförmåga på hårda golv samt energieffektivitet i enlighet med kommissionens förordning (EU) 665/2013 och (EU) 66/2013..

Se modellspecifikationen på förpackningsetiketten för att ta reda på vilka tillbehör som medföljer de olika modellerna.

Alla tillbehör kan monteras på slangen eller i änden av teleskopröret.

- **2-i-1-tillbehör** – För hörn och områden som är svåra att nå, samt bokhyllor, ramar, tangentbord och andra känsliga områden [**Q**]. Ta bort 2-i-1 redskapet på baksidan av dammsugaren [**11**] och sätt på det i änden av handtaget. [**12**]
- **Parkettmunstycke\*\*** – För parkettgolv och andra känsliga golv. [**Z1, Z2**]
- **Miniturbomunstycke för borttagning av djurhår\*** - Använd miniturbomunstycket i trappor eller för djuprengöring av textilytor och andra svårrengjorda ytor. Särskilt lämpligt för borttagning av djurhår. [**W**]
- **Allergenavlägsnande miniturbomunstycke\*** – Använd miniturbomunstycket i trappor eller för djuprengöring av textilytor och andra svårrengjorda ytor. Särskilt lämpligt för allergenborttagning. [**X**]
- **Stort turbomunstycke\*** – Använd det stora turbomunstycket för djuprengöring av mattor. [**Y**]

**VIKTIGT:** Använd inte det stora turbomunstycket eller miniturbomunstycket på mattor med långa fransar, djurfällar eller mattor med högre lugg än 15 mm. Håll inte munstycket stilla på en plats när borsten roterar.

## CHECKLISTA FÖR ANVÄNDARE

Om du har ett problem med produkten, slutför denna enkla checklista för användare, innan du ringer ditt lokala HOOVER servicekontor.

- Har dammsugaren tillgång till fungerande strömförsörjning? Kontrollera genom att koppla in en annan eldriven apparat.

- Är dammpåsen överfylld? Se "Underhåll av dammsugaren".
- Är filtret igensatt? Se "Underhåll av dammsugaren".
- Är slangen eller munstycket igensatt? Se "Ta bort ett stopp i systemet".
- Är dammsugaren överhettad? Det tar omkring 45 minuter för säkringen att automatiskt återställas.

## VIKTIG INFORMATION

### HOOVER reservdelar och förbrukningsvaror

Byt alltid delar med äkta HOOVER reservdelar. Dessa finns tillgängliga från din lokala HOOVER återförsäljare eller direkt från Hoover. Uppge alltid modellnummer när du beställer delar.

### Kvalitet

Hoovers fabriker har kvalitetsbedömts av oberoende organisationer. Våra produkter är tillverkade med hjälp av ett kvalitetssystem som uppfyller kraven i ISO 9001.

### Garanti

Garantivillkoren för produkten definieras av vår representant i det land där produkten säljs. Du kan få uppgifter om aktuella villkor från återförsäljaren. Kvittot måste visas upp när man kräver ersättning enligt garantin.

Specifikationerna kan ändras utan föregående meddelande.

## OHJEET TURVALLISTA KÄYTTÖÄ VARTEN

Tämä laite on tarkoitettu ainoastaan kotikäyttöön tämän käyttöoppaan kuvaamalla tavalla. Tutustu tähän käyttöoppaaseen huolellisesti ennen laitteen käyttöä.

Älä jätä laitetta kytketyksi virtaan. Kytke laitteesta virta ja irrota virtajohto virtalähteestä aina käytön jälkeen ja ennen kuin puhdistat laitteen tai teet huoltotoimenpiteitä.

Tätä laitetta voivat käyttää yli 8-vuotiaat lapset ja henkilöt joilla on vähentynyt fyysinen, aistillinen tai henkinen kyky tai ei kokemusta tai tietoja, mikäli näille on annettu ohjausta ja valvontaa koskien laitteen turvallista käyttöä ja ymmärtävät käyttöön liittyvät vaaratekijät. Lapset eivät saa leikkiä laitteella. Käyttäjän suorittamaa puhdistusta ja huoltoa ei tule suorittaa lasten toimesta ilman valvontaa.

Lopeta laitteen käyttö välittömästi, jos virtajohto on vahingoittunut. Turvallisuusriskin välttämiseksi valtuutetun Hoover-huoltoliikkeen tulee vaihtaa virtajohto.

Pidä kädet, jalat, löysät vaatteet ja hiukset loitolla pyörivistä harjoista.

Käytä ainoastaan Hooverin toimittamia tai suosittelemia kiinnityskappaleita, lisävarusteita tai varaosia.

**Staattinen sähkö:** Jotkin matot voivat aiheuttaa vähäisen määrän staattista sähköä. Staattisen sähkön purkaus ei ole vaarallista terveydelle.

Älä käytä laitettasi ulkona tai märällä alustalla. Älä imuroi nesteitä.

Älä imuroi kovia tai teräviä esineitä, tulitikkuja, kuumaa tuhkaa, tupakantumppeja tai muita vastaavia esineitä.

Älä ruiskuta laitteelle tai imuroi laitteella syttyviä nesteitä, puhdistusnesteitä, aerosoleja tai näiden höyryjä.

Älä aja laitteella verkkojohdon yli tai irrota pistoketta virtalähteestä johdosta vetämällä.

Älä käytä laitetta, jos se vaikuttaa vialliselta.

**HOOVER-huolto** Laitteen käyttöturvallisuuden ja tehokkaan toiminnan varmistamiseksi huolto ja korjaukset kannattaa antaa valtuutetun Hoover-huoltoliikkeen tehtäväksi.

Älä seiso johdon päällä tai kierrä sitä käsien tai jalkojen ympärille laitetta käyttäessäsi.

Älä käytä laitetta ihmisten tai eläinten puhdistamiseen.

Älä aseta laitetta yläpuolellesi, kun imuroit portaita.

### Ympäristö

Tässä laitteessa oleva symboli osoittaa, että laitetta ei saa hävittää kotitalousjätteenä. Se täytyy luovuttaa sähkö- ja elektroniikkalaitteiden keräyspisteeseen kierrätystä varten. Hävittäminen on suoritettava paikallisten jätteiden hävittämistä koskevien ympäristösäännösten mukaisesti. Saat lisätietoja tämän laitteen käsittelemisestä, hyötykäytöstä ja kierrätyksestä paikallisilta viranomaisilta, kotitalouksien ja muiden jätteiden jätehuollosta tai liikkeestä, josta ostit laitteen.



 Tämä laite on EU:n direktiivien 2014/35/EU, 2014/30/EU ja 2011/65/EU mukainen.

HOOVER Limited, Pentrebach, Merthyr Tydfil, Mid Glamorgan, CF48 4TU, UK

## IMURIIN TUTUSTUMINEN

- |   |   |
|---|---|
| A. Imurin runko   | suulake (HF)**                                    |
| B. Virtapainike   | O. Lattiatyyppin valitsin*                        |
| C. Letkun salpa Nano Pack™ -järjestelmälle                        | P. 2 in 1 - suulake                               |
| D. Johdonkeräyspoljin   | Q. Poistosuodattimen kannen vapautuspainike       |
| E. Pölysäiliön vapautuspainike                                    | R. Suuttimen kiinnitysura                         |
| F. Letkun vapautuspainike   | S. Teleskooppiputken kiinnitysura                 |
| G. Letku  | T. Moottorin edessä oleva suodatin                |
| H. Letkunkahvan koukku (Nano Pack™ -järjestelmälle)               | U. Poistoilmansuodatin                            |
| I. Kahva  | V. Pölykasetti                                    |
| J. Imutehon säädin  | W. Miniturbosuulake                               |
| K. Teleskooppiputki   | X. Miniturbosuulake eläintenkarvojen imurointiin* |
| L. Teleskooppiputken säädin                                       | Y. Tehosuulake*                                   |
| M. Teleskooppiputken kiinnityskoukku (Nano Pack™ -järjestelmälle) | Z. Parkettisuulake*                               |
| N. Matto- ja lattiasuulake (GP)**                                 | Z1. Extra Parkettisuulake*                        |
| N1. Mattosuulake (CA)**   | Z2. Parkettisuulake*                              |
| N2. Lautai- tai laminaattilattian                                 |   |

## IMURIN KOKOAMINEN

Pura kaikki osat pakkauksesta.

- Liitä letku imurin runkoon ja varmista että se lukittuu paikalleen. Vapautus: paina painikkeita letkun päässä ja vedä. [1]
- Liitä letkunkahva teleskooppiputken yläpäähän [2], tai liitä tarvittaessa lisävarusteita.
- Liitä teleskooppiputken alapää matto- ja lattiasuulakkeeseen\*\* [3] tai liitä tarvittaessa lisävarusteet.

## IMURIN KÄYTTÖ

- Vedä verkkojohto esiin ja kytke pistoke virtalähteeseen. [4] Vedä johto ulos enintään punaiseen merkkiin asti.
- Säädä teleskooppiputki halutulle korkeudelle liikuttamalla teleskooppiputken säädin mukavimpaan siivousasentoon. [5]
- Matto- ja lattiasuutin: Paina suulakkeen [6] lattiatyyppin valitsinta\* ja valitse lattiatyyppiin sopivin imurointitapa.  
**Kova lattia:** – Harjakset ovat alhaalla lattian suojaamiseksi.  
**Matto:** – Harjakset ovat ylhäällä parhaan imutehon saavuttamiseksi.

- Käynnistä imuri painamalla rungon käynnistys/sammutuspoljinta. [7]
- Säädä imusäädin letkunkahvassa halutulle tasolle. [8]
- Sammuta käytön päätyttyä painamalla käynnistys/sammutuspoljinta. Irrota pistoke virtalähteestä ja kelaa virtajohto takaisin imuriin johdonkeräyspoljinta painamalla. [9]

## SÄILYTYS JA VARASTOINTI -OSIO

Letku ja teleskooppiputki voidaan kiinnittää väliaikaisesti niiden ollessa käytössä [10] tai Nano Pack™ -säilytysasentoon, kun ei ole käytössä:

- Paina teleskooppiputki varastointipituuteen. [13]
- Irrota suulake teleskooppiputken päästä.
- Irrota letkun kahva teleskooppiputkesta.
- Nosta letkun salpa imurin takaa ja kierrä letku tuotteen ympärille. [13]
- Aseta suulake suulakkeen kiinnitysuraan tuotteen alle. [13]
- Aseta teleskooppiputki teleskooppiputken kiinnitysuraan tuotteen alle. [13]

## IMURIN KUNNOSSAPITO

### Pölysäiliön tyhjennys

Tyhjennä pölysäiliö, kun pölymäärämittari osoittaa säiliön olevan täynnä.

**TÄRKEÄÄ:** Älä imuroi enää sen jälkeen, kun mittari osoittaa säiliön olevan täynnä.

- Irrota letku imurista. [1]
- Paina pölysäiliön vapautuspainiketta ja nosta pölysäiliö pois imurista. [14]
- Pitele pölysäiliötä yhdellä kädellä ja paina pölysäiliön luukun vapautuspainiketta pölyn tyhjentämiseksi. [15]
- Paina moottorin esisuodattimen kehiksen vapautuspainiketta ja irrota moottorin esisuodatin kehiksestä. [16] Jos suodattimet ovat likaiset, katso kohta "Pestävien suodattimien puhdistus".
- Poista liiallinen pöly pölysäiliön sisäpinnasta tarvittaessa pölyharjan avulla.
- Sulje pölysäiliön läppä ja varmista, että salpa on suljettu hyvin. Asenna pölykasetti paikalleen imuriin.

### Pestävien suodattimien puhdistus

Imurissa on moottorin esisuodatin. Parhaimman puhdistustehon säilyttämiseksi puhdista suodattimet säännöllisesti. Poista liika pöly suodattimista naputtamalla niitä kevyesti roska-astian kylkeen niin, että pöly irtoaa. Suodattimet tulisi pestä aina pölysäiliön viiden tyhjennyskerran jälkeen.

**TÄRKEÄÄ:** Kaikkien pölypussittomien imurien suodattimet on puhdistettava säännöllisesti. Jos suodattimia ei puhdisteta, ilman virtaus voi tukkeutua, imuri ylikuumeta ja rikkoutua. Myös takuu voi mitätöityä.

**TÄRKEÄÄ:** Tarkista ja huolla suodattimet säännöllisesti noudattamalla suodattimien huolto-ohjeita, on myös suositeltavaa että hankit uusia suodattimia joka kolmannen suodattimen pesun jälkeen. Näin imurin suorituskyky säilyy hyvänä.

### Moottorin edessä olevan suodattimen poistaminen

1. Irrota pölysäiliö imurin rungosta. [14]
2. Pitele pölysäiliötä yhdellä kädellä, paina moottorin esisuodattimen kehysten vapauspainiketta ja irrota moottorin esisuodatin kehuksesta. [16]
3. Taputa suodatinpakkauksia kevyesti ja pese ne lämpimällä vedellä. [19] Poista suodattimista liika vesi ja anna kuivua kokonaan ennen uudelleenkäyttöä.
4. Kun suodatinpakkaukset ovat kuivuneet kokonaan, asenna ne takaisin imuriin.

**TÄRKEÄÄ:** Älä käytä imuria ilman moottorin esisuodatinpakkausta.

**TÄRKEÄÄ:** Varmista aina ennen käyttöä, että suodatinpakkaus on täysin kuiva.

### Poistosuodattimen puhdistus:

1. Avaa poistoilmansuodattimen kansi painamalla painiketta ja vetämällä sitä ulospäin imurin rungosta.
2. Irrota suodatinpakkaus syvennyksestä painamalla lukitusmekanismin pidikkeitä suodattimen päässä sisäänpäin. [18]
3. Taputa suodatinpakkauksia kevyesti ja pese ne lämpimällä vedellä. Älä käytä kuumaa vettä tai pesuaineita. [19] Poista suodattimista liika vesi ja anna kuivua kokonaan ennen uudelleenkäyttöä.
4. Kun suodatinpakkaukset ovat kuivuneet kokonaan, asenna ne takaisin imuriin.
5. Lukitse poistoilmansuodattimen suojuksen painamalla reunaa, jossa on kiinnikkeet. Kuulet napsahduksen, kun poistoilmansuodattimen luukku on asettunut paikalleen.

**TÄRKEÄÄ:** Älä käytä imuria ilman suodatinpakkausta.

### Tukoksen poistaminen

Jos pussin merkkivalo on punainen:

1. Tarkista, onko pölykasetti täynnä. Tyhjennä se tarvittaessa kohdan "Pölysäiliön tyhjennys" ohjeiden mukaan.
2. Jos pölysäiliö on tyhjä, mutta imuteho on silti heikko:
  - A. Ovatko suodattimet puhdistuksen tarpeessa? Jos ovat, katso lisätietoja kohdasta "Pestävien suodattimien puhdistus".
  - B. Tarkasta, onko laitteessa muuta tukosta. - Poista tukos putkista tai letkusta tikun tai sauvan avulla.
  - C. Tarkasta, onko imuriin asennettu esisuodatin.
  - D. Tarkista, onko suutin tukossa, ja poista tukokset.
  - E. Tarkasta, onko pyörresuuttimessa tukoksia, ja puhdista tarvittaessa.

**VAROITUS:** - Jos imuria käytetään erittäin pitkän aikaa tukkeutuneena, lämpökatkaisin katkaisee virran imurista estääkseen sen ylikuumentumisen. Jos näin tapahtuu, kytke imuri pois päältä, irrota pistorasiasta ja korjaa vika. Turvakatkaisu nollautuu itsestään noin 45 minuutin kuluessa.

## LISÄVARUSTEET JA SUULAKKEET

Parhaan suorituskyvyn ja energiatehokkuuden<sup>#1</sup> saavuttamiseksi on suositeltavaa käyttää oikeanlaisia suulakkeita. Kaavioissa näihin suulakkeisiin viitataan kirjainyhdistelmillä **GP**, **HF** ja **CA**.

Suulaketyyppi **GP** soveltuu sekä mattojen että kovan lattian puhdistukseen.

Suulaketyyppi **HF** soveltuu ainoastaan kovan lattian puhdistukseen.

Suulaketyyppi **CA** soveltuu ainoastaan mattojen puhdistukseen.

Muut suulakkeet ovat lisävarusteita erityisiä puhdistustoimenpiteitä varten ja niitä suositellaan käytettävän vain satunnaisesti.

On tärkeää huomata, että tällä imurilla on komission asetuksen (EU) 665/2013 mukainen energiamerkintä.

Jos energiamerkin vasemmassa laidassa on matto-symbolin peittävä punainen kieltopyrö, imuri ei sovellu käytettäväksi matoilla.

Jos energiamerkin oikeassa laidassa on kova lattia -symbolin peittävä punainen kieltopyrö, imuri ei sovellu käytettäväksi kovalla lattialla.

**#1 HUOMAA:** Komission asetusten (EU) 665/2013 ja (EU) 666/2013 mukaiset energiatehokkuus, kyky kerätä pöly matolta ja kyky kerätä pöly kovalta lattialta..

Eri laitemallien lisävarusteet luetellaan pakkauksen etiketissä.

Kaikki lisävarusteet sopivat letkun kädensijaan tai teleskooppiputken päähän.

• **2 in 1 - suulake** – Kulmille ja vaikeasti saavutettaville alueille ja kirjahyllyille, kehyksille, näppäimistöille ja muille herkille alueille [Q]. Irrota 2in1 suulake imurin [11] takaa ja kiinnitä se kahvan päähän. [12]

• **Parkettisuulake\*\*** – Parketin ja muiden arkojen lattiapintojen imurointiin. [Z1, Z2]

• **Miniturbosuulake eläintenkarvojen imurointiin\*** - Pienellä miniturbosuulakkeella voit imuroida portaita tai syväpuhdistaa tekstiilipintoja ja muita vaikeasti puhdistettavia paikkoja. Sopii erityisesti eläinkarvojen imurointiin. [W]

• **Miniturbosuulake allergeenien poistoon\*** – Pienellä miniturbosuulakkeella voit imuroida portaita tai syväpuhdistaa tekstiilipintoja ja muita vaikeasti puhdistettavia paikkoja. Sopii erityisesti allergiaa aiheuttavien kohteiden imurointiin. [X]

• **Tehosuulake\*** – Tehosuuttimen avulla voit syväpuhdistaa mattoja. [Y]

**TÄRKEÄÄ:** Älä käytä suurta tai pientä tehosuutinta imuroidessasi pitkähapsullisia mattoja, eläinten taljoja tai mattoja, joiden nukan korkeus on yli 15 mm. Älä pidä suulaketta paikoillaan yhdessä kohdassa harjan pyöriessä.

## KÄYTTÄJÄN TARKISTUSLISTA

Jos sinulla on tuotteeseen liittyviä ongelmia, käy läpi tämä yksinkertainen käyttäjän tarkistuslista ennen kuin otat yhteyttä valtuutettuun Hoover-huoltoliikkeeseen.

- Toimiiko virtalähde? Tarkista tämä toisella sähkölaitteella.
- Onko pölypussi täytynyt äärimmilleen? Katso lisätietoja kohdasta "Imurin huolto".
- Onko suodatin tukossa? Katso lisätietoja kohdasta "Imurin huolto".
- Onko letku tai suulake tukossa? Katso lisätietoja kohdasta "Tukoksen poistaminen".
- Onko imuri ylikuumentunut? Jos niin, niin turvakatkaisu nollautuu itsestään noin 45 minuutin kuluessa.

## TÄRKEÄÄ TIETOA

### HOOVER-varaosat ja -tarvikkeet

Käytä aina vain alkuperäisiä HOOVER-varaosia. Niitä on saatavana paikalliselta HOOVER-jälleenmyyjältä tai valtuutetusta huoltoliikkeestä. Mainitse varaosatilauksen yhteydessä laitteen tyyppinumero.

### Laatu

Hooverin tehtaat on arvioitu laadun suhteen riippumattoman tahon toimesta. Olemme käyttäneet tuotteidemme valmistuksessa laatu järjestelmää, joka täyttää ISO 9001 -vaatimukset.

### Takuu

Tämän laitteen takuehdot määrittelee ostamaan Hoover-edustaja. Yksityiskohtaiset tiedot näistä ehdoista saa laitteen myyneeltä jälleenmyyjältä. Tämän takuun mukaisia vaateita esitettäessä on esitettävä myyntitodistus tai ostokuitti.

Oikeus muutokseen pidätetään.

## ΟΔΗΓΙΕΣ ΑΣΦΑΛΟΥΣ ΧΡΗΣΗΣ

Η συσκευή πρέπει να χρησιμοποιείται αποκλειστικά για οικιακή χρήση, σύμφωνα με τις οδηγίες χρήσης. Πριν δοκιμάσετε να χρησιμοποιήσετε τη συσκευή, βεβαιωθείτε ότι έχετε κατανοήσει τις οδηγίες που περιέχει το βιβλίο που κρατάτε στα χέρια σας.

Μην αφήνετε τη συσκευή συνδεδεμένη στην πρίζα. Πριν τον καθαρισμό της συσκευής ή οποιασδήποτε εργασία συντήρησης, πρέπει να απενεργοποιείτε τη συσκευή και να την αποσυνδέετε από την πρίζα.

Η χρήση της συσκευής από παιδιά άνω των 8 ετών, ηλικιωμένους και ΑΜΕΑ προϋποθέτει την παρουσία ενήλικα που θα φέρει την ευθύνη για την ασφαλεία τους. Η χρήση της συσκευής από άτομα που δεν έχουν εξοικειωθεί στη χρήση παρόμοιων συσκευών μπορεί να γίνει μόνο αφού γίνει κατανοητός ο κίνδυνος που ενέχει η χρήση της συσκευής. Μην αφήνετε τα παιδιά να παίζουν με τη συσκευή. Οι εργασίες καθαρισμού και συντήρησης της συσκευής δεν πρέπει να γίνονται από τα παιδιά χωρίς την επίβλεψη ενήλικα που θα φέρει την ευθύνη για την ασφαλεία τους.

Εάν το καλώδιο σύνδεσης με το δίκτυο παροχής εμφανίσει φθορές διακόψτε την λειτουργία της συσκευής αμέσως. Για λόγους ασφάλειας η αντικατάσταση του καλωδίου πρέπει να γίνει αποκλειστικά από εξουσιοδοτημένο προς τούτο τεχνικό HOOVER.

Μην πλησιάζετε τις περιστρεφόμενες βούρτσες με τα χέρια, τα πόδια, τα μαλιά ή τα ρούχα σας.

Χρησιμοποιείτε αποκλειστικά γνήσια εξαρτήματα, ανταλλακτικά και αναλώσιμα HOOVER.

**Στατικός ηλεκτρισμός:** Ορισμένα χαλιά μπορεί να προκαλέσουν συσσώρευση στατικού ηλεκτρισμού. Τυχόν στατικές εκκενώσεις δεν είναι επικίνδυνες για την υγεία.

Μην χρησιμοποιείτε τη συσκευή σας σε εξωτερικούς χώρους, σε υγρή επιφάνεια ή για τη συλλογή υγρών.

Μην συλλέγετε με τη συσκευή σκληρά ή αιχμηρά αντικείμενα, καυτή στάχτη, αποσίγαρα ή άλλα παρόμοια αντικείμενα.

Μην ψεκάσετε ή συλλέγετε εύφλεκτα υγρά, υγρά καθαρισμού, αερολύματα ή τους ατμούς τους.

Ενώσω χρησιμοποιείτε τη συσκευή δεν πρέπει να πατάτε επάνω στο καλώδιο, μην τραβάτε το καλώδιο για να αποσυνδέσετε τη συσκευή από την παροχή.

Εάν η συσκευή εμφανίσει κάποια βλάβη μην συνεχίσετε να την χρησιμοποιείτε.

**Τεχνική Υποστήριξη Hoover :** Για την διατήρηση της ασφαλούς και αποτελεσματικής λειτουργίας της συσκευής οι επεμβάσεις συντήρησης και αποκατάστασης βλαβών πρέπει να γίνονται αποκλειστικά μέσω των εξουσιοδοτημένων τεχνικών HOOVER..

Μην στέκεστε πάνω στο καλώδιο και μην το περιτυλίγετε γύρω από τα χέρια ή τα πόδια σας ενώσω η συσκευή βρίσκεται σε λειτουργία.

Μην χρησιμοποιείτε τη συσκευή για να καθαρίζετε ζώα ή άτομα.

Μην τοποθετείτε πάνω σας τη συσκευή όταν καθαρίζετε τις σκάλες.

#### Περιβάλλον

Το σύμβολο πάνω σε αυτή τη συσκευή υποδεικνύει ότι αυτή η συσκευή δεν μπορεί να αντιμετωπιστεί σαν κοινό οικιακό απόρριμα. Αντίθετα, πρέπει να παραδοθεί στο πλησιέστερο κέντρο συλλογής για την ανακύκλωση ηλεκτρικού και ηλεκτρονικού εξοπλισμού. Η απόρριψη της συσκευής πρέπει να γίνει σύμφωνα με την ισχύουσα κατά τόπο νομοθεσία για την απόρριψη ηλεκτρονικών και ηλεκτρικών αποβλήτων. Για πιο λεπτομερείς πληροφορίες σχετικά με την επεξεργασία, την ανάκτηση και την ανακυκλωση αυτής της συσκευής, επικοινωνήστε με την κατά τόπους αρμόδια αρχή, την υπηρεσία αποκομιδής οικιακών απορριμμάτων ή το κατάστημα από το οποίο αγοράσατε τη συσκευή.



**CE** Αυτή η συσκευή συμμορφώνεται με τις Ευρωπαϊκές Οδηγίες 2014/35/EE, 2014/30/EE και 2011/65/EE.

HOOVER Limited, Pentrebach, Merthyr Tydfil, Mid Glamorgan, CF48 4TU, UK

## ΕΞΟΙΚΕΙΩΣΗ ΜΕ ΤΗ ΣΚΟΥΠΑ

- |   |  |
|---|--|
| A. Κυρίως σώμα καθαριστή  | N2. Ακροφύσιο (στόμιο) για σκληρά δάπεδα <b>(HF)**</b>         |
| B. Πεντάλ (On/Off)  | O. Επιλογέας τύπου δαπέδου*                                    |
| C. Θηλιά εύκαμπτου σωλήνα για το σύστημα Nano Pack™                 | P. Αξεσουάρ 2 σε 1   |
| D. Πεντάλ περιέλιξης καλωδίου                                       | Q. Κουμπί απελευθέρωσης καλύμματος φίλτρου εξόδου              |
| E. Πλήκτρο απασφάλισης δοχείου                                      | R. Εγκοπή στάθμευσης ακροφύσιου                                |
| F. Πλήκτρο αποδέσμευσης εύκαμπτου σωλήνα                            | S. Εγκοπή στάθμευσης τηλεσκοπικού σωλήνα                       |
| G. Εύκαμπτος σωλήνας  | T. Φίλτρο πριν το μοτέρ  |
| H. Άγκιστρο λαβής εύκαμπτου σωλήνα (Για σύστημα Nano Pack™)         | U. Φίλτρο απαγωγής   |
| I. Λαβή εύκαμπτου σωλήνα  | V. Κάδος σκόνης  |
| J. Ρυθμιστής αναρρόφησης  | W. Πέλημα Mini Turbo για τρίχες κατοικίδιων*                   |
| K. Τηλεσκοπικός σωλήνας   | X. Πέλημα Mini Turbo για την απομάκρυνση αλλεργιογόνων ουσιών* |
| L. Μηχανισμός ρύθμισης τηλεσκοπικού σωλήνα                          | Y. Πέλημα Grand Turbo*   |
| M. Άγκιστρο στάθμευσης τηλεσκοπικού σωλήνα (Για σύστημα Nano Pack™) | Z. Πέλημα παρκέ*   |
| N. Ακροφύσιο χαλιών και δαπέδου <b>(GP)**</b>                       | Z1. Επιπλέον πέλημα για παρκέ*                                 |
| N1. Ακροφύσιο χαλιών <b>(CA)**</b>                                  | Z2. Πέλημα παρκέ*  |

## ΣΥΝΑΡΜΟΛΟΓΗΣΗ ΤΟΥ ΚΑΘΑΡΙΣΤΗ

Αφαιρέστε όλα τα εξαρτήματα από τη συσκευασία.

1. Συνδέστε τον εύκαμπτο σωλήνα στο κυρίως σώμα της σκούπας, φροντίζοντας να ασφαλίσει σωστά στη θέση του. Για να τον απασφαλίσετε: απλώς πιέστε τα πλήκτρα που υπάρχουν στο άκρο του εύκαμπτου σωλήνα και τραβήξτε. **[1]**
2. Συνδέστε τη λαβή του εύκαμπτου σωλήνα στο άνω άκρο του σωλήνα επέκτασης **[2]**, ή των αξεσουάρ αν χρειάζεται.
3. Συνδέστε το κάτω άκρο του σωλήνα επέκτασης στο ακροφύσιο χαλιών και δαπέδου\*\* **[3]** ή των αξεσουάρ αν χρειάζεται.

## ΟΔΗΓΙΕΣ ΧΡΗΣΕΩΣ

1. Ξετυλίξτε το καλώδιο ρεύματος και συνδέστε το σε μια πρίζα. **[4]** Μην τραβάτε το καλώδιο πέραν της κόκκινης σήμανσης.
2. Ρυθμίστε τον τηλεσκοπικό σωλήνα στο επιθυμητό ύψος μετακινώντας τον ρυθμιστή του σωλήνα στην πιο βολική θέση για τον καθαρισμό. **[5]**
3. Πέλημα\*\* Δαπέδων & Χαλιών. Πιέστε τον επιλογέα τύπου δαπέδου\* στο ακροφύσιο **[6]** για να επιλέξετε την ιδανική λειτουργία καθαρισμού για τον τύπο του δαπέδου. **Σκληρά δάπεδα** – Οι βούρτσες χαμηλώνουν στο ανάλογο επίπεδο για να μην φθείρουν το δάπεδο .

**\*Μόνο ορισμένα μοντέλα**

**\*\*Η σχεδίαση του ακροφυσίου μπορεί να διαφέρει ανάλογα με το μοντέλο**

**Χαλί** – Οι βούρτσες βγαίνουν προς τα έξω για καθαρισμό σε βάθος.

4. Ενεργοποιήστε τη σκούπα πατώντας το πεντάλ on/off στον κορμό της σκούπας. [7]
5. Βάλτε τον ρυθμιστή αναρρόφησης στη λαβή του σωλήνα στο επιθυμητό επίπεδο. [8]
6. Απενεργοποιήστε στο τέλος της χρήσης πατώντας το πεντάλ λειτουργίας (On/Off). Βγάλτε το φιν από την πρίζα και πατήστε το πεντάλ περιέλιξης του καλωδίου για να τυλίξετε το καλώδιο μέσα στη σκούπα. [9]

## ΑΠΟΘΕΣΗ ΚΑΙ ΑΠΟΘΗΚΕΥΣΗ ΣΥΣΚΕΥΗΣ

Μπορείτε να βάλετε για προσωρινή αποθήκευση τον εύκαμπτο σωλήνα και τον τηλεσκοπικό σωλήνα κατά τη χρήση [10] ή στη θέση αποθήκευσης Nanopack™ όταν δεν είναι σε χρήση:

1. Συμπύξτε τον τηλεσκοπικό σωλήνα στο μήκος αποθήκευσής του. [13]
2. Αφαιρέστε το ακροφύσιο από την άκρη του τηλεσκοπικού σωλήνα.
3. Αφαιρέστε τη λαβή του σωλήνα από τον τηλεσκοπικό σωλήνα.
4. Ανασηκώστε το μάνδαλο του εύκαμπτου σωλήνα στο πίσω μέρος της σκούπας και τυλίξτε τον εύκαμπτο σωλήνα γύρω από τη συσκευή. [13]
5. Συναρμολογήστε το ακροφύσιο στην εγκοπή στάθμευσης κάτω από τη συσκευή. [13]
6. Τοποθετήστε τον τηλεσκοπικό σωλήνα στην εγκοπή αποθήκευσης κάτω από το προϊόν. [13]

## ΣΥΝΤΗΡΙΣΗ ΚΑΙ ΚΑΘΑΡΙΣΜΟΣ

### Άδειασμα του δοχείου σκόνης

Άδειάζετε το δοχείο όταν η σκόνη φτάσει μέχρι την ένδειξη max.

**ΕΠΙΣΗΜΑΝΣΗ :** Για βέλτιστη απόδοση μην αφήνετε τη σκόνη να υπερβεί τη μέγιστη ένδειξη.

1. **Αφαιρέστε τον εύκαμπτο σωλήνα από το σώμα της σκούπας.** [1]
2. Πατήστε τα κουμπιά απελευθέρωσης δοχείου σκόνης και ανασηκώστε το δοχείο σκόνης από τον καθαριστή. [14]
3. Κρατήστε το δοχείο σκόνης με το ένα χέρι και πατήστε το κουμπί απελευθέρωσης του καπακιού του δοχείου σκόνης για να αδειάσετε τη σκόνη. [15]
4. Πατήστε το κουμπί απελευθέρωσης του πλαισίου φίλτρου πριν από τον κινητήρα και αφαιρέστε το φίλτρο πριν από τον κινητήρα από το πλαίσιο. [16] Αν τα φίλτρα είναι βρώμικα, ανατρέξτε στην ενότητα «Καθαρισμός των πλενόμενων φίλτρων».
5. Χρησιμοποιείτε τη βούρτσα ξεσκονίσματος όταν χρειάζεται να αφαιρέσετε την υπερβολική σκόνη από την εσωτερική επιφάνεια του κάδου σκόνης.
6. Κλείστε το καπάκι δοχείου σκόνης, εξασφαλίζοντας ότι το κούμπωμα έχει κλείσει καλά. Επανατοποθετήστε το δοχείο σκόνης στη σκούπα.

### Καθαρισμός των πλενόμενων φίλτρων

Η σκούπα είναι εξοπλισμένη με ένα φίλτρο πριν το μοτέρ. Για να διατηρήσετε την καλύτερη δυνατή απόδοση καθαρισμού, καθαρίζετε τακτικά τα φίλτρα. Αφαιρέστε την υπερβολική σκόνη από τα φίλτρα χτυπώντας τα ελαφρά στις πλευρές για να φύγει η σκόνη. Τα φίλτρα θα πρέπει να πλένονται μετά από 5 αδειάσματα του δοχείου.

**ΕΠΙΣΗΜΑΝΣΗ :** Όλες οι σκούπες χωρίς σακούλα απαιτούν συχνό καθαρισμό του φίλτρου. Η αποτυχία καθαρισμού των φίλτρων μπορεί να έχει σαν αποτέλεσμα την εμπλοκή αέρα, την υπερθέρμανση και την αστοχία του προϊόντος. Αυτό μπορεί να καταστήσει άκυρη την εγγύησή σας.

**ΕΠΙΣΗΜΑΝΣΗ :** **Ελέγχετε τακτικά και συντηρείτε τα φίλτρα ακολουθώντας τις οδηγίες συντήρησης φίλτρων, συνιστάται επίσης να αγοράζετε νέα φίλτρα μετά από κάθε 3η πλήση φίλτρου. Αυτό θα διατηρήσει τις επιδόσεις της σκούπας σας.**

### Για να αφορέσετε το φίλτρο πριν το μοτέρ:

1. Ανασηκώστε το δοχείο σκόνης από το κύριο σώμα της σκούπας. [14]
2. Κρατήστε το δοχείο σκόνης με το ένα χέρι και πατήστε το κουμπί απελευθέρωσης του πλαισίου φίλτρου πριν από τον κινητήρα και βγάλτε το φίλτρο πριν από τον κινητήρα από το πλαίσιο. [16]
3. Τινάζτε ελαφρά και πλύνετε με χλιαρό νερό τις δέσμες των φίλτρων. [19] Απομακρύνετε την περίσσεια νερού από τα φίλτρα με ένα στεγνό πανί και αφήστε τα να στεγνώσουν εντελώς πριν τα ξαναχρησιμοποιήσετε.
4. Επανασυναρμολογήστε τις δέσμες φίλτρων μόλις στεγνώσουν εντελώς και επανατοποθετήστε τα στη σκούπα.

**ΕΠΙΣΗΜΑΝΣΗ :** Μη χρησιμοποιείτε το προϊόν χωρίς να έχετε τοποθετήσει το σετ φίλτρου-πλέγματος πριν το μοτέρ.

**ΕΠΙΣΗΜΑΝΣΗ :** Πρέπει να διασφαλίζετε πάντα ότι οι δέσμες των φίλτρων είναι απόλυτα στεγνές πριν τη χρήση.

### Για πρόσβαση στο φίλτρο εξόδου:

1. Ξεκλειδώστε το κάλυμμα φίλτρου εξόδου πατώντας το κουμπί και τραβώντας έξω από τον κύριο καθαριστή.
2. Αφαιρέστε το σύστημα φίλτρων από την υποδοχή τους πατώντας τα κλιπ του μηχανισμού ασφάλισης στην άκρη του εσωτερικού μέρους του φίλτρου. [18]
3. Τινάζτε ελαφρά και πλύνετε με χλιαρό νερό τις δέσμες των φίλτρων. Μη χρησιμοποιείτε καυτό νερό ή απορρυπαντικό. [19] Απομακρύνετε την περίσσεια νερού από τα φίλτρα με ένα στεγνό πανί και αφήστε τα να στεγνώσουν εντελώς πριν τα ξαναχρησιμοποιήσετε.
4. Επανασυναρμολογήστε τις δέσμες φίλτρων μόλις στεγνώσουν εντελώς και επανατοποθετήστε τα στη σκούπα.
5. Ασφαλίστε το κάλυμμα του φίλτρου εξόδου πατώντας στο άκρο με τα κλιπ, θα ακούσετε ένα κλικ όταν το κάλυμμα του φίλτρου εξόδου μπει στη θέση του.

**ΕΠΙΣΗΜΑΝΣΗ :** Μη χρησιμοποιείτε το προϊόν εάν προηγουμένως δεν έχετε τοποθετήσει σωστά το σύστημα φίλτρων.

### Απομάκρυνση αντικειμένου που φράζει το σύστημα

Εάν η ένδειξη ελέγχου σακούλας είναι κόκκινη:

1. Ελέγξτε εάν το δοχείο σκόνης είναι γεμάτο. Εάν ναι, ανατρέξτε στην ενότητα «Άδειασμα του δοχείου σκόνης».
2. Εάν το δοχείο σκόνης είναι άδειο αλλά η αναρρόφηση εξακολουθεί να είναι χαμηλή:
  - A. Μήπως χρειάζονται καθαρίσματα τα φίλτρα; Εάν ναι, ανατρέξτε στην ενότητα «Καθαρισμός των πλενόμενων φίλτρων».
  - B. Ελέγξτε εάν έχει φράξει κάπου αλλού το σύστημα - Χρησιμοποιήστε μια ράβδο ή ένα ξύλο για να αφαιρέσετε το αντικείμενο που φράζει τους αγωγούς ή τον εύκαμπτο σωλήνα.
  - C. Ελέγξτε εάν είναι τοποθετημένο το φίλτρο πριν το μοτέρ
  - D. Ελέγξτε και απομακρύνετε τυχόν έμφραξη στο ακροφύσιο.

**\*Μόνο ορισμένα μοντέλα**

**\*\*Η σχεδίαση του ακροφυσίου μπορεί να διαφέρει ανάλογα με το μοντέλο**

Ε. Ελέγξτε για φραγή του κυκλώνα και καθαρίστε αν χρειάζεται.

**ΠΡΟΣΟΧΗ :** - Εάν η σκούπα χρησιμοποιείται για μεγάλο χρονικό διάστημα βουλομένη ένας θερμικός ασφαλειοδιακόπτης θέτει τη σκούπα εκτός λειτουργίας για να αποτρέψει την υπερθέρμανση της. Εάν συμβεί κάτι τέτοιο, θέστε τη σκούπα εκτός λειτουργίας, αποσυνδέστε την από την πρίζα και αποκαταστήστε το πρόβλημα. Θα χρειαστούν περίπου 45 λεπτά για την αυτόματη αποκατάσταση της διακοπής.

## ΕΞΑΡΤΗΜΑΤΑ ΚΑΙ ΑΚΡΟΦΥΣΙΑ

Για να πετύχετε τις καλύτερες επιδόσεις και υψηλή ενεργειακή απόδοση\*<sup>1</sup> συνιστάται να χρησιμοποιείτε τα σωστά ακροφύσια για τις βασικές εργασίες καθαρισμού. Αυτά τα πέλματα απεικονίζονται στα σχέδια με τα γράμματα **GP**, **HF** ή **CA**.

Το πέλμα τύπου **GP** μπορεί να χρησιμοποιηθεί τόσο για τον καθαρισμό χαλιών όσο και πατωμάτων.

Το πέλμα τύπου **HF** είναι κατάλληλο για χρήση μόνο σε σκληρά δάπεδα.

Το ακροφύσιο τύπου **CA** είναι κατάλληλο για χρήση μόνο σε χαλιά.

Τα υπόλοιπα ακροφύσια προορίζονται για ειδικές εργασίες καθαρισμού και πρέπει να χρησιμοποιούνται μόνο για το συγκεκριμένο σκοπό.

Είναι σημαντικό να σημειωθεί ότι η ηλεκτρική σκούπα συνοδεύεται από ενεργειακή ετικέτα σύμφωνα με τα ισχύοντα από την 665/2013 Ευρωπαϊκή οδηγία.

Εάν η ετικέτα εμφανίζει έναν κόκκινο απαγορευτικό κύκλο στα αριστερά που καλύπτει ένα σύμβολο χαλιού, αυτό είναι ένδειξη ότι η σκούπα δεν είναι κατάλληλη για χρήση σε χαλιά.

Όταν στην ετικέτα στα δεξιά υπάρχει το απαγορευτικό σύμβολο με το κύκλο που καλύπτει ένα σύμβολο πατώματος, σημαίνει ότι η σκούπα είναι ακατάλληλη για χρήση σε σκληρά δάπεδα.

<sup>#1</sup> **ΣΗΜΕΙΩΣΗ:** Η ικανότητα απορρόφησης σκόνης σε χαλιά και σκόνης σε σκληρά δάπεδα όπως και η ενεργειακή απόδοση ανταποκρίνονται στις υπαρίθμ 665/2013 και 666/2013 της Ε.Ε..

Ανατρέξτε στις προδιαγραφές μοντέλου, που εμφανίζονται στην ετικέτα της συσκευασίας, για τα εξαρτήματα που περιλαμβάνει το κάθε μοντέλο.

Όλα τα εξαρτήματα μπορούν να τοποθετηθούν στη λαβή του σωλήνα ή στο άκρο του τηλεσκοπικού σωλήνα.

- **Αξεσουάρ 2 σε 1** – Για γωνίες και σημεία με δύσκολη πρόσβαση και για ράφια βιβλιοθήκης, κορνίζες, πληκτρολόγια και άλλες ευαίσθητες περιοχές **[Q]**. Αφαιρέστε το εξάρτημα 2-σε-1 από το πίσω μέρος της σκούπας **[11]** και τοποθετήστε το στο άκρο της λαβής. **[12]**

- **Πέλμα παρκέ\*\*** – Για παρκέ και άλλα ευαίσθητα δάπεδα. **[Z1, Z2]**

- **Πέλμα Mini Turbo για τρίχες κατοικίδιων\*** - Χρησιμοποιήστε το πέλμα μίνι τούρμπο για τις σκάλες ή για τον βαθύ καθαρισμό υφασμάτων επιφανειών και άλλων σημείων που καθαρίζονται δύσκολα. Ιδιαίτερα κατάλληλο για την απομάκρυνση τριχών κατοικίδιων. **[W]**

- **Πέλμα Mini Turbo για την απομάκρυνση αλλεργιογόνων ουσιών\*** – Χρησιμοποιήστε το πέλμα μίνι τούρμπο για τις σκάλες ή για τον βαθύ καθαρισμό υφασμάτων επιφανειών και άλλων σημείων που καθαρίζονται δύσκολα. Ιδιαίτερα κατάλληλο για την απομάκρυνση αλλεργιογόνων. **[X]**

- **Πέλμα Grand Turbo\*** – Χρησιμοποιήστε το ακροφύσιο Grand Turbo για βαθύ καθαρισμό των χαλιών. **[Y]**

**ΕΠΙΣΗΜΑΝΣΗ :** Μη χρησιμοποιείτε τα ακροφύσια Grand Turbo και Mini Turbo σε χαλιά με μακριά κρόσσια, σε προβιές και χαλιά με πέλος μεγαλύτερο των 15 χιλιοστών. Μην κρατάτε το πέλμα ακίνητο ενώ περιστρέφεται η βούρτσα.

## ΛΙΣΤΑ ΕΛΕΓΧΟΥ ΧΡΗΣΤΗ

Εάν αντιμετωπίσετε πρόβλημα με το προϊόν, συμβουλευθείτε αυτή την απλή λίστα ελέγχου πριν απευθυνθείτε στο κέντρο τεχνικής υποστήριξης Hoover.

- Υπάρχει ρεύμα στην πρίζα που έχει συνδεθεί η ηλεκτρική σκούπα; Ελέγξτε το με κάποια άλλη ηλεκτρική συσκευή.
- Η σακούλα σκόνης είναι υπερπλήρης; Ανατρέξτε στην ενότητα «Συντήρηση σκούπας».
- Είναι φραγμένο το φίλτρο; Ανατρέξτε στην ενότητα «Συντήρηση σκούπας».
- Είναι φραγμένο το πέλμα ή ο εύκαμπτος σωλήνας; Ανατρέξτε στο κεφάλαιο «Απομάκρυνση σκουπιδιού από το σύστημα».
- Μήπως υπερθερμάνθηκε η σκούπα; Εάν συμβεί αυτό, θα χρειαστούν κατά προσέγγιση 45 λεπτά για την αυτόματη απενεργοποίηση του μηχανισμού ασφάλειας.

## ΣΗΜΑΝΤΙΚΕΣ ΠΛΗΡΟΦΟΡΙΕΣ

### Ανταλλακτικά και αναλώσιμα HOOVER

Αντικαθιστάτε πάντα τα εξαρτήματα με γνήσια ανταλλακτικά HOOVER. Διατίθενται από τον αντιπρόσωπο HOOVER της περιοχής σας ή απευθείας από τη Hoover. Κατά την παραγγελία εξαρτημάτων να αναφέρετε πάντα τον αριθμό μοντέλου.

### Ποιότητα

Τα εργοστάσια Hoover έχουν ελεχθεί από ανεξάρτητους φορείς ποιοτικού ελέγχου. Τα προϊόντα μας κατασκευάζονται χρησιμοποιώντας το σύστημα ποιότητας που ικανοποιεί τις απαιτήσεις του προτύπου ISO 9001.

### Η εγγύησή σας

Οι όροι ισχύος της εγγύησης της συσκευής καθορίζονται από τον αντιπρόσωπο της χώρας στην οποία έχει πραγματοποιηθεί η πώληση. Περισσότερες πληροφορίες σχετικά με τους όρους εγγύησης μπορείτε να ζητήσετε από τον αντιπρόσωπο που αγοράσατε τη συσκευή. Η προσκόμιση του τιμολογίου ή της απόδειξης αγοράς είναι βασική προϋπόθεση για την ισχύ της εγγύησης.

Ο κατασκευαστής διατηρεί το δικαίωμα να επιφέρει αλλαγές χωρίς προγενέστερη ενημέρωση.

## ИНСТРУКЦИИ ПО БЕЗОПАСНОМУ ИСПОЛЬЗОВАНИЮ

Данный прибор предназначен только для домашнего использования в соответствии с описанием, приведенным в настоящем Руководстве пользователя. Прежде чем приступить к эксплуатации данного бытового электроприбора, убедитесь в том, что вы понимаете настоящее руководство.

Не оставляйте прибор включенным в розетку. После использования или перед очисткой или обслуживанием всегда вынимайте вилку из розетки.

Дети старше восьми лет, а также лица со сниженным физическим, сенсорным или умственным развитием или отсутствием опыта или знаний об устройстве могут использовать устройство под присмотром или если они должным образом проинструктированы о безопасном использовании устройства и понимают риски, которые может повлечь собой его использование. С устройством не должны играть дети. Не следует допускать детей к очистке и обслуживанию прибора без присмотра взрослых.

Если провод питания поврежден, немедленно отключите прибор. Во избежание угрозы безопасности замену провода питания должен проводить только мастер авторизованной сервисной службы HOOVER.

Не приближайте вращающиеся щетки к рукам, ногам, болтающейся одежде и волосам.

Используйте только те насадки, расходные материалы или запасные части, которые рекомендует или поставляет HOOVER.

**Статическое электричество:** Некоторые типы ковровых покрытий способны накапливать небольшой заряд статического электричества. Разряд статического электричества не представляет опасности для здоровья.

Не применяйте прибор вне помещений, на влажных поверхностях или для сбора жидкостей.

Не используйте прибор для сбора острых предметов, спичек, горячего пепла, окурков или аналогичных объектов.

Не распыляйте или не собирайте горючие жидкости, чистящие средства, аэрозоли или прочие пары.

Не перевозите свой прибор через провод питания и не тяните за провод, вынимая вилку из розетки.

В случае неисправности не следует продолжать пользоваться прибором.

**Сервисная служба HOOVER:** Для гарантии безопасной и надежной работы данного прибора мы рекомендуем приглашать авторизованных инженеров сервисной службы HOOVER для выполнения технического обслуживания и ремонта.

Не стойте на проводе и не наматывайте его на руку или ногу в процессе использования прибора.

Не пользуйтесь прибором для очистки животных или людей.

Не размещайте прибор над собой во время уборки лестниц.

### Окружающая среда:

Символ на данном приборе указывает на то, что его нельзя утилизировать вместе с бытовыми отходами. Его необходимо сдавать в соответствующий пункт приема для дальнейшей переработки электрических и электронных частей. Утилизация должна проводиться в соответствии с местными природоохранными правилами по утилизации отходов. За более подробной информацией по обращению с данным прибором, его утилизации и переработке обратитесь в местные органы власти, в службу утилизации отходов или в магазин, где вы приобрели данный прибор.



Данный прибор отвечает требованиям Европейских Директив 2014/35/EU, 2014/30/EU и 2011/65/EU.

## ЗНАКОМСТВО С ВАШИМ ПЫЛЕСОСОМ

- |   |   |
|---|---|
| A. Корпус пылесоса  | O. Переключатель типа пола*                         |
| B. Кнопка Вкл./Выкл.  | P. Насадка "2 в 1"                                  |
| C. Защелка шланга системы Nano Pack™  | Q. Кнопка освобождения крышки выпускного фильтра    |
| D. Кнопка катушки с проводом  | R. Отсек для крепления насадок                      |
| E. Кнопка спуска в мусорный контейнер   | S. Отсек для крепления телескопической трубы        |
| F. Кнопка крепления шланга  | T. Промываемый фильтр                               |
| G. Шланг  | U. Выпускной фильтр                                 |
| H. Крюк рукоятки шланга (для системы Nano Pack™)  | V. Пылесборник                                      |
| I. Рукоятка шланга  | W. Мини турбо насадка для удаления шерсти животных* |
| J. Регулятор всасывания   | X. Мини турбо насадка для удаления аллергенов*      |
| K. Телескопическая труба  | Y. Турбо насадка Grand*                             |
| L. Регулятор телескопической трубы  | Z. Насадка для паркета*                             |
| M. Крюк для крепления телескопической трубы (для системы Nano Pack™)  | Z1. Дополнительная насадка для паркета*             |
| N. Насадка для пола и ковров (GP)**<br>N1. Насадка для ковров (CA)**<br>N2. Насадка для твердых покрытий (HF)** | Z2. Насадка для паркета*                            |

## СБОРКА ПЫЛЕСОСА

Извлеките составные части пылесоса из упаковки.

1. Подсоедините шланг к главному корпусу пылесоса, убедившись, что он защелкнулся в нужном положении.  
Для отсоединения просто нажмите кнопки на конце шланга и потяните. [1]
2. Подсоедините рукоятку шланга к верхнему концу телескопической трубы [2] или к насадке (при необходимости).
3. На нижнем конце телескопической трубы установите насадку для ковров или чистки пола\*\* [3] или другие насадки по необходимости.

## ЭКСПЛУАТАЦИЯ ПЫЛЕСОСА

1. Вытяните шнур питания на нужную длину и включите вилку шнура в электрическую розетку. [4] Запрещается вытягивать шнур далее красной отметки!
2. Отрегулируйте телескопическую трубу до нужной высоты, переместив регулятор в наиболее удобное положение. [5]
3. Насадка для чистки ковров и пола\*\*. Нажмите переключатель выбора типа полов\*

на насадке [6], чтобы выбрать приемлемый режим уборки.

**Твердое напольное покрытие** – Для защиты напольного покрытия щетки опущены  
**Ковровое покрытие** – Для более глубокой очистки щетки подняты.

4. Включите пылесос, нажав кнопку Вкл./Выкл. на корпусе пылесоса. [7]
5. Отрегулируйте регулятор всасывания на рукоятке шланга до нужного уровня. [8]
6. Завершив очистку, выключите пылесос, нажав кнопку Вкл./Выкл. Выньте вилку из розетки и нажмите кнопку катушки провода, чтобы намотать провод на катушку внутри корпуса пылесоса. [9]

## ПОЛОЖЕНИЯ ОСТАНОВКИ И ХРАНЕНИЯ

Гибкий шланг и телескопическую трубу можно фиксировать во временном креплении [10] на период уборки или в фиксаторе Nano Pack™ на период хранения:

1. Сложите телескопическую трубу, чтобы ее длина была минимальной. [13]
2. Снимите насадку с конца телескопической трубы.
3. Снимите рукоятку шланга с телескопической трубы.
4. Поднимите защелку шланга на задней части пылесоса и оберните шланг вокруг пылесоса. [13]
5. Разместите насадку в отсеке для хранения под изделием. [13]
6. Установите телескопическую трубу в отсек-фиксатор под изделием. [13]

## ТЕХНИЧЕСКОЕ ОБСЛУЖИВАНИЕ ПЫЛЕСОСА

### Очистка пылесборника

Когда пыль в контейнере накопится до максимального уровня, указываемого индикатором, контейнер следует опорожнить.

**ВНИМАНИЕ!** Для сохранения оптимальных рабочих характеристик не допускайте оседания пыли выше отметки Max.

1. Отсоедините шланг от пылесоса. [1]
2. Нажмите кнопку для отсоединения и снимите контейнер для пыли с пылесоса. [14]
3. Удерживая контейнер для пыли одной рукой, нажмите на кнопку откидной крышки и опорожните контейнер. [15]
4. Нажмите кнопку спуска рамки промываемого фильтра и снимите фильтр с рамки. [16] Если фильтры загрязнены, см. раздел "Очистка моющихся фильтров".
5. При необходимости используйте щетку для пыли, чтобы удалить оставшуюся пыль с внутренней поверхности контейнера для пыли.
6. Закройте откидную крышку контейнера для пыли, плотно закрыв защелку. После этого установите пылесборник в корпус пылесоса.

### Очистка моющихся фильтров

В пылесосе установлен фильтр электродвигателя. Для поддержания оптимальных рабочих параметров пылесоса регулярно очищайте фильтры от пыли. Удалите излишек пыли с фильтров, слегка простучав их сбоку, чтобы вытряхнуть пыль. Фильтры следует мыть после каждого пятого опорожнения пылесборника.

\*Только у конкретных моделей

\*\*Конструкция насадки может меняться в зависимости от модели

**ВНИМАНИЕ!** Фильтры всех безмешочных вариантов пылесосов нуждаются в регулярной очистке. Если фильтры не чистятся, это может привести к блокировке воздушного потока, перегреву и поломке пылесоса. Это может привести к аннулированию вашей гарантии.

**ВНИМАНИЕ!** Регулярно проверяйте фильтры, осуществляйте уход за ними, следуя инструкции обслуживания фильтра. После каждых 3 промывок фильтров рекомендуется приобретать новые фильтры. Это способствует поддержанию эксплуатационных качеств пылесоса.

**Чтобы извлечь фильтр электродвигателя,**

1. Извлеките пылесборник из корпуса пылесоса. [14]
2. Удерживая контейнер для пыли одной рукой, нажмите кнопку спуска рамки промываемого фильтра и снимите фильтр с рамки. [16]
3. Аккуратно промойте фильтрующую кассету теплой водой. [19] Удалите оставшуюся воду с фильтров с помощью сухой ткани и перед установкой дайте им полностью высохнуть.
4. Соберите фильтрующую кассету после просушки и установите в пылесос.

**ВНИМАНИЕ!** Не следует использовать этот пылесос без установленного в него фильтра.

**ВНИМАНИЕ!** Обязательно следует проверять, чтобы фильтр перед использованием был полностью сухим.

**Для извлечения выходного фильтра выполните следующие действия:**

1. Откройте защелку крышки выпускного фильтра, нажав кнопку, и вытяните его из главного корпуса пылесоса.
2. Выньте фильтрующую кассету из углубления, нажав на защелку механизма замка на внутреннем конце фильтра. [18]
3. Аккуратно промойте фильтрующую кассету теплой водой. Запрещается промывка горячей водой или моющими средствами. [19] Удалите оставшуюся воду с фильтров с помощью сухой ткани и перед установкой дайте им полностью высохнуть.
4. Соберите фильтрующую кассету после просушки и установите в пылесос.
5. Зафиксируйте вытяжной фильтр, прижав кромку с клипсами. При посадке дверцы фильтра на место вы услышите характерный щелчок.

**ВНИМАНИЕ!** Использование пылесоса без установленного в него фильтра запрещено!

**Устранение засоров в системе**

Если индикатор заполнения мешка горит красным,

1. Проверьте уровень наполнения пылесборника. Если пылесборник забился пылью, см. раздел «Очистка пылесборника».
2. Если контейнер для сбора пыли пуст, но давление всасывания все еще мало:
  - A. Требуется ли прочистить фильтры? Если да, см. раздел «Очистка моющихся фильтров».
  - B. Убедитесь в отсутствии других засоров в пылесосе. - Прочистите телескопическую трубу или гибкий шланг при помощи стержня или палки.
  - C. Убедитесь в пригодности предмоторного фильтра.
  - D. Проверьте насадку и прочистите ее, если она забилась.
  - E. Проверьте наличие засора в циклонической системе и очистите его при необходимости.

**ВНИМАНИЕ:** - Если пылесос используется с забитым шлангом в течение длительного времени, реле тепловой защиты отключит его во избежание перегрева. В этом случае выключите пылесос, отсоедините его от сети питания и замените мешок. Реле тепловой защиты автоматически вернется в исходное положение через 45 минут.

## ПРИНАДЛЕЖНОСТИ И НАСАДКИ

Для достижения лучшей производительности и энергоэффективности<sup>#1</sup> рекомендуется правильно использовать насадки для основных операций уборки. Эти насадки обозначены на схеме буквами **GP**, **HF** или **CA**.

Насадку типа **GP** можно использовать для очистки как ковров, так и твердых напольных покрытий.

Насадка типа **HF** подходит только для твердых напольных покрытий.

Насадка типа **CA** подходит только для ковров.

Прочие насадки являются аксессуарами для особых видов уборки и рекомендуются для использования только в определенных случаях.

Важно отметить, что данный пылесос поставляется с маркировкой энергоэффективности согласно требованиям Постановления Совета ЕС 665/2013/EU.

Если в левой части этикетки значок ковра заключен в красный запрещающий круг, это означает, что данный пылесос не пригоден для уборки ковров.

Если в правой части этикетки значок твердого напольного покрытия заключен в красный запрещающий круг, это означает, что данный пылесос не пригоден для уборки полов с твердым покрытием.

**#1 ПРИМЕЧАНИЕ:** Мощность сбора пыли с ковровых покрытий, мощность сбора пыли с твердых напольных покрытий и энергоэффективность отвечают нормам Постановлений Совета ЕС 665/2013/EU и 666/2013/EU.

Для уточнения комплектации отдельных моделей дополнительными приспособлениями обратитесь к спецификации моделей (указывается на упаковке).

Все принадлежности могут быть установлены на рукоятке шланга или на конце телескопической трубы.

- **Насадка "2 в 1"** – Для уборки в углах и труднодоступных местах, а также для очистки книжных шкафов, рамок, клавиатур и других деликатных предметов [Q]. Снимите насадку "2 в 1" с задней части пылесоса [11] и установите на конец рукоятки. [12]
- **Насадка для паркета\*\***– Для паркетных полов и других напольных покрытий, требующих осторожного обращения. [Z1, Z2]
- **Мини турбо насадка для удаления шерсти животных\*** - Мини турбо щетка предназначена для чистки лестниц или глубокой очистки тканевых поверхностей и других труднодоступных для чистки мест. Особенно подходит для удаления шерсти животных. [W]
- **Мини турбо насадка для удаления аллергенов\*** – Мини турбо щетка предназначена для чистки лестниц или глубокой очистки тканевых поверхностей и других

\*Только у конкретных моделей

\*\*Конструкция насадки может меняться в зависимости от модели

труднодоступных для чистки мест. Особенно подходит для удаления аллергенов. [X]

• **Турбо насадка Grand\*** – Турбонасадка Grand предназначена для глубокой чистки ковров. [Y]

**ВНИМАНИЕ!** Не применяйте турбо насадку Grand и мини-турбонасадки для чистки ковров с длинной бахромой, мест длительного пребывания животных и ковров с ворсом более 15 мм. Запрещается держать насадку в неподвижном положении, в то время как вращается щётка.

### ПАМЯТКА ПОЛЬЗОВАТЕЛЯ

При возникновении каких-либо проблем с прибором, прежде чем звонить в техническую службу HOOVER выполните следующие простые проверки.

- Подается ли электричество к пылесосу? Проверьте наличие электричества с помощью любого электрического прибора.
- Не переполнен ли мешок для пыли? См. раздел «Техническое обслуживание пылесоса».
- Не засорился ли фильтр? См. раздел «Техническое обслуживание пылесоса».
- Не засорились ли шланг или насадка? См. раздел «Устранение засоров в системе».
- Не перегрелся ли пылесос? Если это так, примерно через 45 минут реле защиты автоматически вернется в исходное положение.

### ВАЖНАЯ ИНФОРМАЦИЯ

#### Запасные части и расходные материалы HOOVER

Всегда используйте оригинальные запасные части HOOVER. Их можно приобрести у вашего местного дилера HOOVER или непосредственно в компании Hoover. При оформлении заказа на запасные части обязательно указывайте номер модели пылесоса.

#### Требования к качеству продукции

Заводы компании Hoover прошли независимую оценку на предмет соблюдения требований к качеству выпускаемой продукции. Наша продукция изготавливается из высококачественных материалов, отвечающих требованиям ISO 9001.

#### Ваша гарантия

Условия гарантии для данного бытового электрического прибора определяются нашим представительством в той стране, в которой этот электроприбор был куплен. Более подробную информацию об этих условиях вы можете получить от нашего дилера. При предъявлении претензий по условиям данных гарантийных обязательств необходимо предъявить чек или квитанцию на проданный товар.

Изменения могут быть внесены без предварительного уведомления.

## INSTRUKCJE BEZPIECZNEGO UŻYTKOWANIA

Urządzenie to jest przeznaczone wyłącznie do użytku domowego w sposób opisany w niniejszej instrukcji użytkownika. Prosimy o dokładne zapoznanie się z instrukcją przed rozpoczęciem używania odkurzacza.

Nie pozostawiać urządzenia podłączonego do gniazdka zasilającego. Należy zawsze wyłączać urządzenie i wyjmować wtyczkę przewodu zasilającego z gniazdka po zakończeniu użytkowania, a także przed przystąpieniem do czyszczenia lub wykonywania jakichkolwiek czynności konserwacyjnych.

Urządzenie mogą obsługiwać dzieci w wieku co najmniej 8 lat, osoby o ograniczonych zdolnościach fizycznych, sensorycznych lub mentalnych, a także osoby nieposiadające odpowiedniego doświadczenia oraz wiedzy, jedynie pod warunkiem że odbywać się będzie to pod nadzorem lub po przeszkoleniu na temat bezpiecznego użycia urządzenia oraz związanych z nim zagrożeń. Dzieci nie mogą bawić się urządzeniem. Urządzenia nie powinny czyścić ani konserwować dzieci bez nadzoru.

Jeśli przewód zasilający uległ uszkodzeniu, należy natychmiast zaprzestać korzystania z urządzenia. Ze względów bezpieczeństwa przewód zasilający powinien być wymieniany wyłącznie przez serwisanta autoryzowanego punktu serwisowego HOOVER.

Nie zbliżać rąk, stóp, luźnej odzieży ani włosów do obracających się szczotek.

Należy korzystać wyłącznie z końcówek, materiałów eksploatacyjnych oraz części zamiennych zalecanych lub dostarczonych przez firmę HOOVER.

**Ładunki elektrostatyczne:** Odkurzanie niektórych dywanów może powodować niewielkie naelektryzowanie się urządzenia. Tego rodzaju ładunki elektrostatyczne nie stanowią zagrożenia dla zdrowia.

Nie używać urządzenia na zewnątrz domu, do odkurzania mokrych powierzchni ani do zbierania wody.

Nie wolno wciągać twardych lub ostrych przedmiotów, zapalek, gorącego popiołu, niedopałków papierosów ani innych podobnych przedmiotów.

Nie spryskiwać łatwopalnymi cieczami, środkami czyszczącymi w aerozolu ani parą.

Nie stąpać po przewodzie zasilającym podczas korzystania z urządzenia i nie wyjmować wtyczki, ciągnąc za przewód zasilający.

Nie kontynuować eksploatacji uszkodzonego urządzenia.

**Serwis firmy HOOVER:** Aby zapewnić bezpieczne i sprawne działanie tego urządzenia, zalecamy zlecenie prac serwisowych lub napraw wyłącznie serwisantom autoryzowanego punktu serwisowego firmy HOOVER.

Nie stawiać na przewodzie zasilającym i nie owijać go sobie wokół rąk lub nóg podczas korzystania z urządzenia.

Nie używać urządzenia do odkurzania ludzi lub zwierząt.

Nie ustawiać urządzenia powyżej swojego poziomu podczas odkurzania schodów.

#### Ochrona środowiska

Symbol umieszczony na urządzeniu oznacza, że nie jest ono klasyfikowane jako odpad z gospodarstwa domowego. Urządzenie należy zdać w odpowiednim punkcie utylizacji w celu recyklingu komponentów elektrycznych i elektronicznych. Urządzenie należy złomować zgodnie z lokalnymi przepisami w sprawie utylizacji odpadów. Dodatkowe informacje na temat sposobu utylizacji, złomowania i recyklingu urządzenia można uzyskać w lokalnym urzędzie miejskim, w komunalnym zakładzie utylizacji odpadów lub w sklepie, w którym produkt został zakupiony.



**CE** Urządzenie spełnia wymogi europejskich norm 2014/35/WE, 2014/30/WE oraz 2011/65/WE.

HOOVER Limited, Pentrebach, Merthyr Tydfil, Mid Glamorgan, CF48 4TU, UK

## ELEMENTY ODKURZACZA

- |   |   |
|---|---|
| A. Obudowa główna odkurzacza                      | N2. Ssawka do twardych podłóg <b>(HF)**</b>         |
| B. Pedał wł./wyl.                                 | O. Przełącznik typu podłogi*                        |
| C. Zatrask węża dla systemu Nano Pack™            | P. Szczotka 2 w 1                                   |
| D. Pedał zwijania przewodu                        | Q. Przycisk Zwalniający                             |
| E. Przycisk zwalniania pojemnika                  | Oślonę Filtra Wywiewu                               |
| F. Przycisk zwalniania węża                       | R. Gniazdo na szczotkę                              |
| G. Wąż  | S. Gniazdo rury teleskopowej                        |
| H. Hak uchwyty węża (Dla systemu Nano Pack™)      | T. Filtr przed silnikiem                            |
| I. Uchwyt na wąż                                  | U. Filtr wylotowy                                   |
| J. Regulator siły ssania                          | V. Pojemnik na kurz                                 |
| K. Rura teleskopowa                               | W. Turboszczotka mini do usuwania sierści zwierząt* |
| L. Regulacja rury teleskopowej                    | X. Turboszczotka mini do usuwania alergenów*        |
| M. Hak rury teleskopowej (Dla systemu Nano Pack™) | Y. Szczotka Grand Turbo*                            |
| N. Szczotka dywanowo-podłogowa <b>(GP)**</b>      | Z. Szczotka do parkietów*                           |
| N1. Ssawka do dywanów <b>(CA)**</b>               | Z1. Szczotka ekstra do parkietów*                   |
|   | Z2. Szczotka do parkietów*                          |

## MONTAŻ ODKURZACZA

Wymij wszystkie elementy z opakowania.

1. Podłącz wąż do urządzenia, upewniając się że jest zamontowany w poprawnej pozycji. Aby zwolnić: naciśnij przyciski na wężu i pociągnij. [1]
2. Podłącz uchwyt węża do górnej końcówki rury teleskopowej [2] lub zamocuj ewentualne akcesoria.
3. Podłącz dolną końcówkę rury teleskopowej do ssawki dywanowej lub podłogowej \*\* [3] bądź do ewentualnych akcesoriów.

## KORZYSTANIE Z ODKURZACZA

1. Wyciągnij przewód zasilający i podłącz go do zasilania. [4] Nie należy wyciągać przewodu poza czerwony znacznik.
2. Ustaw rurę teleskopową na wygodnej wysokości. [5]
3. Szczotka dywanowo-podłogowa\*\*. Naciśnij przycisk wyboru podłogi\* na końcówce [6], aby wybrać idealny tryb czyszczenia dla danej podłogi.  
**Twarda podłoga** – Szczotki są obniżone, aby chronić podłogę.  
**Dywan** – Szczotki są uniesione, aby umożliwić głębsze odkurzanie.

**\*\*Tylko w niektórych modelach**

**\*\*Kształt szczotek i końcówek może różnić się w zależności od modelu**

4. Włącz odkurzacz, naciskając pedał znajdujący się na obudowie głównej odkurzacza. [7]
5. Ustaw moc ssania na uchwycie węża na żądany poziom. [8]
6. Po zakończeniu pracy wyłącz odkurzacz za pomocą pedału Wł./Wył. Wyjmij wtyczkę z gniazdka i naciśnij pedał zwijania przewodu, aby zwinąć go z powrotem do odkurzacza. [9]

## PRZERWA W PRACY I PRZECHOWYWANIE

W czasie użytkowania elastyczny wąż oraz rura teleskopowa mogą być przechowywane tymczasowo [10], natomiast w przypadku dłuższego nieużytkowania można je schować w Nano Pack™:

1. Złóż rurę teleskopową do rozmiaru przechowywania. [13]
2. Wyciągnij szczotkę z końca rury teleskopowej.
3. Wyciągnij uchwyt węża z rury teleskopowej.
4. Unieś zatrzask węża z tyłu odkurzacza i owiń elastyczny wąż wokół urządzenia. [13]
5. Włóż szczotkę do gniazda znajdującego się pod spodem urządzenia. [13]
6. Włóż rurę teleskopową do gniazda znajdującego się pod spodem urządzenia. [13]

## KONSERWACJA URZĄDZENIA

### Opróżnianie pojemnika na kurz

Gdy poziom kurzu osiągnie maksymalny poziom na wskaźniku zapewnienia pojemnika, należy opróżnić pojemnik na kurz.

**WAŻNE:** Aby uzyskać optymalną wydajność, nie wolno pozwolić, aby kurz przekroczył maksymalny poziom.

1. Odłącz wąż od odkurzacza. [1]
2. Naciśnij przyciski zwalniania pojemnika na kurz, aby wyjąć pojemnik z odkurzacza. [14]
3. Przytrzymaj jedną ręką pojemnik na kurz i naciśnij przycisk zwolnienia kłapy pokrywy, aby opróżnić pojemnik z kurzu. [15]
4. Naciśnij przycisk zwolnienia ramy filtra przed silnikiem i zdejmij filtr przed silnikiem z ramy. [16] Jeśli filtry są brudne, przejdź do sekcji 'Czyszczenie Filtrów Zmywalnych'.
5. W razie potrzeby użyj szczotki do mebli aby usunąć nadmiar kurzu z wewnętrznej powierzchni pojemnika.
6. Zatrzasknij kłapę pokrywy pojemnika i sprawdź, czy jest dobrze zamknięta. Zamocować pojemnik z powrotem w odkurzaczu.

### Czyszczenie filtrów zmywalnych

Odkurzacz wyposażony jest w filtr silnika. Aby zapewnić optymalną wydajność odkurzania, należy regularnie czyścić filtry. Należy zawsze usuwać nadmiar kurzu z filtrów poprzez delikatne uderzenie nimi o bok zbiornika. Należy zawsze umyć filtry po 5 opróżnieniach pojemnika.

**WAŻNE:** Wszystkie bezworkowe odkurzacze wymagają regularnego czyszczenia filtrów. Niedostateczne czyszczenie filtrów może doprowadzić do zapchania, przegrzania i uszkodzenia odkurzacza. Może to spowodować wygaśnięcie gwarancji.

**WAŻNE: Regularnie sprawdzać i czyścić filtry, postępując zgodnie z instrukcją konserwacji filtrów. Zaleca się również zakup nowych filtrów po każdym trzecim myciu. To zapewni odpowiednią wydajność odkurzacza.**

### Aby wymontować filtr zainstalowany przed silnikiem:

1. Wyjmij pojemnik na kurz z korpusu odkurzacza. [14]
2. Chwyć jedną ręką pojemnik na kurz, naciśnij przycisk zwolnienia ramy filtra przed silnikiem i zdejmij filtr przed silnikiem z ramy. [16]
3. Ostrożnie otrzep i umy w ciepłej wodzie szary filtr piankowy. [19] Wyciśnij nadmiar wody z filtra suchą szmatką i pozostaw do całkowitego wyschnięcia przed ponownym założeniem.
4. Po całkowitym wyschnięciu zmontuj zestaw filtra i zamocuj z powrotem w odkurzaczu.

**WAŻNE:** Nie należy używać urządzenia bez założonego zestawu filtra zabezpieczającego silnik.

**WAŻNE:** Przed założeniem zestawu filtra należy zawsze upewnić się, że całkowicie wysechł.

### Aby uzyskać dostęp do filtra wylotowego:

1. Naciśnij przycisk, aby odblokować pokrywę filtra wylotowego, a następnie pociągnij na zewnątrz.
2. Naciśnij zaciski mechanizmu blokującego na końcach filtra i wyjmij zestaw filtrów ze szczeliny. [18]
3. Ostrożnie otrzep i umy w ciepłej wodzie zestaw filtrów. Nie stosować gorącej wody ani detergentów. [19] Wyciśnij nadmiar wody z filtra suchą szmatką i pozostaw do całkowitego wyschnięcia przed ponownym założeniem.
4. Po całkowitym wyschnięciu zmontuj zestaw filtra i zamocuj z powrotem w odkurzaczu.
5. Nacisnąć krawędź pokrywy filtra wylotowego z tej strony, z której znajdują się zaciski, w taki sposób, aby pokrywa filtra wylotowego zatrzasknęła się na swoim miejscu.

**WAŻNE:** Nie należy używać urządzenia bez założonego zestawu filtra.

### Usuwanie niedrożności z układu

Jeśli wskaźnik wypełnienia worka świeci na czerwono:

1. Sprawdź, czy pojemnik na kurz jest pełny. Jeśli tak, zob. rozdział „Opróżnianie pojemnika na kurz”.
2. Jeśli pojemnik na kurz jest pusty, ale siła ssania jest nadal niedostateczna:
  - A. Czy trzeba wyczyścić filtry? Jeśli tak, zobacz rozdział „Czyszczenie filtrów zmywalnych”.
  - B. Sprawdź, czy występują jakiegokolwiek niedrożności w układzie. - Za pomocą patyka lub pręta przetkać rury lub wąż.
  - C. Sprawdź, czy filtr przed silnikiem jest zamocowany.
  - D. Sprawdź, czy w szczotce nie powstała niedrożność i w razie konieczności usuń ją.
  - E. Sprawdź, czy cyklon nie jest zablokowany. Wyczyść w razie potrzeby.

**Ostrzeżenie:** - Jeżeli odkurzacz jest używany przez dłuższy czas pomimo zapchania,

zabezpieczenie termiczne wyłączy odkurzacz, aby nie dopuścić do jego przegrzania. W takim wypadku należy wyłączyć odkurzacz, wyjąć wtyczkę z gniazdka elektrycznego i skorygować problem. Zabezpieczenie termiczne zostanie automatycznie wyzerowane po około 45 minutach.

## AKCESORIA I KOŃCÓWKI

Aby uzyskać optymalne wyniki oraz wydajność energetyczną<sup>#1</sup>, zaleca się stosowanie prawidłowych końcówek podczas głównych czynności czyszczenia. Ssawki są wskazane na schematach i oznaczone literami **GP**, **HF** lub **CA**.

Ssawkę typu **GP** można odkurzać zarówno dywany, jak i twarde podłogi.

Ssawka typu **HF** jest odpowiednia tylko do odkurzania twardych podłóg.

Ssawka typu **CA** jest odpowiednia tylko do odkurzania dywanów.

Pozostałe ssawki to akcesoria do specjalistycznych zadań czyszczących. Zaleca się używać ich jedynie okazjonalnie.

Należy podkreślić, że niniejszy odkurzacz jest dostarczany wraz z etykietą energetyczną zgodnie z wymogami Rozporządzenia (UE) 665/2013.

Jeśli na etykiecie znajduje się czerwony znak zakazu umieszczony na symbolu dywanu, oznacza to, że ten odkurzacz nie nadaje się do odkurzania dywanów.

Jeśli na etykiecie znajduje się czerwony znak zakazu umieszczony na symbolu twardej podłogi, oznacza to, że ten odkurzacz nie nadaje się do odkurzania twardych podłóg.

<sup>#1</sup> **UWAGA:** Wskaźnik zbierania kurzu na dywanie, wskaźnik zbierania kurzu na dywanie oraz klasa efektywności energetycznej zgodnie z Regulacjami Komisji (UE) 665/2013 i 666/2013..

Należy sprawdzić w specyfikacji technicznej modelu na etykiecie opakowania, w jakie akcesoria wyposażone są poszczególne modele.

Wszystkie akcesoria mogą zostać zamocowane na uchwycie węża lub końcu rury teleskopowej.

- **Szczotka 2 w 1** – Do narożników i trudno dostępnych obszarów, pótek z książkami, ram obrazów, klawiatur oraz innych delikatnych miejsc [Q]. Wyjmij element 2w1 z tyłu odkurzacza [11] i zamontuj go na końcu uchwytu. [12]
- **Szczotka do parkietów\*\*** – Do parkietów i innych delikatnych powierzchni podłogowych. [Z1, Z2]
- **Turboszczotka mini do usuwania sierści zwierząt\*** - Turboszczotka mini służy do odkurzania schodów lub głębokiego odkurzania powierzchni pokrytych tkaninami i innych trudnych do czyszczenia powierzchni. Nadaje się w szczególności do usuwania sierści zwierząt. [W]
- **Turboszczotka mini do usuwania alergenów\*** – Turboszczotka mini służy do

odkurzania schodów lub głębokiego odkurzania powierzchni pokrytych tkaninami i innych trudnych do czyszczenia powierzchni. Nadaje się w szczególności do usuwania alergenów. [X]

- **Szczotka Grand Turbo\*** – Turboszczotka grand służy do głębokiego odkurzania dywanów. [Y]

**WAŻNE:** Nie należy korzystać z turboszczotek grand ani turboszczotek mini do odkurzania dywaników z długimi frędzlami, skór zwierzęcych i puszystych dywanów o włosie dłuższym niż 15 mm. Nie trzymać ssawki nieruchomo, gdy szczotka się obraca.

## LISTA KONTROLNA UŻYTKOWNIKA

W razie wystąpienia problemu z urządzeniem należy skorzystać z poniższej prostej listy kontrolnej użytkownika przed skontaktowaniem się z lokalnym serwisem firmy HOOVER.

- Czy gniazdko, do którego podłączono odkurzacz, jest pod napięciem? Sprawdź gniazdko elektryczne, podłączając do niego inne urządzenie elektryczne.
- Czy worek na kurz jest przepełniony? Zobacz rozdział „Konserwacja odkurzacza”.
- Czy filtr jest niedrożny? Zobacz rozdział „Konserwacja odkurzacza”.
- Czy wąż lub szczotki są zatkane? Zobacz rozdział „Usuwanie niedrożności z układu”.
- Czy nie nastąpiło przegrzanie odkurzacza? Jeżeli tak, wyłącznik zostanie automatycznie zresetowany po ok. 45 minutach.

## WAŻNE INFORMACJE

### Części zapasowe i materiały eksploatacyjne firmy HOOVER

Należy zawsze stosować oryginalne części zapasowe firmy HOOVER. Można je nabyć u lokalnego dealera firmy HOOVER lub bezpośrednio w firmie Hoover. Przy zamawianiu części zawsze należy podać numer danego modelu.

### Jakość

Fabryki firmy Hoover zostały poddane niezależnej kontroli pod kątem jakości. Nasze produkty zostały wytworzone z wykorzystaniem systemu jakości zgodnego z wymogami normy ISO 9001.

### Gwarancja

Warunki gwarancji na niniejsze urządzenie są określone przez naszego przedstawiciela w kraju, w którym urządzenie jest sprzedawane. Szczegółowe informacje na temat warunków gwarancji można uzyskać w punkcie, w którym urządzenie zostało nabyte. Przy zgłaszaniu wszelkich roszczeń w ramach gwarancji należy przedstawić dowód sprzedaży lub pokwitowanie.

Zastrzegamy sobie możliwość wprowadzania zmian bez wcześniejszego powiadomienia.

## NÁVOD K BEZPEČNÉMU POUŽITÍ

Tento vysavač by měl být používán pouze pro úklid domácnosti a v souladu s touto uživatelskou příručkou. Než začnete spotřebič používat, ujistěte se, že rozumíte tomuto návodu.

Nenechávejte zařízení zapnuté v zásuvce. Před čištěním nebo jakoukoli údržbou zařízení vždy vypněte a síťovou šňůru vytáhněte ze zásuvky.

Tento přístroj smí používat děti od 8 let výše a osoby se sníženými fyzickými, smyslovými nebo mentálními schopnostmi nebo s nedostatkem zkušeností a znalostí, pokud mají dozor nebo jim byly dány pokyny týkající se bezpečného používání tohoto přístroje a byly seznámeny s možnými riziky jeho používání. S přístrojem si nesmí hrát děti. Čištění a údržbu nesmí provádět děti bez dohledu.

Jestliže je poškozena síťová šňůra, okamžitě přestaňte zařízení používat. abyste se vyhnuli ohrožení bezpečnosti, napájecí kabel musí být vyměněn autorizovaným technikem společnosti HOOVER.

Udržujte dostatečnou vzdálenost rukou, nohou, volného oděvu a vlasů z dosahu otočných kartáčů.

Používejte výhradně příslušenství, spotřební materiál a náhradní díly doporučené nebo dodávané firmou HOOVER.

**Statická elektřina** Při čištění některých koberců vzniká malé množství statické elektřiny. Výboje statické elektřiny neohrožují zdraví.

Nepoužívejte Vaše zařízení venku, na mokré povrchy nebo na mokrá vysávání.

Nevysávejte tvrdé nebo ostré předměty, zápalky, žhavý popel, cigaretové nedopalky a podobné předměty.

Nestříkejte na zařízení hořlavé spreje, čisticí tekutiny, barvy ani jejich výpary.

Během použití zařízení nepřejíždějte přes síťovou šňůru a nevytahujte síťový kabel ze zásuvky taháním za šňůru.

Spotřebič nepoužívejte, pokud je vadný.

**Servis HOOVER** Pro zajištění vždy bezpečné a efektivní práce s přístrojem doporučujeme, aby jakékoliv servisní práce nebo opravy prováděl pouze autorizovaný servisní pracovník společnosti Hoover.

Během použití zařízení nestůjte na síťové šňůře ani si ji neovíjete kolem paží či nohou.

Nepoužívejte zařízení pro čištění zvířat a osob.

Při úklidu schodů nestavte zařízení na vyšší schod, než se nacházíte vy.

### Životní prostředí

Symbol na tomto zařízení označuje, že tento výrobek nesmí být likvidován jako domovní odpad. Zařízení musí být předáno do příslušného sběrného místa pro likvidaci elektrických a elektronických zařízení. Likvidace musí proběhnout v souladu s místními ekologickými předpisy pro likvidaci odpadu. Pro další podrobné informace o zacházení, regeneraci a likvidaci tohoto zařízení prosím kontaktujte Váš místní úřad, společnost pro sběr odpadu nebo obchod, kde jste jej zakoupili.



 Tento spotřebič je v souladu s evropskými směrnicemi 2014/35/EU, 2014/30/EU a 2011/65/EU.

HOOVER Limited, Pentrebach, Merthyr Tydfil, Mid Glamorgan, CF48 4TU, UK

## SEZNAMTE SE S VAŠÍM VYSAVAČEM

- |  |  |
|--|--|
| A. Hlavní tělo čističe                                       | N1. Hubice na koberce (CA)**                   |
| B. Pedál Zap/Vyp   | N2. Hubice na tvrdé podlahy (HF)**             |
| C. Hadicový závěr pro systém Nano Pack™                      | O. Volič typu podlahy*                         |
| D. Pedál k navíjení kabelu                                   | P. Příslušenství 2 v 1                         |
| E. Tlačítko pro uvolnění zásobníku                           | Q. Uvolňovací tlačítko krytu výstupního filtru |
| F. Tlačítko pro uvolnění hadice                              | R. Parkovací štěrbina hubice                   |
| G. Hadice  | S. Parkovací štěrbina teleskopické tyče        |
| H. Háček madla hadice (Pro systém Nano Pack™)                | T. Vstupní filtr                               |
| I. Madlo hadice  | U. Výstupní filtr                              |
| J. Regulátor sání  | V. Zásobník na nečistoty                       |
| K. Teleskopická trubka                                       | W. Mini turbo hubice na zvířecí srst*          |
| L. Nastavení teleskopické trubice                            | X. Miniturbohubice na čištění alergenů*        |
| M. Parkovací háček teleskopické tyče (Pro systém Nano Pack™) | Y. Velká turbohubice*                          |
| N. Hubice na koberce a podlahy (GP)**                        | Z. Hubice na údržbu parquet*                   |
|  | Z1. Hubice Parquet Extra*                      |
|  | Z2. Hubice na údržbu parquet*                  |

## SESTAVENÍ VAŠEHO ČISTIČE

Vybalte všechny díly vysavače.

- Připojte hadici k hlavnímu tělu čističe a ujistěte se, že se uzavře do své pozice. Při uvolnění jednoduše stiskněte tlačítka na hadici a zatáhněte. [1]
- Připojte madlo hadice k horní teleskopické trubici [2], případně k příslušenství.
- Připojte spodní konec trubice k hubici\*\* na koberce a podlahu [3], případně k příslušenství.

## JAK POUŽÍVAT VYSAVAČ

- Vytáhněte přívodní kabel a připojte k elektrické síti. [4] Konec šňůry označuje červená značka.
- Upravte teleskopickou trubici do požadované výšky pohybováním teleskopické trubice a nastavením do té nejpohodlnější polohy. [5]
- Hubice na koberce a podlahy\*\*. Sešlápněte pedál\* na hubici [6] a zvolte vhodný režim čištění pro daný typ podlahy.  
**Tvrdá podlaha** – Štětiny jsou zasunuté, aby nedošlo k poškrábání podlahy.  
**Koberec** – Štětiny jsou vysunuté, aby bylo zajištěno účinné čištění.
- Zapněte čistič stlačením pedálu Zap/Vyp na hlavní části čističe. [7]

- Uvedte regulátor sání na madle do požadované polohy. [8]
- Po použití vysavač vypněte sešlápnutím pedálu Zap/Vyp. Vytáhněte kabel ze zásuvky a stisknutím zpátečního tlačítka naviječe navijte šňůru do čističe. [9]

## ODDÍL O ULOŽENÍ A SKLADOVÁNÍ

**Pružnou hadici a teleskopickou trubici lze v průběhu úklidu dočasně odložit [10], nebo uložit do úložné polohy Nano Pack™, pokud se nepoužívá:**

- Teleskopickou trubici stáhněte na její skladovací délku. [13]
- Sejměte hubici z konce teleskopické trubice.
- Z teleskopické trubice sejměte držadlo hadice.
- Zvedněte hadicový závěr vzadu na vysavači a oviňte pružnou hadici kolem výrobku. [13]
- Hubici složte do parkovací štěrby pod výrobkem. [13]
- Teleskopickou trubici složte do parkovacího otvoru pod výrobkem. [13]

## ÚDRŽBA VYSAVAČE

### Vyprázdnění zásobníku na prach

Jestliže ukazatel na zásobníku ukazuje, že množství prachu dosáhlo maximálního množství, je třeba zásobník vyprázdnit.

**DŮLEŽITÉ UPOZORNĚNÍ:** Pokud chcete dosáhnout optimální funkce vysavače, množství prachu nesmí přesáhnout úroveň označenou značkou Max.

- Odpojte hadici od vysavače. [1]
- Stiskněte uvolňovací tlačítko a odstraňte zásobník na prach. [14]
- Jednou rukou podržte zásobník a stiskněte tlačítko k uvolnění klapky a vyprázdnění zásobníku. [15]
- Stiskněte tlačítko uvolnění vstupního filtru motoru a vyndejte vstupní filtr z držáku. [16] Jsou-li filtry znečištěny, další podrobnosti naleznete v části „Čištění omyvatelného filtru“.
- Je-li třeba odstranit přebytečný prach z vnitřního povrchu nádoby na prach, použijte kartáč.
- Zavřete klapku zásobníku na prach a řádně ji zajistěte. Potom vraťte zásobník na prach do vysavače.

### Čištění omyvatelného filtru

Vysavač je vybaven filtrem před motorem. Pro optimální vysávání filtry pravidelně vyměňujte. Zbytky prachu odstraňte z filtrů jemným poklepáním na boční stranu. Filtry se po každém prázdnění zásobníku na prach mají proplachovat vodou.

**DŮLEŽITÉ UPOZORNĚNÍ:** Všechny beszáčkové vysavače vyžadují pravidelné čištění filtrů. Pokud filtry nebudete řádně čistit, může se zablokovat průchod vzduchu, což může vést k přehřátí a následně poruše vysavače. Tak můžete ztratit právo na záruku.

**DŮLEŽITÉ UPOZORNĚNÍ:** Pravidelně kontrolujte filtry a provádějte jejich údržbu dle návodu k údržbě filtru. Doporučuje se také, abyste zakoupili nové filtry po každém třetím praní. Tento postup zajistí vysavači výkon.

#### Vyjmutí filtru před motorem:

1. Vyjměte zásobník na prach z hlavní části vysavače. [14]
2. Podržte zásobník na prach jednou rukou, stiskněte držák vstupního filtru a vyjměte vstupní filtr z držáku. [16]
3. Jemně vyklepejte a vyperte filtrační sady ručně v teplé vodě. [19] Odstraňte přebytečnou vodu z filtrů kusem suché tkaniny a nechte je před opakovaným použitím úplně vyschnout.
4. Jakmile jednotlivé části filtru vyschnou, filtry sestavte a vložte je zpět do vysavače.

**DŮLEŽITÉ UPOZORNĚNÍ:** Vysavač se nesmí používat bez filtru před motorem.  
**DŮLEŽITÉ UPOZORNĚNÍ:** Před použitím musí být sestava filtru vždy zcela suchá.

#### Přístup k výstupnímu filtru:

1. Stiskněte tlačítko pro odjištění krytu výstupního filtru a zatáhněte.
2. Stiskem pojistného klipu na konci filtru směrem dovnitř vyjměte filtrační sadu. [18]
3. Jemně vyklepejte a vyperte filtrační sady ručně v teplé vodě. Nepoužívejte horkou vodu ani saponáty. [19] Odstraňte přebytečnou vodu z filtrů kusem suché tkaniny a nechte je před opakovaným použitím úplně vyschnout.
4. Jakmile jednotlivé části filtru vyschnou, filtry sestavte a vložte je zpět do vysavače.
5. Zablokujte kryt výstupního filtru stiskem hrany s klipem, uslyšíte kliknutí poté co dveře filtru zapadnou na místo.

**DŮLEŽITÉ UPOZORNĚNÍ:** Nepoužívejte vysavač bez namontovaného filtru.

#### Odstranění ucpaní systému

Jestliže indikátor kontroly sáčku svítí červeně:

1. Zkontrolujte, zda není zásobník na prach plný. Pokud tomu tak je, postupujte podle části „Vyprázdnění zásobníku na prach“.
2. Zásobník na prach je prázdný, avšak podtlak je stále nedostatečný:
  - A. Je třeba vyčistit filtry? Pokud ano, viz část „Čištění omyvatelného filtru“.
  - B. Zkontrolujte, zda není v systému jiná překážka - Ucpané hadice nebo trubice protahujte tyčkou nebo drátem.
  - C. Zkontrolujte, zda je namontován předmotorový filtr.
  - D. Zkontrolujte možnou blokadu v hubici a odstraňte ji.
  - E. Zkontrolujte, zda není vysavač ucpaný a v případě potřeby jej vyčistěte.

**Varování:** - Pokud bude vysavač zablokovaný delší dobu, ochranný teplotní vypínač ho vyřadí z provozu, aby se zamezilo jeho přehřátí. Pokud k tomu dojde, vypněte vysavač, odpojte ho od sítě a odstraňte závadu. Automatický reset přerušového obvodu trvá asi 45 minut.

## PŘÍSLUŠENSTVÍ

Chcete-li získat co nejlepší výkon a energetickou účinnost #1 je doporučeno, aby byly použity správné trysky pro hlavní čisticí operace. Tyto trysky jsou uvedeny v diagramech písmeny **GP**, **HF** nebo **CA**.

Trysku typu **GP** lze použít jak pro čištění koberce tak na tvrdé podlahy.

Tryska typu **HF** je vhodá pouze pro použití na tvrdé podlahy.

Tryska typu **CA** je vhodná pouze pro použití na koberce.

Další trysky jsou příslušenství pro specializovaná čištění a jsou doporučeny pouze pro příležitostná použití.

Je důležité si uvědomit, že tento vysavač je dodáván s energetickým štítkem podle požadavků Evropského nařízení (EU) 665/2013.

Je-li označení na štítku zákazový červený kruh na levé straně pokrývající symbol koberce, pak to znamená, že vysavač není vhodné použít na koberce.

Je-li označení na štítku zákazový červený kruh na pravé straně pokrývající symbol tvrdé podlahy, pak to znamená, že vysavač není vhodné použít na tvrdé podlahy.

#1 **POZNÁMKA:** Schopnost sebrat prach z koberce, schopnost sebrat prach z tvrdé podlahy a energetická účinnost v souladu s Nařízením Komise (EU) 665/2013 a (EU) 666/2013..

Viz specifikace modelu na štítku obalového materiálu, v níž je uvedeno příslušenství pro jednotlivé modely.

Veškeré příslušenství lze upevnit na držadlo hadice nebo na konec teleskopické trubice.

- **Příslušenství 2 v 1** – Pro šetrné čištění knihoven, rámu, klávesnic a jiných choulostivých povrchů [Q]. Ze zadního konce vysavače odeberte příslušenství 2v1 [11] a připevněte je na konec držadla. [12]
- **Hubice na údržbu parket\*\*** – Pro šetrné čištění parket a jiných citlivých podlahových krytin. [Z1, Z2]
- **Mini turbo hubice na zvířecí srst\*** - Miniturbohubici používejte pro úklid schodišť nebo pro hloubkové čištění textilních povrchů a jiných obtížně přístupných ploch. Vhodné zejména pro odstraňování chlupů zvířat. [W]
- **Miniturbohubice na čištění alergenů\*** – Miniturbohubici používejte pro úklid schodišť nebo pro hloubkové čištění textilních povrchů a jiných obtížně přístupných ploch. Vhodné zejména pro odstraňování alergenů. [X]
- **Velká turbohubice\*** – Hubici Grand Turbo použijte na hloubkové čištění koberců. [Y]

**DŮLEŽITÉ UPOZORNĚNÍ:** Hubice Grand Turbo ani Mini Turbo nepoužívejte na koberce s dlouhými třásněmi, zvířecí kůže a koberce s vlasem delším než 15 mm. Pokud se kartáče otáčejí, hubice nesmí zůstat na jednom místě.

\*Pouze u některých modelů \*\*Provedení hubice se může lišit dle modelu

## KONTROLNÍ SEZNAM PRO UŽIVATELE

Pokud máte jakýkoli problém s výrobkem, před tím než se obrátíte na místní servis Hoover, proveďte kontrolu podle tohoto seznamu.

- Funguje správně elektrická zásuvka, k níž je připojen vysavač? Zkontrolujte ji pomocí jiného spotřebiče.
- Není sáček na prach plný? Viz „Údržba vysavače“.
- Není ucpaný filtr? Viz „Údržba vysavače“.
- Není ucpaná hadice nebo hubice? Viz „Odstranění překážky ze systému“.
- Není vysavač přehřátý? Pokud tak provedete, tepelná pojistka se automaticky vrátí do výchozího stavu asi po 45 minutách.

## DŮLEŽITÉ INFORMACE

### NÁHRADNÍ DÍLY A SPOTŘEBNÍ MATERIÁLY HOOVER

Vždy používejte originální náhradní díly společnosti HOOVER. Jsou k dispozici u místního prodejce výrobků HOOVER nebo přímo u společnosti Hoover. V objednávce dílů laskavě vždy uvádějte číslo modelu.

### Kvalita

Kvalita výroby ve výrobních závodech společnosti Hoover byla posouzena nezávislou organizací. Naše výrobky jsou vyráběny podle systému jakosti, který splňuje požadavky ISO 9001.

### Záruka

Záruční podmínky pro tento spotřebič stanoví náš zástupce v zemi, v níž je spotřebič prodáván. Přesné znění podmínek vám poskytne prodejce, u něhož jste si spotřebič zakoupili. Při reklamaci podle těchto záručních podmínek je nutno předložit účtenku nebo doklad o nákupu.

Právo změny bez předchozího upozornění vyhrazeno.

## NAVODILA ZA VARNO UPORABO

Sesalnik lahko uporabljate le za čiščenje stanovanjskih prostorov, kot je opisano v tem priročniku. Prosimo, da se pred uporabo sesalnika temeljito seznanite s temi navodili.

Sesalnika ne puščajte priključenega na električno omrežje. Po vsaki uporabi ali pred kakršnimi koli vzdrževalnimi deli in čiščenjem naprave sesalnik vedno izklopite in izvlecite vtičač iz električne vtičnice.

Ta aparat lahko uporabljajo otroci, starejši od 8 let, ter osebe z zmanjšanimi telesnimi, zaznavnimi in mentalnimi sposobnostmi ali osebe s pomanjkljivimi izkušnjami in znanjem, če so pod nadzorom ali so bile ustrezno podučene o varni uporabi aparata ter se zavedajo nevarnosti, ki so povezane z njegovo uporabo. Otroci se ne smejo igati z aparatom. Otroci ne smejo čistiti ali vzdrževati aparata brez nadzora.

Če je napajalni kabel poškodovan, nemudoma prenehajte z uporabo sesalnika. Da bi se izognili nevarnosti, mora napajalni kabel zamenjati pooblaščen Hooverjev serviser.

Imejte roke, noge, ohlapna oblačila in lasje proč od vrtljivih krtač.

Uporabljajte le priključke, potrošni material ali nadomestne dele, ki jih priporoča ali dobavi podjetje Hoover.

**Statična elektrika:** Določene vrste preprog lahko ustvarijo manjšo količino statične elektrike. Kakršen koli statični električni naboj ne ogroža zdravja.

Sesalnika ne smete uporabljati na prostem, na kakršni koli mokri površini ali za sesanje tekočin.

Ne smete sesati trdih ali ostrih predmetov, vžigalic, vročega pepela, cigaretnih ogorkov ali drugih podobnih snovi.

Ne smete pršiti ali sesati vnetljivih tekočin, čistil, osvežilcev zraka ali njihovih hlapov

Ne smete zapeljati prek napajalnega kabla med uporabo sesalnika ali izvleči vtikača tako, da bi vlekli za kabel.

Ne smete nadaljevati z uporabo sesalnika, če opazite nepravilnosti v delovanju.

**Servis HOOVER:** Za zagotovitev nenehnega varnega in učinkovitega delovanja naprave priporočamo, da servisiranje ali popravila izvaja le pooblaščen Hooverjev serviser.

Med uporabo sesalnika ne smete stati na kablu ali si ga ovijati okoli rok ali nog.

Ne smete uporabljati sesalnika za čiščenje živali ali ljudi.

Sesalnika ne smete postavljati nad seboj, ko sesate stopnice.

#### Okolje

Simbol na izdelku pomeni, da izdelka ne smete odstraniti kot gospodinjski odpadek. Oddati ga morate na zbirnem mestu za recikliranje električne in elektronske opreme. Odstranitev morate izvesti v skladu s krajevnimi okoljskimi predpisi glede odstranjevanja odpadkov. Za podrobnejše informacije o ravnanju z izdelkom, obnovi in recikliranju izdelka se obrnite na krajevni urad, komunalno podjetje za odvoz gospodinjskih odpadkov ali trgovino, kjer ste izdelek kupili.



 Ta naprava je v skladu z evropskimi direktivami 2014/35/EU, 2014/30/EU in 2011/65/EU.

HOOVER Limited, Pentrebach, Merthyr Tydfil, Mid Glamorgan, CF48 4TU, UK

## SPOZNAJTE SVOJ SESALNIK

- |  |   |
|--|---|
| A. Glavno ohišje sesalnika   | N2. Krtača za trda tla (HF)**                           |
| B. Stopalka za vklop/izklop  | O. Gumb za izbiro vrste tal*                            |
| C. Zaponka za cev pri sistemu Nano Pack™                           | P. Nastavek 2 v 1                                       |
| D. Stopalka za navijanje kabla                                     | Q. Gumb za sprostitev pokrova izhodnega filtra          |
| E. Gumb za izpraznitev posode                                      | R. Reža za vstavev krtače                               |
| F. Gumb za sprostitev gumijaste cevi                               | S. Reža za shranjevanje teleskopske cevi                |
| G. Cev   | T. Filter pred motorjem                                 |
| H. Držalo ročaja cevi (Za sistem Nano Pack™)                       | U. Izhodni filter                                       |
| I. Ročaj cevi  | V. Posoda za prah                                       |
| J. Krmilnik moči sesanja   | W. Mini turbo nastavek za čiščenje dlak domačih živali* |
| K. Teleskopska cev   | X. Mini turbo nastavek za alergene delce*               |
| L. Regulator teleskopske cevi                                      | Y. Velika Turbo krtača*                                 |
| M. Ležišče za shranjevanje teleskopske cevi (Za sistem Nano Pack™) | Z. Krtača za čiščenje parketa*                          |
| N. Šoba za preproge in tla (GP)**                                  | Z1. Krtača za parket Extra*                             |
| N1. Krtača za preprogo (CA)**                                      | Z2. Krtača za čiščenje parketa*                         |

## SESTAVLJANJE SESALNIKA

Iz embalaže odstranite vse sestavne dele.

1. Cev priključite na osnovno ogrodje sesalnika in jo dobro pritrdite. Za sprostitev: pritisnite gumbe na skrajnem koncu cevi in povlecite. [1]
2. Ročaj cevi povežite z zgornjim skrajnim delom teleskopske cevi [2] ali s pripomočki, če je to potrebno.
3. Spodnji skrajni del teleskopske cevi povežite s krtačo za preproge in tla\*\* [3] ali s pripomočki, če je to potrebno.

## UPORABA SESALNIKA

1. Izvlecite napajalni kabel in ga potisnite vtikač v električno vtičnico. [4] Kabla ne vlecite naprej od rdeče oznake.
2. Teleskopsko cev namestite na želeno višino. To storite tako, da regulator teleskopske cevi pomaknete v najudobnejšo lego za čiščenje. [5]
3. Krtača za preproge in tla\*\*. Na krtači [6] pritisnite tipko za izbiro vrste tal in tako izberite idealen način čiščenja za vaš tip tal.

**Trde talne površine** – krtače so spuščene, da ščitijo tla.

**Preproga** – krtače so dvignjene zaradi globljega sesanja.

\*Le pri določenih modelih \*\*Nastavki se razlikujejo glede na model.

4. Sesalnik vklopite s pritiskom stopalke za vklop/izklop na osrednjem delu sesalnika. [7]
5. Sesalni regulator, ki se nahaja na ročaju cevi, namestite na zeleno raven. [8]
6. Ob koncu uporabe izklopite s pritiskom stopalke za vklop/izklop. Izključite iz vtičnice in pritisnite na stopalko za navijanje kabla, da se napajalni kabel navije nazaj v sesalnik. [9]

## POSTAVITEV IN SHRANJEVANJE

Fleksibilno in teleskopsko cev lahko začasno spravite med uporabo [10] ali namestite v lego za shranjevanje Nano Pack™, ko ju ne uporabljate.

1. Cev sklopite do dolžine za shranjevanje. [13]
2. Odstranite nastavek s konca teleskopske cevi.
3. Odstranite ročaj cevi s teleskopske cevi.
4. Dvignite zatič cevi na zadnji strani sesalnika ter ovijte gibljivo cev okoli naprave. [13]
5. Krtačo namestite v režo za krtačo, ki se nahaja pod izdelkom. [13]
6. Teleskopsko cev namestite v režo za teleskopsko cev, ki se nahaja pod izdelkom. [13]

## VZDRŽEVANJE SESALNIKA

### Praznjenje posode za prah

Ko prah in umazanija dosežeta oznako najvišje ravni v posodi, le-to izpraznite.

**POMEMBNO:** Za popolno delovanje naj prah in umazanija ne segata višje od oznake najvišje ravni.

1. Odstranite cev iz sesalnika. [1]
2. Pritisnite gumbe za sprostitvev posode za prah in posodo odstranite iz sesalnika. [14]
3. Z eno roko držite posodo za prah in pritisnite gumb za odpiranje lopute ter odstranite prah. [15]
4. Pritisnite gumb za sprostitvev okvirja predmotornega filtra in predmotorni filter odstranite z okvirja. [16] Če so filtri umazani, si oglejte poglavje "Čiščenje pralnih filtrov".
5. S krtačo za prah po potrebi odstranite prah iz notranjih površin posode za prah.
6. Zaprite loputo posode za prah in preverite, ali je zapah pravilno nameščen. Namestite posodo za prah nazaj v sesalnik.

### Čiščenje pralnih filtrov

Sesalnik je opremljen s filtrom pred motorjem. Za ohranjanje optimalnega delovanja sesalnika filtre redno čistite. Odvečni prah odstranite s filtrov. To storite tako, da jih pri strani nežno tapkate in tako odstranite prah. Filter naj bi oprali po vsakem 5 praznjenju posode.

**POMEMBNO:** Vsi sesalci brez vrečke zahtevajo redno čiščenje. Če filtrov ne čistite, lahko to prepreči pretok zraka, pregrevanje in okvaro izdelka. To lahko izniči garancijo.

**POMEMBNO:** Filtre redno pregledujte in vzdržujte tako, da sledite navodilom za vzdrževanje filtrov, priporočljivo je tudi, da kupite nove filtre po vsakem 3. pranju filtra. Tako boste ohranili učinkovitost sesalnika.

### Odstranjevanje pred motornega filtra:

1. Iz osrednjega dela sesalnika odstranite posodo za prah. [14]
2. Z eno roko držite posodo za prah, pritisnite gumb za sprostitvev okvirja predmotornega filtra in predmotorni filter odstranite z okvirja. [16]
3. Nežno stresite in s toplo vodo izperite filter. [19] Pred ponovno uporabo z mehko krpo obrišite okoli nastavka za filtra, ter filter pustite, da se popolnoma osuši.
4. Ko se filter popolnoma osuši, ga sestavite in namestite v sesalnik.

**POMEMBNO:** Izdelka ne uporabljajte brez nameščenega filtra pred motorjem.

**POMEMBNO:** Pred uporabo vedno preverite, ali so elementi filtra povsem suhi.

### Dostopanje do izhodnega filtra:

1. Odprite pokrov izpušnega filtra. To storite tako, da pritisnete gumb in povlečete iz sesalnika.
2. Paket filtra odstranite iz vdolbine. To storite tako, da zaponke zapiralnega mehanizma, ki se nahajajo na skrajni točki filtra, potisnete navznoter. [18]
3. Nežno stresite in s toplo vodo izperite filter. Ne uporabljajte vroče vode ali čistil. [19] Pred ponovno uporabo z mehko krpo obrišite okoli nastavka za filtra, ter filter pustite, da se popolnoma osuši.
4. **Ko se filter popolnoma osuši, ga sestavite in namestite v sesalnik.**
5. **Pokrov izpušnega filtra zaprete tako, da ga potiskate proti robu z zatiči. Ko bodo vrata izpušnega filtra spet nameščena v lego, boste zališali zvok.**

**POMEMBNO:** Izdelka ne uporabljajte brez nameščenega elementa filtra.

### Odpravljanje zamažitve

Če je indikator napolnjenosti vrečke rdeč:

1. Preverite, ali je posoda za prah polna. Če je, si oglejte 'Praznjenje posode za prah'.
2. Če je posoda za prah prazna, a je sesalna moč še vedno šibka:
  - A. Je treba očistiti filtre? Če je, potem si oglejte 'Čiščenje pralnih filtrov'.
  - B. Preverite, ali je sistem zamašen še na kakšnem drugem mestu. - Z drogom ali palico odstranite oviro iz cevi ali gibljive cevi.
  - C. Preverite, če je nameščen pred motorni filter.
  - D. Preverite in odstranite morebitno blokado iz krtače.
  - E. Preverite, ali se v ciklonu nahajajo morebitne ovire in ciklon po potrebi očistite.

**OPOZORILO:** - Če sesalnik uporabljate dlje časa, ko je zablokiran, toplotno izklopno stikalo izklopi sesalnik in tako prepreči pregrevanje. Če pride do tega, sesalnik izklopite, izključite iz napajanja in odpravite težavo. Do samodejne ponastavitve izklopa pride po približno 45 minutah.

## DODATNI PRIKLJUČKI IN NASTAVKI

Da bi dobili najboljše delovanje in energetska učinkovitost#1, je priporočljivo uporabljati pravilne nastavke za glavne čistilne funkcije. Nastavki so označeni v diagramih s črkami GP, HF ali CA.

GP tip nastavka lahko uporabljate za čiščenje preprog in trdih tal.

HF tip nastavka je primeren le za trda tla.

\*Le pri določenih modelih \*\*Nastavki se razlikujejo glede na model.

**CA** tip nastavka je primeren le za preproge.

Drugi nastavki so pripomočki namenjeni za posebno čiščenje in priporočamo le občasno uporabo.

Pomembno je vedeti, da je ta sesalnik opremljen z energijsko nalepko, kot je zahtevano po Evropski Uredbi (EU) 665/2013.

Če oznaka prikazuje rdeč prepovedni krog na levi čez simbol za preprogo, pomeni, da sesalnik ni primeren za uporabo na preprogah.

Če oznaka prikazuje rdeč prepovedni krog na levi čez simbol za trda tla, pomeni, da sesalnik ni primeren za uporabo na trdih tleh.

#1 **OPOMBA:** Sposobnost pobiranja prahu s preprog, sposobnost pobiranja prahu s trdih tal in energetska učinkovitost so v skladu z Uredbami Komisije (EU) 665/2013 in (EU) 666/2013..

Prosimo vas, da si za dodatne priključke pri posameznih modelih ogledate specifikacije modela na etiketi, ki je na embalaži.

Vse dodatne priključke je mogoče namestiti na konec gibljive cevi ali na konec teleskopske cevi.

- **Nastavek 2 v 1** – Za kote ter druge težko dostopne predele in knjižne police, okvirje, tipkovnice in druge občutljive predmete **[Q]**. Pripomoček 2 v 1 odstranite z zadnjega dela sesalnika **[11]** in ga namestite na skrajni del ročaja. **[12]**
- **Krtača za čiščenje parketa\*\***– Za parketna tla in druga občutljiva tla. **[Z1, Z2]**
- **Mini turbo nastavek za čiščenje dlak domačih živali\*** - Mini Turbo nastavek uporabljajte za čiščenje stopnic ali globinsko čiščenje tekstilnih površin in površin, ki jih je težko čistiti. Delno primerno za odstranjevanje dlak domačih živali. **[W]**
- **Mini turbo nastavek za alergene delce\*** – Mini Turbo nastavek uporabljajte za čiščenje stopnic ali globinsko čiščenje tekstilnih površin in površin, ki jih je težko čistiti. Delno primerno za odstranjevanje alergenih delcev. **[X]**
- **Velika Turbo krtača\*** – Za globinsko sesanje po preprogah uporabite veliko Turbo krtačo. **[Y]**

**POMEMBNO:** Veliko ali malo Turbo krtačo ne uporabljajte na preprogah z dolgimi resicami, na živalski koži in preprogah, ki so debelejšje od 15 mm. Nastavek ne sme mirovati, ko se krtača vrti.

## KONTROLNI SEZNAM ZA UPORABNIKA

V primeru morebitnih težav z izdelkom, izpolnite sledeči obrazec preden pokličete krajevni Hooverjev servis.

- Je sesalnik vključen v delujoče električno omrežje? Prosimo vas, da preverite z drugo električno napravo.
- Je vrečka za prah preveč napolnjena? Oglejte si 'Vzdrževanje sesalnika'.

- Je zamašen filter? Oglejte si 'Vzdrževanje sesalnika'.
- Je blokirana cev ali priključek? Oglejte si 'Odpravljanje zamašitve'.
- Se je sesalnik pregrel? V tem primeru, pride do samodejne ponastavitve izklopa po približno 45 minutah.

## POMEMBNE INFORMACIJE

### Nadomestni deli in potršni material Hoover

Vedno uporabljajte originalne nadomestne dele Hoover. Dobite jih pri krajevnem prodajalcu Hooverjevih izdelkov ali neposredno pri podjetju Hoover. Pri naročanju delov vedno navedite številko modela.

### Kakovost

Hooverjeve tovarne so bile predmet neodvisnega ocenjevanja kakovosti. Naši izdelki so narejeni s pomočjo sistema kakovosti, ki izpolnjuje zahteve standarda ISO 9001.

### Vaša garancija

Garancijski pogoji za to napravo so taki, kot jih določi zastopnik v državi, kjer je naprava prodana. Podrobnosti glede garancijskih pogojev lahko dobite od prodajalca, pri katerem ste napravo kupili. Če želite uveljavljati kakršno koli garancijo, potrebujete potrdilo o nakupu ali račun.

Garancija se lahko spreminja brez predhodnega obvestila.

## GÜVENLİ KULLANIM TALİMATLARI

Bu süpürge kullanım kılavuzunda belirtildiği gibi yalnızca evsel temizlik için kullanılmalıdır. Lütfen ürünü kullanmadan önce bu kılavuzun tam olarak anlaşıldığını emin olun.

Süpürgenin fişini prize takılı bırakmayın. Cihazı kullanmadan veya temizlemeden önce ya da herhangi bir bakım işleminden önce daima kapalı konuma getirin ve fişi prizden çekin.

Bu cihaz 8 yaş ve üzeri çocuklar ve yetersiz fiziksel, duyuşal veya zihinsel kabiliyete sahip kişiler ya da deneyim ve bilgi yoksunu kişiler tarafından bir yetişkinin gözetimi veya cihazın güvenli bir şekilde kullanımı ile ilgili talimatı ve bulunan tehlikelerin açıkça anlatılması ile kullanılabilirler. Çocuklar cihaz ile oynamamalıdır. Temizleme ve bakım işlemi denetimsiz şekilde çocuklar tarafından yapılmamalıdır.

Güç kablosu hasar görürse cihazı kullanmayı derhal bırakın. Güvenliğin riske atılmaması için, elektrik kablosu mutlaka yetkili HOOVER servis teknisyeni tarafından değiştirilmelidir.

Ellerinizi, ayaklarınızı, bol giysileri ve saçlarınızı dönen fırçalardan uzak tutun.

Yalnızca HOOVER tarafından önerilen veya sağlanan ek birimleri, sarf malzemelerini ya da yedek parçaları kullanın.

**Statik elektrik:** Bazı halılar statik elektrik oluşuma neden olabilir. Statik elektrik deşarjı sağlığa zararlı değildir.

Cihazınızı dış mekanlarda veya ıslak yüzeylerde ya da ıslak toplama için kullanmayın.

Sert veya keskin nesnelere, kibritleri, sıcak külleri, sigara

izmaritleri veya diğer benzeri öğeleri toplamayın.

Yanıcı sıvıları, temizleme sıvılarını, aerosollerini veya spreyleri püskürtmeyin ya da toplamayın.

Cihazı kullanırken güç kablosu üzerine basmayın veya güç kablosundan çekerek prizden çıkarmayın.

Arızalı görünüyorsa cihazınızı kullanmaya devam etmeyin.

**HOOVER servisi:** Cihazın her zaman güvenli ve verimli bir şekilde kullanılabilmesi için, her türlü bakım veya onarım işinin sadece yetkili HOOVER servis teknisyenleri tarafından yapılmasını öneririz.

Cihazınızı kullanırken kablonun üzerinde durmayın veya kabloyu kolunuza ya da bacaklarınıza sarmayın.

Cihazı hayvanları veya insanları temizlemek için kullanmayın.

Merdivenleri temizlerken cihazı sizden daha yükseğe yerleştirmeyin.

### Çevre

Bu aygıttaki sembol aygıtın ev atığı gibi işlem yapılamayacağını belirtir. Bunun yerine uygun elektrikli ve elektronik ekipman geri dönüşüm toplama noktasına teslim edilmelidir. İmha, atık imhası için düzenlenen yerel çevre yönetmeliklerine uygun olarak yapılmalıdır. Bu aygıtın ait işlem, kurtarma ve geri dönüşümle ilgili daha ayrıntılı bilgi için, lütfen yerel şehir ofisiniz, ev atığı ve çöp atma servisiniz ya da aygıtı satın aldığınız mağaza ile irtibata geçin.



**CE** Bu cihaz, 2014/35/EU, 2014/30/EU ve 2011/65/EU sayılı Avrupa Direktifleri ile uyumludur.

HOOVER Limited, Pentrebach, Merthyr Tydfil, Mid Glamorgan, CF48 4TU, UK

## SÜPÜRGENİZİN PARÇALARI

- |  |  |
|--|--|
| A. Elektrikli Süpürge Ana Gövdesi                            | N1. Halı Başlığı (CA)**                          |
| B. Açma/Kapama Pedalı  | N2. Sert Taban Başlığı (HF)**                    |
| C. Nano Pack™ sistemi için Hortum Mandalı                    | O. Zemin Türü Seçicisi*                          |
| D. Kablo Makarası Pedalı                                     | P. 2'si 1 arada Aksesuar                         |
| E. Hazne Çıkarma Düğmesi                                     | Q. Çıkış Filtresi Kapağı Açma Butonu             |
| F. Hortum Salınım Düğmesi                                    | R. Başlık Bırakma Yuvası                         |
| G. Hortum  | S. Teleskopik Boru Bırakma Yuvası                |
| H. Hortum Sapı Kancası (Nano Pack™ sistemi için)             | T. Ön-motor filtresi                             |
| I. Hortum Sapı   | U. Çıkış filtresi                                |
| J. Emiş Kontrolü   | V. Toz Torbası                                   |
| K. Teleskopik Boru   | W. Evcil Hayvan Tüyü Giderici Mini Turbo Başlık* |
| L. Teleskopik Boru Ayarlayıcısı                              | X. Alerjen Giderici Mini Turbo Başlık*           |
| M. Teleskopik Boru Bırakma Kancası (Nano Pack™ sistemi için) | Y. Büyük Turbo Başlık*                           |
| N. Halı ve Zemin Başlığı (GP)**                              | Z. Parke Başlığı*                                |
|  | Z1. Parke Ekstra Başlık*                         |
|  | Z2. Parke Başlığı*                               |

## SÜPÜRGENİZİ KURMA

Tüm parçaları ambalajından çıkartın.

- Hortumu süpürgenin ana gövdesine takın, yerine oturduğundan emin olun. Serbest bırakmak için: Hortum sonunun üzerindeki düğmelere basın ve çekin. [1]
- Hortum sapını uzatma borusu üst kısmı ucuna [2] ya da gerekirse aksesuarlara bağlayın.
- Uzatma borusu alt kısmını halı ve zemin başlığına\*\* [3] ya da gerekirse aksesuarlara bağlayın.

## SÜPÜRGENİZİN KULLANIMI

- Güç kablosunu uzatın ve güç kaynağına (prize) takın. [4] Kabloyu kırmızı işaretli bölgeden öteye çekmeyin.
- Teleskopik boru ayarlayıcıyı en rahat temizleme konumuna getirerek teleskopik boruyu istediğiniz yüksekliğe ayarlayın. [5]
- Halı & Zemin Başlığı\*\*. Başlığın üzerindeki zemin tipi seçiciye\* [6] basarak zemin türü için ideal temizleme modunu seçin.  
**Sert Zemin** – Fırçalar zemini korumak için geri çekilir.  
**Halı** – Fırçalar derinlemesi temizlik için öne gelir.

- Temizleyici ana gövdesindeki açma/kapatma pedalına basarak temizleyiciyi açın. [7]
- Hortum sapı üzerindeki Emiş Regülatörünü istenilen seviyeye ayarlayın. [8]
- Kullandıktan sonra açma/kapatma pedalına basarak kapatın. Fişi prizden çıkarın ve güç kablosunu temizleyiciye geri sarmak için kablo makarası pedalına basın. [9]

## PARK ETME VE DEPOLAMA KISMI

Esnek hortum ve teleskopik boru kullanım sırasında geçici saklama için [10] veya kullanılmadığında Nano Pack™ saklama konumunda bırakılabilir:

- Teleskopik boruyu saklama uzunluğuna getirin. [13]
- Teleskopik borunun ucundaki başlığı çıkarın.
- Hortumun sapını teleskopik borudan çıkarın.
- Süpürgenin arkasındaki hortum mandalını kaldırın ve esnek hortumu ürünün etrafına sarın. [13]
- Başlığı ürünün altındaki başlık park yuvasına takın. [13]
- Teleskopik boruyu ürünün altındaki teleskopik boru park yuvasına takın. [13]

## SÜPÜRGENİZİN BAKIMI

### Toz Haznesinin Boşaltılması

Toz, kaptaki maksimum seviye göstergesine ulaştığında, toz haznesinin boşaltılması gerekir.

**ÖNEMLİ:** Yüksek performans için toz seviyesi asgari düzeyin üzerine çıkmamalıdır.

- Hortumu süpürgeye çıkarın. [1]
- Toz kabı serbest bırakma düğmelerine basın ve toz kabını süpürgeye dışarı çıkarın. [14]
- Toz kabını bir elinizle tutun ve tozu boşaltmak için toz kapağı açma düğmesine basın. [15]
- Ön motor filtresi serbest bırakma düğmesine basın ve ön motoru çerçeveden çıkarın. [16] Filtreler kirliyse, 'Yıkınabilir Filtreleri Temizleme' bölümüne bakın.
- Toz kutusunun iç yüzeyindeki fazla tozun çıkarılması gerektiğinde toz alma fırçasını kullanın.
- Toz kabı kapağını kapatın ve mandalın iyice kapalı olduğundan emin olun. Toz haznesini süpürgeye geri yerleştirin.

### Yıkınabilir filtrelerin temizlenmesi

Süpürgeye bir ön motor filtresi bulunmaktadır. En iyi temizleme performansını sürdürmek için, filtreleri düzenli olarak temizleyin. Filtrelerdeki fazla tozu, yan tarafa hafifçe vurarak çıkarın. Filtreler her 5 hazne boşaldıktan sonra yıkanmalıdır.

**ÖNEMLİ:** Tüm torbasız süpürgeler, düzenli olarak filtre temizlemesine ihtiyaç duyarlar. Hava tıkanıklığı, fazla ısınma ve ürün arızası, filtrelerinizi yıkamayı aksatmanızın sonucu olabilir. Bu garantinizi geçersiz kılabilir.

**ÖNEMLİ:** Filtre bakım talimatlarını izleyerek düzenli olarak filtreleri kontrol edin ve bakımını yapın. Ayrıca her 3. filtre yıkaması sonrasında yeni filtreler almanız önerilir. Bu, süpürgezin performansını olumlu olarak etkileyecektir.

**Ön motor filtresini çıkarmak için:**

1. Toz Haznesini süpürgezin ana gövdesinden çıkarın. [14]
2. Toz Kabını bir elinizle tutarken ön motor çerçevesi serbest bırakma düğmesine basın ve ön motor filtresini çerçeveden çıkarın. [16]
3. Filtre paketlerini nazik bir şekilde çıkarın ve sıcak suyla yıkayın. [19] Filtrelerdeki fazla suyu kuru bir bezle giderin ve tekrar kullanmadan önce tamamen kurumaya bırakın.
4. Filtre paketlerini tamamen kurduklarında süpürgeye takın.

**ÖNEMLİ:** Ürünü, ön motor filtresi paketi takılı olmadan kullanmayın.

**ÖNEMLİ:** Kullanmadan önce her zaman filtre paketlerinin tamamen kuru olduğundan emin olun.

**Çıkış Filtresine erişmek için:**

1. Düğmeye basarak ve ana süpürge gövdesinden dışarı çekerek, çıkış filtresi kapısının kilidini açın.
2. Filtrenin ucundaki kilitleme mekanizması klipslerini içeri doğru bastırarak filtre paketini yuvadan çıkarın. [18]
3. Filtre paketini nazik bir şekilde çıkarın ve sıcak suyla yıkayın. Sıcak su veya deterjan kullanmayın. [19] Filtrelerdeki fazla suyu kuru bir bezle giderin ve tekrar kullanmadan önce tamamen kurumaya bırakın.
4. Filtre paketlerini tamamen kurduklarında süpürgeye takın.
5. Klipsleri olan kenara bastırarak çıkış filtresini kilitleyin, çıkış filtresi kapağı yerine takıldığı zaman bir klik sesi duyacaksınız.

**ÖNEMLİ:** Filtre paketini yerleştirmeden ürünü kullanmayın.

**Sistemden tıkanıklığı giderme**

Torba kontrol göstergesi kırmızıysa:

1. Toz haznesinin doluluğunu kontrol edin. Doluysa 'toz haznesi boşaltımı' bölümüne başvurun.
2. Toz haznesi boş ise fakat emiş gücü hala düşükse:
  - A. Filtrelerin temizlenmeye mi ihtiyacı var? Eğer ihtiyaç varsa 'Yıkanabilir filtreleri temizleme' bölümüne başvurun.
  - B. Sistemde başka herhangi bir tıkanıklık olup olmadığını kontrol edin. - Borudaki veya esnek hortumdaki bir tıkanıklığı gidermek için bir çubuk veya değnek kullanın.
  - C. Ön motor filtresinin takılı olup olmadığını kontrol edin.
  - D. Başlıkta tıkanıklık olup olmadığını kontrol edin, varsa temizleyin.
  - E. Döngü biriminde tıkanıklık olup olmadığını kontrol edin ve gerekiyorsa, temizleyin.

**UYARI:** - Süpürge belirli bir süre tıkanık olarak kullanılırsa, termal devre kesici aşırı ısınmayı önlemek için süpürgeyi kapatır. Böyle bir durum olduğunda, süpürgeyi kapatın, fişini çekin ve hatayı düzeltin. Bu kesinti otomatik sıfırlama işlemi 45 dakika sürebilir.

## AKSESUARLAR VE BAŞLIKLAR

En iyi performans ve enerji verimliliği için\*1 ana temizleme işlemlerinde doğru başlıkların kullanılması önerilir. Bu başlıklar, şemalarda **GP**, **HF** veya **CA** harfleri ile gösterilmiştir.

**GP** tip başlıklar halı ve sert zemin temizliğinde kullanılabilir.

**HF** tip başlıklar yalnızca sert zemin üzerinde kullanıma uygundur.

**CA** tip başlıklar sadece halı üzerinde kullanım için uygundur

Diğer başlıklar uzman temizlik işlemleri içindir ve bu başlıkların yalnızca arada sırada kullanılması önerilir.

Bu vakumlu temizleyicide Avrupa Yönetmeliği (AB) 665/2013'ün gerekli koştuğu Enerji Etiketleri bulunmaktadır.

Etiketin sol tarafında halı sembolünü kapsayan kırmızı çember varsa, bu işaret vakumlu temizleyicinin halı üzerinde kullanımına uygun olmadığını gösterir.

Etiketin sağ tarafında sert zeminler sembolünü kapsayan kırmızı çember varsa, bu işaret vakumlu temizleyicinin sert zeminler üzerinde kullanımına uygun olmadığını gösterir.

\*1 **NOT:** Halıda toz çekebilme, sert zeminde toz çekebilme ve Komisyon Düzenlemeleri (AB) 655/2013 ve (AB) 666/2013 ile uyumlu enerji verimliliği..

Aksesuarların ayrı modellere takılması ile ilgili olarak lütfen ambalaj etiketindeki model özelliklerine bakın.

Tüm aksesuarlar hortum kolunun veya teleskopik borunun ucuna takılabilir.

- **2'si 1 arada Aksesuar** – Köşeler ve ulaşması zor alanlar, kitaplık rafları, çerçeveler, klavyeler ve diğer hassas alanlar için **[Q]**. 2'si 1 arada aksesuarı temizleyici arkasından çıkarın **[11]** ve tutma sapının sonuna yerleştirin. **[12]**
- **Parke Başlığı\*\*** – Parke ve diğer hassas zeminler için. **[Z1, Z2]**
- **Evcil Hayvan Tüyü Giderici Mini Turbo Başlık\*** - Merdivenler veya tekstil yüzeylerinde derinlemesine temizlik, ve temizlenmesi zor alanlar için mini turbo başlığı kullanılabilir. Özellikle hayvan tüylerinin giderilmesi için uygundur. **[W]**
- **Alerjen Giderici Mini Turbo Başlık\*** – Merdivenler veya tekstil yüzeylerinde derinlemesine temizlik, ve temizlenmesi zor alanlar için mini turbo başlığı kullanılabilir. Özellikle alerjenlerin temizlenmesi için uygundur. **[X]**
- **Büyük Turbo Başlık\*** – Büyük Turbo Başlığı halılarda derinlemesine temizlik için kullanılabilir. **[Y]**

**ÖNEMLİ:** Büyük Turbo ve Mini Turbo Başlıkları, uzun saçaklı kilimler, hayvan postları ve 15 mm'den daha uzun tüylü halılarda kullanmayın. Fırça dönerken başlığı sabit tutmayın.

## KULLANICI KONTROL LİSTESİ

Ürünle ilgili bir sorun yaşıyorsanız, yerel HOOVER servisinizi aramadan önce bu basit kullanıcı kontrol listesini inceleyin.

- Süpürgeye elektrik geliyor mu? Lütfen başka bir elektrikli cihaz ile kontrol edin.
- Toz torbası aşırı dolmuş mu? Lütfen 'Süpürge Bakımı' bölümüne başvurunuz.
- Filtre tıkalı mı? Lütfen 'Süpürge Bakımı' bölümüne başvurunuz.
- Hortum veya başlık tıkalı mı? Lütfen 'Sistemden tıkanıklık giderilmesi' bölümüne başvurunuz.
- Süpürge fazla mı ısındı? Bu durumda kesintinin otomatik sıfırlama işlemi 45 dakika sürecektir.

## ÖNEMLİ BİLGİLER

### HOOVER yedek parçaları ve Sarf Malzemeleri

Parçaları her zaman orijinal HOOVER yedek parçalarıyla değiştirin. Bunları yerel HOOVER satıcınızdan veya doğrudan Hoover'dan bulabilirsiniz. Parça siparişi verirken mutlaka cihazın model numarasını belirtin.

### Kalite

Hoover fabrikaları kalitesinden ötürü bağımsız takdir almıştır. Ürünlerimiz ISO 9001 gereksinimlerine uygun bir kalite sistemiyle üretilmektedir..

### Garanti

Bu cihaz için garanti koşulları, cihazın satıldığı ülkedeki temsilcimiz tarafından tanımlanmaktadır. Bu koşullara ilişkin ayrıntılar cihazın satın alındığı bayiden edinilebilmektedir. Bu Garanti koşulları altında yapılan talepte satış fişi ve makbuzu ibraz edilmiş olmalıdır.

Haber verilmeksizin değişiklikler yapılabilmektedir.