



HORNO ELÉCTRICO - MANUAL DE INSTRUCCIONES
ELECTRIC OVEN - INSTRUCTION MANUAL
FOUR ÉLECTRIQUE - MANUEL D'INSTRUCTIONS
FORNO ELÉTRICO - MANUAL DE INSTRUÇÕES



HO 185

Sonifer, S.A.
Avenida de Santiago, 86
30007 Murcia España
E-mail: sonifer@sonifer.es
Made in PRC

Lea atentamente este manual antes de utilizar este aparato y guárdelo para futuras consultas. Sólo así podrá obtener los mejores resultados y la máxima seguridad de uso.

Read this manual carefully before running this appliance and save it for reference in order to obtain the best results and ensure safe use.

Veillez lire attentivement ce manuel avant d'utiliser cet appareil et conservez-le pour toute consultation future. C'est la seule façon d'obtenir les meilleurs résultats et une sécurité optimale d'utilisation.

Leia este manual cuidadosamente antes de utilizar este aparelho e guarde-o para consulta futura. Só assim, poderá obter os melhores resultados e a máxima segurança na utilização.

INDICACIONES DE SEGURIDAD

Lea detenidamente las instrucciones de uso de este aparato antes de su puesta en funcionamiento y procure guardar este manual, la garantía, el recibo y la caja con su embalaje.

GENERALES:

- 1.** Este aparato pueden utilizarlo niños con edad de 8 años y superior y personas con capacidades físicas, sensoriales o mentales reducidas o falta de experiencia y conocimiento, si se les ha dado la supervisión o formación apropiadas respecto al uso del aparato de una manera segura y comprenden los peligros que implica. Los niños no deben jugar con el aparato. La limpieza y el mantenimiento a realizar por el usuario no deben realizarlo los niños sin supervisión.
- 2.** Se deberá supervisar a los niños para asegurarse de que no juegan con este aparato.
- 3.** Mantenga el aparato y su cable fuera del alcance de los niños menores de 8 años.
- 4. PRECAUCIÓN:** Para la seguridad de sus niños no deje material de embalaje

(bolsas de plástico, cartón, polietileno etc.) a su alcance.

5. Si el cable de alimentación está dañado, debe ser sustituido por el fabricante, el servicio técnico o cualquier otro profesional cualificado.
6. No desconecte nunca tirando del cable.
7. No lo ponga en funcionamiento si el cable o el enchufe están dañados o si observa que el aparato no funciona correctamente.
8. No manipule el aparato con las manos mojadas.
9. No sumergir el aparato en agua o cualquier otro líquido.
10. Antes de su limpieza observe que el aparato está desconectado.
11. El aparato debe instalarse de acuerdo con la reglamentación nacional para instalaciones eléctricas.
12. Este aparato es sólo para uso doméstico.
13. En caso de necesitar una copia del manual de instrucciones, puede

solicitarla por correo electrónico a través de sonifer@sonifer.es.

14. ADVERTENCIA: En caso de mala utilización, existe riesgo de posibles heridas.

Específicas

- Solamente utilice el aparato para el uso privado y para el fin previsto. Este aparato no está destinado para el uso profesional.
- No lo utilice al aire libre. No lo exponga al calor, ni a la entrada directa de rayos de sol, ni a humedad (en ningún caso sumerja el aparato en agua ni en ningún otro líquido) y tenga cuidado con los bordes.
- No utilice el aparato con las manos húmedas.
- Cuando no utilice el aparato, tenga que montar sus piezas, quiera limpiarlo o en caso de que el aparato tenga algún defecto, por favor, desconecte el aparato retirando la clavija de la caja del enchufe. (No tire del cable sino de la clavija).

- No utilice el aparato sin vigilancia. En caso de salir de la habitación, desconecte siempre el aparato.
- No repare el aparato por su cuenta, sino vaya a un establecimiento autorizado.
- Solamente utilice accesorios originales.
- En el producto encontrara símbolos con el fin de advertir o informar: **AVISO:** Existe peligro de quemarse.
- Durante la puesta en marcha la temperatura de la superficie que está directamente en contacto con el usuario puede estar muy alta.
- El horno irradia calor. Por ello, no lo coloque en la proximidad de materiales inflamables como cortinas o madera. Guarde hacia arriba una distancia de 50cm y a los lados una distancia de 20cm.
- Coloque el aparato sobre una superficie que resiste a temperaturas altas.

- Procure que el minuterero esté en la posición OFF cuando no utilice el aparato.
- No utilice el aparato a través de un temporizador externo o un sistema de telecontrol separado.
- El equipo no está destinado al uso al aire libre
- Durante el funcionamiento no cargue o eleve el aparato, sino apáguelo primero y desconéctelo de la red. Siempre lleve el aparato con las dos manos.
- Preste atención que el cable de red no entre en contacto con las piezas calientes del aparato.
- No toque las piezas calientes del aparato. En caso de que sea necesario utilice un paño de cocina.
- La parte trasera del aparato se debe colocar contra la pared.



Atencion: No cubra el horno cuando esté encendido para evitar riesgo de incendio.



Este símbolo indica: Superficie caliente. PRECAUCIÓN: Las superficie puede permanecer caliente durante o después de su uso.

COMPONENTES PRINCIPALES

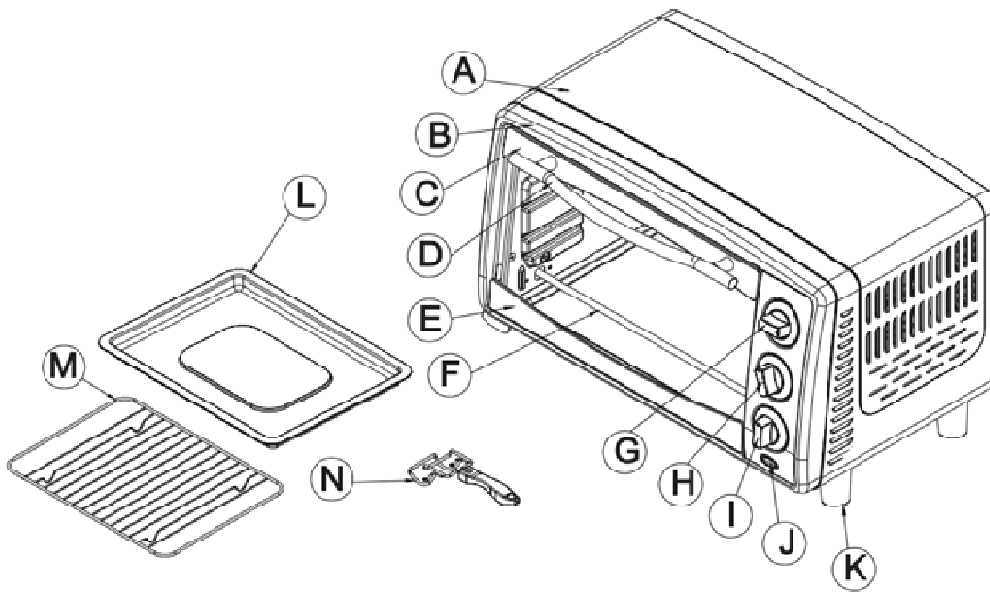

A: Carcasa	H: Selector de funciones
B: Frontal	I: Temporizador
C: Marco superior de la puerta	J: Piloto luminoso
D: Tirador	K: Pie
E: Marco inferior de la puerta	L: Bandeja
F: Resistencia inferior	M: Rejilla
G: Termostato	N: Asa para bandeja

Antes de usar su horno eléctrico por primera vez:

- Lea el manual de instrucciones.
- Asegúrese de que el horno no está desenchufado y de que el botón temporizador está en posición "OFF".
- Lave los accesorios en agua templada y jabonosa o en el lavavajillas.
- Seque convenientemente los accesorios y ponerlos en su lugar.

Enchufe el aparato a la corriente y estará listo para utilizarlo.

Recomendamos poner el horno al máximo (230°) en la función superior e inferior aproximadamente 15 minutos para eliminar cualquier tipo de residuo que pueda quedar en la unidad. Así como eliminar el "olor a nuevo".

Por favor, tenga en cuenta que cuando se encienda el horno por primera vez puede causar un ligero olor y un poco de humo (durante unos 15 minutos). Es normal e inofensivo. Esto es debido a la combustión de las sustancias protectoras aplicadas a las resistencias en su fabricación.

Uso

Por favor, familiarícese con las siguientes funciones y accesorios del horno antes del primer uso.

Termostato: Elija la temperatura deseada entre 100° y 230°.

Selector de funciones: El horno está equipado con cuatro funciones diferentes: Apagado/ Calor superior / Calor inferior/ Calor superior e inferior.

Temporizador: Para activar el temporizador gire hacia la derecha. La campana sonará cuando el tiempo programado llegue a su fin.

Luz de encendido "ON": Se encenderá al encender el horno.

Bandeja de horneado: Para uso cuando ase carne, pescado, vegetales y otro tipo de alimentos.

Mango de la bandeja: Le permite levantar la bandeja y la rejilla cuando están calientes.

Calor inferior

- a) Ponga la rejilla en la posición deseada.
- b) Inserte la bandeja de horneado y cierre la puerta del horno.
- c) Gire el temporizador hasta el tiempo deseado.
- d) Gire el selector de calor a la posición:
- e) Seleccione la temperatura.
- f) Cuando termine gire el temporizador a la posición "OFF" para apagar el horno.

Calor superior

- a) Inserte la rejilla con la comida y la bandeja de horneado.
- b) Deje la puerta de cristal medio-abierta.
- c) Gire el temporizador al tiempo de deseado.
- d) Seleccione el selector de calor a la posición:
- e) Seleccione la temperature.
- f) Cuando termine, gire el temporizador a posición "OFF" para apagar el horno.

Calor superior e inferior

- a) Ponga el control de la temperatura a 230°C.
- b) Seleccione la función calor superior e inferior:
- c) Ponga la comida a asar en la rejilla
- d) Gire el temporizador el tiempo deseado.
- e) La campana sonará cuando al final del tiempo elegido.

Nota: La rejilla debe ser situada en el centro del horno con las hendiduras situadas hacia abajo.

Posiciones de las bandejas.

Galletas: Use las guías inferiores y medias

Bizcocho: Use las guías inferiores.

Tartas: Use las guías inferiores y medias.

Precaución: Siempre extreme el cuidado cuando saque la bandeja, la rejilla o cualquier recipiente. Siempre utilice el asa para bandejas o un

guante de cocina adecuado diseñado para sacar elementos calientes del horno.

Cuidado y limpieza

Cuidado: Asegúrese de desenchufar el horno y dejarlo que se enfrié antes de limpiarlo.

Las salpicaduras en el revestimiento del horno producidas por su funcionamiento pueden causar desperfectos en dicho revestimiento.

Si lo desea, limpie las paredes con una esponja ligeramente mojada o con un trapo con un poco de detergente. Nunca use estropajos metálicos o que puedan dañar el horno, tampoco use limpiadores abrasivos, no raspe las paredes del horno con ningún utensilio metálico. Todos estos métodos pueden dañar el horno.

Todos los accesorios deben ser lavados en agua templada con un poco de jabón o pueden ser lavados en el lavavajillas. La puerta puede ser limpiada con una esponja húmeda y secada con papel de cocina o con un trapo. Limpie el exterior del horno con una esponja húmeda. No use limpiadores abrasivos pueden dañar la terminación exterior.

No use limpiadores abrasivos o estropajos metálicos puede dañar la terminación.

Deje secar todas las superficies del horno así como sus accesorios antes de volver a enchufar el horno.



Eliminación del electrodoméstico viejo.

En base a la Norma europea 2002/96/CE de Residuos de aparatos Eléctricos y Electrónicos (RAEE), los electrodomésticos viejos no pueden ser arrojados en los contenedores municipales habituales; tienen que ser recogidos selectivamente para optimizar la recuperación y reciclado de los componentes y materiales que los constituyen, y reducir el impacto en la salud humana y el medioambiente. El símbolo del cubo de basura tachado se marca sobre todos los productos para

recordar al consumidor la obligación de separarlos para la recogida selectiva. El consumidor debe contactar con la autoridad local o con el vendedor para informarse en relación a la correcta eliminación de su electrodoméstico viejo.

DECLARACIÓN DE CONFORMIDAD: Este dispositivo cumple con los requisitos de la Directriz de Baja Tensión 2006/95/CE y los requisitos de la directriz de Compatibilidad Electromagnética 2004/108/CE.

SAFETY WARNINGS

Read the operating instructions carefully before putting the appliance into operation and keep the instructions including the warranty, the receipt and, if possible, the box with the internal packing.

GENERAL SAFETY INSTRUCTIONS:

1. This appliance can be used by children aged from 8 years and above and persons with reduced physical, sensory or mental capabilities or lack of experience and knowledge if they have been given supervision or instruction concerning use of the appliance in a safe way and understand the hazards involved. Children must never play with the appliance. Cleaning and user maintenance must never be carried out by children without supervision.
2. Children should be supervised to ensure that they do not play with the appliance.
3. Keep the appliance and the cable cord out of the reach of children less than 8 years old.
4. **WARNING:** In order to ensure your children's safety, please keep all

packaging (plastic bags, boxes, polystyrene etc.) out of their reach.

5. If the supply cord is damaged it must be repaired by the Authorized Service Agent.
6. Never pull on the cord when unplugging.
7. Do not use the unit with a damaged cord or plug, or if it is not working properly.
8. Do not handle the appliance with wet hands.
9. Never immerse the appliance in water or any other liquid.
10. Make sure the appliance has been unplugged before cleaning.
11. This appliance must be installed following the national regulations for electrical installations.
12. This appliance is for household use only.
13. In case that you need a copy of the instruction manual, you can ask for it writing an email to sonifer@sonifer.es.

14. WARNING: In case of misuse, there is a risk of possible injury.

Important safety instructions:

- The appliance is designed exclusively for private use and for the envisaged purpose. This appliance is not fit for commercial use. Do not use it outdoors. Keep it away from sources of heat, direct sunlight, humidity (never dip it into any liquid) and sharp edges. Do not use the appliance with wet hands.
- If the appliance is humid or wet, unplug it immediately.
- When cleaning or putting it away, switch off the appliance and always pull out the plug from the socket (pull the plug itself, not the lead) if the appliance is not being used and remove the attached accessories.
- Do not operate the machine without supervision. If you leave the room you should always turn the device off. Remove the plug from the socket.

- Check the appliance and the cable for damage on a regular basis. Do not use the appliance if it is damaged.
- Do not try to repair the appliance on your own. Always contact an authorized technician. To avoid the exposure to danger, always have a faulty cable be replaced only by the manufacturer, by our customer service or by a qualified person and with a cable of the same type.
- Use only original spare parts.
- On the products you will find symbols that indicate warnings or provide information. WARNING: Danger of burns.
- During operation the temperature of the exposed surface may be very hot.
- The oven gives off heat. You should therefore not place it close to combustible materials such as curtains or wood.
- The clearance above the oven should be at least 50 cm and at least 20 cm at the sides.

- Put the unit down onto a heat-resistant mat.
- Ensure that the timer is in the "off" position when you are not using the unit.
- Please do not operate the device with an external timer or a separate remote control system.
- This device is not suitable for operation out of doors!
- Do not carry or lift the appliance during use. Always switch it off first and pull out the plug. Carry the appliance always with both hands!
- Please ensure that the mains lead does not come into contact with the hot sections of the device.
- Do not touch the hot parts of the device. Use an oven cloth if necessary.
- The rear of the appliance should be against the wall.



ATTENTION: do not cover the appliance when it is operating to avoid the risk of fires.



ATTENTION: This symbol show: Hot surface. **CAUTION:** The surface can remain hot during or after use.

MAIN COMPONENTS

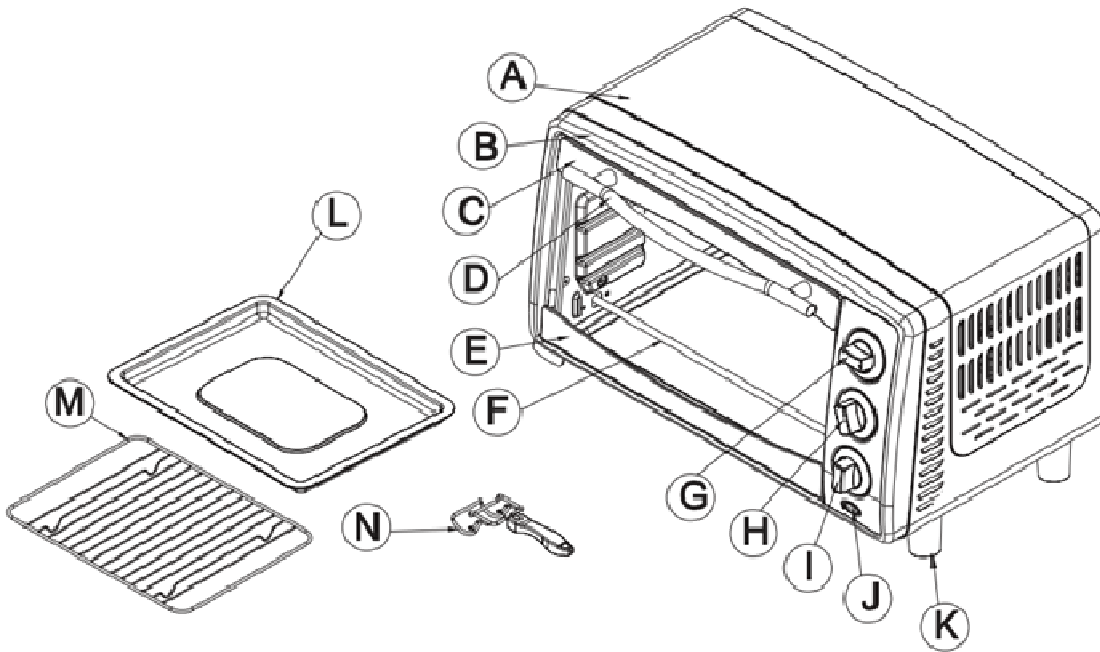

A: Housing	H: Heater Control Knob
B: Front Plate	I: Timer Control Knob
C: Upper Door Frame	J: Indicator Light Cover
D: Handle	K: Foot
E: Lower Door Frame	L: Bake Tray
F: Lower Heating Element	M: Wire Rack
G: Temperature Control Knob	N: Tray Handle

Before using your electric oven

Before using your electric oven for the first time, be sure to:

- Read all of the instruction included in this manual.
- Make sure that the oven is unplugged and the Timer control is in the "OFF" position.
- Wash all the accessories in hot, soapy water or in the dishwasher.
- Thoroughly dry all accessories and re-assemble in oven, plug oven into outlet and you are ready to use your new electric oven.
- After re-assembling your oven, we recommend that you run it at the highest temperature (230°C) on the toast function for approximately 15 minutes to eliminate any packing residue that may remain after shipping. This will also remove all traces of odour initially present.
- Please Note: Initial start-up operation may result in minimal smell and smoke (about 15 minutes). This is normal and harmless. It is due

to burning of the protective substance applied to the heating elements in the factory.

Using your electric oven

Please familiarize yourself with the following oven functions and accessories prior to first use:

Temperature Control: choose the desired temperature from 100°C to 230°C for baking broiling or toasting.

- Heater Control: this oven is equipped with four stages switch heating selector: Off/Upper heater/Upper & Lower heater/ Lower heater
- Timer Control: when you activate the timer segment of the control, turn to the right (clockwise) to toast or use as a timer. The timer bell will ring at the end of the programmed time.
- Power "ON" neon light: Illuminated whenever the oven is turned on.
- Baking Tray: For use in broiling and roasting meat, poultry, fish and various foods.
- Tray Handle: Allows you to pick up the wire rack, and baking tray when they are hot.

HOW TO BAKE

- a) Place the removable rack into the desired position.
- b) Insert the baking tray and close the oven door.
- c) Turn the timer knob to the desired cooking time.
- d) Turn the heater selector knob  BAKE
- e) Select the temperature.
- f) When finished baking, turn the timer to "OFF" position to switch off the oven.

HOW TO BROIL

- a) Insert the removable bake rack with food and bake tray.
- b) Keep the glass door half-open.
- c) Turn the Timer knob to the desired cooking time.
- d) Turn the heat selector knob  BROIL.
- e) Select the temperature.
- f) When finished broiling, turn the timer to "OFF" position to switch off the oven.

HOW TO TOAST

- a) Set the Temperature Control Knob to 230°C.
- b) Turn the function control knob  TOAST.
- c) Place food to be toast onto the wire rack.
- d) Turn the timer control knob to desired time.
- e) Bell will ring to signal the end of the toast cycle.

Note: Wire Rack should be positioned in the middle of the oven with the indentations pointing down.

Positioning of the Wire Racks

Cookies - Use bottom and middle Support Guides.

Layer Cakes - Use bottom Support Guide only (bake one at a time).

Pies - Use bottom and middle Support Guides.

CAUTION: Always use extreme care when removing bake tray, wire rack or any container from a hot oven. Always use the rack handle, or an oven mitt when removing hot items from the oven.

Care & Cleaning

Warning: Be sure to unplug the oven and allow it to cool before cleaning. Any spattering that occurs while cooking and comes into contact with the continuous coating is oxidized while the oven is in operation. If desired, wipe the walls with a damp sponge, cloth or nylon scouring pad and mild detergent. DO NOT USE STEEL WOOL SCOURING PADS, ABRASIVE CLEANERS OR SCRAPE THE WALLS WITH A METAL UTENSIL, AS ALL OF THESE METHODS MAY DAMAGE THE CONTINUOUS CLEAN COATING.

All accessories should be washed in hot soapy water or can be cleaned in a dishwasher. The door can be wiped with a damp sponge and wiped dry with a paper or cloth towel. Clean the outside with a damp sponge. DO NOT USE AN ABRASIVE CLEANER AS IT MAY DAMAGE THE EXTERIOR FINISH.

DO NOT USE AN ABRASIVE CLEANER OR STEEL WOOL SCOURING PAD ON THE DRIP PAN AS IT MAY DAMAGE THE PORCELAIN ENAMEL FINISH.

LET ALL PARTS AND SURFACES DRY THOROUGHLY PRIOR TO PLUGGING OVEN IN AND USING.

Disposal of old electrical appliances.



The European directive 2002/96/EC on Waste Electrical and Electronic Equipment (WEEE), requires that old household electrical appliances must not be disposed of in the normal unsorted municipal waste stream. Old appliances must be collected separately in order to optimize the recovery and recycling of the materials they contain, and reduce the impact on human health and the environment. The crossed out "wheeled bin" symbol on the product reminds you of your obligation, that when you dispose of the appliance, it must be separately collected.

Consumers should contact their local authority or retailer for information concerning the correct disposal of their old appliance.

DECLARATION OF CONFORMITY:

This device complies with the requirements of the Low Voltage Directive 2006/95/EC and the requirements of the EMC directive 2004/108/EC.

MESURES DE SÉCURITÉ IMPORTANTES

Veillez lire ces instructions avant toute utilisation.

Vous devez toujours respecter les consignes de sécurité lorsque vous utilisez des appareils électriques, telles que les suivantes :

1. Cet appareil peut être utilisé par des enfants 8 ans ou plus et des personnes présentant un handicap physique, sensoriel, mental ou moteur voire ne disposant pas des connaissances et de l'expérience nécessaires en cas de surveillance ou d'instructions sur l'usage de cet appareil en toute sécurité et de compréhension des risques impliqués. Les enfants ne doivent pas jouer avec l'appareil. Le nettoyage et la maintenance ne doivent pas être effectués par des enfants sans surveillance.
2. Les enfants doivent être surveillés afin de s'assurer qu'ils ne jouent pas avec cet appareil.
3. Gardez l'appareil et le câble à la portée des enfants de moins de 8 ans.
4. ATTENTION: Par mesure de sécurité vis-à-vis des enfants, ne laissez pas

les emballages (sac en plastique, carton, polystyrène) a leur portée.

5. Si le cordon d'alimentation est endommagé, adressez-vous à un service technique agréé.
6. Ne débranchez jamais en tirant du cordon.
7. Ne jamais le faire fonctionner si le cordon ou la fiche sont abîmés ou si vous remarquez que l'appareil ne fonctionne pas correctement.
8. Ne pas manipuler l'appareil, les mains mouillées.
9. Ne jamais placer l'appareil près dans l'eau ou autre liquide.
10. Avant de nettoyer l'appareil, vérifiez s'il est bien débranché.
11. L'appareil doit être installé suivant les normes nationales pour les installations électriques.
12. Cet appareil n'est apte que pour une utilisation domestique.
13. Dans le cas où vous avez besoin d'une copie du manuel d'instructions, vous pouvez demander par écriture d'un e-mail à sonifer@sonifer.es

14. **AVERTISSEMENT:** En cas de mauvaise utilisation de l'appareil, il y a un risque de blessure.

Mesures de sécurité importantes :

- N'utilisez cet appareil que pour un usage privé et pour les tâches auxquelles il est destiné. Cet appareil n'est pas prévu pour une utilisation professionnelle.
- Ne l'utilisez pas en plein air. Protégez-le de la chaleur, des rayons directs du soleil, de l'humidité (ne le plongez en aucun cas dans l'eau) et des objets tranchants.
- N'utilisez pas cet appareil avec des mains humides. S'il arrive que de l'humidité ou de l'eau atteignent l'appareil, débranchez aussitôt le câble d'alimentation.
- Arrêtez l'appareil et débranchez toujours le câble d'alimentation de la prise de courant (en tirant sur la fiche et non pas sur le câble) si vous n'utilisez pas l'appareil, si vous

installez les accessoires, pour le nettoyage ou en cas de panne.

- Ne laissez jamais fonctionner l'appareil sans surveillance. Lorsque vous quittez la pièce, toujours arrêter l'appareil. Débranchez la fiche de la prise.
- Contrôlez régulièrement l'appareil et le câble. Ne mettez pas l'appareil en marche s'il est endommagé.
- Ne réparez pas l'appareil vous-même. Contactez plutôt un technicien qualifié. Pour éviter toute mise en danger, ne faites remplacer le câble défectueux que par un câble équivalent et que par le fabricant, notre service après-vente ou toute personne de qualification similaire.
- N'utilisez que les accessoires d'origine.
- Par mesure de sécurité vis-à-vis des enfants, ne laissez pas les emballages (sac en plastique, carton, polystyrène) à leur portée.

- Vous trouverez sur le produit des symboles au caractère d'avertissement ou d'information:
- DANGER: Risque de brûlure!
- Pendant le fonctionnement, la température de la surface de l'appareil peut être brûlante.
- Le four dégage de la chaleur. C'est pourquoi, ne l'installez pas à proximité de matériaux inflammables comme les stores ou le bois. Respectez une distance de 50 cm vers le haut et une distance de 20 cm sur les cotés.
- Placez l'appareil sur une surface résistant aux températures élevées.
- Veillez à ce que le minuteur soit sur la position OFF lorsque vous n'utilisez pas l'appareil.
- Ne pas faire fonctionner l'appareil sur une minuterie externe ou un système de télécommande séparé.
- L'appareil ne convient pas pour un fonctionnement à l'extérieur!
- Ne portez ni ne soulevez jamais l'appareil pendant le fonctionnement.

Arrêtez-le et débranchez-le d'abord. Portez toujours l'appareil à deux mains!

- Veillez à ce que le câble d'alimentation n'entre pas en contact avec les parties chaudes de l'appareil.
- Ne pas toucher les parties chaudes de l'appareil. En cas de besoin, utilisez une manique.
- L'arrière de l'appareil doit être contre le mur.

 **ATTENTION:** ne couvrez pas l'appareil lorsque celui-ci est en fonctionnement afin d'éviter les risques d'incendie.

 Ce symbole indique: **ATTENTION:** La surface peut rester chaud pendant ou après l'utilisation.

COMPOSANT PRINCIPAL

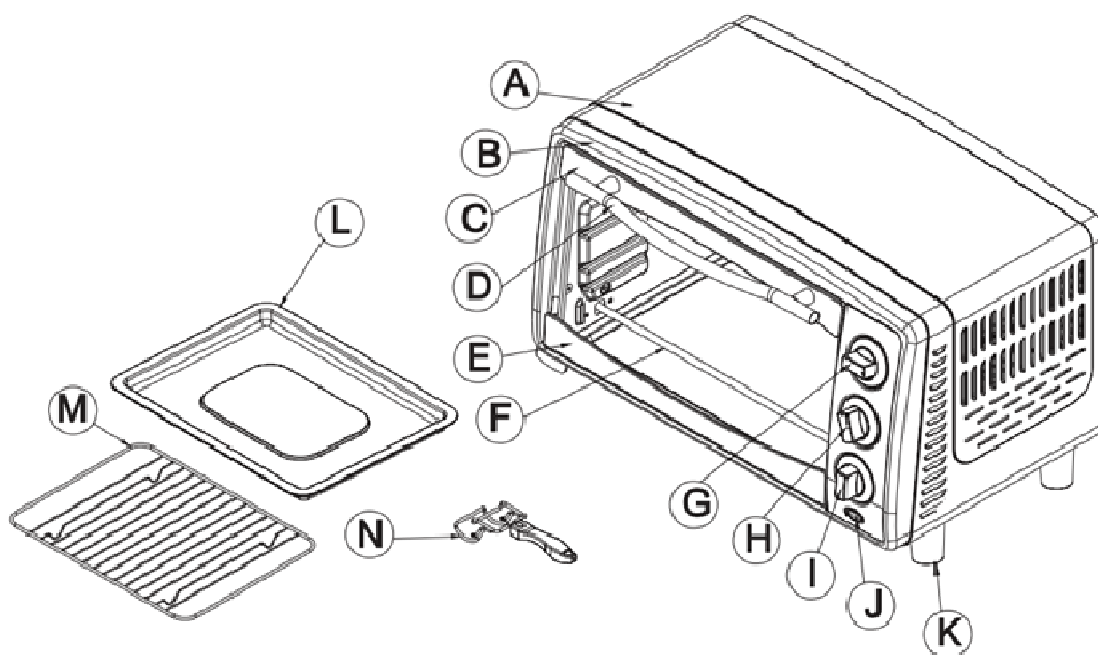

A: Logement

B: La plaque avant

C: Cadre de porte supérieur

D: Poignée

E: Cadre de porte inférieurs

F: Élément de chauffage inférieur

G: Régulateur de température

H: Bouton de commande du chauffage

I: Minuterie

J: Couverture voyant

K: Foot

L: Poignée du tiroir

M: Plateau de cuisson

N: Grille

Avant d'utiliser votre four électrique

Avant d'utiliser votre four électrique pour la première fois, assurez-vous :

- Lisez toutes les instructions contenues dans ce manuel.
- Assurez-vous que le four est débranché et que le contrôle Timer est en position «OFF».
- Lavez tous les accessoires à l'eau chaude savonneuse ou dans le lave-vaisselle.
- sécher soigneusement tous les accessoires et remonter dans le four, four à brancher dans une prise et vous êtes prêt à utiliser votre nouveau four électrique.
- Après remontage de votre four, nous recommandons que vous l'exécutez à la température la plus élevée (230 °C) sur la fonction de pain grillé pendant environ 15 minutes afin d'éliminer tout résidu d'emballage qui peut rester après l'expédition. Cela permettra également d'éliminer toute trace d'odeur initialement présent.
- S'il vous plaît Note: Mise en service de démarrage peut entraîner une odeur un peu de fumée (environ 15 minutes). Ceci est normal et sans danger. Elle est due à la combustion de la substance protectrice appliquée aux éléments chauffants à l'usine.

Utilisation de votre four électrique

S'il vous plaît de vous familiariser avec les fonctions du four et les accessoires suivants avant la première utilisation: Contrôle de la température: choisir la température désirée à partir de 100 °C à 230 °C pour la cuisson au four ou griller.

- Contrôle de chauffe: ce four est équipé de quatre étages s'enclenchent chauffage sélecteur: Off / Upper chauffage / Haute et Basse chauffage / chauffe-Bas
- Contrôle Timer: lorsque vous activez le segment de la minuterie de la commande, tournez à droite (sens horaire) pour porter un toast ou l'utiliser comme une horloge. La cloche de l'horloge sonnera à la fin du temps programmé.
- Puissance "ON" néon: s'allume lorsque le four est allumé.
- Plateau de cuisson: Pour l'utilisation de la viande au gril et la torréfaction, la volaille, le poisson et divers aliments.
- Poignée du tiroir: vous permet de choisir la grille et plaque de cuisson quand ils sont chauds.

Comment faire cuire

- a) Placez le rack amovible dans la position souhaitée.
- b) Insérez la plaque du four et fermer la porte du four.
- c) Tourner le bouton de la minuterie pour le temps de cuisson désiré.
- d) Tournez le bouton sélecteur de chauffe pour la cuisson 
- e) Sélectionnez la température.

f) Lorsque la cuisson terminée, tourner la minuterie à la position «OFF» pour éteindre le four.

Comment faire griller

Insérez le support amovible cuire avec de la nourriture et le plateau de cuisson.

Gardez la porte vitrée à moitié ouverte.

Tourner le bouton de la minuterie  le temps de cuisson désiré.

Tournez le bouton sélecteur chaleur du gril.

Sélectionnez la température.

Une fois la cuisson au gril, tourner la minuterie à la position «OFF» pour éteindre le four.

Comment toast

Mettre le bouton de contrôle de la température à 230 ° C.

Tournez le bouton de commande de fonction pour porter un toast.

Placez les aliments à être grillé sur la grille.

Tournez le bouton de réglage de la minuterie  en temps voulu.

de Bell sonne pour signaler la fin du cycle de grillage.

Note: Wire Rack doit être placé au milieu du four avec les indentations vers le bas.

Positionnement des grilles

Cookies - Utilisez bas et Guides de support du milieu.

Gâteaux de couches - Guide d'utilisation du support de fond seulement (cuire une à la fois).

Pies - Utilisez bas et Guides de support du milieu.

ATTENTION: Toujours utiliser un soin extrême lors du retrait plateau de cuisson, grille ou un récipient à partir d'un four chaud. Toujours utiliser la poignée de porte ou un gant pour retirer des objets chauds du four.

Entretien et nettoyage

Attention: N'oubliez pas de débrancher le four et le laisser refroidir avant de le nettoyer.

Toute projection qui se produit lors de l'entrée en contact avec le revêtement en continu de cuisson et est oxydée pendant que le four est en fonctionnement. Si vous le souhaitez, essuyez les parois avec une éponge humide, un chiffon ou un tampon à récurer en nylon et un détergent doux. NE PAS UTILISER de laine d'acier tampons à récurer, de nettoyeurs abrasifs ou gratter les murs avec un ustensile métallique, que l'ensemble de ces méthodes peuvent endommager le revêtement CLEAN CONTINUE.

Tous les accessoires doivent être lavés à l'eau chaude savonneuse ou peuvent être nettoyés au lave-vaisselle. La porte peut être essuyé avec une éponge humide et essuyer avec un papier ou de tissu éponge. Nettoyez l'extérieur avec une éponge humide. NE PAS utiliser un nettoyeur abrasif AS IT peuvent endommager le fini extérieur.

NE PAS utiliser un nettoyeur abrasif OU EN ACIER LAINE tampon à r curer
ON la l cheffrite CAR CELA POURRAIT ENDOMMAGER finition en  mail vitrifi .
Que tous les pi ces et surfaces s cher compl tement avant de brancher
four ET UTILISATION.

Enl vement des appareils m nagers usag s.



La directive europ enne 2002/96/EC sur les D chets des Equipements Electriques et Electroniques (DEEE), exige que les appareils m nagers usages ne soient pas jet s dans le flux normal des d chets municipaux. Les appareils usag s doivent  tre collect s s par ment afin d'optimiser le taux de r cup ration et le recyclage des mat riaux qui les composent, et r duire l'impact sur la sant  humaine et l'environnement. Le symbole de la poubelle barr e est appos e sur tous les produits pour rappeler les obligations de coll te s par e. Les consommateurs devront contacter les autorit s locales ou leur revendeur concernant la d marche   suivre pour l'enl vement de leur vieil appareil.

D CLARATION DE CONFORMIT : Cet appareil est conforme aux exigences de la Directive Basse Tension 2006/95/CE et aux exigences de la directive CEM 2004/108/CE.

PRECAUÇÕES DE SEGURANÇA

Leia todas as instruções antes de utilizar o aparelho.

Quando utilizar electrodomésticos, deve seguir sempre as seguintes precauções de segurança básicas:

GERAIS:

1. Este aparelho pode ser usado por crianças maiores de 8 anos e por pessoas com capacidades físicas, sensoriais ou mentais reduzidas ou com falta de experiência e conhecimento, sempre que lhes seja dada a supervisão apropriada ou instruções para a utilização do aparelho de forma segura e de modo a que compreendam os perigos inerentes. Não deixe que crianças brinquem com o aparelho. Não permita a limpeza e manutenção do aparelho pelo utilizador a crianças sem vigilância.
2. As crianças deverão ser supervisionadas, para se assegurar de que não brincam com a unidade.
3. Mantenha o aparelho e o seu cabo fora do alcance de crianças menores de 8 anos.
4. **PRECAUÇÃO:** Para a segurança dos seus filhos, não deixe partes da embalagem

(sacos plasticos, papelao, esferovite, etc.) ao alcance dos mesmos.

5. Se o cabo de ligação estiver danificado recorra a um serviço técnico autorizado.
6. Nunca desligue o aparelho puxando pelo cabo.
7. Não ponha em funcionamento se o cabo ou a ficha estiverem estragados ou se observa que o aparelho não funciona correctamente.
8. Não utilize o aparelho com as mãos molhadas.
9. Não mergulhe o aparelho em agua nem em nengum outro liquido.
10. Antes de efectuar a sua limpeza comprobé que o aparelho está desligado.
11. O aparelho deve ser instalado de acordo com a regulamentação nacional para instalações eléctricas.
12. Este aparelho destina-se apenas a uso domméstico.
13. No caso em que você precisa de uma cópia do manual de instruções, você pode perguntar para ele por a escrita um e-mail para sonifer@sonifer.es.

14. **ATENÇÃO:** Em caso de utilização incorreta do aparelho, há um risco de possíveis lesões.

PRECAUÇÕES IMPORTANTES:

- Utilize o aparelho exclusivamente para fins privados e para a finalidade para a qual o mesmo foi concebido. Este aparelho não se destina a fins comerciais.
- Não o utilize ao ar livre. Mantenha-o protegido do calor, de irradiação solar directa, da humidade (não o imergir de forma alguma em quaisquer líquidos) e de arestas aguçadas.
- Não utilize o aparelho com as mãos molhadas. No caso de o aparelho estar húmido ou molhado, retire imediatamente a ficha da tomada.
- Sempre que não utilizar o aparelho, ou desejar montar acessórios, ou queira limpá-lo, ou ainda em caso de avarias, deverá desligá-lo e retirar a ficha da tomada (puxe pela ficha e não pelo fio).
- O aparelho não deverá funcionar sem vigilância. Se se ausentar do quarto,

desligue sempre o aparelho. Retire a ficha da tomada de rede.

- Verifique regularmente se o aparelho ou o fio tem alguns danos. Nunca ponha a funcionar um aparelho com quaisquer danos.

- Não tente reparar o aparelho, dirija-se a um técnico da especialidade, devidamente autorizado. Para evitar quaisquer perigos, e favor substituir um fio danificado por um fio da mesma qualidade. Tal devera ser efectuado pelo fabricante, pelos nossos serviços de assistência ou por outra pessoa com as mesmas qualificações.

- Utilize apenas acessórios de origem.

- No produto encontra símbolos inscritos com carácter de aviso ou informativos: AVISO: Perigo de queimaduras!

- Atenção, durante o funcionamento do aparelho, a temperatura das superfícies em que se pode tocar, podera ser muito alta.

- O forno de cozedura irradia calor. Não o coloque por tanto na proximidade de materiais inflamáveis, tais como

cortinados ou madeira. Mantenha para cima uma distancia de separacao de 50 cm e para os lados de 20 cm.

- Colocar o electrodomestico sobre uma superficie resistente ao calor.

- Quando nao se utilizar o electrodomestico, o comutador de relógio tera de se encontrar na posicao OFF.

- Nao utilize o aparelho com um temporizador externo ou por meio de um sistema remoto separado.

- O aparelho nao se destina ao funcionamento ao ar livre!

- Nao transportar nem levantar o aparelho quando este estiver a funcionar. Desliga-lo antes e retirar a ficha da tomada. Pegar sempre no aparelho com as duas maos!

- Tome cuidado para que o fio nao toque nas partes quentes do aparelho.

- Nao toque nas partes quentes do aparelho. Utilize eventualmente uma pega.

- A parte traseira do aparelho deve ser contra a parede.



Não cubra o aparelho quando ele está funcionando para evitar o risco de incêndios.



Atenção: Este símbolo mostra: A superfície pode permanecer quente durante ou após a sua utilização.

Componentes principais

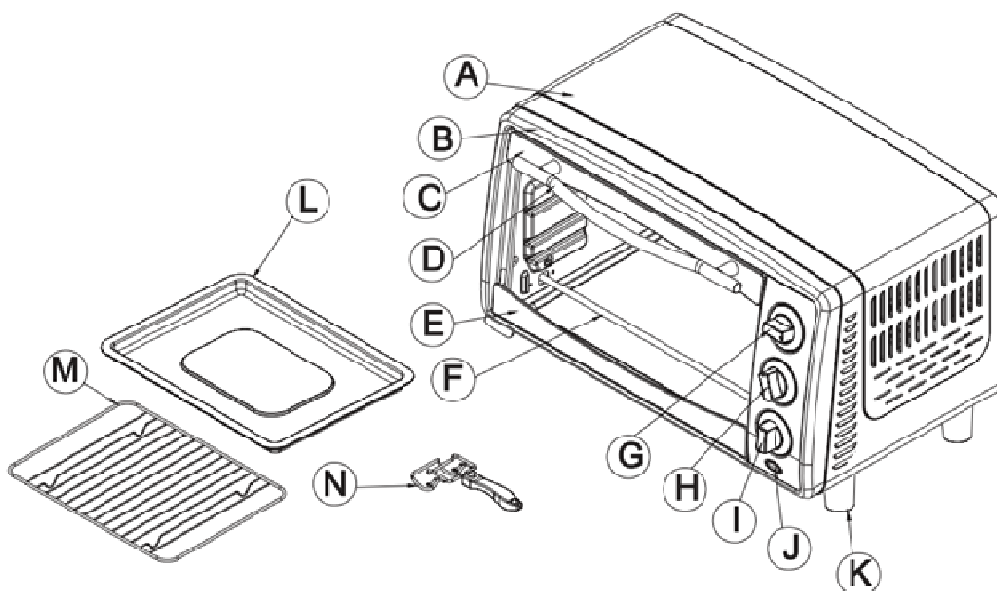

- | | |
|-----------------------------------|--------------------------------------|
| A: Habitação | I: Botão de controle do temporizador |
| B: Placa dianteira | J: Tampa da luz indicadora |
| C: Caixilho superior | K: Pés |
| D: Punho | L: Alça da bandeja |
| E: Quadro inferior da porta | M: Bandeja Coza |
| F: Elemento de menor aquecimento | N: Grelha |
| G: Regulador de temperatura | |
| H: Botão de controle do aquecedor | |

Antes de utilizar o forno elétrico:

Pela primeira vez, certifique-se de:

- Leia todas as instruções contidas neste manual.
- Certifique-se de que o forno está desligado eo controle Timer é na posição "OFF".
- Lave todos os acessórios em água quente e sabão ou na máquina de lavar.

- Seque bem todos os acessórios e voltar a montar no forno, plugue na tomada e você está pronto para usar o seu novo forno elétrico.
- Depois de voltar a montar o seu forno, recomendamos que você executá-lo a uma temperatura mais elevada (230 °C) na função de brinde durante cerca de 15 minutos para eliminar qualquer resíduo de embalagem que podem permanecer após o envio. Isso também vai remover todos os vestígios de odor inicialmente presente.
- Observação: operação start-up inicial pode resultar em fumaça e cheiro mínimo (cerca de 15 minutos). Isto é normal e inofensivo. É devido a queima da substância protectora aplicada aos elementos de aquecimento da fábrica.

Usando o seu forno elétrico

Familiarize-se com as seguintes funções do forno e acessórios antes do primeiro uso:

Controle de Temperatura: escolher a temperatura desejada de 100 °C a 230 °C para grelhar ou assar brincar.

Controle Aquecedor: este forno está equipado com quatro estágios interruptor seletor de aquecimento: Off / Alto aquecedor / superior e inferior do aquecedor / aquecedor inferior

Controle Timer: quando você ativar o segmento temporizador do controle, virar à direita (sentido horário) para brincar ou usar como um timer. O sino temporizador tocará no final do tempo programado.

Power "ON" luz neon: Iluminado quando o forno está ligado.

Assadeira: Para uso em grelhar e assar carnes, aves, peixes e vários alimentos.

Tray Handle: Permite que você pegar a grelha e tabuleiro quando estão quentes.

Como assar (inferior)

- Colocar o suporte removível na posição desejada.
- Coloque a assadeira e fechar a porta do forno.
- Gire o botão do temporizador para o tempo de cozimento desejado.
- Gire o botão seletor de  aquecimento para assar:
- Seleção da temperatura.
- Quando o cozimento terminar, desligue o timer para a posição "OFF" para desligar o forno.

COMO para assar (Superior)

- Inserir o rack assar removível com alimentos e bandeja assar.
- Mantenha a porta de vidro semi-aberto.
- Gire o botão do temporizador para o tempo de cozimento desejado.
- Gire o botão seletor de  calor para assar:
- Seleção da temperatura.
- Quando terminar de assar, ligue o timer para a posição "OFF" para desligar o forno.

COMO para brincar

- Defina o botão de controle de  temperatura para 230 ° C.
- Gire o botão de controle de função para brincar.
- Coloque os alimentos a ser torrada na grelha.
- Gire o botão de controle de timer para o tempo desejado.
- Sino toca para sinalizar o fim do ciclo de brinde.

f) Nota: A cremalheira de fio deve ser posicionado no meio do forno com os recortes que aponta para baixo.

Posicionamento das grelhas

Cookies - Use Guias de Apoio média inferior e.

Bolos camada - Use somente Guia de Suporte inferior (assar um de cada vez).

Pies - Use Guias de Apoio média inferior e.

CUIDADO: Utilize sempre muito cuidado ao remover a bandeja cozer, grelha ou qualquer recipiente de um forno quente. Sempre use a alça rack, ou uma luva de forno quando retirar pratos quentes do forno.

Cuidados e Limpeza

Aviso: Certifique-se de desligar o forno e deixe esfriar antes de limpar. Qualquer salpicos que ocorre durante a cozedura e entra em contacto com o revestimento contínuo é oxidado ao mesmo tempo que o forno está em operação. Se desejar, limpe as paredes com uma esponja úmida, pano ou nylon lavagem bloco e detergente neutro. NÃO USE lã de aço esfregões, detergentes abrasivos ou raspar as paredes com um utensílio de metal, como todos esses métodos podem danificar o revestimento LIMPO CONTÍNUA.

Todos os acessórios devem ser lavados em água quente e sabão ou podem ser lavadas na máquina de lavar louça. A porta pode ser limpo com uma esponja úmida e limpo e seco com uma toalha de papel ou pano. Limpe a parte externa com uma esponja úmida. NÃO use um limpador de abrasivos porque podem danificar o acabamento EXTERIOR.

NÃO use um limpador abrasivo ou lã de aço PAD limpeza no tabuleiro COMO PODE PREJUDICAR A porcelana acabamento de esmalte.

Deixe todas as partes e superfícies secas COMPLETAMENTE ANTES DE LIGAR NO FORNO E USAR.

Recolha dos eletrodomésticos.



A diretiva Européia 2002/96/CE referente à gestão de resíduos de aparelhos elétricos e eletrônicos (RAEE), prevê que os eletrodomésticos não devem ser escoados no fluxo normal dos resíduos sólidos urbanos. Os aparelhos desatualizados devem ser recolhidos separadamente para otimizar a taxa de recuperação e reciclagem dos materiais que os compõem e impedir potenciais danos para a saúde humana e para o ambiente. O símbolo constituído por um contêndor de lixo barrado com uma cruz deve ser colocado em todos os produtos por

forma a recordar a obrigatoriedade de recolha separada. Os consumidores devem contactar as autoridades locais ou os pontos de venda para solicitar informação referente ao local apropriado onde devem depositar os eletrodomésticos velhos.

DECLARAÇÃO DE CONFORMIDADE: Este dispositivo está em conformidade com as exigências da Directiva de Baixa Tensão 2006/95/CE e os requisitos da directiva EMC 2004/108/CE.