

▶ L7WEC842BI

PT Manual de instruções  
Máquina de lavar e secar

# USER MANUAL



**AEG**

# ÍNDICE

1. INFORMAÇÕES DE SEGURANÇA.....	3
2. INSTRUÇÕES DE SEGURANÇA.....	6
3. INSTALAÇÃO.....	7
4. DESCRIÇÃO DO PRODUTO.....	17
5. PAINEL DE COMANDOS.....	17
6. SELECTOR E BOTÕES.....	20
7. PROGRAMAS.....	23
8. PROGRAMAÇÕES.....	30
9. ANTES DA PRIMEIRA UTILIZAÇÃO.....	31
10. UTILIZAÇÃO DIÁRIA - APENAS LAVAGEM.....	31
11. UTILIZAÇÃO DIÁRIA - LAVAGEM E SECAGEM.....	36
12. UTILIZAÇÃO DIÁRIA - APENAS SECAGEM.....	37
13. COTÃO NOS TECIDOS.....	39
14. SUGESTÕES E DICAS.....	39
15. MANUTENÇÃO E LIMPEZA.....	41
16. RESOLUÇÃO DE PROBLEMAS.....	47
17. VALORES DE CONSUMO.....	51
18. DADOS TÉCNICOS.....	52

## PARA RESULTADOS PERFEITOS

Obrigado por escolher este produto AEG. Criámo-lo para lhe oferecer um desempenho impecável durante muitos anos, com tecnologias inovadoras que tornam a sua vida mais fácil – funcionalidades que poderá não encontrar em aparelhos comuns. Continue a ler durante alguns minutos para tirar o máximo partido do produto.

Visite o nosso website para:



Resolver problemas e obter conselhos de utilização, catálogos e informações sobre assistência:

**[www.aeg.com/webselfservice](http://www.aeg.com/webselfservice)**



Registar o seu produto para beneficiar de um serviço melhor:

**[www.registeraeg.com](http://www.registeraeg.com)**



Adquirir acessórios, consumíveis e peças de substituição originais para o seu aparelho:

**[www.aeg.com/shop](http://www.aeg.com/shop)**

## APOIO AO CLIENTE E ASSISTÊNCIA

Utilize sempre peças de substituição originais.

Quando contactar o nosso Centro de Assistência Técnica Autorizado, certifique-se de que tem os seguintes dados disponíveis: Modelo, PNC, Número de Série. A informação encontra-se na placa de características.

 Aviso / Cuidado - Informações de segurança

 Informações gerais e sugestões

 Informações ambientais

Sujeito a alterações sem aviso prévio.

# 1. ⚠️ INFORMAÇÕES DE SEGURANÇA

Leia atentamente as instruções fornecidas antes de instalar e utilizar o aparelho. O fabricante não é responsável por quaisquer ferimentos ou danos resultantes de instalação ou utilização incorrectas. Guarde sempre as instruções em local seguro e acessível para consultar no futuro.

## 1.1 Segurança para crianças e pessoas vulneráveis



### AVISO!

Risco de asfixia, ferimentos ou incapacidade permanente.

- Este aparelho pode ser utilizado por crianças de 8 ou mais anos de idade e por pessoas com capacidades físicas, sensoriais ou mentais reduzidas ou com pouca experiência e conhecimento se tiverem recebido supervisão ou instruções relativas à utilização do aparelho de forma segura e compreenderem os perigos envolvidos.
- As crianças com idade entre 3 e 8 anos e as pessoas portadoras de deficiência muito extensa e complexa devem ser mantidas afastadas ou constantemente vigiadas.
- As crianças com menos de 3 anos de idade devem ser mantidas afastadas ou constantemente vigiadas.
- Não permita que as crianças brinquem com o aparelho.
- Mantenha todos os materiais de embalagem fora do alcance das crianças e elimine-os de forma apropriada.
- Mantenha os detergentes fora do alcance das crianças.
- Mantenha as crianças e os animais domésticos afastados do aparelho quando a porta está aberta.
- Se o aparelho tiver um dispositivo de segurança para crianças, deve ser ativado.

- A limpeza e a manutenção básica do aparelho não devem ser efetuadas por crianças sem supervisão.

## 1.2 Segurança geral

- Não altere as especificações deste aparelho.
- Este aparelho destina-se exclusivamente a utilizações domésticas ou semelhantes, tais como:
  - áreas de cozinha destinadas ao pessoal em lojas, escritórios e outros ambientes de trabalho;
  - utilização por clientes de hotéis, motéis e outros ambientes do tipo residencial;
  - áreas de uso partilhado em blocos de apartamentos ou lavandarias.
- O aparelho pode ser instalado num espaço livre ou debaixo de um balcão de cozinha que tenha o espaço correto.
- Não instale o aparelho atrás de uma porta trancável, de uma porta de correr ou de uma porta com dobradiças no lado oposto que impeça a abertura total da porta do aparelho.
- Ligue a ficha na tomada elétrica apenas no final do processo de instalação. Certifique-se de que a ficha de alimentação elétrica está acessível após a instalação.
- A abertura de ventilação na base não deve ficar obstruída por carpete, tapete ou qualquer outro revestimento do piso.
- AVISO: O aparelho não pode ser alimentado através de algum dispositivo de comutação externo, como um temporizador, nem pode ser ligado a um circuito que seja ligado e desligado regularmente pelo fornecedor de eletricidade.
- Certifique-se de que o local de instalação do aparelho tem uma boa ventilação, para evitar o refluxo de gases indesejáveis para o local provenientes de aparelhos de queima de gás ou outros combustíveis, incluindo chama desprotegida.

- O ar que sai do aparelho não pode ser encaminhado para uma chaminé de exaustão de fumos de aparelhos que queimem gás ou outros combustíveis.
- A pressão da água fornecida tem de estar entre um mínimo de 0,5 bar (0,05 MPa) e um máximo de 8 bar (0,8 MPa).
- Não exceda a carga máxima de 8 kg (consulte o capítulo “Tabela de programas”).
- O aparelho deve ser ligado à rede de abastecimento de água com as mangueiras novas fornecidas com o aparelho ou com mangueiras novas fornecidas por um Centro de Assistência Técnica Autorizado.
- Não é permitido reutilizar uma mangueira antiga.
- Se o cabo de alimentação elétrica estiver danificado, deve ser substituído pelo fabricante, por um Centro de Assistência Técnica Autorizado ou por uma pessoa igualmente qualificada, para evitar perigos.
- Remova o cotão e os resíduos da embalagem que se tenham acumulado em torno do aparelho.
- Todas as peças que estejam contaminadas com substâncias como óleo vegetal ou mineral, acetona, álcool, gasolina, querosene, tira-nódoas, aguarrás, ceras e removedores de cera devem ser lavadas separadamente com uma quantidade extra de detergente antes de serem secas na máquina de lavar e secar.
- Não utilize o aparelho com artigos que estejam contaminados com produtos químicos industriais.
- Não utilize a máquina de lavar e secar para secar peças não lavadas.
- Todas as peças com espuma de borracha (espuma de látex), toucas de banho, tecidos impermeáveis, artigos e roupas com o avesso em borracha ou almofadas cheias com espuma de borracha não podem ser secas na máquina de lavar e secar.
- Os amaciadores e os produtos semelhantes devem ser utilizados de acordo com as instruções do fabricante do produto.

- Retire todos os objetos do vestuário que possam causar ignição, como isqueiros ou fósforos.
- Nunca pare a máquina de lavar e secar antes do fim do ciclo de secagem, exceto se remover rapidamente e separar todas as peças para dissipar o calor residual.
- A parte final do ciclo de da máquina de lavar e secar é feita sem calor (ciclo de arrefecimento) para garantir que as peças ficam a uma temperatura que não as danifica.
- Não utilize jatos de água e/ou vapor a alta pressão para limpar o aparelho.
- Limpe o aparelho com um pano húmido. Utilize apenas detergentes neutros. Não utilize produtos abrasivos, esfregões, solventes ou objetos metálicos.
- Antes de qualquer operação de manutenção, desative o aparelho e desligue a ficha da tomada elétrica.

## 2. INSTRUÇÕES DE SEGURANÇA

### 2.1 Instalação



A instalação tem de cumprir os regulamentos nacionais em vigor.

- Siga as instruções de instalação fornecidas com o aparelho.
- Não instale nem utilize o aparelho em locais onde a temperatura possa ser inferior a 0 °C ou onde fique exposto às condições meteorológicas.
- Mantenha o aparelho sempre na posição vertical quando o transportar.
- Certifique-se de que existe circulação de ar entre o aparelho e o piso.
- Retire todos os materiais de embalagem e os parafusos de transporte.
- Certifique-se de que o piso onde pretende instalar o aparelho é plano, estável, resistente ao calor e limpo.
- Guarde os parafusos de fixação para transporte num local seguro. Se o aparelho for transportado no futuro, é necessário instalar os parafusos para bloquear o tambor e evitar danos no interior do aparelho.

- Tenha sempre cuidado quando deslocar o aparelho porque ele é pesado. Utilize sempre luvas e calçado de proteção.
- Não instale nem utilize o aparelho se ele estiver danificado.
- Não instale o aparelho em locais onde a porta do aparelho não possa ser aberta na totalidade.
- Ajuste os pés reguláveis de modo a criar o espaço necessário entre o aparelho e o piso.
- Quando o aparelho estiver colocado na posição definitiva, verifique se está bem nivelado com a ajuda de um nível de bolha. Se não estiver, regule os pés até ficar nivelado.

### 2.2 Ligação eléctrica



#### AVISO!

Risco de incêndio e choque elétrico.

- O aparelho tem de ficar ligado à terra.
- Utilize sempre uma tomada bem instalada e à prova de choques eléctricos.

- Não utilize adaptadores de tomadas duplas ou triplas, nem cabos de extensão.
- Não puxe o cabo de alimentação para desligar o aparelho. Puxe sempre a ficha de alimentação.
- Não toque no cabo de alimentação ou na ficha com as mãos molhadas.
- Este aparelho está em conformidade com as Directivas da C.E.E.

### 2.3 Ligação da água

- Não danifique as manguerias da água.
- Antes de ligar o aparelho a canos novos, canos que não sejam usados há muito tempo, canos que tenham sido sujeitos a reparações ou canos que tenham recebido dispositivos novos (contador de água, etc.), deixe sair água até que saia limpa.
- Durante a primeira utilização do aparelho, certifique-se de que não existem fugas de água.

### 2.4 Utilização



#### AVISO!

Risco de ferimentos, choque elétrico, incêndio, queimaduras ou danos no aparelho.

- Não coloque produtos inflamáveis, ou objetos molhados com produtos inflamáveis, no interior, perto ou em cima do aparelho.
- Não toque no vidro da porta durante o funcionamento de um programa. O vidro pode ficar quente.
- Não seque peças danificadas (descosidas ou resgadas) que contenham forros ou enchimentos.
- Se tiver lavado a roupa com um removedor de nódoas, efetue mais um ciclo de enxaguamento antes de iniciar o ciclo de secagem.

- Certifique-se de que retira todos os objetos metálicos da roupa.
- Seque apenas os tecidos que possam ser secados na máquina de lavar e secar. Siga as instruções de lavagem das etiquetas da roupa.
- As peças de plástico não resistem ao calor.
  - Se utilizar uma bola doseadora de detergente, remova-a antes de iniciar um programa de secagem.
  - Não utilize uma bola doseadora de detergente quando seleccionar um programa sem paragens.



#### AVISO!

Risco de ferimentos ou danos no aparelho.

- Não se sente nem se apoie na porta quando esta estiver aberta.
- Não seque peças muito molhadas no secador de roupa.

### 2.5 Assistência Técnica

- Contacte um Centro de Assistência Técnica Autorizado se for necessário reparar o aparelho.
- Utilize apenas peças de substituição originais.

### 2.6 Eliminação

- Desligue o aparelho da alimentação eléctrica e do fornecimento de água.
- Corte o cabo de alimentação eléctrica do aparelho e elimine-o.
- Remova o trinco da porta para evitar que crianças ou animais de estimação fiquem presos no tambor.
- Elimine o equipamento em conformidade com os requisitos locais de eliminação de Resíduos de Equipamentos Eléctricos e Electrónicos (REEE).

## 3. INSTALAÇÃO



#### AVISO!

Consulte os capítulos relativos à segurança.

### 3.1 Preparação para a instalação

**i** Recomenda-se que a instalação seja realizada por duas pessoas.

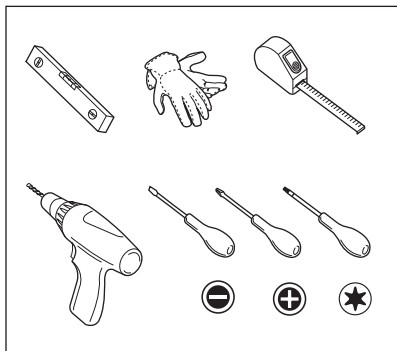

### 3.2 O aparelho está equipado com...

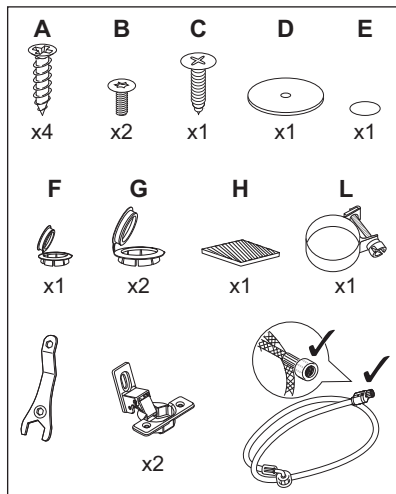

### 3.3 Desembalar

**!** **AVISO!**  
Utilize luvas.

**!** **AVISO!**  
Retire todos os materiais de embalagem e os parafusos de transporte antes de instalar o aparelho.

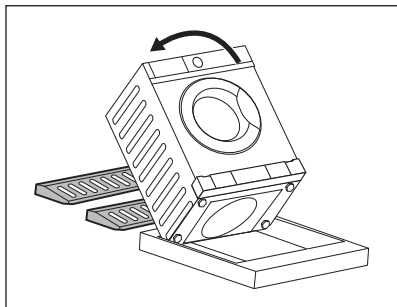

1. Coloque dois elementos da embalagem de poliestireno no chão, debaixo do aparelho.

**!** **AVISO!**  
Recomenda-se fortemente que esta ação seja realizada por duas pessoas.

2. Assente a parte de trás do aparelho com cuidado no chão.

**i** Certifique-se de que não danifica as mangueiras.

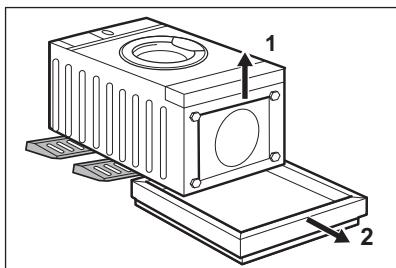

3. Retire a proteção de poliestireno da parte inferior.

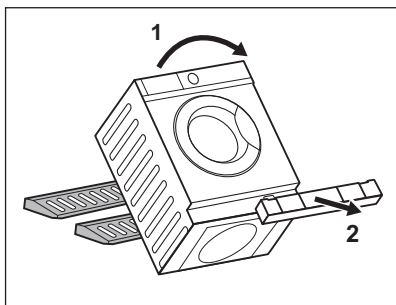

4. Coloque o aparelho na posição vertical e remova a proteção de poliestireno do orifício.

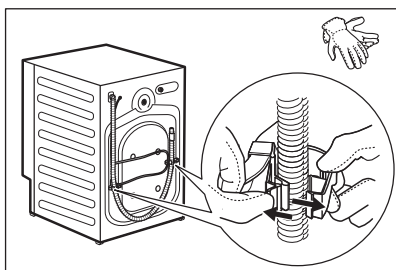

5. Retire o cabo de alimentação elétrica e a mangueira de escoamento dos suportes de mangueira.

**i** É possível que saia alguma água da mangueira de escoamento. Isso deve-se aos testes do aparelho efetuados com água na fábrica.

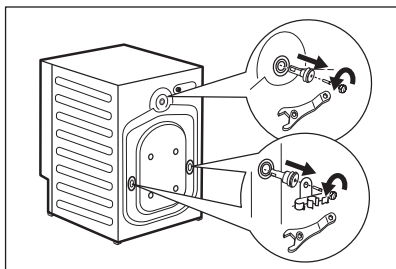

6. Remova os três parafusos, os suportes de mangueira e os espaçadores de plástico com a chave fornecida com o aparelho.

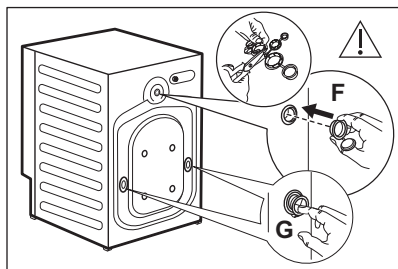

7. Feche os orifícios com as tampas de plástico que se encontram no saco do manual do utilizador. Coloque a tampa mais pequena **F** no orifício superior e as duas tampas maiores **G** nos orifícios inferiores.

**i** Recomendamos que guarde o material de embalagem e os parafusos de transporte para quando deslocar o aparelho.

### 3.4 Posicionamento e nivelamento

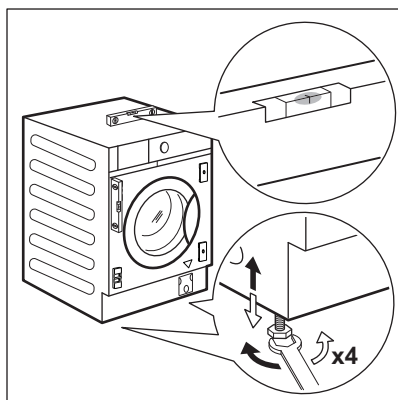

1. Instale o aparelho em piso plano e sólido.



#### AVISO!

Certifique-se de que não há carpetes a impedir a circulação de ar debaixo do aparelho.



Coloque o aparelho perto do nicho do móvel antes de o nivelar. Para saber mais, consulte a secção "Encastrar".

2. Desaperte ou aperte os pés para ajustar o nivelamento.



Um ajuste correto do nivelamento do aparelho impede a vibração, o ruído e o movimento do aparelho durante o funcionamento.

O aparelho deve estar nivelado e estável.



#### CUIDADO!

Não coloque cartão, madeira ou materiais semelhantes debaixo dos pés do aparelho para o nivelar.

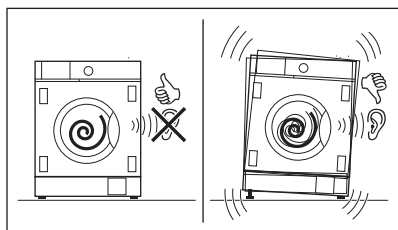

### 3.5 Ligação do cabo e das mangueiras

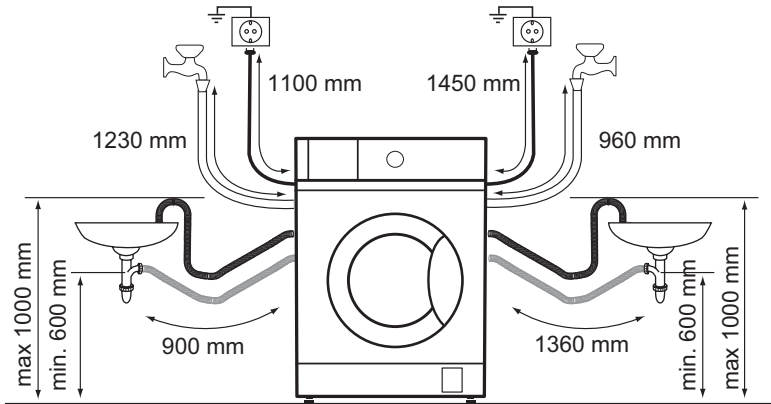

#### Mangueira de entrada

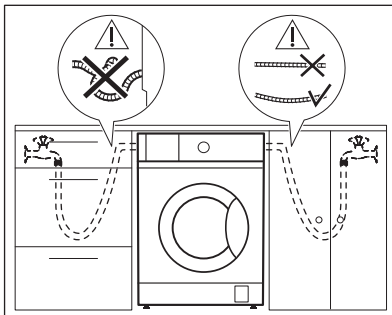

1. Retire a mangueira de entrada do interior do tambor.
2. Para ligar a mangueira de entrada de água na direção e na inclinação corretas, verifique a posição da torneira da água antes de a ligar à parte de trás do aparelho.



Certifique-se de que a mangueira não fica dobrada, esmagada ou demasiado esticada.

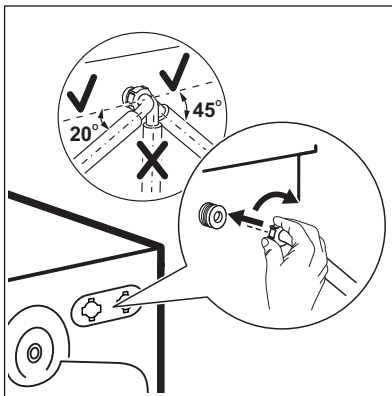

3. Ligue a mangueira na parte de trás do aparelho. Não vire a mangueira de entrada para baixo. Em vez disso, vire-a para a esquerda ou para a direita dependendo da posição da torneira da água.
4. Afrouxe a porca para colocá-la na posição correta.

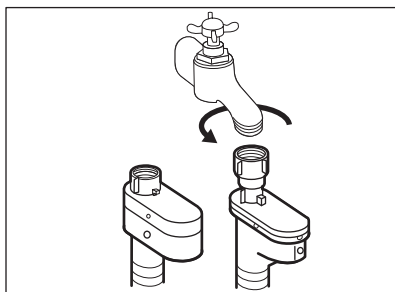

5. Ligue a mangueira de entrada de água a uma torneira de água fria com rosca de 3/4".



#### AVISO!

Certifique-se de que não existem fugas nas uniões.



Utilize a mangueira fornecida com o aparelho.



Não utilize uma extensão de mangueira se a mangueira de entrada for demasiado pequena. Contacte o Centro de Assistência Técnica Autorizado se for necessário substituir a mangueira de entrada.

## Escoamento da água

A mangueira de escoamento pode ser ligada nos seguintes sistemas:

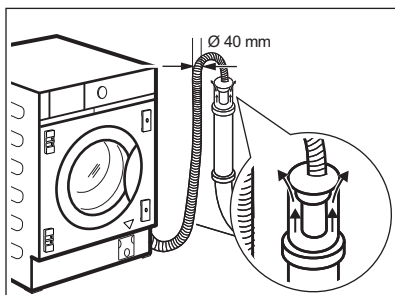

### Num tubo com orifício de ventilação

Coloque a mangueira de escoamento diretamente num tubo de escoamento a uma altura não inferior a 60 cm (23,6") e não superior a 100 cm (39,3").

A extremidade da mangueira de escoamento deve estar sempre ventilada, isto é, o diâmetro interno do tubo de escoamento (mín. 40 mm ou 1,6") deve ser superior ao diâmetro externo da mangueira de escoamento.

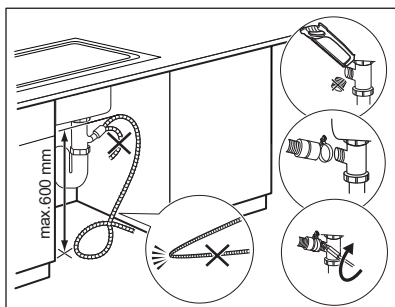

### Num sifão de lava-loiças

Coloque a mangueira de escoamento no sifão e fixe-a com a abraçadeira fornecida **L**. Certifique-se de que a mangueira de escoamento fica em arco para evitar a entrada de partículas dentro do aparelho a partir do lava-loiças.

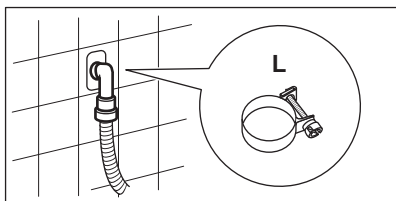

**Num tubo de saneamento**

Coloque a mangueira de escoamento num tubo de escoamento embutido na parede da divisão e fixe-a com a abraçadeira fornecida **L**.

- i** Pode prolongar a mangueira de escoamento até ao máximo de 400 cm. Contacte o Centro de Assistência Técnica Autorizado para obter informações sobre outras mangueiras de escoamento e extensões.

**3.6 Encastrar**

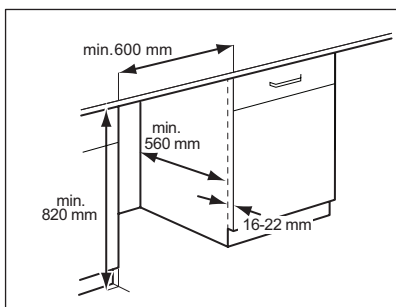

Este aparelho foi concebido para ser encastrado em móveis da cozinha. O nicho deve ter as dimensões indicadas nesta figura.

- i** Se o nicho tiver uma altura diferente de 820 mm, é possível adquirir o kit adequado no website.

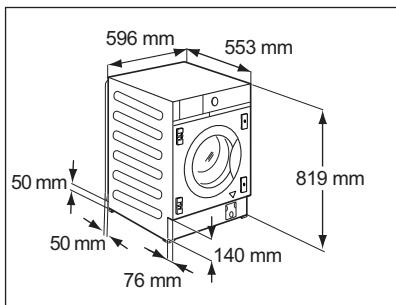

- i** Se as mangueiras ficarem atrás do aparelho, certifique-se de que nada cobre a pequena reentrância que mede 50x50 mm.

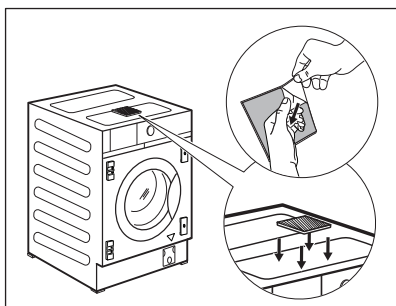

O aparelho possui também uma almofada de esponja adesiva **H**, que pode encontrar no interior do tambor. Fixe-a no topo do aparelho, na posição indicada no esquema. Quando nivelar o aparelho debaixo do armário ou balcão, **NÃO** comprima a almofada de esponja.

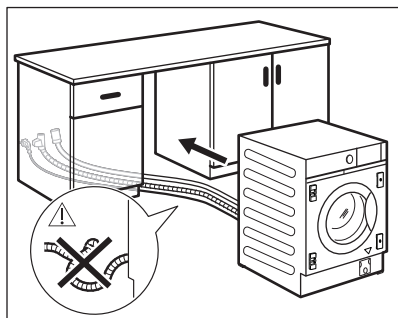

Antes de introduzir o aparelho no nicho, coloque-o perto da entrada do nicho e pré-posicione a mangueira de entrada, a mangueira de escoamento e o cabo da alimentação elétrica.



#### **AVISO!**

Certifique-se de não ficarem dobrados ou esmagados.

## 3.7 Preparação e montagem da porta do armário

As dimensões da porta do armário deverão ser:

- largura entre 595 e 598 mm;
- espessura entre 16 e 22 mm.

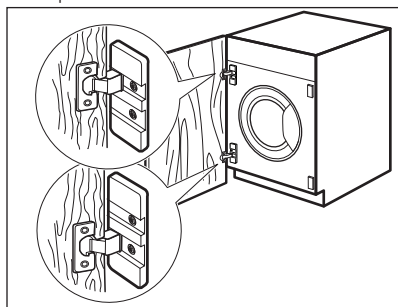

#### **Predefinição de fábrica**

O aparelho está preparado de origem para a montagem de uma porta de armário com abertura da direita para a esquerda.



A melhor solução será aparafusar a dobradiça superior no orifício superior da placa do topo e a dobradiça inferior no orifício inferior da placa do fundo.

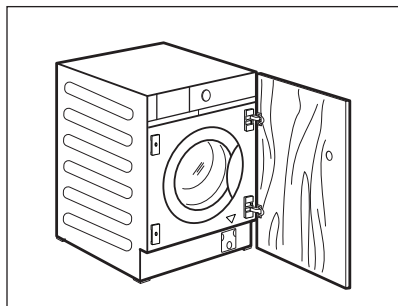

#### **Reversibilidade da porta do armário**

Inverta o sentido de abertura da porta do armário antes de colocar o aparelho no nicho.

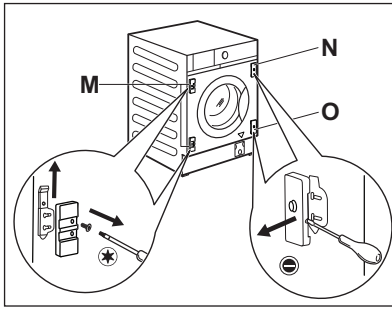

Se a porta do armário tiver de abrir da esquerda para a direita, inverta a posição dos suportes de dobradiça **M** com a placa magnética **N** e a placa inferior **O**.

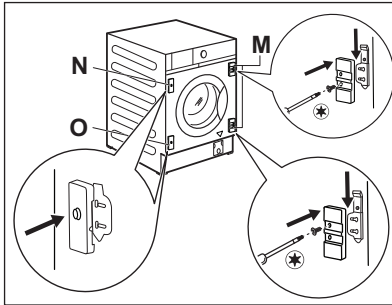

Certifique-se de que a placa do ímã fica na posição superior.

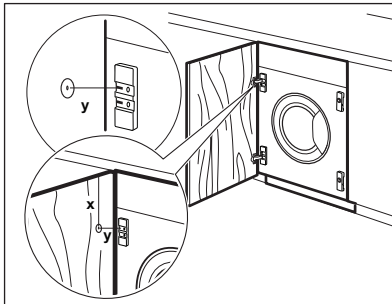

### Preparação da porta do armário



Para escarear os orifícios para os parafusos na porta, é recomendável solicitar o trabalho a um profissional.

Alinhe a porta do armário corretamente no armário.

Meça a distância **X** para determinar a altura do orifício a escarear para a dobradiça superior. O centro do orifício **Y** deve ficar à altura do curso do suporte da dobradiça. Defina a posição da dobradiça inferior respeitando as dimensões e as distâncias indicadas no esquema (449 mm). Perfure e escareie os orifícios.

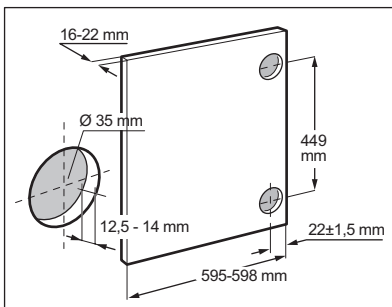

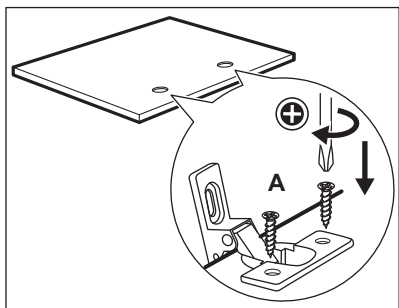

### Dobradiças

Para montar as dobradiças, é necessário fazer dois furos (com diâmetro de 35 mm e profundidade de 12,5 - 14 mm, dependendo da profundidade da porta do armário) no lado interior da porta.

As dobradiças deverão ser fixadas à porta com os quatro parafusos fornecidos **A**.

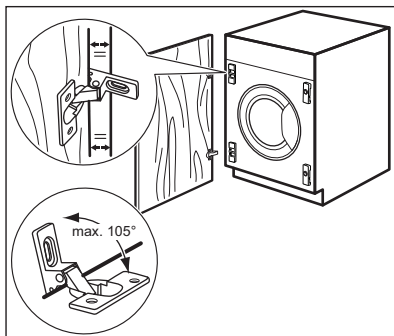

Para alinhar a porta perfeitamente, certifique-se de que a porta do armário fica paralela à extremidade do aparelho e respeite o ângulo de abertura correto (máx. 105°).

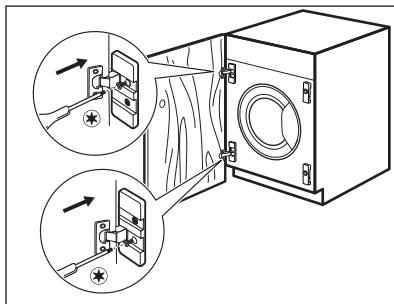

### Montagem da porta

Fixe as dobradiças nos respectivos suportes no aparelho com os dois parafusos fornecidos **B**.



As dobradiças podem ser ajustadas para compensar qualquer irregularidade na espessura da porta.

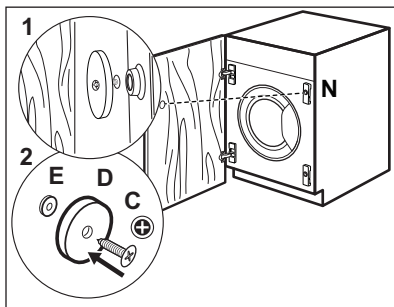

### Contra-íman

O aparelho está preparado para um sistema de fecho magnético.

Para fechar corretamente:

1. Coloque o parafuso **C** e o contra-íman **D** na placa magnética **N**. Incline a porta do armário contra o parafuso até este deixar uma marca.
2. Abra a porta do armário e aparafuse o contra-íman **D** (disco de aço + anel de borracha **E**) com o parafuso **C** no lado interior da porta do armário, na posição onde o parafuso deixou a marca no primeiro passo.

## 4. DESCRIÇÃO DO PRODUTO

### 4.1 Visão geral do aparelho

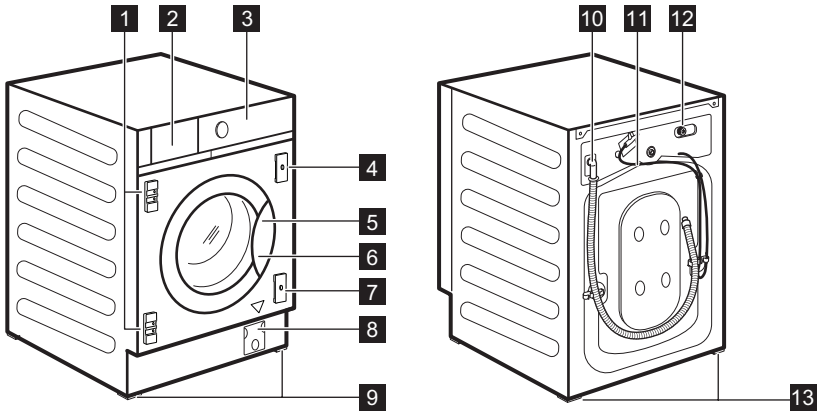

- 1** Suportes de dobradiça
- 2** Distribuidor do detergente
- 3** Painel de comandos
- 4** Placa magnética
- 5** Puxador da porta
- 6** Placa de características
- 7** Placa com batente de borracha
- 8** Filtro da bomba de escoamento
- 9** Pés dianteiros para nivelar o aparelho
- 10** Mangueira de escoamento
- 11** Cabo de alimentação elétrica
- 12** Ligaç o da mangueira de entrada
- 13** Pés traseiros para nivelar o aparelho

## 5. PAINEL DE COMANDOS



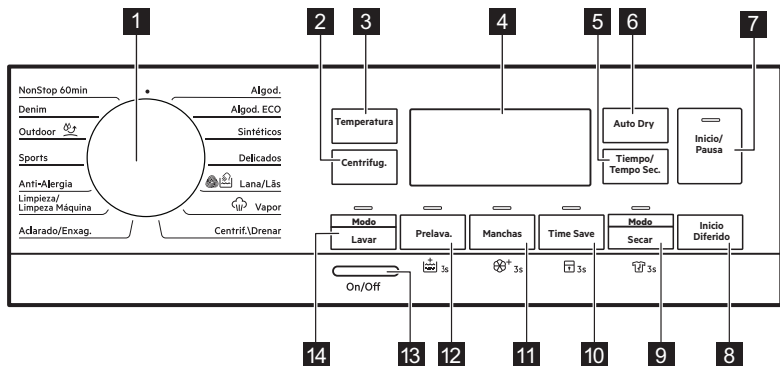

### 5.1 Descri o do painel de comandos









As opções permanentes são definidas mantendo o botão correspondente premido durante, pelo menos, 3 segundos.



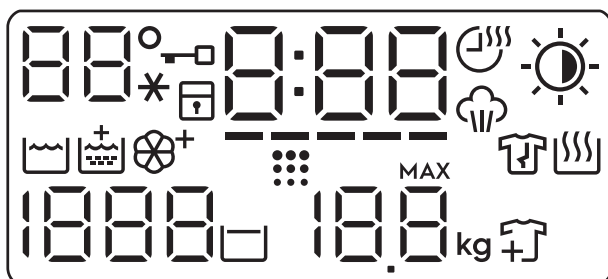











- 1 Seletor de programas
- 2 Botão tátil Centrifug.
- 3 Botão tátil Temperatura
- 4 Visor
- 5 Botão tátil Tiempo/Tempo sec.
- 6 Botão tátil Auto Dry
- 7 Início/Pausa (botão tátil)
- 8 Botão tátil Início Diferido

- 9 Modo - Secar (botão tátil) e opção Antirrugas permanente  3s
- 10 Time Save (botão tátil) e opção Bloqueio para Crianças permanente  3s
- 11 Manchas (botão tátil) e opção Soft Plus permanente  3s
- 12 Prelava. (botão tátil) e opção Enxaguamento Extra permanente  3s
- 13 On/Off (botão de pressão)
- 14 Botão tátil Modo - Lavar

## 5.2 Visor



	<p>Área da temperatura:</p> <p><b>88</b> Indicador de temperatura.</p> <p>--* Indicador de água fria.</p>
	<p>Indicador de porta bloqueada.</p>
	<p>Indicador de bloqueio de segurança para crianças.</p>
	<p>O indicador digital pode apresentar:</p> <ul style="list-style-type: none"> <li>• Duração do programa (por exemplo, <b>2:40</b>, fase de lavagem e/ou secagem).</li> <li>• Tempo de atraso (por exemplo, <b>2h</b>).</li> <li>• Fim do ciclo (<b>0:00</b>).</li> <li>• Código de aviso (por exemplo, <b>E20</b>).</li> <li>• Indicador de erro (<b>-- --</b>).</li> </ul>

-----	Indicador Time Save.
	Indicador Tiempo/Tempo sec..
	Indicador de fase de vapor.
	Indicador Auto Dry:  Seco p/ engomar  Seco p/ guardar  Secagem extra
	Indicador de fase de lavagem
	Indicador de Enxaguamento Extra.
	Indicador de Soft Plus.
	Indicador de limpeza do tambor. É uma recomendação para efetuar uma limpeza do tambor. Consulte a secção "Limpar o tambor" no capítulo "Manutenção e limpeza".
	Indicador de fase antirrugas.
	Indicador da fase de secagem.
1888	Área da centrifugação: Indicador da velocidade de centrifugação - - - Indicador de Sem Centrifugação. A fase de centrifugação é desativada.
	Indicador de Cuba Cheia.
88.8 <sup>MAX</sup> kg	Indicador de carga máxima (consulte a secção "Deteção de carga ProSense System"). <b>MAX</b> Pisca quando a carga de roupa excede a carga máxima declarada do programa selecionado.
	Indicador de adição de roupa. Está aceso no início da fase de lavagem, enquanto é possível parar o aparelho e adicionar mais roupa.

## 6. SELECTOR E BOTÕES

### 6.1 Introdução



As opções/funções não estão disponíveis com todos os programas de lavagem. Verifique a compatibilidade entre as opções/funções e os programas de lavagem na "Tabela de programas". O aparelho não permite a selecção de opções/funções incompatíveis em conjunto, porque algumas opções/funções excluem outras.

### 6.2 On/Off

Prima este botão durante alguns segundos para activar ou desactivar o aparelho. O aparelho emite dois sons diferentes quando é activado ou desactivado.

Uma vez que a função Stand-by (Espera) desactiva automaticamente o aparelho após alguns minutos para diminuir o consumo de energia, pode ser necessário activar o aparelho novamente.

Para saber mais, consulte a secção "Stand-by (Espera)" no capítulo "Utilização diária".

### 6.3 Temperatura

Quando seleccionar um programa de lavagem, o aparelho propõe automaticamente uma temperatura predefinida.

Toque repetidamente neste botão até que o visor indique a temperatura pretendida.

Quando o visor apresentar o indicador **\_\***, o aparelho não aquece a água.

### 6.4 Centrifug.

Quando seleccionar um programa, o aparelho selecciona automaticamente a velocidade de centrifugação máxima permitida, exceto no programa Denim. Com esta opção, pode diminuir a velocidade de centrifugação predefinida.

Toque repetidamente neste botão para:

- **Diminuir a velocidade de centrifugação.** O visor mostra apenas as velocidades de centrifugação disponíveis com o programa seleccionado.
- Outras opções de centrifugação **Sem Centrifugação - - -**.

Selecione esta opção para eliminar todas as fases de centrifugação. O aparelho executa apenas a fase de escoamento do programa de lavagem seleccionado. Selecione esta opção quando lavar tecidos delicados. A fase de enxaguamentos utiliza mais água em alguns programas de lavagem.

- Ativar a opção **Cuba Cheia** . A centrifugação final não é efetuada. A água do último enxaguamento não é escoada para evitar que os tecidos fiquem enrugados. O programa de lavagem termina com a água no tambor.

O indicador  está visível no visor. A porta permanece bloqueada e o tambor roda regularmente para reduzir os vincos. É necessário escoar a água para desbloquear a porta. Se tocar no botão Início/Pausa, o aparelho executa a fase de centrifugação e esco a água.



O aparelho esco automaticamente a água após cerca de 18 horas.

### 6.5 Modo - Lavar

Este botão permite para ativar ou desativar o modo de lavagem. Quando o modo de lavagem está ativado, o indicador do botão está aceso.

### 6.6 Prelava.

Com esta opção, pode adicionar uma fase de pré-lavagem a um programa de lavagem.

O indicador correspondente acima do botão acende.

- Utilize esta opção para adicionar uma fase de pré-lavagem a 30 °C antes da fase de lavagem. Esta opção é recomendada para roupa com bastante sujidade, especialmente se tiver areia, pó, lama ou outras partículas sólidas.

 Estas opções podem aumentar a duração do programa.

### 6.7 Enxaguamento Extra Permanente 3s

Com esta opção, pode ter sempre um enxaguamento extra quando selecionar um novo programa.

Para **ativar/desativar** esta opção, prima continuamente o botão Prelava. durante 3 segundos, até que o indicador  **se acenda/apague** no visor.

Se estiver ativada, o aparelho mantém a seleção desta opção mesmo após ser desligado ou após uma alteração ou um reinício do programa.

 Esta opção aumenta a duração do programa.

### 6.8 Manchas

Toque neste botão para adicionar a fase de tira-nódoas a um programa.

O indicador correspondente acima do botão acende.

Utilize esta opção para roupa com nódoas difíceis de remover.

Quando selecionar esta opção, coloque o tira-nódoas no compartimento .

 Esta opção aumenta a duração do programa. Esta opção não está disponível para temperaturas inferiores a 40 °C.

### 6.9 Soft Plus 3s permanente

Selecione esta opção para otimizar a distribuição do amaciador e deixar os tecidos mais macios.

É recomendável para quando utilizar amaciador.

Para **ativar/desativar** esta opção, prima continuamente o botão Manchas durante 3 segundos, até que o indicador  **se acenda/apague** no visor.

Se estiver ativada, o aparelho mantém a seleção desta opção mesmo após ser desligado ou após uma alteração ou um reinício do programa.

 Esta opção aumenta a duração do programa.

### 6.10 Time Save

Com esta opção, pode reduzir a duração do programa consoante a dimensão da carga e o grau de sujidade.

Quando selecionar um programa de lavagem, o visor apresenta a duração predefinida e traços -----.

Toque no botão Time Save para reduzir a duração do programa conforme necessitar. O visor apresenta a nova duração do programa e o número de traços diminui em conformidade:

----- adequada para uma carga completa de roupa com sujidade normal.

---- um ciclo rápido para uma carga completa de roupa com pouca sujidade.

-- um ciclo muito rápido para uma carga de roupa menor com pouca sujidade (recomenda-se meia carga no máximo).

- o ciclo mais curto para refrescar uma pequena quantidade de roupa.

A opção Time Save está disponível apenas com os programas indicados na tabela.

indicador	Algod.	Algod. Eco	Sintéticos
----- 1)	■	■	■

indicador	Algod.	Algod. Eco	Sintéticos
----	■	■	■
---	■	■	■
--	■	■	■
-	■	■	■

1) Duração predefinida para todos os programas.

### Time Save com programas de vapor



Quando selecionar um programa de vapor, este botão permite-lhe escolher entre três níveis de vapor e a duração do programa é reduzida em conformidade:

- ---- : máximo.
- -- : médio.
- - : mínimo.

### 6.11 Bloqueio para Crianças



Com esta opção, pode impedir que as crianças brinquem com o painel de comandos.

Para **ativar/desativar** esta opção, prima continuamente o botão Time Save até que o indicador se acenda/apague no visor.

Se estiver ativada, o aparelho mantém a seleção desta opção mesmo após ser desligado ou após uma alteração ou um reinício do programa. Se premir algum botão, o indicador pisca para indicar que os botões estão desativados.

### 6.12 Modo - Secar

Este botão permite para ativar ou desativar o modo de secagem. Quando o modo de secagem está ativado, o indicador do botão está aceso.

### 6.13 Antirrugas 3s permanente

Esta opção adiciona uma curta fase antirrugas no fim do programa.

Esta fase reduz os vincos nos tecidos e facilita a passagem a ferro.

Para **ativar/desativar** esta opção, prima o botão Modo - Secar durante 3

segundos, até que o indicador se acenda/apague no visor.

Se estiver ativada, o aparelho mantém a seleção desta opção mesmo após ser desligado ou após uma alteração ou um reinício do programa.



Esta opção pode aumentar a duração do programa.

### 6.14 Auto Dry

Toque neste botão para selecionar um dos níveis de secagem automática propostos pelo aparelho.

O visor apresenta o indicador do nível de secagem correspondente:

- **Seco p/ Engomar:** roupa para engomar.
- **Seco p/ Guardar:** roupa para guardar.
- **Secagem Extra:** roupa para secar totalmente.



Alguns níveis automáticos não estão disponíveis para todos os tipos de tecido.

### 6.15 Tiempo/Tempo sec.

Toque neste botão para definir o tempo mais adequado para os tecidos que pretende secar (consulte a tabela "Secagem por tempo"). O visor apresenta o valor definido.

De cada vez que tocar neste botão, o tempo aumenta 5 minutos.



Alguns valores de tempo não estão disponíveis para todos os tipos de tecido.

## 6.16 Início Diferido

Com esta opção, pode atrasar o início de um programa para uma hora mais conveniente.

Toque repetidamente no botão para selecionar o atraso pretendido. O tempo aumenta em passos de 1 hora até 20 horas.

O indicador correspondente acima do botão acende.

O visor apresenta o tempo de atraso selecionado. Após tocar no botão Início/Pausa, o aparelho inicia a contagem decrescente e a porta é bloqueada.



## 6.17 Início/Pausa

Toque no botão Início/Pausa para iniciar ou parar o funcionamento do aparelho ou interromper um programa em curso.



# 7. PROGRAMAS

## 7.1 Tabela de programas

Programa Temperatura predefinida Gama de tem- peratura	Velocidade de centri- fugação de referência Intervalo de veloci- dade de centrifuga- ção	Carga máxi- ma	Descrição do programa (Tipo de carga e nível sujidade)
<b>Programas de lavagem</b>			
Algod. 40 °C 90 °C - Fria	1600 rpm (1600 - 400 rpm)	8 kg	<b>Algodão branco e de cor.</b> Sujidade normal, intensa ou ligeira.
Algod. Eco <sup>1)</sup> 40 °C 60 °C - 40 °C	1600 rpm (1600 - 400 rpm)	8 kg	<b>Algodão branco e de cores resistentes.</b> Sujidade normal. O consumo de energia diminui e o tempo do programa de lavagem aumenta, para garantir bons resultados de lavagem.
Sintéticos 40 °C 60 °C - Fria	1200 rpm (1200 - 400 rpm)	3 kg	<b>Artigos de tecido sintético ou misto.</b> Sujidade normal.
Delicados 30 °C 40 °C - Fria	1200 rpm (1200 - 400 rpm)	2 kg	<b>Tecidos delicados, como acrílico, viscoso e poliéster, bem como tecidos mistos que precisam de lavagem suave.</b> Sujidade normal.
 Lana\Lãs 40 °C 40 °C - Fria	1200 rpm (1200 - 400 rpm)	1,5 kg	<b>Lãs laváveis na máquina, lãs de lavar à mão e outros tecidos com o símbolo de cuidado "lavar à mão"2).</b>

Programa Temperatura predefinida Gama de tem- peratura	Velocidade de centri- fugação de referência Intervalo de veloci- dade de centrifuga- ção	Carga máxi- ma	Descrição do programa (Tipo de carga e nível sujidade)
<b>Programa de vapor</b>  <p>O programa com vapor pode ser utilizado para reduzir vincos e odores<sup>3)</sup> de peças de vestuário que apenas precisam de ser refrescados, evitando a lavagem. As fibras dos tecidos ficam relaxadas e a passagem a ferro é mais fácil. Quando o programa terminar, retire rapidamente a roupa do tambor<sup>4)</sup>. Os programas de vapor não realizam qualquer ciclo higiénico. Não seleccione um destes programas para os seguintes tipos de artigos:</p> <ul style="list-style-type: none"> <li>• Roupa não adequada para secagem em secador.</li> <li>• Todas os artigos que tenham plástico, metal, madeira ou algo semelhante.</li> </ul>			
 Vapor		1 kg	<b>Algodões, sintéticos e delicados.</b> Programa curto e suave com vapor para refrescar artigos muito delicados, incluindo artigos com lantejoulas, rendas, etc. Quando tratar cargas mais pequenas, pode reduzir ainda mais a duração do programa com a opção Time Save. <p> <b>AVISO!</b> Não utilize este programa com artigos de lã e outros que possuam a etiqueta que exige limpeza a seco.</p>
Centrif.\Drenar	1600 rpm (1600 - 400 rpm)	8 kg	<b>Todos os tecidos, exceto lãs e tecidos delicados.</b> Para centrifugar a roupa e escoar a água do tambor.
Aclarado/ Enxag.	1600 rpm (1600 - 400 rpm)	8 kg	<b>Todos os tecidos, exceto lãs e tecidos muito delicados.</b> Programa para enxaguar e centrifugar a roupa. A velocidade de centrifugação predefinida é a dos programas de algodão. Reduza a velocidade de centrifugação de acordo com o tipo de roupa. Se necessário, seleccione a opção Enxaguamento extra e adicione enxaguamentos. O aparelho efetua enxaguamentos delicados e uma centrifugação curta com velocidade de centrifugação baixa.

Programa Temperatura predefinida Gama de tem- peratura	Velocidade de centri- fugação de referência Intervalo de veloci- dade de centrifuga- ção	Carga máxi- ma	Descrição do programa (Tipo de carga e nível sujidade)
Limpieza/ Limpeza Máqui- na 60 °C	1200 rpm (1200 - 400 rpm)	-	<p>Ciclo de manutenção com água quente para limpar e refrescar o tambor e remover resíduos que possam causar maus odores. Execute este ciclo uma vez por mês para obter os melhores resultados. Retire todos os objetos do tambor antes de executar este ciclo. No distribuidor de detergente, coloque a aba do compartimento da fase de lavagem na posição superior. Coloque uma chávena de lixívia ou algum produto de limpeza de máquinas de lavar no compartimento da fase de lavagem. <b>NÃO</b> utilize ambos os produtos em simultâneo.</p> <p> Após a limpeza do tambor, execute mais um ciclo de enxaguamento sem roupa no tambor e sem detergente, para remover todos os resíduos de lixívia.</p> <p>Se seleccionar este programa com a opção Modo - Secar, o aparelho executa a ação anti-cotão. Consulte o capítulo "Cotão nos tecidos".</p>
Anti-Alergia 60 °C	1600 rpm (1600 - 400 rpm)	8 kg	<p><b>Artigos de algodão branco.</b> Este programa elimina os microrganismos graças a uma fase de lavagem com a temperatura mantida acima de 60 °C durante vários minutos. Isto ajuda a eliminar germes, bactérias e outros microorganismos e partículas. Uma fase de enxaguamento adicional garante a remoção total dos resíduos de detergente e de substâncias alergénicas/pólen. Desta forma, a lavagem é mais eficaz.</p>
Sportswear 30 °C 40 °C - Fria	1200 rpm (1200 - 400 rpm)	3 kg	<p><b>Vestuário desportivo sintético.</b> Este programa foi concebido para lavar suavemente vestuário desportivo de exterior moderno e também é adequado para vestuário desportivo de ginásio, ciclismo, jogging e semelhantes.</p>

Programa Temperatura predefinida Gama de tem- peratura	Velocidade de centri- fugação de referência Intervalo de veloci- dade de centrifuga- ção	Carga máxi- ma	Descrição do programa (Tipo de carga e nível sujidade)
 Outdoor 30 °C 40 °C - Fria	1200 rpm (1200 - 400 rpm)	2 kg	 Não utilize amaciador e certifi- que-se de que não existem resí- duos de amaciador no distribui- dor de detergente.  <b>Roupa de exterior, técnica e desportiva ou ca- sacos impermeáveis e ventilados, casacos com forro amovível de velo ou outro material iso- lante.</b>   Se utilizar um programa de lava- gem e secagem combinadas, a fase de secagem também funcio- na como restaurador da repelên- cia da água. <b>Certifique-se de que a etiqueta de cuidado do vestuário permite a secagem em secador de roupa.</b>
Denim 30 °C 40 °C - Fria	1200 rpm (1200 - 400 rpm)	3 kg	<b>Programa especial roupa de ganga com uma fase de lavagem delicada para minimizar as manchas e o desbotamento das cores.</b> Para melhorar o cuidado, recomenda-se uma carga reduzida.
NonStop 60min 30 °C 40 °C - 30 °C	1200 rpm	1 kg	<b>Tecidos mistos (artigos de algodão e sintéti- cos).</b> Programa curto completo para lavar e secar cargas até 1 kg de uma vez. Demora apenas 1 hora.
• Posição de reinicialização. O visor apresenta apenas hífenes.			

1) **Programa de poupança de energia para algodão.** Este programa a 60 °C com uma carga de 8 kg é o programa de referência para os dados da etiqueta de energia, em conformidade com a Diretiva 96/60/CE. Seleccione este programa para obter bons resultados de lavagem e diminuir o consumo de energia. O tempo do programa de lavagem é aumentado.

2) Durante este ciclo, o tambor roda lentamente para garantir uma lavagem suave. Poderá parecer que o tambor não roda corretamente ou que está parado, mas isso é normal neste programa.

3) O programa com vapor não elimina totalmente os odores particularmente intensos.

4) A roupa pode estar húmida após o tratamento com vapor. Pendure os artigos durante alguns minutos.

Compatibilidade das opções com os programas

Programa	Centrifug.	--- Sem centrifugação	 1)	Prelava. 2)	 3s	Manchas	 3s	Time Save	 3s	Início Diferido
Algod.	■	■	■	■	■	■	■	■	■	■
Algod. Eco	■	■	■	■	■	■	■	■	■	■
Sintéticos	■	■	■	■	■	■	■	■	■	■
Delicados	■	■	■		■		■		■	■
 Lana\Lãs	■	■	■							■
 Vapor								■		■
Centrif.\Drenar	■		■ 3)							■
Aclarado/Enxag.	■	■	■		■				■	■
Limpieza/Limpeza Máquina	■	■								■
Anti-Alergia	■	■	■	■	■	■	■		■	■
Sportswear	■	■	■	■	■				■	■
 Outdoor	■	■	■		■				■	■
Denim	■	■	■		■		■		■	■

Programa	
Centrifug.	--- Sem centrifugação
□ 1)	Prelava. 2)
+ 3s	Manchas
+ 3s	Time Save
+ 3s	Início Diferido
NonStop 60min	

1) Esta opção exclui a opção  3s.

2) Prelava. e Manchas não podem ser selecionadas juntas.

3) Se selecionar a opção “Sem centrifugação”, o aparelho faz apenas o escoamento.

## 7.2 Woolmark Apparel Care - Azul



- A lavagem de lã desta máquina foi aprovada pela The Woolmark Company para a lavagem de vestuário de lã e tenha a etiqueta “Lavar à mão”, desde que os peças de roupa sejam lavadas de acordo



com as instruções incluídas na etiqueta de cuidados e com as instruções publicadas pelo fabricante desta máquina de lavar roupa. M1380

- O ciclo de secagem de lã desta máquina foi testado e aprovado pela The Woolmark Company. O ciclo é adequado para secar vestuário de lã com a indicação “Lavar à mão”, desde que o vestuário seja lavado com um ciclo de lavagem à mão aprovado pela Woolmark e seco de acordo com as instruções do fabricante. M1381

No Reino Unido, na República da Irlanda, em Hong Kong e na Índia, o símbolo da Woolmark é uma marca comercial de certificação.

## 7.3 Secagem automática

Nível de secagem	Tipo de tecido	Carga
 -1) <b>Secagem extra</b> Para atalhados	<b>Algodões e linhos</b> (roupões, toalhas de banho, etc.)	até 4 kg
	<b>Vestuário de ganga</b>	até 3 kg

Nível de secagem	Tipo de tecido	Carga
 1) <b>Seco p/ guardar<sup>2)</sup></b> Para artigos que serão guardados	<b>Algodões e linhos</b> (roupões, toalhas de banho, etc.)	até 4 kg
	<b>Tecidos sintéticos e mistos</b> (camisolas, blusas, roupa interior, roupa de casa e roupa de cama)	até 3 kg
	<b>Tecidos delicados</b> (tecidos mistos de acrílico, viscose e poliéster)	até 2 kg
	<b>Artigos de lã</b> (camisolas de lã)	até 1 kg
	<b>Vestuário de desporto de exterior</b> (Vestuário outdoor desportivo, com propriedades técnicas, casacos impermeáveis e ventilados, casacos com forro)	até 2 kg
	<b>Vestuário de ganga</b> <b>Sportswear</b>	até 3 kg até 3 kg
 3) <b>Seco p/ engomar</b> Adequado para engomar	<b>Algodões e linhos</b> (lençóis, toalhas de mesa, camisas, etc.)	até 4 kg

1) Também pode ser selecionada com os programas Algod. Eco e Anti-Alergia (se disponível).

2) **Sugestões para testes** Para testar o desempenho de acordo com a norma EN 50229, deve ser realizada uma PRIMEIRA secagem com a capacidade máxima de secagem declarada (composição da carga em conformidade com norma EN 61121) selecionando o programa SECO P/ GUARDAR AUTOMÁTICO para Algod. Eco. A SEGUNDA secagem com uma carga residual deve ser testada selecionando o programa SECO P/ GUARDAR AUTOMÁTICO para Algod. Eco.

3) Também pode ser selecionada com o programa Anti-Alergia e (se disponível).

## 7.4 Secagem por tempo

Nível de secagem	Tipo de tecido	Carga (kg)	Velocidade de centrifugação (rpm)	Duração sugerida (min.)
<b>Secagem extra</b> Para atalhados	<b>Algodões e linhos</b> (roupões, toalhas de banho, etc.)	4	1600	170 - 190
		2	1600	110 - 120
		1	1600	65 - 75
	<b>Vestuário de ganga</b>	3	1200	155
<b>Seco p/ guardar</b> Para artigos que serão guardados	<b>Algodões e linhos</b> (roupões, toalhas de banho, etc.)	4	1600	160 - 180
		2	1600	100 - 110
		1	1600	55 - 65
	<b>Tecidos sintéticos e mistos</b> (camisolas, blusas, roupa interior, roupa de casa e roupa de cama)	3	1200	135 - 150
		1	1200	45 - 55
	<b>Delicados</b> (tecidos mistos de acrílico, viscose e poliéster)	2	1200	150
	<b>Lã</b> (camisolas de lã)	1	1200	80 - 100
	<b>Vestuário de desporto de exterior</b> (Vestuário outdoor desportivo, com propriedades técnicas, casacos impermeáveis e ventilados, casacos com forro)	2	1200	160
	<b>Vestuário de ganga</b>	3	1200	145
<b>Sportswear</b>	3	1200	140	
<b>Seco p/ engomar</b> Adequado para engomar	<b>Algodões e linhos</b> (lençóis, toalhas de mesa, camisas, etc.)	4	1600	110 - 125
		2	1600	65 - 75
		1	1600	40 - 50

## 8. PROGRAMAÇÕES

### 8.1 Sinais sonoros

Este aparelho emite sinais sonoros diferentes nas seguintes situações:

- Quando o aparelho é ativado (som especial curto).
- Quando o aparelho é desativado (som especial curto).

- Quando os botões são tocados (som de clique).
- Quando é efetuada uma seleção inválida (3 sons curtos).
- Quando o programa termina (sequência de sons durante 2 minutos).
- Quando o aparelho tem uma anomalia (sequência de sons curtos durante 5 minutos).

Para **ativar/desativar** os sinais sonoros de fim de programa, toque nos botões

Modo - Lavar e Prelava. em simultâneo durante 2 segundos. O visor apresenta On ou Off.



Se desativar os sinais sonoros, estes só serão emitidos quando o aparelho tiver uma anomalia.

## 9. ANTES DA PRIMEIRA UTILIZAÇÃO

1. Certifique-se de que existe alimentação eléctrica e que a torneira da água está aberta.
2. Coloque 2 litros de água no compartimento do detergente que está marcado com

Esta acção o sistema de escoamento.

3. Coloque uma pequena quantidade de detergente no compartimento do

detergente que está marcado com

4. Selecciona e inicie um programa para algodão com a temperatura mais elevada e sem roupa no tambor.

Isto remove toda a sujidade do tambor e da cuba.

## 10. UTILIZAÇÃO DIÁRIA - APENAS LAVAGEM



### AVISO!

Consulte os capítulos relativos à segurança.

### 10.1 Ativar o aparelho

1. Ligue a ficha na tomada eléctrica.
2. Abra a torneira da água.
3. Prima o botão On/Off durante alguns segundos para ativar o aparelho. É emitida uma pequena melodia.

### 10.2 Carregar roupa

1. Abra a porta do aparelho.
2. Deve sacudir a roupa antes de a colocar no aparelho.
3. Coloque a roupa no tambor, uma peça de cada vez.  
Não coloque demasiada roupa no tambor.
4. Feche bem a porta.

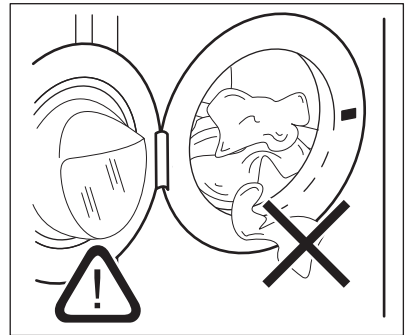

### CUIDADO!

Certifique-se de que nenhuma roupa fica presa entre o vedante e a porta, para evitar o risco de fuga de água e danos na roupa.



Lavar roupa muito contaminada com óleo ou manchas de gordura pode danificar as peças de borracha da máquina de lavar roupa.

## 10.3 Colocar detergente e aditivos

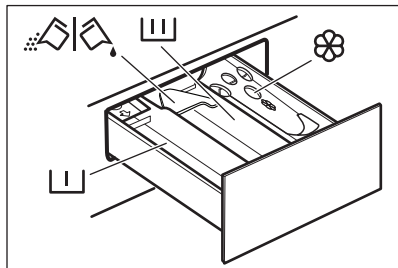

- Compartimento para a fase de pré-lavagem, sabonária ou tira-nódoas.





- Compartimento para a fase de lavagem.



- Compartimento para amaciador e outros líquidos de tratamento (condicionador de roupa, goma).

**MAX** - Nível máximo para a quantidade de aditivos líquidos.

 - Aba para configurar para detergente em pó ou líquido.

 Respeite as instruções indicadas nas embalagens dos detergentes, mas recomendamos que não exceda o nível máximo indicado (**MAX**). Esta quantidade garante os melhores resultados de lavagem.

 Após um ciclo de lavagem, remova os resíduos de detergente do distribuidor de detergente se for necessário.

## 10.4 Verifique a posição da aba do detergente

1. Puxe completamente o distribuidor de detergente até parar.

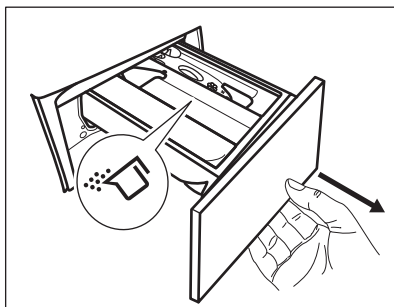

2. Prima a alavanca para baixo para remover o distribuidor.
3. Para utilizar detergente em pó, rode a aba para cima.
4. Para utilizar detergente líquido, rode a aba para baixo.

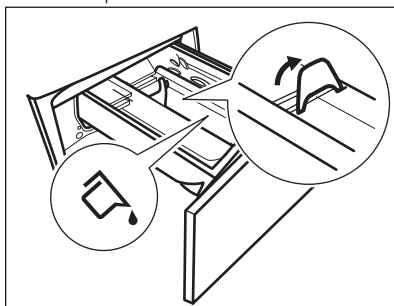

Com a aba na posição **PARA BAIXO**:

- Não utilize detergentes líquidos gelatinosos ou espessos.
  - Não coloque uma quantidade de detergente líquido superior ao limite indicado na aba.
  - Não seleccione a fase de pré-lavagem.
  - Não seleccione a função de início diferido.
5. Meça as quantidades de detergente e amaciador.
  6. Feche cuidadosamente o distribuidor de detergente.

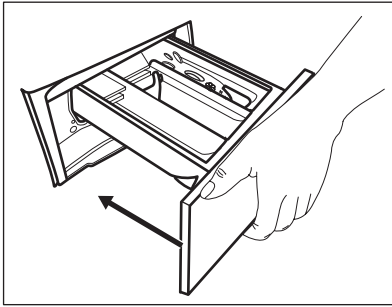

Certifique-se de que a aba não provoca bloqueios quando fechar a gaveta.

## 10.5 Selecionar um programa

1. Rode o seletor de programas para selecionar o programa de lavagem pretendido.  
O indicador do botão Modo - Lavar acende-se.  
O indicador do botão Início/Pausa pisca.  
O visor apresenta uma duração do programa indicativa e a carga máxima.
2. Para alterar a temperatura e/ou a velocidade de centrifugação, toque nos botões correspondentes.
3. Se desejar, selecione uma ou mais opções tocando nos botões correspondentes. Os indicadores correspondentes aparecem no visor e a informação apresentada muda em conformidade.

**i** Se uma seleção **não for possível**, o aparelho emite sinais sonoros e o visor apresenta **--**.

## 10.6 Iniciar um programa

Toque no botão Início/Pausa para iniciar o programa. Não é possível iniciar o programa se o indicador do botão estiver apagado e não piscar (por exemplo, a porta está aberta). O indicador correspondente deixa de piscar e fica aceso.  
O programa inicia e a porta é bloqueada. O visor apresenta o indicador **—□**.



A bomba de escoamento pode funcionar durante algum tempo enquanto o aparelho faz o enchimento com água.

## 10.7 Iniciar um programa com início diferido

1. Toque repetidamente no botão Início Diferido até o visor apresentar o tempo de atraso pretendido. O indicador correspondente acende.
2. Toque no botão Início/Pausa. O aparelho bloqueia a porta e inicia a contagem decrescente do início diferido. O visor apresenta o indicador **—□**.

Quando a contagem decrescente terminar, o programa inicia automaticamente.

## Cancelar o início diferido com a contagem decrescente já iniciada

Para cancelar o início diferido:

1. Toque no botão Início/Pausa para colocar o aparelho em pausa. O indicador correspondente pisca.
2. Toque repetidamente no botão Início Diferido até que o visor apresente **□**.
3. Toque novamente no botão Início/Pausa para iniciar o programa imediatamente.

## Alterar o início diferido com a contagem decrescente já iniciada

Para alterar o início diferido:

1. Toque no botão Início/Pausa para colocar o aparelho em pausa. O indicador correspondente pisca.
2. Toque repetidamente no botão Início Diferido até o visor apresentar o tempo de atraso pretendido.
3. Toque novamente no botão Início/Pausa para iniciar a nova contagem decrescente.

## 10.8 Detecção de carga ProSense System

**i** A duração do programa indicada no visor aplica-se a uma **carga média/elevada**.

Após tocar no botão Início/Pausa, o indicador da carga máxima declarada apaga-se e o ProSense System inicia a deteção da carga de roupa:

1. O aparelho deteta a carga nos primeiros 30 segundos. Durante esta fase, as barras do Time Save ---- por baixo dos dígitos do tempo mostram uma animação simples e o tambor roda por breves instantes.
2. A duração do programa será ajustada em conformidade e pode aumentar ou diminuir. Após mais 30 segundos, o enchimento com água é iniciado.

No fim da deteção de carga, **em caso de sobrecarga do tambor**, o indicador **MAX** pisca no visor.

Nesta situação, o utilizador tem 30 segundos para parar o aparelho e remover a roupa em excesso.

Após a remoção da roupa em excesso, toque no botão Início/Pausa para retomar o programa. A fase ProSense pode ser repetida até três vezes (ver ponto 1).

**Importante!** Se a quantidade de roupa não for reduzida, o programa de lavagem inicia de qualquer forma apesar da sobrecarga. Neste caso, não é possível garantir os melhores resultados de lavagem.

**i** Cerca de 20 minutos após o início do programa, a duração do programa pode ser ajustada novamente dependendo da quantidade de água que os tecidos absorverem.

**i** A deteção ProSense só é executada nos programas de lavagem completos e se a duração do programa não tiver sido reduzida com o botão Time Save.

## 10.9 Interromper um programa e alterar as opções

Durante o funcionamento de um programa, é possível alterar **apenas algumas** opções:

1. Toque no botão Início/Pausa. O indicador correspondente pisca.
2. Altere as opções. As informações indicadas no visor mudam em conformidade.
3. Toque novamente no botão Início/Pausa.

O programa de lavagem continua.

## 10.10 Cancelar um programa em curso

1. Prima o botão On/Off para cancelar o programa e desativar o aparelho.
2. Prima o botão On/Off novamente para ativar o aparelho.

**i** Se a fase ProSense System já tiver terminado e o enchimento com água já tiver iniciado, o novo programa inicia **sem repetir a fase de ProSense System**. A água e o detergente não são escoados para evitar desperdício. O visor indica a duração máxima do programa e atualiza-a cerca de 20 minutos após o início do novo programa.

Existe uma forma alternativa de cancelar:

1. Rode o seletor para a posição "Reset"
  - (Reposição).
2. Aguarde 1 segundo. O visor apresenta ---

Já pode seleccionar um novo programa de lavagem.

## 10.11 Abrir a porta - Adicionar roupa

- i** Se a temperatura e o nível da água no tambor forem demasiado elevados e/ou o tambor ainda estiver a rodar, a porta não deve ser aberta.

Quando um programa ou o início diferido está em funcionamento, a porta do aparelho está bloqueada. O visor apresenta o indicador .

1. Toque no botão Início/Pausa. O indicador de porta bloqueada apaga-se no visor.
2. Abra a porta do aparelho. Se necessário, coloque ou retire peças. Feche a porta e toque no botão Início/Pausa .

O programa ou o início diferido prosseguem.

## 10.12 Fim do programa

Quando o programa terminar, o aparelho para automaticamente. São emitidos sinais sonoros (caso estejam ativos). O visor apresenta .

O indicador do botão Início/Pausa apaga-se.

A porta é desbloqueada e o indicador  apaga-se.



1. Prima o botão On/Off para desativar o aparelho. Cinco minutos após o fim do programa, a função de poupança de energia desativa automaticamente o aparelho.

- i** Quando ativar o aparelho novamente, o visor mostra o final do programa anterior. Rode o seletor de programas para seleccionar um novo ciclo.



2. Retire a roupa do aparelho.
3. Certifique-se de que o tambor fica vazio.
4. Mantenha a porta e o distribuidor de detergente entreabertos para evitar bolores e odores.
5. Feche a torneira da água.

## 10.13 escoar a água após o fim do ciclo

Se tiver escolhido um programa ou uma opção que não escoa a água do último enxaguamento, o programa termina, mas:

- A área de tempo indica  e o visor indica que a porta está bloqueada .
- O indicador do botão Início/Pausa começa a piscar.
- O tambor continuar a rodar regularmente para evitar vincos na roupa.
- A porta permanece bloqueada.
- Deve escoar a água para poder abrir a porta:
  1. Se necessário, toque no botão Centrifug. para seleccionar uma velocidade de centrifugação inferior à que o aparelho sugere.
  2. Prima o botão Início/Pausa: o aparelho escoar a água e faz a centrifugação.

O indicador da opção Cuba Cheia  desaparece.

- i** Se tiver seleccionado a opção Sem Centrifugação , o aparelho apenas escoar a água.
3. Quando o programa terminar e o indicador de bloqueio da porta  se apagar, pode abrir a porta.
  4. Prima o botão On/Off durante alguns segundos para desativar o aparelho.

## 10.14 Função Stand-by

A função Stand-by (Espera) desativa automaticamente o aparelho para diminuir o consumo de energia quando:

- Quando não interagir com o aparelho durante 5 minutos e não estiver um programa a funcionar. Prima o botão On/Off para ativar novamente o aparelho.
- 5 minutos após o fim do programa de lavagem. Prima o botão On/Off para ativar novamente o aparelho.

O visor apresenta o fim do último programa.  
Rode o seletor de programas para selecionar um novo ciclo.  
Se o seletor for rodado para a posição "Reset" • (Reposição), o aparelho desliga-se automaticamente em 30 segundos.

 Se selecionar um programa ou uma opção que termina com água no tambor, a função Stand-by (Espera) **não desativa** o aparelho, para lembrar que é necessário escoar a água.

## 11. UTILIZAÇÃO DIÁRIA - LAVAGEM E SECAGEM



### AVISO!

Consulte os capítulos relativos à segurança.





Este aparelho é uma máquina de lavar e secar automática.

### 11.1 Programa de lavagem e secagem completo

#### Programas automáticos sem paragens

Dependendo do modelo, o aparelho pode ter um ou mais programas NonStop 60min, que são programas de lavagem e secagem automáticos para os quais não é necessário selecionar o Modo - Secar.

Proceda assim:



1. Após carregar a roupa e colocar o detergente, prima o botão On/Off durante alguns segundos para ativar o aparelho.
2. Selecione o programa NonStop 60min com o seletor de programas. Os indicadores  e  aparecem no visor.
3. Toque no botão Início/Pausa para iniciar o programa.

#### Programas de lavagem e secagem não automáticos



Alguns programas de lavagem permitem a combinação do Modo - Lavar e do Modo - Secar para executar um programa de lavagem e secagem completo.

Proceda assim:

1. Prima o botão On/Off durante alguns segundos para ativar o aparelho.
2. Carregue a roupa, uma peça de cada vez.
3. Coloque o detergente e os aditivos no compartimento apropriado.
4. Rode o seletor de programas para o programa de lavagem pretendido. O aparelho inicia por predefinição no modo de apenas lavagem e acende o indicador do botão Modo - Lavar. O visor mostra a temperatura e a centrifugação predefinidas. Se necessário, altere-as de acordo com a roupa. O visor apresenta também a carga máxima recomendada para a fase de lavagem.
5. Defina as opções que desejar se estiverem disponíveis.
6. Toque no botão Modo - Secar para ativar também a função de secagem. Os indicadores dos botões Modo - Lavar e Modo - Secar acendem-se.

Os indicadores  e  aparecem no visor. O visor apresenta também a carga máxima recomendada para um programa de lavagem e secagem (por exemplo, 4 kg de algodão).

#### 11.2 Lavar e secar - Níveis automáticos

1. Toque no botão Auto Dry repetidamente até que o visor indique o nível de secagem pretendido. Os indicadores no visor acendem em conformidade:
  - a.  **Seco p/ Engomar:** para peças de algodão;
  - b.  **Seco p/ Guardar:** para peças de algodão e sintéticas;

- c.  **Secagem Extra:** para peças de algodão.

**O tempo apresentado no visor é a duração do ciclo de lavagem + ciclo de secagem, calculado com base numa carga predefinida.**



 Para proporcionar uma boa secagem em menos tempo e com menos consumo de energia, o aparelho não permite a seleção de uma velocidade de centrifugação demasiado baixa nos programas de lavagem e secagem.

2. Toque no botão Início/Pausa para iniciar o programa. O cálculo do ProSense inicia.

O indicador de porta bloqueada  acende-se no visor.

O visor apresenta também o tempo restante do programa.

### 11.3 Lavagem e secagem temporizada

1. Toque no botão Tiempo/Tempo sec. repetidamente para definir o valor de tempo pretendido (consulte a tabela "Secagem por tempo" no capítulo "Programas"). O indicador do nível de secagem  apaga-se e o indicador  acende-se.



De cada vez que tocar neste botão, o tempo aumenta 5 minutos. O visor apresenta o novo tempo definido.

2. Toque no botão Início/Pausa para iniciar o programa. O cálculo do ProSense inicia.

O indicador de porta bloqueada  acende-se no visor.

O visor apresenta também o tempo restante do programa.

### 11.4 No fim do programa de secagem

- A máquina para automaticamente.
- São emitidos sinais sonoros (caso estejam ativos).
- O símbolo  acende-se no visor.
- O indicador do botão Início/Pausa apaga-se. O símbolo de porta bloqueada  apaga-se. O aparelho continua com a fase antirrugas durante aproximadamente 30 minutos ou mais se a opção Antirrugas estiver selecionada. A fase antirrugas reduz os vincos. Pode retirar a roupa antes do fim da fase de antirrugas. Para obter os melhores resultados, recomendamos que retire a roupa apenas quanto a fase estiver concluída ou quase concluída. O indicador  permanece aceso.
- Prima o botão On/Off durante alguns segundos para desativar o aparelho.

 Alguns minutos após o fim do programa, a função de poupança de energia desativa automaticamente o aparelho.

1. Retire a roupa do aparelho.
2. Certifique-se de que o tambor fica vazio.

 Após a fase de secagem, limpe o tambor, a junta vedante e o interior da porta com um pano molhado.



## 12. UTILIZAÇÃO DIÁRIA - APENAS SECAGEM

 **AVISO!**  
Consulte os capítulos relativos à segurança.

 Este aparelho é uma máquina de lavar e secar automática.

### 12.1 Preparação para a secagem



1. Prima o botão On/Off durante alguns segundos para ativar o aparelho.
2. Carregue a roupa, uma peça de cada vez.

3. Rode o seletor de programas para o programa adequado à roupa que pretende secar. O aparelho inicia por predefinição no modo de apenas lavagem e acende o indicador do botão Modo - Lavar.
4. Toque no botão Modo - Secar e depois no botão Modo - Lavar para executar apenas a secagem. O indicador do botão Modo - Secar acende-se e o indicador do botão Modo - Lavar apaga-se. Os indicadores  e  aparecem no visor e o indicador  desaparece.



Para obter um bom desempenho quando secar grandes quantidades de roupa, certifique-se de que a roupa não está enrolada e que fica distribuída uniformemente pelo tambor.

## 12.2 Secar - Níveis automáticos

1. Toque no botão Auto Dry repetidamente até que o visor indique o nível de secagem pretendido. Os indicadores no visor acendem em conformidade:
  - a.  **Seco p/ Engomar:** para peças de algodão;
  - b.  **Seco p/ Guardar:** para peças de algodão e sintéticas;
  - c.  **Secagem Extra:** para peças de algodão.

### O visor apresenta a duração do programa de secagem.



2. Toque no botão Início/Pausa para iniciar o programa.

O indicador de porta bloqueada  acende-se no visor.

O visor apresenta também o tempo restante do programa.

## 12.3 Secagem por tempo

1. Toque no botão Tiempo/Tempo sec. repetidamente para definir o valor de tempo pretendido (consulte a tabela "Secagem por tempo" no capítulo

"Programas"). O indicador do nível de secagem  apaga-se e o indicador  acende-se.



De cada vez que tocar neste botão, o tempo aumenta 5 minutos. O visor apresenta o novo tempo definido.

2. Toque em Início/Pausa para iniciar o programa.

O indicador de porta bloqueada  acende-se no visor.

O visor apresenta também o tempo restante do programa.

## 12.4 No fim do programa de secagem

- A máquina para automaticamente.
- São emitidos sinais sonoros (caso estejam ativos).
- O símbolo  acende-se no visor.
- O indicador do botão Início/Pausa apaga-se. O símbolo de porta bloqueada  apaga-se. O aparelho continua com a fase antirrugas durante aproximadamente 30 minutos ou mais se a opção Antirrugas estiver selecionada. A fase antirrugas reduz os vincos. Pode retirar a roupa antes do fim da fase de antirrugas. Para obter os melhores resultados, recomendamos que retire a roupa apenas quanto a fase estiver concluída ou quase concluída. O indicador  permanece aceso.
- Prima o botão On/Off durante alguns segundos para desativar o aparelho.



Alguns minutos após o fim do programa, a função de poupança de energia desativa automaticamente o aparelho.

1. Retire a roupa do aparelho.
2. Certifique-se de que o tambor fica vazio.



Após a fase de secagem, limpe o tambor, a junta vedante e o interior da porta com um pano molhado.

## 13. COTÃO NOS TECIDOS

Durante a fase de lavagem e/ou fase de secagem, alguns tipos de tecido (tecido turco, lãs e sweatshirts) podem libertar algodão.

O algodão libertado pode aderir aos tecidos durante o ciclo seguinte.

Este problema é mais acentuado nos tecidos com propriedades técnicas.

Para evitar o algodão no vestuário, recomendamos que:

- Não lave tecidos escuros depois de lavar e secar tecidos de cores claras (toalha de mãos, lã e sweatshirt) e vice-versa.
- Seque estes tipos de tecido ao ar após a primeira lavagem.
- Limpe o filtro de escoamento.
- Após a fase de secagem, limpe o tambor vazio, a junta vedante e a porta com um pano molhado.

**Para remover o algodão do interior do tambor, execute um programa especial:**

- Esvazie o tambor.
- Limpe o tambor, a junta vedante e a porta com um pano molhado.
- Selecione o programa Limpieza/ Limpeza Máquina e a opção Modo - Secar para ativar a ação anti-cotão.
- Toque no botão Início/Pausa para iniciar o programa.



Se utilizar o aparelho com muita frequência, execute o programa de limpeza regularmente.

## 14. SUGESTÕES E DICAS



### AVISO!

Consulte os capítulos relativos à segurança.

### 14.1 Carregar roupa

- Divida a roupa nestas categorias: branca, de cor, sintética, delicada e lã.
- Cumpra as instruções de lavagem indicadas nas etiquetas de cuidados a ter com a roupa.
- Não lave peças brancas e de cor em conjunto.
- Algumas peças de cor podem ficar desbotadas na primeira lavagem. Recomendamos que as lave em separado nas primeiras vezes.
- Abotoe as fronhas e feche os fechos de correr, os ganchos e as molas. Ate os cintos.
- Esvazie os bolsos e vire-os do avesso.
- Vire do avesso todos os tecidos que tenham várias camadas, as peças de lã e as peças com estampagens.
- Trate previamente as nódoas difíceis.
- Lave as nódoas difíceis com um detergente especial.

- Tenha cuidado com as cortinas. Retire os ganchos ou coloque as cortinas num saco de lavagem ou numa fronha.
- Não lave roupa que não tenha bainhas ou que tenha cortes.
- Utilize um saco de lavagem quando lavar peças pequenas e/ou delicadas (soutiens com armação, cintos, collants, etc.).
- Uma carga muito pequena pode causar problemas de desequilíbrio na fase de centrifugação e provocar vibração excessiva. Se isto ocorrer:
  - a. interrompa o programa e abra a porta (consulte o capítulo "Utilização diária");
  - b. redistribua manualmente a carga de modo que as peças fiquem distribuídas uniformemente na cuba;
  - c. prima o botão Início/Pausa. A fase de centrifugação continua.

### 14.2 Nódoas difíceis

Para algumas nódoas, não basta usar água e detergente.

Recomendamos que trate previamente estas nódoas antes de colocar a roupa no aparelho.

Existem tira-nódoas especiais. Utilize um tira-nódoas especial que se aplique ao tipo de nódoa e ao tecido.

### 14.3 Detergentes e outros tratamentos

- Utilize apenas detergentes e outros tratamentos especialmente concebidos para máquinas de lavar:
  - detergentes em pó para todos os tipos de tecidos, excluindo os delicados. Opte pelos detergentes que contêm lixívia para lavar e desinfetar roupa branca.
  - detergentes líquidos, de preferência para programas de lavagem a baixa temperatura (máx. 60 °C) para todos os tipos de tecidos ou especiais apenas para lãs.
- Não misture detergentes de tipo diferente.
- Para proteger o meio ambiente, não utilize mais do que a quantidade recomendada de detergente.
- Respeite as instruções que encontrar nas embalagens dos detergentes e outros produtos de tratamento e não exceda o nível máximo indicado **(MAX)**.
- Utilize os detergentes recomendados para o tipo e para a cor dos tecidos, para a temperatura do programa e para o grau de sujidade.

### 14.4 Sugestões ecológicas

- Selecione um programa sem fase de pré-lavagem se tiver de lavar roupa com sujidade normal.
- Inicie sempre um programa de lavagem com a carga máxima de roupa permitida.
- Se tratar previamente as nódoas ou utilizar um tira-nódoas, selecione um programa com temperatura baixa.
- Para utilizar a quantidade correcta de detergente, verifique qual é a dureza da água da sua casa. Consulte “Dureza da água”.

### 14.5 Dureza da água

Se a dureza da água for elevada ou moderada na sua área, recomendamos que utilize um amaciador de água para máquinas de lavar. Nas áreas onde a água for macia, não é necessário utilizar amaciador de água.

Para saber qual é a dureza da água na sua área, contacte os serviços de abastecimento de água locais.

Utilize a quantidade correcta de amaciador de água. Cumpra as instruções indicadas nas embalagens dos produtos.

### 14.6 Preparar o ciclo de secagem

- Abra a torneira da água.
- Verifique se a mangueira de escoamento está bem ligada. Consulte o capítulo “Instalação” para obter mais informação.
- Para saber qual é a carga máxima de roupa permitida para cada programa de secagem, consulte a tabela “Programas de secagem”.

### 14.7 Peças não adequadas para secagem



**Não selecione um programa de secagem para estes tipos de roupa:**

- Cortinas sintéticas.
- Peças de roupa com acessórios metálicos.
- Meias de nylon.
- Quilts.
- Colchas de cama.
- Edredões.
- Anoraks.
- Sacos-cama.
- Tecidos com resíduos de laca de cabelo, solventes de verniz de unhas ou outros produtos semelhantes.
- Vestuário com espuma de borracha ou materiais semelhantes.

### 14.8 Etiquetas da roupa

Quando secar roupa, respeite as indicações das etiquetas dos fabricantes:

- = Pode ser seco na máquina

-  = O ciclo de secagem pode ser a alta temperatura
-  = O ciclo de secagem tem de ser a baixa temperatura
-  = Não pode ser seco na máquina

## 14.9 Duração do ciclo de secagem

O tempo de secagem pode variar em função de:

- velocidade da centrifugação final
- nível de secura
- tipo de roupa
- peso da carga

## 14.10 Secagem adicional

Se a roupa ainda estiver húmida no final do programa de secagem, seleccione mais um ciclo de secagem curto.



**AVISO!**  
Para evitar vincos e encolhimentos, não seque a roupa em excesso.

## 14.11 Sugestões gerais

Consulte a tabela “Programas de secagem” para saber quais são os tempos **médios** de secagem. A experiência ajudará a secar a roupa da forma mais adequada. Anote a duração dos ciclos já executados.

Para evitar descargas electrostáticas no fim do ciclo de secagem:

1. Utilize amaciador no ciclo de lavagem.
2. Utilize um amaciador especial para secadores.

Quando o programa de secagem terminar, retire a roupa rapidamente.

# 15. MANUTENÇÃO E LIMPEZA



**AVISO!**  
Consulte os capítulos relativos à segurança.

## 15.1 Limpeza externa

Limpe o aparelho apenas com detergente suave e água morna. Seque totalmente todas as superfícies.



**CUIDADO!**  
Não utilize álcool, solventes ou produtos químicos semelhantes.



**CUIDADO!**  
Não limpe as superfícies de metal com detergente à base de cloro.

## 15.2 Descalcificação



Se a dureza da água da sua área for elevada ou moderada, recomendamos que utilize um produto de descalcificação da água para máquinas de lavar.

Inspeccione regularmente o tambor para verificar se existe acumulação de calcário.

Os detergentes normais já contêm agentes amaciadores da água, mas recomendamos e execução ocasional de um ciclo com o tambor vazio e um produto descalcificante.



Cumpra sempre as instruções das embalagens dos produtos.

## 15.3 Lavagem de manutenção

A utilização repetida e prolongada de programas de baixa temperatura pode

causar a acumulação de depósitos de detergente e algodão e a proliferação bacteriana no interior do tambor e da cuba. Isto pode gerar maus odores e bolor. Para eliminar estes depósitos e limpar o interior do aparelho, execute uma lavagem de manutenção regularmente (pelo menos uma vez por mês).

**i** Consulte o capítulo "Limpar o tambor".

## 15.4 Vedante da porta com coletor de lábio duplo

Este aparelho foi concebido com um **sistema de escoamento com autolimpeza** que escoo o algodão libertado pela roupa juntamente com a água, evitando a necessidade de limpeza e manutenção regulares nesta área.

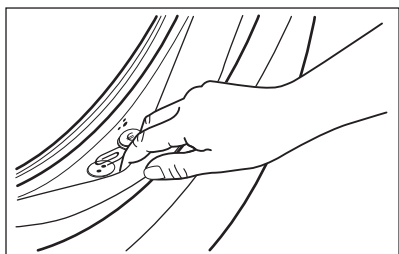

Examine regularmente o vedante e retire todos os objetos que estejam na parte interior. Durante o ciclo de lavagem, as moedas, os botões e outros objetos pequenos esquecidos nos bolsos da roupa ficam depositados no coletor especial de lábio duplo do vedante da porta, onde podem ser facilmente recolhidos no fim do ciclo.

## 15.5 Limpar o tambor

Examine regularmente o tambor para evitar a acumulação de depósitos indesejáveis.

Podem surgir depósitos de ferrugem devido a objetos que enferrujam durante as lavagens ou devido à presença de ferro na água da torneira.

Limpe o tambor com um produto especial para aço inoxidável.

**i** Cumpra sempre as instruções das embalagens dos produtos. Não limpe o tambor com produtos de descalcificação ácidos, produtos de limpeza com cloro ou esfregões de ferro ou aço.

Para uma limpeza profunda:

1. Retire toda a roupa do tambor.
2. Execute o programa Limpieza/ Limpeza Máquina. Para saber mais, consulte a tabela de programas de lavagem.
3. Coloque uma pequena quantidade de detergente em pó no tambor vazio, para remover todos os resíduos restantes.

**i** Ocasionalmente, no fim de um ciclo, o visor pode apresentar o ícone . É uma recomendação para efetuar uma "limpeza do tambor". O ícone desaparece após a limpeza do tambor.

## 15.6 Limpar o distribuidor de detergente

Para evitar a acumulação de detergente seco ou coágulos de amaciador e/ou a formação de bolor na gaveta do distribuidor de detergente, execute o procedimento de limpeza regularmente:

1. Abra a gaveta. Pressione a patilha para baixo conforme indicado na figura e puxe a gaveta para fora.

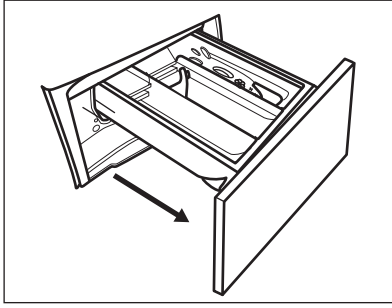

2. Remova a parte superior do compartimento de aditivo para facilitar a limpeza e lave-o em água morna corrente, para remover todos os vestígios do detergente acumulado. Após a limpeza, coloque a parte superior na devida posição.

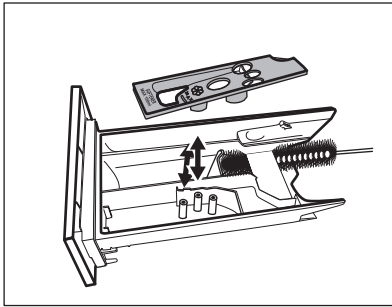

3. Certifique-se de que remove todos os resíduos de detergente das partes superior e inferior da cavidade. Utilize uma escova pequena para limpar a cavidade.

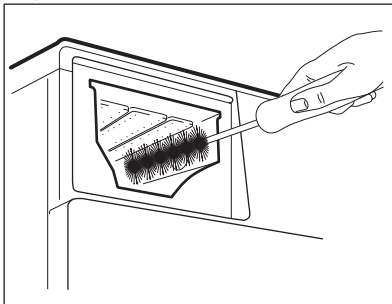

4. Introduza a gaveta do detergente nas calhas e feche-a. Execute o programa de enxaguamento sem roupa no tambor.

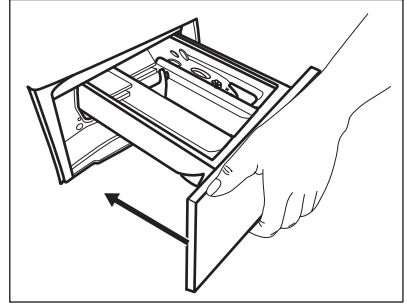

## 15.7 Limpar a bomba de escoamento



### AVISO!

Desligue a ficha da tomada elétrica.



Verifique regularmente o filtro da bomba de escoamento e limpe-o sempre que estiver sujo.

Limpe a bomba de escoamento se:

- O aparelho não escoa a água.
- O tambor não roda.
- O aparelho emite ruído invulgar devido ao bloqueio da bomba de escoamento.
- O visor apresenta o código de alarme **E20**.



### AVISO!

- Não retire o filtro enquanto o aparelho estiver em funcionamento.
- Não limpe a bomba se existir água quente no aparelho. Aguarde até que a água arrefeça.

Para limpar a bomba, proceda assim:

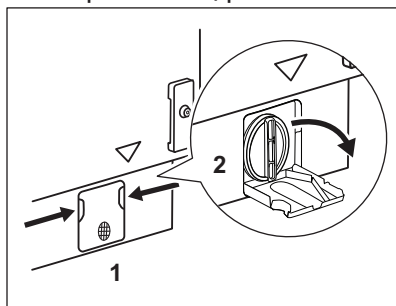

1. Abra a tampa da bomba.

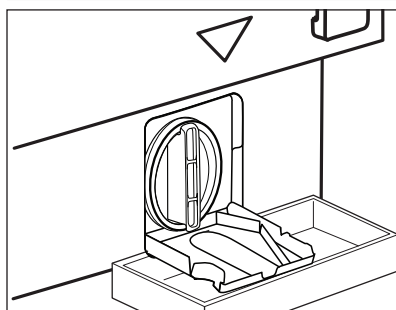

2. Coloque um recipiente adequado por baixo da acesso à bomba de escoamento para recolher a água que saír.

Tenha sempre um pano à mão para secar os salpicos de água depois de retirar o filtro.

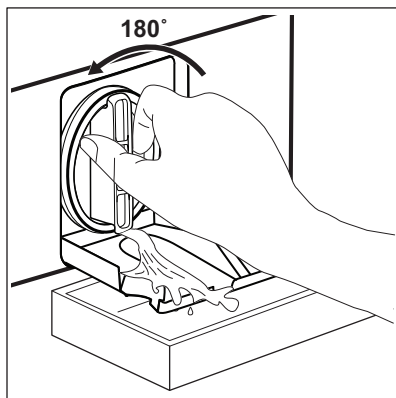

3. Rode o filtro 180 graus no sentido anti-horário para o abrir e não o retire. Deixe a água escoar.

4. Quando o recipiente estiver cheio de água, rode o filtro no sentido inverso e esvazie o recipiente.

5. Repita os passos 4 e 5 até que não saia mais água.

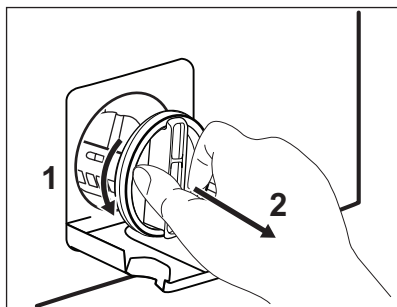

6. Rode o filtro no sentido anti-horário para o retirar.

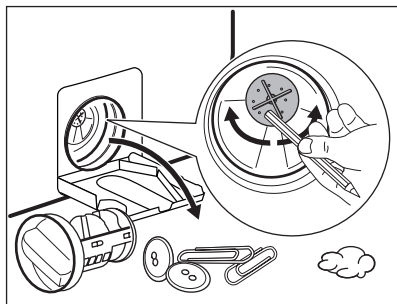

7. Se necessário, retire o algodão e todos os objetos estranhos da cavidade do filtro. Certifique-se de que o impulsor da bomba pode rodar. Se não rodar, contacte um Centro de Assistência Técnica Autorizado.

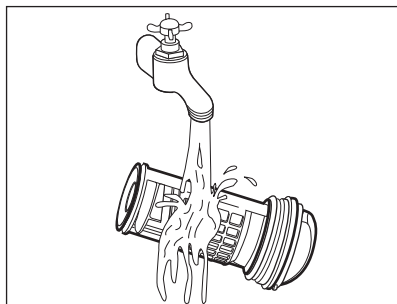

8. Limpe o filtro em água corrente.

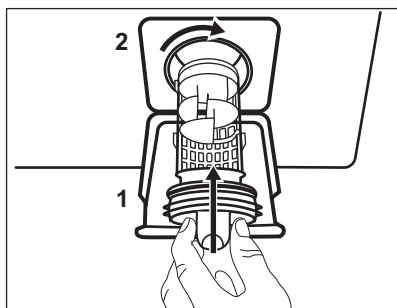

9. Reinstale o filtro nas guias especiais rodando-o no sentido horário. Certifique-se de que aperta o filtro corretamente para evitar fugas.

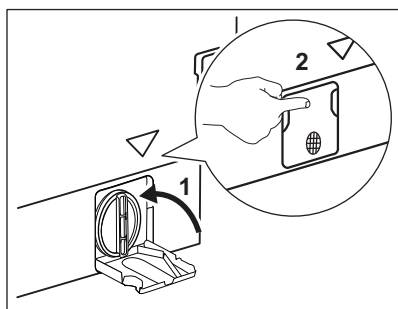

10. Feche a tampa da bomba.

Se escoar a água com o processo de escoamento de emergência, terá de ativar novamente o sistema de escoamento:

1. Coloque 2 litros de água no compartimento do distribuidor de detergente destinado à lavagem principal.
2. Inicie o programa de escoamento da água.

### 15.8 Limpar a mangueira de entrada e o filtro da válvula

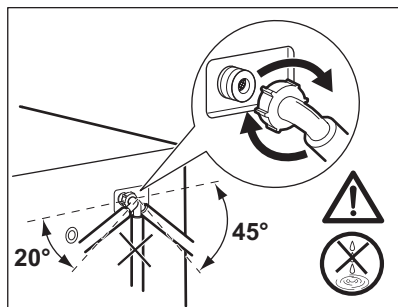
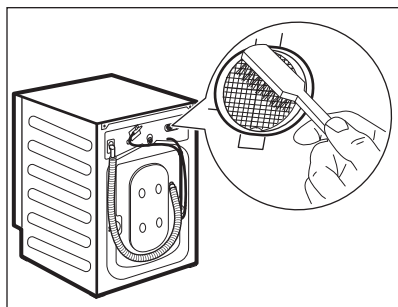
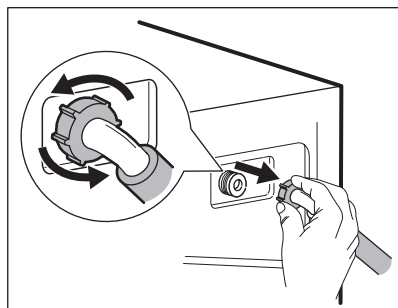
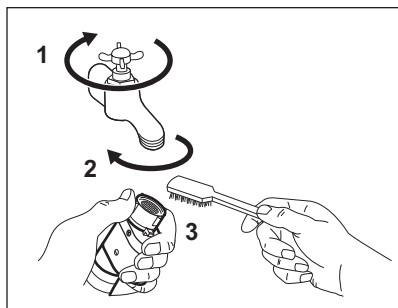

### 15.9 Escoamento de emergência

Se o aparelho não conseguir escoar a água, execute o procedimento descrito no parágrafo "Limpar a bomba de escoamento". Se necessário, limpe a bomba.

Se escoar a água com o processo de escoamento de emergência, terá de ativar novamente o sistema de escoamento:

1. Coloque 2 litros de água no compartimento do distribuidor de detergente destinado à lavagem principal.

2. Inicie o programa de escoamento da água.

### 15.10 Precauções contra congelação

Se o aparelho for instalado num local onde a temperatura possa ser igual ou inferior a 0 °C, retire a água restante da mangueira de entrada e da bomba de escoamento.

1. Desligue a ficha da tomada eléctrica.
2. Feche a torneira da água.
3. Coloque as duas extremidades da mangueira de entrada dentro de um recipiente e deixe a água sair da mangueira.

4. Esvazie a bomba de escoamento. Consulte o procedimento de escoamento de emergência.
5. Quando a bomba de escoamento estiver vazia, instale novamente a mangueira de entrada.



#### AVISO!

Antes de utilizar novamente o aparelho, certifique-se de que a temperatura é superior a 0 °C. O fabricante não poderá ser responsabilizado por quaisquer danos causados por baixas temperaturas.

## 16. RESOLUÇÃO DE PROBLEMAS



#### AVISO!

Consulte os capítulos relativos à segurança.

### 16.1 Introdução

O aparelho não inicia ou para durante o funcionamento.

Comece por tentar encontrar uma solução para o problema (consulte a tabela). Se o problema persistir, contacte um Centro de Assistência Técnica Autorizado.



#### AVISO!

Desative o aparelho antes de efetuar qualquer verificação.

**Se ocorrer algum problema grave, o aparelho emite sinais sonoros, o visor apresenta um código de alarme e o botão Início/Pausa pode ficar a piscar:**

- **EHO** - A corrente eléctrica está instável. Aguarde até que a corrente eléctrica estabilize.
- **E91** - Não há comunicação entre os elementos eletrónicos do aparelho. Desligue e volte a ligar. O programa não terminou corretamente ou o aparelho parou demasiado cedo. Se o código de alarme aparecer outra vez, contacte um Centro de Assistência Técnica Autorizado.
- **EFO** - O dispositivo anti-inundação está ativado. Desligue o aparelho e feche a torneira da água. Contacte um Centro de Assistência Técnica Autorizado.
- **E10** - O aparelho não se enche com água corretamente. Após a verificação adequada, ligue o aparelho novamente premindo o botão Início/Pausa e o aparelho tentará retomar o ciclo. Se o erro persistir, o código de alarme voltará a aparecer.
- **E20** - O aparelho não escoar a água.
- **E40** - A porta do aparelho está aberta ou não está bem fechada. Verifique a porta!



Se o aparelho estiver sobrecarregado, remova algumas peças de roupa do tambor e/ou mantenha a porta fechada enquanto toca no botão Início/Pausa até que o indicador  pare de piscar (observe a figura em baixo).

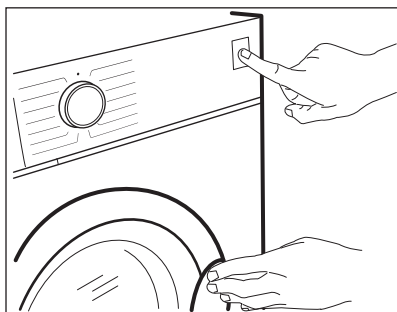

## 16.2 Falhas possíveis

Problema	Solução possível
O programa não inicia.	<ul style="list-style-type: none"> <li>• Certifique-se de que a ficha está ligada na tomada elétrica.</li> <li>• Certifique-se de que a porta do aparelho está fechada.</li> <li>• Certifique-se de que não há um disjuntor desligado no quadro elétrico.</li> <li>• Certifique-se de que tocou em Início/Pausa.</li> <li>• Se tiver selecionado o Início Diferido, cancele-o ou aguarde até a contagem decrescente terminar.</li> <li>• Desative a função de Bloqueio para Crianças se estiver ativa.</li> <li>• Verifique se o botão está na posição do programa selecionado.</li> </ul>
O aparelho não se enche com água corretamente.	<ul style="list-style-type: none"> <li>• Certifique-se de que a torneira da água está aberta.</li> <li>• Certifique-se de que a pressão do fornecimento de água não é demasiado baixa. Para obter essa informação, contacte os serviços de abastecimento de água locais.</li> <li>• Certifique-se de que a torneira da água não está obstruída.</li> <li>• Certifique-se de que a mangueira de entrada não tem dobras, danos ou vincos.</li> <li>• Certifique-se de que a ligação da mangueira de entrada está correta.</li> <li>• Certifique-se de que o filtro da mangueira de entrada e o filtro da válvula não estão obstruídos. Consulte "Manutenção e limpeza".</li> </ul>
O aparelho enche-se com água e escoar imediatamente.	<ul style="list-style-type: none"> <li>• Certifique-se de que a mangueira de escoamento está na posição correta. A mangueira pode estar demasiado baixa. Consulte "Instruções de instalação".</li> </ul>

Problema	Solução possível
O aparelho não escoar a água.	<ul style="list-style-type: none"> <li>• Certifique-se de que o sifão do lava-loiça não está obstruído.</li> <li>• Certifique-se de que a mangueira de escoamento não tem dobras ou vincos.</li> <li>• Certifique-se de que o filtro de escoamento não está obstruído. Se necessário, limpe o filtro. Consulte "Manutenção e limpeza".</li> <li>• Certifique-se de que a ligação da mangueira de escoamento está correta.</li> <li>• Selecione o programa de escoamento se tiver selecionado um programa sem fase de escoamento.</li> <li>• Selecione o programa de escoamento se tiver selecionado uma opção que termine com água na cuba.</li> </ul>
A fase de centrifugação não inicia ou o ciclo de lavagem demora mais tempo do que o normal.	<ul style="list-style-type: none"> <li>• Selecione o programa de centrifugação.</li> <li>• Certifique-se de que o filtro de escoamento não está obstruído. Se necessário, limpe o filtro. Consulte "Manutenção e limpeza".</li> <li>• Equilibre manualmente as peças na cuba e inicie novamente a fase de centrifugação. Este problema pode ser causado por um desequilíbrio.</li> </ul>
Existe água no chão.	<ul style="list-style-type: none"> <li>• Certifique-se de que as uniões das mangueiras de água estão bem apertadas e que não há fugas de água.</li> <li>• Certifique-se de que a mangueira de entrada de água e a mangueira de escoamento não estão danificadas.</li> <li>• Certifique-se de que utiliza o detergente correto e a quantidade correta.</li> </ul>
Não consegue abrir a porta do aparelho.	<ul style="list-style-type: none"> <li>• Verifique se selecionou um programa de lavagem que termina com água na cuba.</li> <li>• Certifique-se de que o programa de lavagem terminou.</li> <li>• Selecione o programa de escoamento ou centrifugação se houver água no tambor.</li> <li>• Certifique-se de que o aparelho tem alimentação elétrica.</li> <li>• Este problema pode ser causado por uma avaria do aparelho. Contacte um Centro de Assistência Técnica Autorizado.</li> </ul> <p>Se precisar de abrir a porta, leia atentamente a secção "Abertura de emergência da porta".</p>
O aparelho emite um ruído anormal e vibra.	<ul style="list-style-type: none"> <li>• Certifique-se de que o aparelho está bem nivelado. Consulte "Instruções de instalação".</li> <li>• Certifique-se de que removeu todos os materiais de embalagem e os parafusos de transporte. Consulte "Instruções de instalação".</li> <li>• Coloque mais roupa no tambor. A carga pode não ser suficiente.</li> </ul>

Problema	Solução possível
A duração do programa aumenta ou diminui durante a execução do programa.	<ul style="list-style-type: none"> <li>• O ProSense System consegue ajustar a duração do programa de acordo com o tipo e a carga de roupa. Consulte a secção "Detecção de carga ProSense System" no capítulo "Utilização diária".</li> </ul>
Os resultados de lavagem não são satisfatórios.	<ul style="list-style-type: none"> <li>• Aumente a quantidade de detergente ou utilize um detergente diferente.</li> <li>• Utilize produtos especiais para remover as nódoas difíceis antes de lavar a roupa.</li> <li>• Certifique-se de que seleciona a temperatura correta.</li> <li>• Diminua a carga de roupa.</li> </ul>
Demasiada espuma no tambor durante o ciclo de lavagem.	<ul style="list-style-type: none"> <li>• Reduza a quantidade de detergente.</li> </ul>
Após o ciclo de lavagem, a gaveta do distribuidor fica com resíduos de detergente.	<ul style="list-style-type: none"> <li>• Certifique-se de que a aba está na posição correta (SUPERIOR para detergente em pó - INFERIOR para detergente líquido).</li> <li>• Certifique-se de que utilizou o distribuidor de detergente de acordo com as indicações dadas no manual do utilizador.</li> </ul>
O aparelho não seca ou não seca devidamente.	<ul style="list-style-type: none"> <li>• Abra a torneira da água.</li> <li>• Certifique-se de que o filtro de escoamento não está obstruído.</li> <li>• Reduza a quantidade de roupa.</li> <li>• Certifique-se de que selecionou o ciclo correto. Se necessário, defina novamente um tempo de secagem curto.</li> </ul>
A roupa está cheia de algodão de cores diferentes.	<p>Os tecidos lavados no ciclo anterior libertaram algodão de uma cor diferente:</p> <ul style="list-style-type: none"> <li>• A fase de secagem ajuda a eliminar algum algodão.</li> <li>• Limpe a roupa com um removedor de algodão.</li> </ul> <p>Se houver acumulação excessiva de algodão no tambor, execute o programa especial para o limpar (consulte "Algodão nos tecidos" para obter mais informação).</p>

Após a verificação, ative o aparelho. O programa continua a partir do ponto de interrupção. Se o problema voltar a ocorrer, contacte um Centro de Assistência Técnica Autorizado. Se o visor apresentar outros códigos de alarme, desative e ative o aparelho. Se o problema persistir, contacte um Centro de Assistência Técnica Autorizado.

### 16.3 Abertura de emergência da porta

Se ocorrer uma falha de energia ou uma avaria no aparelho, a porta fica bloqueada. O programa de lavagem continua quando a alimentação de energia for reposta. Se a porta ficar

bloqueada após uma avaria, é possível abri-la com a função de desbloqueio de emergência.

Antes de abrir a porta:



**CUIDADO!**  
**Perigo de queimaduras!**  
 Certifique-se de que a temperatura da água não é demasiado elevada e que a roupa não está quente. Se for necessário, aguarde até arrefecerem.



**CUIDADO!**  
**Risco de ferimentos!**  
 Certifique-se de que o tambor não está a rodar. Se for necessário, aguarde até que o tambor pare de rodar.



Certifique-se de que o nível da água no tambor não é demasiado elevado. Se for necessário, efetue um escoamento de emergência (consulte a secção "Escoamento de emergência" no capítulo "Manutenção e limpeza").

Para abrir a porta, proceda da seguinte forma:

1. Prima o botão On/Off para desativar o aparelho.
2. Desligue a ficha da tomada elétrica.
3. Puxe o acionador de desbloqueio de emergência para baixo duas vezes e abra a porta. O desbloqueador para emergências encontra-se na posição indicada na figura seguinte.

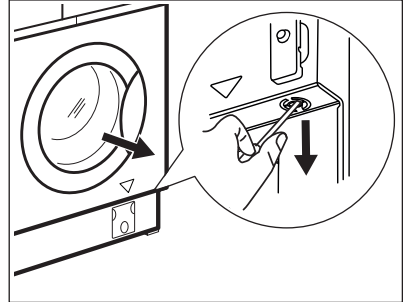

4. Retire a roupa e feche a porta do aparelho.

## 17. VALORES DE CONSUMO



Os valores indicados foram obtidos em condições de laboratório com as normas relevantes. Existem vários factores que podem alterar os valores: a quantidade e o tipo de roupa e a temperatura ambiente. A pressão e a temperatura da água fornecida e a tensão elétrica também podem afetar a duração do programa de lavagem.



As especificações técnicas podem ser alteradas para melhorar a qualidade do produto, sem aviso prévio.

Programas	Carga (kg)	Consumo de energia (kWh)	Consumo de água (litros)	Duração aproximada do programa (minutos)
Algodões 60°C	8	1.23	80	215
Algod. Eco Programa de poupança de energia para algodão a 60 °C <sup>1)</sup>	8	0.97	56	285
Algodões 40 °C	8	0.89	80	185
Sintéticos 40 °C	3	0.59	71	135

Programas	Carga (kg)	Consumo de energia (kWh)	Consumo de água (litros)	Duração aproximada do programa (minutos)
Delicados 40 °C	2	0.30	47	60
Lã/Lavagem à mão 30 °C	1,5	0.15	58	70

1) O "Programa de poupança de energia para algodão" a 60 °C com uma carga de 8 kg é o programa de referência para os dados da etiqueta de energia, em conformidade com a Diretiva 96/60/CE.

## 18. DADOS TÉCNICOS

Dimensão	Largura/ Altura/ Profundidade/ Profundidade total	596 mm/ 819 mm/ 540 mm/ 553 mm
Ligação elétrica	Tensão Potência total Fusível Frequência	230 V 2000 W 10 A 50 Hz
Nível de proteção contra a entrada de partículas sólidas e humidade garantido pela tampa de proteção, exceto onde o equipamento de baixa voltagem não tenha proteção contra humidade		IPX4
Fornecimento de água 1)		Água fria
Pressão do fornecimento de água	Mínimo Máximo	0,5 bar (0,05 MPa) 8 bar (0,8 MPa)
Carga máxima para lavagem	Algodão	8 kg
Carga máxima para secagem	Algodão Sintéticos	4 kg 3 kg
Velocidade de centrifugação	Velocidade de centrifugação máxima	1550 rpm

1) Ligue a mangueira de entrada de água a uma torneira de água com rosca de 3/4" .

## 19. PREOCUPAÇÕES AMBIENTAIS

Recicle os materiais que apresentem o símbolo . Coloque a embalagem nos contentores indicados para reciclagem. Ajude a proteger o ambiente e a saúde pública através da reciclagem dos aparelhos eléctricos e electrónicos. Não elimine os aparelhos que tenham o

símbolo  juntamente com os resíduos domésticos. Coloque o produto num ponto de recolha para reciclagem local ou contacte as suas autoridades municipais.







[www.aeg.com/shop](http://www.aeg.com/shop)



157020060-A-302018



**AEG**