

taurus

ALPATEC 

DH243

Deshumificador

Dehumidifier

Déshumidificateur

Entfeuchter

Deumidificatore

Desumidificador

Ontvochtigingsapparaat

Osuszacz powietrza

Αφυγραντήρας

Обезвлажнитель

Dezumidicator

Осушитель воздуха

مزيل الرطوبة

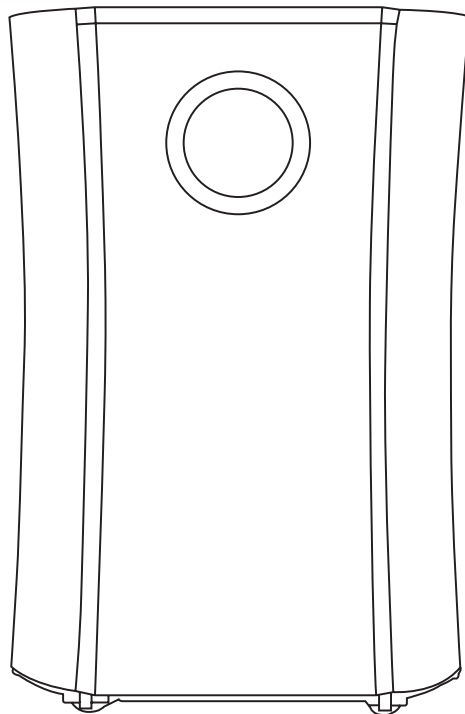



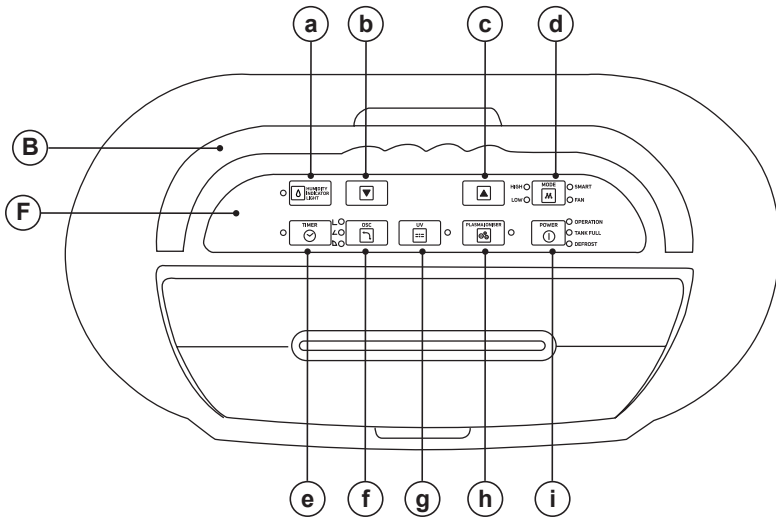
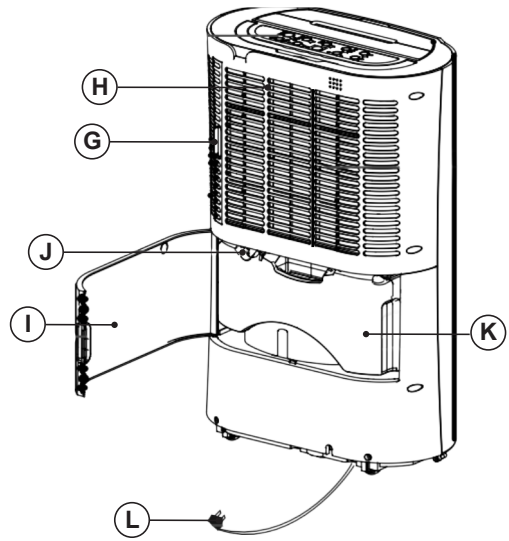
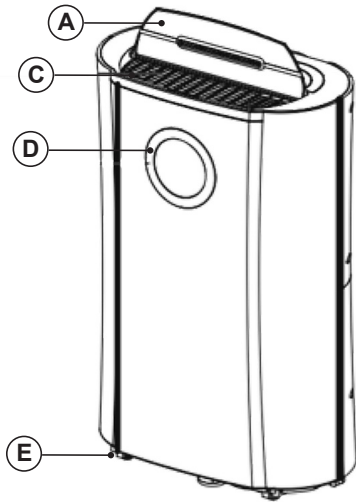

Español

Deshumificador

DH243

Distinguido cliente:

Le agradecemos que se haya decidido por la compra de un producto de la marca TAURUS ALPATEC.

Su tecnología, diseño y funcionalidad, junto con el hecho de superar las más estrictas normas de calidad le comportarán total satisfacción durante mucho tiempo.

CONSEJOS Y ADVERTENCIAS DE SEGURIDAD

- Este aparato pueden utilizarlo niños con edad de 8 años y superior y personas con capacidades físicas, sensoriales o mentales reducidas o falta de experiencia y conocimiento, si se les ha dado la supervisión o formación apropiadas respecto al uso del aparato de una manera segura y comprenden los peligros que implica.
- Este aparato no es un juguete. Los niños deben estar bajo vigilancia para asegurar que no jueguen con el aparato.
- La limpieza y el mantenimiento a realizar por el usuario no deben realizarlos los niños sin supervisión.
- Instalar el aparato conforme a las normativas nacionales de cableado.
- Deje un espacio de 20 cm entre las paredes u otros obstáculos

y el aparato. No cubrir ni obstruir los laterales del aparato, y dejar un espacio mínimo de 20 cm alrededor del aparato.

- Si la conexión red está dañada, debe ser substituida, llevar el aparato a un Servicio de Asistencia Técnica autorizado. Con el fin de evitar un peligro, no intente desmontarlo o repararlo por sí mismo.
- Este aparato está pensado únicamente para un uso doméstico, no para uso profesional o industrial.
- Antes de conectar el aparato a la red, verificar que el voltaje indicado en la placa de características coincide con el voltaje de red.
- Conectar el aparato a una base de toma de corriente que soporte como mínimo 16 amperios.
- La clavija del aparato debe coincidir con la base eléctrica de la toma de corriente. Nunca modificar la clavija. No usar adaptadores de clavija.
- No forzar el cable eléctrico de conexión. Nunca usar el cable eléctrico para levantar, transportar o desenchufar el aparato.
- No enrollar el cable eléctrico de conexión alrededor del aparato.
- No dejar que el cable eléctrico de conexión quede en contacto con las superficies calientes del aparato.
- Verificar el estado del cable eléctrico de conexión. Los cables dañados o enredados aumentan el riesgo de choque eléctrico.
- No tocar la clavija de conexión con las manos mojadas.
- No utilizar el aparato con el cable eléctrico o la clavija dañada.
- Si alguna de las envolventes del aparato se rompe, desconectar inmediatamente el aparato de la red para evitar la posibilidad de sufrir un choque eléctrico.
- No utilizar el aparato si ha caído, si hay señales visibles de daños, o si existe fuga.
- No colocar el aparato donde pueda alcanzarle

la luz directa del sol.

- El aparato debe utilizarse y colocarse sobre una superficie plana y estable.
- No utilizar ni guardar el aparato a la intemperie.
- No exponer el aparato a la lluvia o condiciones de humedad. El agua que entre en el aparato aumentará el riesgo de choque eléctrico.

UTILIZACIÓN Y CUIDADOS:

- Antes de cada uso, desenrollar completamente el cable de alimentación del aparato.
- No usar el aparato si su dispositivo de puesta en marcha/paro no funciona.
- No mover o desplazar el aparato mientras esté en funcionamiento.
- Desenchufar el aparato de la red cuando no se use y antes de realizar cualquier operación de limpieza.
- Guardar este aparato fuera del alcance de los niños y/o personas con capacidades físicas, sensoriales o mentales reducidas o falta de experiencia y conocimiento.

SERVICIO:

- Cerciorarse que el servicio de mantenimiento del aparato sea realizado por personal especializado, y que caso de precisar consumibles/recambios, éstos sean originales.
- Toda utilización inadecuada, o en desacuerdo con las instrucciones de uso, puede comportar peligro, anulando la garantía y la responsabilidad del fabricante.

DESCRIPCIÓN

- A Lamas
- B Asas
- C Salida de aire
- D Luz
- E Ruedas
- F Panel de control
- G Filtro de carbón
- H Entrada de aire
- I Cubierta trasera
- J Drenaje
- K Tanque
- L Cable de alimentación

- a Botón luz
- b Botón menos
- c Botón más
- d Botón modo
- e Botón temporizador
- f Botón oscilación

- g Botón UV
- h Botón ionizador
- i Botón encendido/apagado

Caso de que su modelo de aparato no disponga de los accesorios descritos anteriormente, éstos también pueden adquirirse por separado en los Servicios de Asistencia Técnica.

MODO DE EMPLEO

NOTAS PREVIAS AL USO:

- Asegúrese de que ha retirado todo el material de embalaje del producto.

USO:

- Desenrollar completamente el cable antes de enchufar.
- Enchufar el aparato a la red eléctrica.
- Orientar el aparato para dirigir el flujo de aire hacia la dirección deseada.
- Poner el aparato en marcha, accionando el interruptor marcha/paro (i).



- (d)  Seleccionar la función deseada.
- SMART: Función inteligente. Esta función está predeterminada al encender el aparato la primera vez. Mantiene el ambiente doméstico ideal con una humedad del 55%.
- HIGH: Función "alta velocidad". El compresor funcionará hasta alcanzar el nivel de humedad deseado. Modificar el nivel de humedad a través de los botones (b) y (c).
- LOW: Función "baja velocidad". El compresor funcionará hasta alcanzar el nivel de humedad deseado. Modificar el nivel de humedad a través de los botones (b) y (c).
- FAN: Función ventilador



- (a)  Al poner el aparato en marcha, la luz se enciende automáticamente. El color de la luz cambia según las condiciones de humedad.
- Rojo: (Nivel de humedad >70%)
- Naranja: (70% > Nivel de humedad >60%)
- Verde: (Nivel de humedad <60%)



- (f)  Función oscilación. Hay 3 tipos de oscilaciones: 45 grados fijos, 90 grados fijos, y 90 grados oscilantes.



- (g)  Función purificador que elimina gérmenes, bacterias y mejora la calidad del aire.



- Seleccionar el nivel de humedad deseado. El nivel predeterminado de humedad está al 55%.



- Función temporizador. Existen los siguientes programas para configurar el temporizador:
 - Si la configuración del temporizador se realiza cuando el aparato está en funcionamiento, éste se apagará después del tiempo deseado (1-24 horas). Pulsar las flechas para configurar las horas.
 - Si la configuración del temporizador se realiza cuando el aparato está apagado, éste se encenderá después del tiempo deseado (1-24 horas). Pulsar las flechas para configurar las horas.



- **DEFROST** El aparato se descongelará automáticamente cuando el sensor detecte la temperatura muy baja. El aparato volverá al modo de funcionamiento anterior una vez finalizada esta función.



- **TANK FULL** Se encenderá una luz cuando el depósito esté lleno.



- La función ionizadora refresca el aire mientras mata virus, ácaros del polvo, el moho y los alérgenos del aire.
- Filtro de carbón: Sacar el filtro de la bolsa de plástico y colocarlo según la siguiente imagen. Es recomendable cambiar el filtro cada 3 meses.

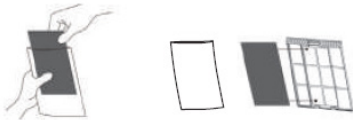

DRENAJE CONTINUO

- El aparato tiene un puerto de drenaje que le permite tener un drenaje continuo.
- Conectar un tubo de 10mm de diámetro (no incluido en el producto) con el puerto de drenaje ubicado en la parte posterior del aparato.
- Asegurarse que el tubo se dirija hacia abajo, permitiendo que el agua fluya a un drenaje externo.

UNA VEZ FINALIZADO EL USO DEL APARATO:

- Parar el aparato, accionando el interruptor marcha/paro (i).

- Desenchufar el aparato de la red eléctrica.
- Retirar el agua del depósito.
- Limpiar el aparato.

ASA/S DE TRANSPORTE:

- Este aparato dispone de un asa en su parte superior para hacer fácil y cómodo su transporte (B).

PROTECTOR TÉRMICO DE SEGURIDAD:

- El aparato dispone de un dispositivo térmico de seguridad que protege el aparato de cualquier sobrecalentamiento.
- Si el aparato se desconecta por sí mismo y no vuelve a conectarse, proceder a desenchufarlo de la red, esperar unos 15 minutos antes de volver a conectarlo, Si sigue sin funcionar, acudir a uno de los servicios de asistencia técnica autorizados.

LIMPIEZA

- Desenchufar el aparato de la red y dejarlo enfriar antes de iniciar cualquier operación de limpieza.
- Limpiar el aparato con un paño húmedo impregnado con unas gotas de detergente y secarlo después.
- No utilizar disolventes, ni productos con un factor pH ácido o básico como la lejía, ni productos abrasivos, para la limpieza del aparato.
- No sumergir el aparato en agua u otro líquido, ni ponerlo bajo el grifo.
- Secar todas las partes antes de volver a instalarlo.

LIMPIEZA DEL FILTRO

- Cuando se usa regularmente, el filtro puede obstruirse con polvo y partículas, por lo que se debe limpiar cada una o dos semanas.
- Retirar el filtro tirando de él con cuidado.
- Limpiar el filtro con una aspiradora o con agua.
- Dejarlo secar completamente y volver a instalar en el aparato. No se puede lavar en el lavavajillas.

ANOMALÍAS Y REPARACIÓN

- En caso de avería llevar el aparato a un Servicio de Asistencia Técnica autorizado. No intente desmontarlo o repararlo ya que puede existir peligro.
- Si se detecta alguna anomalía, comprobar la siguiente tabla:

PROBLEMA	POSIBLE CAUSA	SOLUCIÓN
El aparato no funciona	No está enchufado	Enchufar
	Se enciende el piloto de depósito lleno	Vaciar el depósito y comprobar que se acopla correctamente
	El temporizador está activado	Desactivar el temporizador
La función deshumidificadora no funciona o el aparato se desconecta automáticamente de manera periódica	El filtro de aire está obstruido	Limpiar el filtro
	El producto está demasiado cerca de una fuente de calor	Alejar el producto de fuentes de calor
	Las entradas y salidas de aire están obstruidas	Limpiarlas
El aparato hace mucho ruido	El aparato se apoya o es inestable	Ponerlo en una superficie plana y sin vibraciones
	El filtro de aire está sucio	Limpiar el filtro

**PARA LAS VERSIONES EU DEL PRODUCTO Y/O EN EL CASO DE QUE EN SU PAÍS APLIQUE:
ECOLOGÍA Y RECICLABILIDAD DEL PRODUCTO**

- Los materiales que constituyen el envase de este aparato, están integrados en un sistema de recogida, clasificación y reciclado de los mismos. Si desea deshacerse de ellos, puede utilizar los contenedores públicos apropiados para cada tipo de material.
- El producto está exento de concentraciones de sustancias que se puedan considerar dañinas para el medio ambiente.



Este símbolo significa que, si desea deshacerse del producto, una vez transcurrida la vida del mismo, debe depositarlo por los medios adecuados a manos de un gestor de residuos autorizado para la recogida selectiva de Residuos de Aparatos Eléctricos y Electrónicos (RAEE).

Este aparato cumple con la Directiva 2014/35/EU de Baja Tensión, con la Directiva 2014/30/EU de Compatibilidad Electromagnética, con la Directiva 2011/65/EU sobre restricciones a la utilización de determinadas sustancias peligrosas en aparatos eléctricos y electrónicos y con la Directiva 2009/125/EC sobre los requisitos de diseño ecológico aplicable a los productos relacionados con la energía.

El producto contiene gases fluorados.

English

Dehumidifier

DH243

Dear customer,

Many thanks for choosing to purchase a TAURUS ALPATEC brand product.

Thanks to its technology, design and operation and the fact that it exceeds the strictest quality standards, a fully satisfactory use and long product life can be assured.

SAFETY ADVICE AND WARNINGS

- This appliance can be used by children aged from 8 years and above and persons with reduced physical, sensory or mental capabilities or lack of experience and knowledge if they have been given supervision or instruction concerning use of the appliance in a safe way and understand the hazards involved.
- This appliance is not a toy. Children should be supervised to ensure that they do not play with the appliance.
- Cleaning and user maintenance shall not be made by children unless they are supervised.
- Install the appliance in accordance with national wiring regulations.
- Leave a space of 20 cm between walls or other obstacles and the appliance. Do not cover or obstruct the sides of the appliance, leaving at least 20 cm space around the appliance.
- If the mains connection is damaged, it must be replaced. Take the appliance to an authorized service centre. Do not attempt to disassemble or repair it yourself as it may be dangerous.
- This appliance is intended for household use only, not for professional or industrial use.
 - Before connecting the appliance, check that the voltage indicated on the nameplate matches the voltage on the rating plate.
 - Connect the appliance to a socket that can supply a minimum of 16 amperes.
 - The appliance's plug must fit into the mains socket properly. Do not alter the plug. Do not use plug adaptors.
 - Do not force the power cord. Never use the power cord to lift up, carry or unplug the appliance.
 - Do not wrap the power cord around the appliance.
 - Do not allow the power cord to come into contact with the appliance's hot surfaces.
 - Check the condition of the electrical connection cable. Damaged or entangled cables increase the risk of electric shock.
 - Do not touch the plug with wet hands.
 - Do not use the appliance if the cable or plug is damaged.
 - If any of the appliance casings breaks, immediately disconnect the appliance from the mains to prevent the possibility of an electric shock.
 - Do not use the appliance if it has fallen on the floor, if there are visible signs of damage or if it has a leak.
 - Do not place the appliance in direct sunlight.
 - Place the appliance on a horizontal, flat and stable surface.
 - Do not use or store the appliance outdoors.
 - Do not expose the appliance to rain or moisture.

Water entering the appliance will increase the risk of electric shock.

USE AND CARE:

- Before each use, completely unplug the power cable from the power supply.
- Do not use the appliance if its start / stop device does not work.
- Do not turn the appliance over while it is in use or connected to the mains.
- Unplug the power supply from the mains when not in use and before performing any cleaning operations.
- Keep this appliance out of the reach of children and / or persons with reduced physical, sensory or mental abilities or who are unfamiliar with its use.
- Do not expose the appliance to extreme temperatures. Keep the device in a dry, dust-free place protected from direct sunlight. Never leave the appliance unattended. It will also save energy and prolong the life of the device.

SERVICE:

- Make sure that the appliance is serviced only by specialist personnel, and that only original spare parts or accessories are used to replace existing parts/accessories.
- Any misuse or failure to follow the instructions for use renders the guarantee and the manufacturer's liability null and void.

DESCRIPTION

- A Louvers
- B Handle
- C Air outlet
- D Lamp
- E Wheels
- F Control Panel
- G Carbon filter
- H Air inlet
- I Continuous drain port
- J Back cover
- K Water tank
- L Power cord

- a Lamp button
- b Down button
- c Up button
- d Mode button
- e Timer button
- f Oscillation button
- g UV button

- h Ionizer button
- i On/Off button

If the model of your appliance does not have the accessories described above, they can also be bought separately from the Technical Assistance Service.

INSTRUCTIONS FOR USE

BEFORE USE:

- Make sure that all products' packaging has been removed.

USE:

- Unroll the cable completely before plugging it in.
- Connect the appliance to the mains.
- Guide the appliance to direct the flow of air in the desired direction.
- Turn the appliance on, by using the on/off switch (i).



- (d)  Seleccionar la función deseada.
- SMART: Smart function. This function is by default the first time the appliance is switch on. It maintains the ideal domestic environment humidity of 55%.
- HIGH: "high speed" function. The compressor will work until desired humidity is measured. Modify the humidity level through buttons (b) and (c).
- LOW: "low speed" function. The compressor will work until desired humidity is measured. Modify the humidity level through buttons (b) and (c).
- FAN: fan function



- (a)  When the appliance starts, the lamp will turn on automatically. The lamp color will change according to the humidity conditions.
- Red: (Humidity level >70%)
- Orange: (70% > humidity level >60%)
- Green: (humidity level <60%)



- (f)  There are 3 different oscillation types: 45 fixed degrees, 90 fixed degrees and 90 oscillant degrees.



- (g)  Sterilization function that eliminates germs, bacteria and improves air quality.



-  Select the humidity level desired. The humidity level by default is 55%.



-  Timer function. There are different pro-

grams to set up the timer:

- If the timer setting is performed when the appliance is in working status, it will switch off after the desired time (1-24 hours). Press the arrows to set the hours.
- If the timer setting is performed when the appliance is off, it will switch on after the desired time (1-24 hours). Press the arrows to set the hours.

- **DEFROST** The appliance will defrost automatically as programmed once the sensor detects temperature very low. Once defrosting finishes, the appliance will recover to previous running mode.

- **TANK FULL** If the water tank is full, the indicator light comes on and flash.



- The ionization function can refresh the air while killing viruses, dust mites, mould and airborne allergens.

- Carbon filter: Take out the carbon filter from bag and insert in on the filter. It is suggested to change the carbon filter every 3 months.

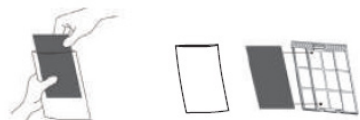

CONTINUOUS DRAINAGE OPERATION

- The appliance has a drainage port that allows you to have continuous drainage.
- Connect a 10mm diameter pipe (not included in the product) with the drainage port located on back part of the unit.
- Ensure the hose is directed downwards, allowing water to flow to an external drain.

ONCE YOU HAVE FINISHED USING THE APPLIANCE:

- Turn the appliance off, using the on/off switch (i).
- Unplug the appliance from the mains.
- Remove the water from the water tank.
- Clean the appliance.

CARRY HANDLE/S:

- This appliance has a handle on the upper part of the body, which facilitates comfortable transportation (B).

SAFETY THERMAL PROTECTOR:

- The appliance has a safety device, which pro-

tests the appliance from overheating.

- If the appliance turns itself off and does not switch itself on again, disconnect it from the mains supply, and wait for approximately 15 minutes before reconnecting. If the machine does not start again seek authorised technical assistance.

CLEANING

- Disconnect the appliance from the mains and allow it to cool before undertaking any cleaning task.
- Clean the equipment with a damp cloth with a few drops of washing-up liquid and then dry.
- Do not use solvents, or products with an acid or base pH such as bleach, or abrasive products, for cleaning the appliance.
- Never submerge the appliance in water or any other liquid or place it under running water.
- Dry all parts before its assembly and storage.

CLEANING THE AIR FILTER:

- When used regularly, the filter may become clogged with dust and particles. Therefore, the filter should be cleaned every one or two weeks.
- Remove the filter by pulling it out carefully.
- Clean the filter with a vacuum cleaner or with water.
- Let it dry completely and re-install it on your device. Do not wash the filter in the dishwasher.

ANOMALIES AND REPAIR

- Take the appliance to an authorised technical support service if product is damaged or other problems arise. Do not attempt to disassemble or repair the appliance yourself as this may be dangerous.
- If any anomaly is detected, check the following table:

PROBLEM	POSSIBLE CAUSE	SOLUTION
The appliance isn't working	The appliance is not plugged in	Plug it in
	The tank full indicator comes on	Empty the tray and check that the tank is correctly inserted
	The timer function is activated	Desactivate the timer function
The dehumidifying feature is not working or the appliance comes on and switches itself off periodically	The air filter is obstructed	Clean the air filter
	The appliance is close to a source of heat	Keep the appliance away from any sources of heat
	The air inlets and outlets are obstructed	Make sure the air inlets and outlets are clear
The appliance is making a lot of noise	The appliance is leaning or unstable	Position the appliance on a flat, stable surface away from any vibration.
	The air filter is dirty	Clean the air filter

FOR EU PRODUCT VERSIONS AND/OR IN CASE THAT IT IS REQUESTED IN YOUR COUNTRY:

ECOLOGY AND RECYCLABILITY OF THE PRODUCT

- The materials of which the packaging of this appliance consists are included in a collection, classification and recycling system. Should you wish to dispose of them, use the appropriate public recycling bins for each type of material.
- The product does not contain concentrations of substances that could be considered harmful to the environment.



This symbol means that in case you wish to dispose of the product once its working life has ended; take it to an authorised waste agent for the selective collection of Waste from Electric and Electronic Equipment (WEEE).

This appliance complies with Directive 2014/35/EU on Low Voltage, Directive 2014/30/EU on Electromagnetic Compatibility, Directive 2011/65/EU on the restrictions of the use of certain hazardous substances in electrical and electronic equipment and Directive 2009/125/EC on the ecodesign requirements for energy-related products.

This appliance contains F-gases

Français

Déshumidificateur

DH243

Cher Client,

Nous vous remercions d'avoir acheté un appareil TAURUS ALPATEC.

Sa technologie, son design et sa fonctionnalité, outre sa parfaite conformité aux normes de qualité les plus strictes, vous permettront d'en tirer une longue et durable satisfaction.

- Lire attentivement cette notice d'instructions avant de mettre l'appareil en marche, et la conserver pour la consulter ultérieurement. Le non-respect de ces instructions peut être source d'accident.

CONSEILS ET MESURES DE SÉCURITÉ

- Cet appareil peut être utilisé par des enfants de plus de 8 ans et par des personnes ayant des capacités physiques, sensorielles ou mentales réduites ou manquant d'expérience à condition de le faire sous surveillance ou après avoir reçu les instructions pour un maniement sûr de l'appareil et en ayant compris les risques qu'il comporte.
- Cet appareil n'est pas un jouet. Les enfants doivent être surveillés afin de s'assurer qu'ils ne jouent pas avec l'appareil.
- Les enfants ne doivent pas réaliser les opérations de nettoyage ou de maintenance de l'appareil sans la supervision d'un adulte.
- Installez l'appareil conformé-

ment aux réglementations nationales en matière de câblage.

- Laissez un espace de 20 cm entre les murs ou d'autres obstacles et l'appareil. Ne pas couvrir ou obstruer les côtés de l'appareil et laisser un espace minimum de 20 cm autour de l'appareil.
- Si la prise de secteur est abîmée, elle doit être remplacée; emmener l'appareil à un Service d'Assistance Technique agréé. Il est dangereux de tenter de procéder aux réparations ou de démonter l'appareil soi-même.
- Cet appareil est uniquement destiné à un usage domestique et non à un usage professionnel ou industriel.
- Avant de raccorder l'appareil au secteur, s'assurer que le voltage indiqué sur la plaque signalétique correspond à celui du secteur.
- Raccorder l'appareil à une prise pourvue d'une fiche de terre et supportant au moins 16 ampères.
- La prise de courant de l'appareil doit coïncider avec la base de la prise de courant. Ne jamais modifier la prise de courant. Ne pas utiliser d'adaptateur de prise de courant.
- Ne pas forcer le câble électrique de connexion. Ne jamais utiliser le câble électrique pour lever, transporter ou débrancher l'appareil.
- Ne pas enrouler le câble électrique autour de l'appareil.
- Ne pas laisser le câble électrique entrer en contact avec les surfaces chaudes de l'appareil.
- Vérifier l'état du câble électrique de connexion. Les câbles endommagés ou emmêlés augmentent le risque de décharge électrique.
- Ne pas toucher la fiche de l'appareil avec les mains mouillées.

- Ne pas utiliser l'appareil si son câble électrique ou sa prise sont endommagés.
- Si une des enveloppes protectrices de l'appareil se casse, débrancher immédiatement l'appareil du secteur pour éviter toute décharge électrique.
- Ne pas utiliser l'appareil s'il est tombé, s'il présente des signes visibles de dommages ou en présence de fuites.
- Ne pas placer l'appareil dans un endroit où il pourrait être exposé à la lumière directe du soleil.
- L'appareil doit être utilisé et placé sur une surface plane et stable.
- Ne pas exposer l'appareil aux intempéries.
- Ne pas exposer l'appareil à la pluie ou à un environnement humide. L'eau qui entre dans l'appareil augmente le risque de décharge électrique.

UTILISATION ET ENTRETIEN :

- Avant chaque utilisation, dérouler complètement le câble électrique de l'appareil.
- Ne pas utiliser l'appareil si son dispositif de mise en marche/arrêt ne fonctionne pas.
- Ne pas faire bouger l'appareil en cours de fonctionnement.
- Débrancher l'appareil du secteur quand il n'est pas utilisé et avant de procéder à toute opération de nettoyage.
- Conserver cet appareil hors de portée des enfants ou des personnes ayant des capacités physiques, sensorielles ou mentales réduites ou présentant un manque d'expérience et de connaissances.

GARANTIE :

- S'assurer que le service de maintenance de l'appareil est réalisé par le personnel spécialisé, et que dans le cas où vous auriez besoin de pièces de rechange, celles-ci soient originales.
- Toute utilisation inappropriée ou non conforme aux instructions d'utilisation annule la garantie et la responsabilité du fabricant.

DESCRIPTION

- A Lames
- B Poignée
- C Sortie d'air
- D Lumière
- E Roues
- F Panneau de commande
- G Filtre à charbon

- H Entrée d'air
- I Couverture arrière
- J Drainage
- K Réservoir
- L Câble d'alimentation

- a Bouton Lumière
- b Bouton Moins
- c Bouton Plus
- d Bouton Mode
- e Bouton Minuterie
- f Bouton d'oscillation
- g Bouton UV
- h Bouton Ionisateur
- l Bouton marche/arrêt

Dans le cas où votre modèle ne disposerait pas des accessoires décrits antérieurement, ceux-ci peuvent être achetés séparément auprès des services d'assistance technique.

MODE D'EMPLOI

CONSIGNES PRÉALABLES :

- Assurez-vous que vous avez retiré tout le matériel d'emballage du produit.

UTILISATION :

- Dérouler complètement le câble avant de le brancher.
- Brancher l'appareil au secteur.
- Placer l'appareil pour diriger le flux d'air vers la direction désirée.
- Mettre l'appareil en marche en actionnant le bouton marche/arrêt(i).





- (d) Sélectionner la fonction désirée.
- SMART : Fonction intelligente Cette fonction est prédéterminée lors du premier allumage de l'appareil. Maintient un environnement domestique idéal avec une humidité de 55%.
- HIGH : Fonction « Grande vitesse ». Le compresseur fonctionnera jusqu'à ce que le niveau d'humidité souhaité soit atteint. Modifier le niveau d'humidité en utilisant les boutons (b) et (c).
- LOW : Fonction « Basse vitesse ». Le compresseur fonctionnera jusqu'à ce que le niveau d'humidité souhaité soit atteint. Modifier le niveau d'humidité en utilisant les boutons (b) et (c).
- FAN : Fonction Ventilateur





- (a) Lorsque l'appareil est allumé, la

lumière s'allume automatiquement. La couleur change en fonction des conditions d'humidité.

- Rouge : (Niveau d'humidité >70%)
- Orange : (Niveau d'humidité >60%)
- Vert : (Niveau d'humidité <60%)
- (f)  Fonction oscillation. 3 types d'oscillations sont disponibles : 45 degrés fixes, 90 degrés fixes et 90 degrés oscillants.

- (g)  Fonction de purification pour éliminer les germes, les bactéries et améliorer la qualité de l'air.

-  Sélectionner le taux d'humidité désiré. Le taux d'humidité par défaut est de 55%.

-  Fonction minuterie. Les programmes suivants sont disponibles pour configurer la minuterie :

- Si la configuration de la minuterie est effectuée lorsque l'appareil est en marche, celui-ci s'éteindra une fois le délai souhaité écoulé (1 à 24 heures). Appuyer sur les flèches pour configurer les heures.

- Si la configuration de la minuterie est effectuée lorsque l'appareil est éteint, il s'allumera à l'heure souhaitée (1 à 24 heures). Appuyer sur les flèches pour configurer les heures.

-  DEFROST L'appareil se dégivra automatiquement lorsque le capteur détectera une température très basse. L'appareil reviendra au mode de fonctionnement précédent une fois cette fonction terminée.

-  TANK FULL Une lumière s'allume lorsque le réservoir est plein.

-  La fonction ionisante rafraîchit l'air tout en détruisant les virus, les acariens, les moisissures et les allergènes présents dans l'atmosphère.

- Filtre au charbon : Retirer le filtre du sac en plastique et le placer comme indiqué sur l'image suivante. Il est recommandé de changer le filtre tous les 3 mois.

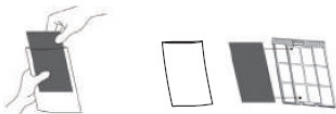

REMPACEMENT ET ENTRETIEN DU FILTRE

- Lorsqu'il est utilisé régulièrement, le filtre peut être obstrué par de la poussière et des particules, il doit donc être nettoyé toutes les semaines

ou deux.

- Retirer le filtre en le tirant avec précaution.
- Nettoyer le filtre avec un aspirateur ou de l'eau.
- Le laisser sécher complètement et le réinstaller dans l'appareil. Ne pas le mettre au lave-vaisselle.
- DRAINAGE CONTINU :
- L'appareil dispose d'un orifice de vidange permettant un drainage continu.
- Connecter un tube de 10 mm de diamètre (non inclus dans le produit) au port de vidange situé à l'arrière de l'appareil.
- S'assurer que le tube est dirigé vers le bas, permettant à l'eau de s'écouler vers un drain externe.

APRÈS UTILISATION DE L'APPAREIL :

- Arrêter l'appareil en appuyant sur l'interrupteur marche/arrêt(i).
- Débrancher l'appareil du réseau électrique.
- Retirer l'eau du réservoir.
- Nettoyer l'appareil.

POIGNÉE DE TRANSPORT :

- Cet appareil dispose d'une poignée sur sa partie supérieure pour faciliter son transport en toute commodité (B)

SÉCURITÉ THERMIQUE :

- L'appareil dispose d'un dispositif de sécurité qui protège l'appareil de toute surchauffe.
- Si l'appareil se déconnecte tout seul et que vous ne parvenez pas à le reconnecter, débranchez-le et attendez environ 15 minutes avant de le rebrancher. S'il ne fonctionne toujours pas, faites appel à l'un des services d'assistance technique agréés.

NETTOYAGE

- Débrancher l'appareil du secteur et attendre son refroidissement complet avant de le nettoyer.
- Nettoyer l'appareil avec un chiffon humide imprégné de quelques gouttes de détergent et le laisser sécher.
- Ne pas utiliser de solvants ni de produits au pH acide ou basique tels qu'eau de Javel, ni de produits abrasifs pour nettoyer l'appareil.
- Ne pas immerger l'appareil dans l'eau ou tout autre liquide, ni le passer sous un robinet.
- Séchez toutes les pièces avant de les assembler et de les ranger.

NETTOYAGE DU FILTRE À AIR:

- Lorsqu'il est utilisé régulièrement, le filtre peut être obstrué par la poussière et les particules. Par conséquent, le filtre doit être nettoyé toutes les une ou deux semaines.
- Retirez le filtre en le tirant avec précaution.
- Nettoyez le filtre avec un aspirateur ou de l'eau.
- Laissez-le sécher complètement et réinstallez-le sur votre appareil. Ne pas laver le filtre dans le lave-vaisselle.

ANOMALIES ET RÉPARATION

- En cas de panne, remettre l'appareil à un service d'assistance technique agréé. Il est dangereux de tenter de procéder aux réparations ou de démonter l'appareil soi-même.
- Si une anomalie est détectée, vérifiez le tableau suivant:

PROBLÈME	CAUSE PROBABLE	SOLUTION
Si l'appareil ne fonctionne pas :	L'appareil n'est pas branché	Brancher l'appareil
	Le voyant de réservoir plein s'allume	Vider le réservoir et vérifier qu'il soit correctement installé
	La minuterie est activée	Désactiver la minuterie
La fonction Déshumidificateur ne fonctionne ou l'appareil se déconnecte automatiquement régulièrement	Le filtre à air est obstrué	Nettoyer le filtre
	Le produit est installé trop près d'une source de chaleur	Éloigner le produit de toutes sources de chaleur
	Les entrées et sorties d'air sont bloquées	Les nettoyer
L'appareil fait beaucoup de bruit	L'appareil est appuyé sur quelque chose ou instable	Le poser sur une surface plane sans vibrations
	Le filtre à air est sale	Nettoyer le filtre

POUR LES VERSIONS UE DU PRODUIT ET/ OU EN FONCTION DE LA LÉGISLATION DU PAYS D'INSTALLATION :

ÉCOLOGIE ET RECYCLAGE DU PRODUIT

- Les matériaux constitutifs de l'emballage de cet appareil font partie d'un programme de collecte, de tri et de recyclage. Si vous souhaitez vous débarrasser du produit, merci de bien vouloir utiliser les conteneurs publics appropriés à chaque type de matériau.

- Le produit ne contient pas de substances concentrées susceptibles d'être considérées comme nuisibles à l'environnement.



Ce symbole signifie que si vous souhaitez vous débarrasser de l'appareil, en fin de vie utile, celui-ci devra être déposé, en prenant les mesures adaptées, dans un centre agréé pour la collecte et le tri des déchets d'équipements électriques et électroniques (DEEE).

Cet appareil est certifié conforme à la directive 2014/35/UE de basse tension, de même qu'à la

directive 2014/30/UE en matière de compatibilité électromagnétique, à la directive 2011/65/UE relative à la limitation de l'utilisation de certaines substances dangereuses dans les équipements électriques et électroniques et à la directive 2009/125/CE pour la fixation d'exigences en matière d'écoconception applicable aux produits liés à l'énergie.

Cet appareil contient des gaz F.

Deutsch

Entfeuchter

DH243

Sehr geehrte Kunden,
Wir danken Ihnen für Ihre Entscheidung, ein TAURUSALPATEC Gerät zu kaufen.
Die Technologie, das Design und die Funktionalität dieses Produkts, das die anspruchsvollsten Qualitätsnormen erfüllt, werden Sie über viele Jahre zufriedenstellen.

- Lesen Sie die Gebrauchsanweisung sorgfältig, bevor Sie das Gerät einschalten und bewahren Sie diese zum Nachschlagen zu einem späteren Zeitpunkt auf. Werden die Hinweise dieser Bedienungsanleitung nicht beachtet und eingehalten, kann es zu Unfällen kommen.

RATSCHLÄGE UND SICHERHEITSHINWEISE

- Personen, denen es an Wissen im Umgang mit dem Gerät mangelt, geistig behinderte Personen oder Kinder ab 8 Jahren dürfen das Gerät nur unter Aufsicht oder Anleitung über den sicheren Gebrauch des Gerätes benutzen, sofern sie die von dem Gerät ausgehenden Gefahren verstehen.
- Dieses Gerät ist kein Spielzeug. Kinder müssen beaufsichtigt werden, damit sie nicht mit dem Gerät spielen.
- Kinder dürfen Reinigungs- oder Instandhaltungsarbeiten am Gerät ausschließlich unter Aufsicht eines Erwachsenen ausführen.
- Installieren Sie das Gerät gemäß den nationalen Verdrahtungsvorschriften.
- Lassen Sie zwischen Wänden oder anderen Hindernissen und dem Gerät einen Abstand von 20 cm. Bedecken oder verdecken Sie nicht die Seiten des Geräts und lassen Sie mindestens 20 cm um das Gerät herum.
- Wenn der Netzstecker beschädigt ist, muss er ausgetauscht werden. Bringen Sie das Gerät zu diesem Zweck zu einem zugelassenen Kundendienst. Um jegliche Gefahr auszuschließen, versuchen Sie nicht selbst, den Stecker abzumontieren und zu reparieren.
- Dieses Gerät ist ausschließlich für den häuslichen Gebrauch ausgelegt und ist für professionelle oder gewerbliche Zwecke nicht geeignet.
- Vergewissern Sie sich, dass die Spannung auf dem Typenschild mit der Netzspannung übereinstimmt, bevor Sie den Apparat an das Stromnetz anschließen.
- Das Gerät an ein Stromnetz mit mindestens 16 Ampere anschließen.
- Der Stecker des Geräts muss mit dem Steckdosentyp des Stromanschlusses übereinstimmen. Der Gerätestecker darf unter keinen Umständen modifiziert werden. Keine Adapter für den Stecker verwenden.
- Nicht mit Gewalt am elektrischen Anschlusskabel ziehen. Benutzen Sie das elektrische Kabel nicht zum Anheben oder Transportieren des Geräts. Den Stecker nicht am Kabel aus der Dose ziehen.
- Kabel nicht um das Gerät rollen.
- Achten Sie darauf, dass das elektrische Verbindungskabel nicht mit heißen Teilen des Geräts

in Kontakt kommt.

- Überprüfen Sie den Zustand des elektrischen Verbindungskabels. Beschädigte oder verwickelte Kabel erhöhen das Risiko von elektrischen Schlägen.
- Berühren Sie den Stecker nicht mit feuchten Händen.
- Das Gerät darf nicht mit beschädigtem elektrischem Kabel oder Stecker verwendet werden.
- Sollte ein Teil der Geräteverkleidung beschädigt sein, ist die Stromzufuhr umgehend zu unterbrechen, um einen möglichen elektrischen Schlag zu vermeiden.
- Das Gerät nicht benutzen, wenn es heruntergefallen ist, sichtbare Schäden aufweist oder undicht ist.
- Nicht an Stellen platzieren, an denen das Gerät der direkten Sonneneinstrahlung ausgesetzt ist.
- Das Gerät muss auf einer ebenen und standfesten Oberfläche aufgestellt und benutzt werden.
- Das Gerät nicht im Freien benutzen oder aufbewahren.
- Das Gerät niemals Regen oder Feuchtigkeit aussetzen. Wasser, das eventuell in das Gerät gelangt, erhöht die Elektroschockgefahr.

BENUTZUNG UND PFLEGE:

- Vor jedem Gebrauch des Geräts das Stromkabel vollständig abwickeln.
- Benützen Sie das Gerät nicht, wenn der An-/Ausschalter nicht funktioniert.
- Das Gerät nicht bewegen, während es in Betrieb ist.
- Ziehen Sie den Stecker heraus und lassen Sie das Gerät abkühlen, bevor Sie mit der Reinigung beginnen.
- Das Gerät außerhalb der Reichweite von Kindern und/oder Personen mit eingeschränkten körperlichen, sensorischen oder geistigen Fähigkeiten bzw. Personen ohne ausreichende Erfahrung und Kenntnisse aufbewahren.

BETRIEB:

- Achten Sie darauf, dass Reparaturen am Gerät nur von einem Fachmann ausgeführt werden. Wenn Sie Betriebsmittel / Ersatzteile benötigen, dürfen diese nur Originalteile sein.
- Unsachgemäße Verwendung bzw. Nichteinhaltung der Gebrauchsanweisung kann Gefahren zur Folge haben und führt zum Erlöschen der Garantiansprüche sowie der Haftung des Herstellers.

BEZEICHNUNG

- A Lamellen
 - B Griffe
 - C Luftaustritt
 - D Licht
 - E Räder
 - F Bedienungspaneel
 - G Kohlefilter
 - H Lufteinlass
 - I Hinterer Deckel
 - J Entwässerung
 - K Tank
 - L Netzkabel
-
- a Lichtschalter
 - b Taste „weniger“
 - c Taste „mehr“
 - d Modus-Taste
 - e Timer-Taste
 - f Taste Schwenkfunktion
 - g UV-Taste
 - h Ionen-Taste
 - h An-/Aus-Taste

Wenn Sie meinen, dass das Gerät nicht mit dem oben angeführten Zubehör ausgestattet ist, können Sie die Teile auch einzeln beim Technischen Dienst erwerben.

BENUTZUNGSHINWEISE

VOR DER BENUTZUNG:

- Vergewissern Sie sich, dass Sie das gesamte Verpackungsmaterial des Produkts entfernt haben.

BENUTZUNG:

- Vor Anschluss das Kabel völlig ausrollen.
- Schließen Sie das Gerät an das Stromnetz an.
- Das Gerät richtig positionieren, um den Luftstrom in die gewünschte Richtung zu lenken.
- Stellen Sie das Gerät an, indem Sie den An-/Ausschalter(i) betätigen.
- (d)  Die gewünschte Funktion einstellen.
- SMART: Intelligente Funktion. Diese Funktion ist beim ersten Einschalten des Geräts voreingestellt. Hält in der häuslichen Umgebung eine ideale Luftfeuchtigkeit von 55% aufrecht.
- HIGH: Funktion „hohe Geschwindigkeit“. Der Kompressor ist in Betrieb, bis die gewünschte Feuchtigkeit erreicht wurde. Die Feuchtigkeit über die Knöpfe (b) und (c) ändern.

- LOW: Funktion „niedrige Geschwindigkeit“. Der Kompressor ist in Betrieb, bis die gewünschte Feuchtigkeit erreicht wurde. Die Feuchtigkeit über die Knöpfe (b) und (c) ändern.
- FAN: Ventilator-Funktion:

(a)  Wenn das Gerät eingeschaltet wird, geht das Licht automatisch an. Die Farbe des Lichts ändert sich gemäss der Feuchtigkeitsbedingungen.

- Rot: (Feuchtigkeit >70%)
- Orange: (70% > Feuchtigkeit >60%)
- Grün: (Feuchtigkeit <60%)

(f)  Schwenkfunktion. Das Gerät verfügt über 3 Schwenkkarten: 45 Grad fest, 90 Grad fest, und 90 Grad schwenkend.

(g)  Reinigungsfunktion, die Keime und Bakterien entfernt und die Luftqualität verbessert.

 Die gewünschte Feuchtigkeit auswählen. Die voreingestellte Feuchtigkeit beträgt 55%.

 Zeituhrfunktion. Es gibt folgende Programme zum Einstellen der Zeituhr:

- Wird die Zeituhr konfiguriert, während das Gerät in Betrieb ist, schaltet diese sich nach der gewünschten Zeit (1-24 Stunden) selbst ab. Die Pfeile drücken, um die Stunden einzustellen.
- Wird die Zeituhr konfiguriert, während das Gerät ausgeschaltet ist, schaltet diese sich nach der gewünschten Zeit selbst ein. Die Pfeile drücken, um die Stunden einzustellen.

 DEFROST Das Gerät taut automatisch ab, wenn der Sensor eine sehr niedrige Temperatur feststellt. Das Gerät kehrt in den vorherigen Betriebsmodus zurück, wenn diese Funktion beendet ist.

 TANK FULL Das Licht geht an, wenn der Tank voll ist.

 Die Ionenfunktion erfrischt die Luft, während sie Viren, Staubmilben und Allergene in der Luft abtötet.

- Kohlefilter: Den Filter aus der Plastiktüte nehmen und gemäss der folgenden Abbildung anbringen: Der Filter sollte alle 3 Monate ausgetauscht werden.

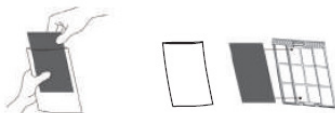

AUSTAUSCH UND WARTUNG DES FILTERS

- Wird er regelmässig verwendet, kann der Filter von Staub und Partikeln verstopft werden. Aus diesem Grund muss er alle ein bis zwei Wochen gereinigt werden.
- Den Filter durch vorsichtiges Ziehen herausnehmen.
- Den Filter mit einem Sauger oder mit Wasser reinigen.
- Den Filter vollständig trocknen lassen und ihn wieder in das Gerät einbauen. Nicht in der Geschirrspülmaschine reinigen.
- KONTINUIERLICHE ENTWÄSSERUNG
- Das Gerät verfügt über einen Entwässerungsausgang, der eine kontinuierliche Entwässerung zulässt.
- Einen Schlauch von 10mm Durchmesser (nicht im Lieferumfang enthalten) an den Entwässerungsausgang, der sich an der hinteren Geräteseite befindet, anschliessen.
- Sicherstellen, dass der Schlauch nach unten zeigt und das Wasser zu einem externen Entwässerungspunkt fliessen kann.

NACH DER BENUTZUNG DES GERÄTS:

- Stellen Sie das Gerät mit dem An-/Ausschalter(i) ab.
- Den Stecker aus der Netzdose ziehen.
- Das Wasser aus dem Wassertank gießen.
- Reinigen Sie das Gerät.

TRANSPORT-GRIFFE:

- Dieses Gerät ist mit einem Griff zum einfachen Transport ausgestattet (B)

WÄRMESCHUTZSCHALTER:

- Das Gerät ist mit einem Wärmeschutzschalter ausgestattet, wodurch es gegen Überhitzung geschützt ist.
- Schaltet sich das Gerät von selbst aus und nicht wieder ein, unterbrechen Sie die Stromzufuhr, warten Sie 15 Minuten und schalten es wieder ein.

REINIGUNG

- Ziehen Sie den Stecker heraus und lassen Sie das Gerät abkühlen, bevor Sie mit der Reinigung beginnen.
- Reinigen Sie das Gerät mit einem feuchten Tuch, auf das Sie einige Tropfen Reinigungsmittel geben und trocknen Sie es danach ab.
- Verwenden Sie zur Reinigung des Geräts weder Löse- oder Scheuermittel noch Produkte mit einem sauren oder basischen pH-Wert wie z.B.

Lauge.

- Das Gerät nicht in Wasser oder andere Flüssigkeiten tauchen und nicht unter den Wasserhahn halten.
- Trocknen Sie alle Teile vor der Montage und Lagerung.

REINIGEN DES LUFTFILTERS:

- Bei regelmäßiger Verwendung kann der Filter mit Staub und Partikeln verstopft werden. Daher sollte der Filter alle ein bis zwei Wochen gereinigt werden.
- Entfernen Sie den Filter, indem Sie ihn vorsichtig herausziehen.
- Reinigen Sie den Filter mit einem Staubsauger oder mit Wasser.
- Lassen Sie es vollständig trocknen und installieren Sie es erneut auf Ihrem Gerät. Waschen Sie den Filter nicht in der Spülmaschine.

PROBLEM	MÖGLICHE URSACHE	LÖSUNG
Das Gerät funktioniert nicht.	Es ist nicht angeschlossen.	Schließen Sie es an.
	Die Lampe „Tank voll“ schaltet sich ein.	Leeren Sie den Tank und überprüfen Sie, ob er richtig einrastet.
	Die Zeitschaltuhr ist eingeschaltet	Schalten Sie die Zeitschaltuhr aus
Die Funktion „Entfeuchten“ funktioniert nicht oder das Gerät schaltet sich periodisch selbst aus.	Der Luftfilter ist verstopft.	Reinigen Sie den Filter
	Das Produkt befindet sich zu nahe an einer Wärmequelle	Entferne Sie das Produkt von Wärmequellen
	Luftzugang und Luftausgang sind verstopft	Reinigen Sie sie
Das Gerät macht laute Geräusche	Das Gerät neigt sich oder ist instabil.	Stellen Sie es auf eine flache Oberfläche ohne Vibrationen
	Der Luftfilter ist schmutzig	Reinigen Sie den Filter.

STÖRUNGEN UND REPARATUR

- Bei Schäden und Störungen bringen Sie das Gerät zu einem zugelassenen Technischen Kundendienst. Versuchen Sie nicht, das Gerät selbst auseinanderzubauen und zu reparieren. Das könnte Gefahren zur Folge haben.
- Wenn eine Anomalie erkannt wird, überprüfen Sie die folgende Tabelle:

FÜR DIE EU-AUSFÜHRUNGEN DES PRODUKTS UND/ODER FÜR LÄNDER, IN DENEN DIESE VORSCHRIFTEN ANZUWENDEN SIND:

ÖKOLOGIE UND RECYCLING DES PRODUKTS

- Die zur Herstellung des Verpackungsmaterials

dieses Geräts verwendeten Materialien sind im Sammel-, Klassifizierungs- und Recyclingsystem integriert. Wenn Sie es entsorgen möchten, können Sie die öffentlichen Container für die einzelnen Materialarten verwenden.

- Das Produkt ist frei von umweltschädlichen Konzentrationen von Substanzen.



Dieses Symbol weist darauf hin, dass das Produkt, wenn Sie es am Ende seiner Lebensdauer entsorgen wollen, in geeigneter Weise bei einer zugelassenen Entsorgungsstelle abzugeben ist, um die getrennte Sammlung von Elektro- und Elektronikgeräte-Abfall (WEEE) sicherzustellen.

Dieses Gerät erfüllt die Richtlinie 2014/35/EU über Niederspannung, die Richtlinie 2014/30/EU über elektromagnetische Verträglichkeit, die Richtlinie 2011/65/EU zur Beschränkung der Verwendung bestimmter gefährlicher Stoffe in Elektro- und Elektronikgeräten und die Richtlinie 2009/125/EG über die Anforderungen an die umweltgerechte Gestaltung energiebetriebener Produkte.

Dieses Gerät enthält F-Gase.

Italiano

Deumidificatore

DH243

Egregio cliente,

La ringraziamo di aver scelto di comprare un prodotto della marca TAURUS ALPATEC.

La sua tecnologia, il suo design e la sua funzionalità, oltre al fatto di aver superato le più rigorose norme di qualità, le assicureranno una totale e durevole soddisfazione.

- Prima di utilizzare l'apparecchio, leggere attentamente le istruzioni riportate nel presente opuscolo e conservarlo per future consultazioni. La mancata osservanza delle presenti istruzioni può essere causa di incidenti.

CONSIGLI E AVVERTENZE PER LA SICUREZZA

- Questo apparato può essere utilizzato da persone che non ne conoscono il funzionamento, persone disabili o bambini di età superiore agli 8 anni, ma esclusivamente sotto la sorveglianza di un adulto o nel caso abbiano ricevuto le dovute istruzioni per utilizzarlo in completa sicurezza e ne comprendano i rischi.
- Questo apparecchio non è un giocattolo. Assicurarsi che i bambini non giochino con l'apparecchio.
- I bambini possono eseguire operazioni di pulizia o di manutenzione dell'apparecchio solo se sorvegliati da un adulto.
- Installare l'apparecchio in conformità con le normative nazionali sul cablaggio.

- Lasciare uno spazio di 20 cm tra pareti o altri ostacoli e l'apparecchio. Non coprire o ostruire i lati dell'apparecchio, lasciando uno spazio di almeno 20 cm attorno all'apparecchio.

- Se la connessione alla rete elettrica è danneggiata, è necessario sostituirla, rivolgendosi a un Centro di Assistenza Tecnica autorizzato. Non tentare di smontare o di riparare l'apparecchio.

- Questo apparecchio è destinato unicamente ad un uso domestico, non professionale o industriale.

- Prima di collegare l'apparecchio alla rete elettrica, verificare che il voltaggio indicato sulla targhetta caratteristiche e il selettore di voltaggio corrispondano al voltaggio della rete.
- Collegare l'apparecchio a una presa di corrente che sopporti come minimo 16 ampere.
- Verificare che la presa sia adatta alla spina dell'apparecchio. Non apportare alcuna modifica alla spina. Non usare adattatori.
- Non tirare il cavo elettrico. Non usare mai il cavo elettrico per sollevare, trasportare o scollegare l'apparecchio.
- Non avvolgere il cavo di alimentazione attorno all'apparecchio.
- Non lasciare che il cavo di connessione entri in contatto con le superfici calde dell'apparecchio.
- Controllare lo stato del cavo di alimentazione: I cavi danneggiati o attorcigliati aumentano il rischio di scariche elettriche.
- Non toccare mai la spina con le mani bagnate.
- Non utilizzare l'apparecchio se il cavo di alimentazione o la spina fossero danneggiati.
- In caso di rottura di una parte dell'involucro esterno dell'apparecchio, scollegare immediatamente la spina dalla presa di corrente al fine di evitare eventuali scariche elettriche.
- Non usare l'apparecchio dopo una caduta, se

presenta danni visibili o in presenza di qualsiasi perdita.

- Non esporre l'apparecchio alla luce diretta del sole.
- L'apparecchio deve essere collocato e utilizzato su una superficie piana e stabile.
- Non usare o esporre l'apparecchio alle intemperie.
- Non lasciare l'apparecchio sotto la pioggia o in luoghi umidi. Le infiltrazioni d'acqua aumentano il rischio di scariche elettriche.

PRECAUZIONI D'USO:

- Prima di ogni utilizzo, svolgere completamente il cavo dell'apparecchio.
- Non utilizzare l'apparecchio se il suo dispositivo di accensione/spegnimento non è funzionante.
- Non muovere l'apparecchio durante l'uso
- Utilizzare il manico/i per prendere o spostare l'apparecchio.
- Non utilizzare l'apparecchio inclinato, né capovolgerlo.
- Scollegare la spina dalla presa di corrente quando l'apparecchio non è in uso e prima di eseguire qualsiasi operazione di pulizia.
- Conservare questo apparecchio fuori dalla portata dei bambini e/o di persone con problemi fisici, mentali o di sensibilità, o con mancanza di esperienza e conoscenza.
- Accertarsi che le griglie di ventilazione dell'apparecchio non siano ostruite da polvere, sporcizia o altri oggetti.
- Utilizzare l'apparecchio solo con acqua.
- Non utilizzare oli essenziali, giacché possono avere effetti negativi sul buon funzionamento dell'apparato.

SERVIZIO:

- Assicurarsi che il servizio di manutenzione dell'apparecchio sia eseguito da personale specializzato e che, se si dovessero necessitare materiali di consumo/ricambi, questi siano originali.
- Il produttore invalida la garanzia e declina ogni responsabilità in caso di uso inappropriato dell'apparecchio o non conforme alle istruzioni d'uso.

DESCRIZIONE

- A Lame
- B Maniglie
- C Uscita dell'aria

- D Luce
- E Rotelle
- F Pannello di controllo
- G Filtro a carbone
- H Ingresso dell'aria
- I Copertura posteriore
- J Scarico
- K Serbatoio
- L Cavo di alimentazione

- a Tasto luce
- b Tasto meno
- c Tasto più
- d Tasto modalità
- e Tasto timer
- f Tasto oscillazione
- g Tasto UV
- h Tasto ionizzatore
- i Interruttore accensione/spegnimento

Se il modello del Suo apparecchio non fosse dotato degli accessori anteriormente elencati, può acquistarli separatamente presso i punti di assistenza tecnica autorizzati.

MODALITÀ D'USO

PRIMA DELL'USO:









- Assicurarsi di aver rimosso dal prodotto tutto il materiale di imballaggio.

USO:

- Srotolare completamente il cavo prima di attaccare la spina.
- Collegare l'apparato alla rete elettrica.
- Orientare l'apparecchio per dirigere il flusso d'aria nella direzione desiderata.
- Avviare l'apparecchio azionando l'interruttore accensione/spegnimento(i).



- (d) Selezionare la funzione desiderata.
- SMART: Funzione intelligente. Questa funzione è predeterminata quando si accende l'apparecchio la prima volta. Conserva un'umidità ideale del 55% nell'ambiente domestico.
- HIGH: Funzione "alta velocità". Il compressore funzionerà fino a raggiungere il livello di umidità desiderato. Modificare il livello di umidità tramite i tasti (b) e (c).
- LOW: Funzione "bassa velocità". Il compressore funzionerà fino a raggiungere il livello di umidità desiderato. Modificare il livello di umidità tramite i tasti (b) e (c).

- FAN: Funzione Ventilatore:
- (a)  Quando si avvia l'apparecchio, la luce si accende automaticamente. Il colore della luce cambia secondo le condizioni di umidità.
- Rosso: (Livello di umidità >70%)
- Arancione: (70%>Livello di umidità >60%)
- Verde: (Livello di umidità <60%)
- (f)  Funzione oscillazione Ci sono 3 tipi di oscillazioni: 45 gradi fissi, 90 gradi fissi e 90 gradi oscillanti.
- (g)  La funzione purificatore elimina germi, batteri e migliora la qualità dell'aria.
-  Selezionare il livello di umidità desiderato. Il livello predeterminato di umidità è del 55%.
-  Funzione timer. Per configurare il timer sono disponibili i seguenti programmi:
- Se la configurazione del timer avviene quando l'apparecchio è in funzione, questo si spegnerà trascorso il tempo desiderato (1-24 ore). Premere le frecce per configurare le ore.
- Se la configurazione del timer avviene quando l'apparecchio è spento, questo si accenderà trascorso il tempo desiderato (1-24 ore). Premere le frecce per configurare le ore.
-  **DEFROST** L'apparecchio si scongelerà automaticamente quando il sensore rilevi una temperatura molto bassa. L'apparecchio tornerà alla modalità di funzionamento precedente quando termini questa funzione.
-  **TANK FULL** Si accenderà una luce quando il serbatoio sia pieno.
-  La funzione di ionizzazione rinfresca l'aria ed elimina virus, acari della polvere, muffe e allergeni dell'aria.
- Filtro a carbone: Estrarre il filtro dalla busta di plastica e posizionarlo come mostrato nella seguente immagine. È raccomandabile cambiare il filtro ogni 3 mesi.

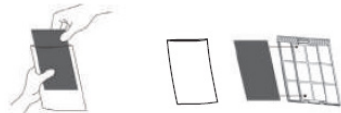

SOSTITUZIONE E MANUTENZIONE DEL FILTRO

- Quando si usa regolarmente, il filtro può intasarsi di polvere e particelle, pertanto si deve pulire

- ogni una o due settimane.
- Estrarre il filtro tirandolo dolcemente.
- Pulirlo con un'aspirapolvere o con acqua.
- Lasciarlo asciugare completamente e installarlo nuovamente nell'apparecchio. Non lavare in lavastoviglie.
- **SCARICO CONTINUO**
- L'apparecchio possiede una porta di scarico che gli consente un drenaggio continuo.
- Collegare il tubo da 10mm di diametro (non fornito con il prodotto) alla porta di scarico, posizionata nella parte posteriore dell'apparecchio.
- Assicurarsi che il tubo sia rivolto verso il basso, in modo da consentire che l'acqua si scarichi verso l'esterno.

UNA VOLTA CONCLUSO L'UTILIZZO DELL'APPARECCHIO:

- Spegnerne l'apparecchio premendo l'interruttore accensione/spegnimento(i).
- Scollegare l'apparecchio dalla rete.
- Svuotare il serbatoio dell'acqua.
- Pulire l'apparecchio.

MANIGLIA/E DI TRASPORTO:

- Questo apparecchio dispone di una maniglia nella parte superiore per rendere agevole e comodo il trasporto (B)

PROTETTORE TERMICO DI SICUREZZA:

- L'apparecchio possiede un dispositivo termico di sicurezza che lo protegge da qualsiasi surriscaldamento.
- Se l'apparecchio si sconnette da solo e non si riconnette, scollegarlo dalla presa e attendere circa 15 minuti prima di connetterlo di nuovo. Se ancora non funziona, rivolgersi ad un centro d'assistenza tecnica autorizzato.

PULIZIA

- Scollegare la spina dalla rete elettrica e aspettare che l'apparecchio si raffreddi prima di eseguirne la pulizia.
- Pulire il gruppo elettrico con un panno umido, quindi asciugarlo.
- Per la pulizia non impiegare solventi o prodotti a pH acido o basico come la candeggina, né prodotti abrasivi.
- Non immergere l'apparecchio in acqua o altri liquidi, né lavarlo con acqua corrente.
- Asciugare tutte le parti prima del suo assemblaggio e stoccaggio.

PULIZIA DEL FILTRO DELL'ARIA:

- Se usato regolarmente, il filtro potrebbe intarsiarsi di polvere e particelle. Pertanto, il filtro dovrebbe essere pulito ogni una o due settimane.
- Rimuovere il filtro estraendolo con attenzione.
- Pulire il filtro con un aspirapolvere o con acqua.
- Lascia che si asciughi completamente e reinstallalo sul tuo dispositivo. Non lavare il filtro in lavastoviglie.

ANOMALIE E RIPARAZIONI

- In caso di guasto, rivolgersi ad un Centro d'Assistenza Tecnica autorizzato. Non tentare di smontare o di riparare l'apparecchio: può essere pericoloso.
- Se viene rilevata un'anomalia, controllare la seguente tabella:

PROBLEMA	POSSIBILE CAUSA	SOLUZIONE
L'apparecchio non funziona	Non è inserita la spina	Inserire la spina
	Si accende la spia di serbatoio pieno	Svuotare il serbatoio e verificare che si posiziona correttamente
	Il timer è attivo	Disattivare il timer
La funzione deumidificatore non funziona o l'apparecchio si scollega automaticamente a intervalli	Il filtro dell'aria è ostruito	Pulire il filtro
	Il prodotto è troppo vicino a una fonte di calore	Allontanare il prodotto dalle fonti di calore
	Le entrate e le uscite dell'aria sono ostruite	Pulirle
L'apparecchio fa molto rumore	L'apparecchio è appoggiato o è instabile	Posizionarlo su una superficie piana e senza vibrazioni
	Il filtro dell'aria è sporco	Pulire il filtro

PER I PRODOTTI DELL'UNIONE EUROPEA E/O NEL CASO IN CUI SIA PREVISTO DALLA LEGISLAZIONE DEL SUO PAESE DI ORIGINE:

PRODOTTO ECOLOGICO E RICICLABILE

- I materiali che costituiscono l'imballaggio di questo apparecchio sono compresi in un sistema di raccolta, classificazione e riciclaggio degli stessi. Per lo smaltimento, utilizzare gli

appositi contenitori pubblici, adatti per ogni tipo di materiale.

- Il prodotto non contiene concentrazioni di sostanze considerate dannose per l'ambiente.



Questo simbolo indica che, per smaltire il prodotto al termine della sua durata utile, occorre depositarlo presso un ente di smaltimento autorizzato alla raccolta differenziata di rifiuti di apparecchiature elettriche ed elettroniche (RAEE).

Questo apparecchio rispetta la Direttiva 2014/35/UE di Bassa Tensione, la Direttiva 2014/30/UE

di Compatibilità Elettromagnetica, la Direttiva 2011/65/UE sui limiti d'impiego di determinate sostanze pericolose negli apparecchi elettrici ed elettronici e la Direttiva 2009/125/CE riguardante l'Ecodesign dei prodotti che consumano energia.

Questo apparecchio contiene gas fluorurati.

Português

Desumidificador

DH243

Caro cliente:

Obrigado por ter adquirido um produto da marca TAURUS ALPATEC.

A sua tecnologia, design e funcionalidade, aliados às mais rigorosas normas de qualidade, garantir-lhe-ão uma total satisfação durante muito tempo.

- Leia atentamente este manual de instruções antes de ligar o aparelho e guarde-o para consultas futuras. A não observância e cumprimento destas instruções pode resultar em acidente.

CONSELHOS E ADVERTÊNCIAS DE SEGURANÇA

- Este aparelho pode ser utilizado por pessoas não familiarizadas com a sua utilização, pessoas incapacitadas ou crianças a partir dos 8 anos, desde que o façam sob supervisão ou tenham recebido formação sobre a utilização segura do aparelho e compreendam os perigos que este acarreta.
- Este aparelho não é um brinquedo. As crianças devem ser vigiadas para garantir que não brincam com o aparelho.
- A limpeza e a manutenção não devem ser realizadas por crianças sem vigilância.
- Instale o aparelho de acordo com as regulamentações nacionais de fiação.
- Deixe um espaço de 20 cm entre as paredes ou outros

obstáculos e o aparelho. Não cubra ou obstrua os lados do aparelho, deixando pelo menos 20 cm de espaço ao redor do aparelho.

- Se a ligação à corrente estiver danificada, deverá ser substituída. Leve o aparelho a um Serviço de Assistência Técnica autorizado. A fim de evitar o perigo, não tente desmontá-lo ou repará-lo sozinho.
- Este aparelho foi concebido exclusivamente para uso doméstico, não para uso profissional ou industrial.
- Antes de ligar o aparelho à corrente, verifique se a tensão indicada na placa de características corresponde à tensão da rede.
- Ligue o aparelho a uma tomada elétrica com ligação a terra e que suporte 16 amperes.
- A ficha do aparelho deve coincidir com a tomada de corrente elétrica. Nunca modifique a ficha. Não use adaptadores de ficha.
- Não force o cabo elétrico. Nunca utilize o cabo de alimentação para levantar, transportar ou desligar o aparelho da corrente.
- Não enrole o cabo no aparelho.
- Evite que o cabo entre em contacto com as superfícies quentes do aparelho.
- Verifique o estado do cabo de elétrico. Os cabos danificados ou entrelaçados aumentam o risco de choque elétrico.
- Não toque na ficha de ligação com as mãos molhadas.
- Não utilize o aparelho se tiver o cabo elétrico ou a ficha danificados.
- Se algum dos revestimentos do aparelho se partir, desligue imediatamente o aparelho da corrente para evitar a possibilidade de sofrer um choque elétrico.
- Não utilize o aparelho se este caiu e se existirem sinais visíveis de danos ou de fuga.
- Não coloque o aparelho num local onde possa ficar exposto à luz solar directa.

- O aparelho deve ser utilizado e colocado sobre uma superfície plana e estável.
- Não utilize nem guarde o aparelho ao ar livre.
- Não exponha o aparelho à chuva ou a condições de humidade. A água que entrar no aparelho aumentará o risco de choque elétrico.

UTILIZAÇÃO E CUIDADOS:

- Antes de cada utilização, desenrole completamente o cabo de alimentação do aparelho.
- Não utilize o aparelho se o dispositivo de ligar/desligar não funcionar.
- Não mova o aparelho enquanto estiver em funcionamento.
- Desligue o aparelho da corrente quando não estiver a ser utilizado e antes de iniciar qualquer operação de limpeza.
- Guarde o aparelho fora do alcance das crianças e de pessoas com capacidades físicas, sensoriais ou mentais reduzidas, ou com falta de experiência e conhecimento.

SERVIÇO:

- Certifique-se de que o serviço de manutenção do aparelho é realizado por pessoal especializado e que, caso o aparelho necessite de consumíveis/peças de substituição, estas sejam originais.
- Qualquer utilização inadequada ou em desacordo com as instruções de utilização pode ser perigosa e anula a garantia e a responsabilidade do fabricante.

DESCRIÇÃO

- A Lamas
 - B Pegas
 - C Saída de ar
 - D Luz
 - E Rodas
 - F Painel de controlo
 - G Filtro de carvão
 - H Entrada de ar
 - I Revestimento traseiro
 - J Drenagem
 - K Depósito
 - L Cabo de alimentação
- a Botão de luz
 - b Botão menos
 - c Botão mais
 - d Botão de modo
 - e Botão do temporizador
 - f Botão de oscilação

- g Botão UV
- h Botão do ionizador
- i Botão de ligar/desligar

Caso o seu modelo do aparelho não disponha dos acessórios descritos anteriormente, pode adquiri-los separadamente nos Serviços de Assistência Técnica.

MODO DE UTILIZAÇÃO

NOTAS PARA ANTES DA UTILIZAÇÃO:

- Certifique-se de que retirou todo o material de embalagem do produto.

UTILIZAÇÃO:

- Desenrole completamente o cabo antes de o ligar à tomada.
- Ligue o aparelho à corrente elétrica.
- Oriente o aparelho para dirigir o fluxo de ar na direção desejada.
- Coloque o aparelho em funcionamento, accionando o botão de ligar/desligar(i).
- (d)  Selecione a função pretendida.
- SMART: Função inteligente. Esta função vem como predefinição de fábrica ao ligar o aparelho pela primeira vez. Mantém o ambiente doméstico ideal com uma humidade de 55%.
- HIGH: Função de "alta velocidade". O compressor funciona até alcançar o nível de humidade desejado. Altere o nível de humidade através dos botões (b) e (c).
- LOW: Função de "baixa velocidade". O compressor funciona até alcançar o nível de humidade desejado. Altere o nível de humidade através dos botões (b) e (c).
- FAN: Função de ventilador

- (a)  A luz acende automaticamente quando se liga o aparelho. A cor da luz altera-se de acordo com as condições de humidade.



- Vermelho: (Nível de humidade >70%)
- Laranja: (70%>Nível de humidade >60%)
- Verde: (Nível de humidade <60%)

- (f)  Função de oscilação. Existem 3 tipos de oscilação: 45 graus fixos, 90 graus fixos e 90 graus oscilantes.

- (g)  Função de purificador que elimina germes e bactérias e melhora a qualidade do ar.

-  Selecione o nível de humidade desejado. A predefinição de fábrica para o nível

de humidade é 55%.

-  Função de temporizador. Estão disponíveis os seguintes programas para configurar o temporizador:
 - Se a configuração do temporizador é efetuada quando o aparelho está em funcionamento, este desliga-se após o tempo pretendido (1-24 horas). Prima as setas para configurar as horas.
 - Se a configuração do temporizador é efetuada quando o aparelho está desligado, este liga-se após o tempo pretendido (1-24 horas). Prima as setas para configurar as horas.
-  O aparelho desliga-se automaticamente quando o sensor deteta que a temperatura está demasiado baixa. O aparelho volta ao modo de funcionamento anterior após esta função terminar.
-  Acende-se uma luz de aviso quando o depósito está cheio.

-  A função de ionização refresca o ar ao mesmo tempo que elimina vírus, ácaros do pó, fungos e alergénios do ar.
- Filtro de carvão: Retire o filtro do saco de plástico e coloque-o de acordo com a figura que se segue. É recomendável mudar o filtro de 3 em 3 meses.



- **SUBSTITUIÇÃO E MANUTENÇÃO DO FILTRO**
- Quando usado regularmente, o filtro pode ficar obstruído com pó e partículas, pelo que deve ser limpo a cada uma ou duas semanas.
- Retire o filtro, puxando-o com cuidado.
- Limpe o filtro com um aspirador ou com água.
- Deixe-o secar completamente e volte a colocá-lo no aparelho. Não pode ir à máquina de lavar loiça.
- **DRENAGEM CONTÍNUA**
- O aparelho possui uma saída de drenagem que lhe permite fazer uma drenagem contínua.
- Ligue um tubo de 10mm de diâmetro (não incluído no produto) à saída de drenagem situada na parte de trás do aparelho.
- Certifique-se de que o tubo fica dirigido para baixo, permitindo que a água escorra para um recipiente de drenagem externo.

UMA VEZ CONCLUÍDA A UTILIZAÇÃO DO

APARELHO:

- Pare o aparelho, acionando o botão de ligar/desligar(i).
- Desligue o aparelho da corrente elétrica.
- Retire a água do depósito.
- Limpe o aparelho.

PEGA(S) DE TRANSPORTE:

- Este aparelho dispõe de uma asa na sua parte superior para o transporte ser fácil e cómodo (B)

PROTECTOR TÉRMICO DE SEGURANÇA:

- O aparelho dispõe de um dispositivo térmico de segurança que o protege de qualquer sobreaquecimento.
- Se o aparelho se desligar sozinho e não se voltar a ligar, desligue-o da corrente e aguarde 15 minutos antes de o ligar novamente. Se continuar sem funcionar, dirija-se a um dos Serviços de Assistência Técnica autorizados.

LIMPEZA

- Desligue o aparelho da corrente e deixe-o arrefecer antes de iniciar qualquer operação de limpeza.
- Limpe o aparelho com um pano húmido com algumas gotas de detergente e seque-o de seguida.
- Não utilize solventes, produtos com um fator pH ácido ou básico como a lixívia, nem produtos abrasivos para a limpeza do aparelho.
- Nunca mergulhe o aparelho dentro de água ou em qualquer outro líquido, nem o coloque debaixo da torneira.
- Seque todas as peças antes de sua montagem e armazenamento.
-
- **LIMPEZA DO FILTRO DE AR:**
- Quando usado regularmente, o filtro pode ficar entupido com poeira e partículas. Portanto, o filtro deve ser limpo a cada uma ou duas semanas.
- Remova o filtro puxando-o com cuidado.
- Limpe o filtro com um aspirador ou com água.
- Deixe secar completamente e volte a instalá-lo no seu dispositivo. Não lave o filtro na máquina de lavar loiça.

ANOMALIAS E REPARAÇÃO

- Em caso de avaria leve o aparelho a um Serviço de Assistência Técnica autorizado. Não

tente desmontar ou reparar o aparelho, já que tal acarreta perigos.

- Se alguma anomalia for detectada, verifique a seguinte tabela:

PROBLEMA	CAUSA POSSÍVEL	SOLUÇÃO
Se o aparelho não funciona	Não está ligado à corrente	Ligar à corrente
	O indicador de depósito cheio acende-se	Esvaziar o depósito e verificar que é corretamente acoplado
	O temporizador esta ativado	Desativar o temporizador
A função de desumidificador não funciona ou o aparelho desliga-se automaticamente de tempos a tempos	O filtro de ar está obstruído	Limpar o filtro
	O aparelho está demasiado perto de uma fonte de calor	Afastar o aparelho de fontes de calor
	As entradas e saídas de ar estão obstruídas	Limpá-las
O aparelho faz muito barulho	O aparelho não está bem apoiado ou não está estável	Pô-lo numa superfície plana sem vibrações
	O filtro de ar está sujo	Limpar o filtro

PARA AS VERSÕES EU DO PRODUTO E/OU CASO APLICÁVEL NO SEU PAÍS:

ECOLOGIA E RECICLAGEM E DO PRODUTO

- Os materiais que constituem a embalagem deste aparelho estão integrados num sistema de recolha, classificação e reciclagem. Se desejar eliminá-los, utilize os contentores de reciclagem colocados à disposição para cada tipo de material.



Este símbolo significa que se desejar desfazer-se do produto depois de terminada a sua vida útil, deve entregá-lo através dos meios adequados ao cuidado de um gestor de resíduos autorizado para a recolha seletiva de Resíduos de Equipamentos Elétricos e Eletrónicos (REEE).

de determinadas substâncias perigosas em aparelhos elétricos e eletrónicos e a Diretiva 2009/125/CE sobre os requisitos de design ecológico aplicável aos produtos relacionados com a energia.

Este aparelho contém gases fluorados.

Este aparelho cumpre a Diretiva 2014/35/EC de Baixa Tensão, a Diretiva 2014/30/EC de Compatibilidade Eletromagnética, a Diretiva 2011/65/UE sobre restrições à utilização

Nederlands

Ontvochtigingsapparaat

DH243

Geachte klant:

We danken u voor de aankoop van een product van het merk TAURUS ALPATEC

De technologie, het ontwerp en de functionaliteit van dit product, dat voldoet aan de meest strikte kwaliteitseisen, staan garant voor langdurige tevredenheid.

- Neem deze gebruiksaanwijzing aandachtig door voordat u het apparaat in gebruik neemt en bewaar haar voor toekomstig gebruik. Het niet opvolgen en naleven van deze instructies kan een ongeluk tot gevolg hebben.

VEILIGHEIDSADVIEZEN EN WAARSCHUWINGEN

- Dit toestel mag, onder toezicht, door personen met lichamelijke, zintuiglijke of geestelijke beperkingen, of met een gebrek aan ervaring en kennis, of kinderen vanaf 8 jaar gebruikt worden, mits zij voldoende informatie ontvangen hebben om het toestel op een veilige manier te kunnen gebruiken en de gevaren kennen.
- Dit apparaat is geen speelgoed. Houd toezicht op kinderen om er zeker van te zijn dat ze niet met het apparaat spelen.
- Door de gebruiker te verrichten reiniging en onderhoud mag in geen geval door kinderen uitgevoerd worden als zij daarbij niet onder toezicht staan.
- Installeer het apparaat in ove-

reenstemming met de nationale bedradingsvoorschriften.

- Laat een ruimte van 20 cm tussen muren of andere obstakels en het apparaat. Bedek of blokkeer de zijkanten van het apparaat niet, met een ruimte van minimaal 20 cm rond het apparaat.
- Als het netsnoer beschadigd is, moet het worden vervangen. Breng het apparaat naar een erkende Technische Service. Probeer het apparaat niet zelf te demonteren of repareren om risico's te vermijden.
- Dit apparaat is alleen bedoeld voor huishoudelijk gebruik, niet voor professioneel of industrieel gebruik.
- Controleer dat de spanningsgegevens op het typeplaatje overeenkomen met die van het stroomnet alvorens het apparaat erop aan te sluiten.
- Sluit het apparaat aan op een stopcontact dat tenminste 16 Ampère kan leveren.
- De stekker van het apparaat moet geschikt zijn voor het stopcontact. Wijzig de stekker niet. Gebruik geen adapters.
- Forceer het stroomsnoer niet. Gebruik het snoer nooit om het apparaat op te tillen, te transporteren of om de stekker uit het stopcontact te trekken.
- Wikkel het stroomsnoer niet om het apparaat.
- Zorg ervoor dat het stroomsnoer niet in contact komt met de hete oppervlakken van het apparaat.
- Controleer de staat van de elektriciteitskabel. Beschadigde kabels of kabels die in de war zijn vergroten het risico van elektrische schokken.
- Raak de stekker niet met natte handen aan.
- Gebruik het apparaat niet wanneer de voedingskabel of de stekker beschadigd is.

- Als een deel van de behuizing beschadigd wordt moet u de stekker van het apparaat onmiddellijk uit het stopcontact trekken om een elektrische schok te voorkomen.
- Gebruik het apparaat niet als het is gevallen, wanneer er zichtbare tekenen van schade zijn of wanneer het lekt.
- Stel het apparaat niet bloot aan direct zonlicht.
- Plaats het apparaat voor gebruik op een vlak en stabiel oppervlak.
- Bewaar of gebruik het apparaat niet buitenshuis.
- Stel het apparaat niet aan regen of vochtigheid bloot. Water dat in het apparaat komt vergroot het risico van een elektrische schok.

GEBRUIK EN ONDERHOUD:

- Rol voor gebruik het netsnoer van het apparaat volledig af.
- Gebruik het apparaat niet als de aan/uit knop niet werkt.
- Het apparaat niet bewegen of verplaatsen terwijl het werkt.
- Trek de stekker uit het stopcontact wanneer het apparaat niet in gebruik is en alvorens het te reinigen.
- Houd dit apparaat buiten bereik van kinderen en/of personen met lichamelijke, zintuiglijke of geestelijke beperkingen, of met een gebrek aan ervaring en kennis.

REPARATIES:

- Verzekeer u ervan dat het onderhoud van het apparaat door een deskundige wordt uitgevoerd en dat de eventuele te vervangen onderdelen origineel zijn.
- Onjuist gebruik of een gebruik dat niet overeenstemt met de gebruiksaanwijzing kan gevaar inhouden en doet de garantie en de aansprakelijkheid van de fabrikant teniet.

BESCHRIJVING

- A Lamellen
- B Handgrepen
- C Luchtuitlaat
- D Licht
- E Wielen
- F Bedieningspaneel:
- G Koolstoffilter
- H Luchtingang
- I Deksel achterkant
- J Waterafvoer
- K Reservoir

L Voedingskabel

- a Lichtknop
- b Knop omlaag
- c Knop omhoog
- d Functietoets
- e Timerknop
- f Oscillatieknop
- g UV knop
- h Knop ionisatiefunctie
- i Aan/uit knop

Mocht het model van uw apparaat niet beschikken over de hiervoor beschreven hulpstukken, dan kunt u deze ook apart verkrijgen bij de Technische Hulpdienst.

GEBRUIKSAANWIJZING

OPMERKINGEN VOORAFGAAND AAN HET GEBRUIK:

- Controleer dat al het verpakkingsmateriaal van het product verwijderd is.

GEBRUIK:

- Rol het snoer helemaal af alvorens de stekker in het stopcontact te steken.
- Steek de stekker in het stopcontact.
- Zet het apparaat zo dat de luchtstroom in de gewenste richting gaat.
- Zet het apparaat aan met de aan-/uitknop(i).



- (d) Selecteer de gewenste functie.
- SMART: Intelligente regeling. Deze functie is geactiveerd wanneer het apparaat voor het eerst wordt aangezet. Zij houdt de luchtvochtigheid van de kamer op een ideale waarde van 55%.
- HIGH: Functie "hoge snelheid". De compressor werkt totdat de gewenste luchtvochtigheid bereikt is. Stel de gewenste luchtvochtigheid in met de knoppen (b) en (c).
- LOW: Functie "lage snelheid". De compressor werkt totdat de gewenste luchtvochtigheid bereikt is. Stel de gewenste luchtvochtigheid in met de knoppen (b) en (c).
- FAN: Ventilatorfunctie:
- (a) Wanneer met het apparaat aanzet, gaat het licht automatisch aan. De kleur van het licht varieert al naar gelang de luchtvochtigheid.
 - Rood: (Vochtighedsniveau >70%)
 - Oranje: (70%>Vochtighedsniveau >60%)
 - Groen: (Vochtighedsniveau <60%)

- (f)  Oscilleerfunctie: het apparaat beschikt over 3 soorten oscillatie: 45 graden vast, 90 graden vast en 90 graden met oscillatie.
- (g)  Zuiveringsfunctie om bacillen en bacteriën te verwijderen en de luchtkwaliteit te verbeteren.
-  Selecteer de gewenste luchtvochtigheid. De in de fabriek ingestelde luchtvochtigheid is 55%.
-  Timerfunctie. Men beschikt over de volgende timerprogramma's:
 - Wanneer de timer wordt ingesteld terwijl het apparaat in gebruik is, zal het apparaat na het verstrijken van de ingestelde tijd automatisch uitgaan (1-24 uur). Druk op de pijltjes om de uren in te stellen.
 - Wanneer de timer wordt ingesteld terwijl het apparaat uitstaat, zal het apparaat na het verstrijken van de ingestelde tijd automatisch aangaan (1-24 uur). Druk op de pijltjes om de uren in te stellen.
-  **DEFROST** Het apparaat zal automatisch ontdooien wanneer de sensor een zeer lage temperatuur detecteert. Het apparaat keert terug in de vorige stand wanneer deze functie voltooid is.
-  **TANK FULL** Er gaat een indicatielampje branden wanneer het reservoir vol is.
-  De ionisatiefunctie ververst de lucht en doodt virussen, huisstofmijten, schimmel en allergenen in de lucht.
- **Koolstoffilter:** Haal het filter uit de plastic zak en plaats het zoals aangegeven in de volgende figuur. Het wordt aanbevolen het filter elke 3 maanden te vervangen.

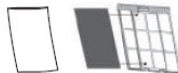

VERVANGING EN ONDERHOUD VAN HET FILTER

- Wanneer men het apparaat regelmatig gebruikt, kan het filter verstopt raken met stof en deeltjes, zodat men het elke week of twee weken moet reinigen.
- Verwijder het filter door er voorzichtig aan te trekken.
- Reinig het filter met een stofzuiger of met water.

- Laat het helemaal drogen voordat u het weer in het apparaat plaatst. U kunt het niet in de vaatwasmachine reinigen.
- **CONTINUE WATERAFVOER**
- Het apparaat beschikt over een waterafvoer die voortdurend water afvoert.
- Sluit een slang met een diameter van 10 mm (niet bij het apparaat geleverd) aan op de aansluiting van de waterafvoer op de achterkant van het apparaat.
- Controleer dat de slang naar beneden loopt zodat het water kan wegvloeien naar een externe waterafvoer.

NA GEBRUIK VAN HET APPARAAT:

- Stop het apparaat door op de aan-/uitknop te drukken(i).
- Trek de stekker uit het stopcontact.
- Verwijder het water uit het reservoir.
- Reinig het apparaat.

HANDVAT(EN) VOOR TRANSPORT:

- Dit apparaat beschikt over een handvat aan de bovenzijde om het eenvoudig en makkelijk te kunnen transporteren (B)

THERMISCHE BEVEILIGING:

- Dit apparaat beschikt over een thermische beveiliging die het apparaat tegen oververhitting beveiligd.
- Wanneer het apparaat spontaan uitschakelt en niet opnieuw inschakelt, trek de stekker uit het stopcontact en wacht 15 minuten alvorens de stekker opnieuw in het stopcontact te steken. Indien het apparaat dan nog steeds niet werkt, neem contact op met een erkende technische dienst.

REINIGING

- Trek de stekker uit het stopcontact en laat het apparaat afkoelen alvorens het te reinigen.
- Maak het apparaat schoon met een vochtige doek met een paar druppels afwasmiddel en droog het daarna goed af.
- Gebruik geen oplosmiddelen of producten met een zure of basische pH zoals bleekwater, noch schuurmiddelen, om het apparaat schoon te maken.
- Dompel het apparaat niet onder in water of een andere vloeistof en houd het niet onder de kraan.
- Droog alle onderdelen voor montage en opslag.

HET LUCHTFILTER REINIGEN:

- Bij regelmatig gebruik kan het filter verstopt raken met stof en deeltjes. Daarom moet het filter om de één of twee weken worden schoongemaakt.
- Verwijder het filter door het voorzichtig naar buiten te trekken.
- Reinig het filter met een stofzuiger of met water.
- Laat het volledig drogen en installeer het opnieuw op uw apparaat. Was het filter niet in de vaatwasser.

STORINGEN EN REPARATIE

- Breng het apparaat bij storing naar een erkende Technische Dienst. Probeer het apparaat niet zelf te demonteren of te repareren, want dit kan gevaarlijk zijn.
- Als er een anomalie wordt gedetecteerd, controleer dan de volgende tabel:

PROBLEEM	MOGELIJKE OORZAAK	OPLOSSING
Het apparaat werkt niet	De stekker zit niet in het stopcontact	Steek de stekker in het stopcontact
	Het indicatielampje reservoir vol gaat aan	Maak het reservoir leeg en controleer dat het goed is geplaatst
	De timer is geactiveerd	Desactiveer de timer
De ontvochtiging werkt niet of het apparaat schakelt herhaald automatisch uit	Het luchtfilter is verstopt	Reinig het filter
	Het product staat te dicht bij een warmtebron	Verwijder het apparaat van warmtebronnen
	De luchtinvoer en -uitvoer is verstopt	Reinig deze
Het apparaat maakt veel lawaai	Het apparaat staat scheef of op een instabiel oppervlak	Zet het op een vlak en trillingsvrij oppervlak
	Het luchtfilter is vuil	Reinig het filter

VOOR EU-VERSIES VAN HET PRODUCT EN/OF INDIEN VAN TOEPASSING IN UW LAND:

ECOLOGIE EN HERGEBRUIK VAN HET PRODUCT

- Het verpakkingsmateriaal van dit apparaat is geschikt voor inzameling, classificatie en hergebruik. U kunt dit materiaal wegwerpen in de openbare afvalcontainers die voor de desbetreffende typen materiaal zijn bestemd.



Dit symbool betekent dat u het product aan het eind van zijn levenscyclus moet afgeven aan een erkende afvalverwerker ten behoeve van de gescheiden verwerking van Afgedankte Elektrische en Elektronische Apparatuur (AEEA).

- Het product bevat geen stoffen in concentraties die als schadelijk voor het milieu beschouwd kunnen worden.

Dit apparaat voldoet aan de laagspanningsrichtlijn 2014/35/EU, de richtlijn 2014/30/EU met betrekking tot elektromagnetische compatibiliteit, de richtlijn 2011/65/EU met betrekking tot beperkingen in de toepassing van bepaalde gevaarlijke stoffen in elektrische en elektronische apparaten en de richtlijn 2009/125/EG met betrekking tot de eisen inzake het ecologisch ontwerp van energie-gerelateerde producten.

Dit apparaat bevat F-gassen.

Polski

Osuszacz powietrza

DH243

Szanowny Kliencie,

Serdecznie dziękujemy za zdecydowanie się na zakup sprzętu gospodarstwa domowego marki TAURUS ALPATEC.

Jego technologia, forma i funkcjonalność, jak również fakt, że spełnia on wszelkie normy jakości, dostarczy Państwu pełnej satysfakcji przez długi czas.

- Przeczytać uważnie instrukcję przed uruchomieniem urządzenia i zachować ją w celu późniejszych konsultacji. Niedostosowanie się i nieprzestrzeganie niniejszych instrukcji może doprowadzić do wypadku.

PORADY I OSTRZEŻENIA DOTYCZĄCE BEZPIECZEŃSTWA

- To urządzenie może być używane przez dzieci w wieku 8 lat i powyżej oraz osoby o ograniczonej sprawności fizycznej, sensorycznej lub umysłowej lub nieposiadające doświadczenia i wiedzy, jeżeli były one nadzorowane lub odpowiednio przeszkolone w zakresie korzystania z urządzenia w sposób bezpieczny i rozumieją zagrożenia z tego wynikające.
- To urządzenie nie jest zabawką. Dzieci powinny pozostać pod czujną opieką w celu zagwarantowania iż nie bawią się urządzeniem.
- Czyszczenie i konserwacja urządzenia nie powinny być wykonywane przez dzieci bez

nadzoru dorosłych.

- Zainstaluj urządzenie zgodnie z krajowymi przepisami dotyczącymi okablowania.
- Pozostaw przestrzeń 20 cm między ścianami lub innymi przeszkodami a urządzeniem. Nie przykrywaj ani nie zasłaniaj boków urządzenia, pozostawiając co najmniej 20 cm wolnej przestrzeni wokół urządzenia.
- W razie awarii zanieść produkt do autoryzowanego Serwisu Technicznego. Nie próbować rozbierać urządzenia ani go naprawiać, ponieważ może to być niebezpieczne.
- Urządzenie to zaprojektowane zostało wyłącznie do użytku domowego, a nie do użytku profesjonalnego czy przemysłowego.
 - Przed podłączeniem urządzenia do sieci, sprawdzić czy napięcie wskazane na tabliczce znamionowej odpowiada napięciu sieci.
 - Podłączać urządzenie do sieci elektrycznej o sile co najmniej 16 amperów.
 - Wtyczka urządzenia powinna być zgodna z podstawą elektryczną gniazdka. Nigdy nie modyfikować wtyczki. Nie używać przejściówek dla wtyczki.
 - Nie napiąć kabla połączeniowego. Nie używać nigdy kabla elektrycznego do podnoszenia, przenoszenia ani wyłączania urządzenia.
 - Nie związać kabla elektrycznego podłączenia wokół urządzenia.
 - Nie pozwolić, aby przewód zasilający był w kontakcie z gorącymi powierzchniami urządzenia.
 - Sprawdzać stan elektrycznego kabla połączeń. Uszkodzone czy zaplątane kable zwiększają ryzyko porażenia prądem.

- Nie dotykać wtyczki mokrymi rękoma.
- Nie używać urządzenia, gdy kabel elektryczny lub wtyczka jest uszkodzona.
- Jeśli popęką jakiś element obudowy urządzenia, natychmiast wyłączyć urządzenie z prądu, aby uniknąć porażenia prądem.
- Nie używać urządzenia, jeśli ono upadło czy kiedy występują widoczne oznaki uszkodzenia, albo jeśli istnieją wycieki.
- Nie umieszczać urządzenia w miejscach, gdzie będzie narażony na bezpośrednie działanie światła słonecznego.
- Urządzenie powinno być ustawiane i używane na powierzchni płaskiej i stabilnej.
- Nie używać, ani nie przechowywać urządzenia na zewnątrz.
- Nie wystawiać urządzenia na deszcz ani narażać na warunki wilgotności. Woda, która dostanie się do urządzenia zwiększy ryzyko porażenia prądem.

UŻYWANIE I KONSERWACJA:

- Przed każdym użyciem, rozwinąć całkowicie przewód zasilania urządzenia.
- Nie używać urządzenia, jeśli nie działa przycisk włączania ON/OFF.
- Nie ruszać urządzenia w czasie jego działania.
- Wyłączać urządzenie z prądu, jeśli nie jest ono używane i przed przystąpieniem do jakiegokolwiek czyszczenia.
- Przechowywać urządzenie w miejscu niedostępnym dla dzieci i/lub osób o ograniczonych zdolnościach fizycznych, dotykowych lub mentalnych oraz nie posiadających doświadczenia lub znajomości tego typu urządzeń.

SERWIS TECHNICZNY:

- Należy upewnić się, że serwis urządzenia jest przeprowadzony przez wykwalifikowany personel, i że części zamienne są oryginalne.
- Wszelkie niewłaściwe użycie lub niezgodne z instrukcją obsługi może doprowadzić do niebezpieczeństwa, anulując przy tym gwarancję i odpowiedzialność producenta.

OPIS

- A Listwy
- B Uchwyty
- C Wylot powietrza
- D Światło
- E Kółka

- F Panel sterowania
- G Filtr węglowy
- H Wejście powietrza
- I Osłona tylna
- J Drenaż
- K Zbiornik
- L Kabel zasilający

- a Przycisk światło
- b Przyciski mniej (-)
- c Przycisk więcej (+)
- d Przycisk trybu pracy
- e Przycisk czasomierza
- F Przycisk ruchu wahadłowego
- g Przycisk UV
- h Przycisk jonizacji
- i Wyłącznik ON / OFF

W przypadku, jeśli model Państwa urządzenia nie posiada opisanych powyżej akcesoriów, te można również nabyć osobno w Serwisie Technicznym.

SPOSÓB UŻYCIA

UWAGI PRZED UŻYCIEM:

- Upewnić się, że z opakowania zostały wyjęte wszystkie elementy urządzenia.





SPOSÓB UŻYCIA:

- Całkowicie rozwinąć kabel przed podłączeniem urządzenia.
- Podłączyć urządzenie do prądu.
- Ustawić urządzenie w taki sposób, aby powietrze leciało w pożądanym kierunku.
- Włączyć urządzenie za pomocą przycisku ON/OFF (i).

- (d)  - Wybrać pożądaną funkcję.
- SMART Funkcje inteligentne. Ta funkcja jest wstępnie określona, kiedy urządzenie zostanie włączone po raz pierwszy. Utrzymuje idealne powietrze w domu o wilgotności 55%.
- HIGH: Funkcja „duża prędkość”. Kompresor będzie działał aż osiągnie żądany poziom wilgotności za pomocą przycisków (b) i (c).
- LOW: Funkcja „mała prędkość”. Kompresor będzie działał aż osiągnie żądany poziom wilgotności. Modyfikować poziom wilgotności za pomocą przycisków (b) i (c).
- FAN: Funkcja Wentylatora:

- (a)  Włączając urządzenie, światło zaświeci się automatycznie. Kolor światła zmienia się

zgodnie z warunkami zawilgocenia.

- Czerwony: (Poziom wilgotności >70%)
- Pomarańczowy: (70% > Poziom wilgotności >60%)
- Zielony: (Poziom wilgotności <60%)
- (f)  Funkcja ruchu wahadłowego. Są 3 rodzaje oscylacji: 45 stopni stałe, 90 stopni stałe, i 90 stopni ruchu wahadłowego
- (g)  Funkcja oczyszczania, która eliminuje zarazki, bakterie i poprawia jakość powietrza.
-  Wybrać pożądany poziom wilgotności. Poziom wilgotności jest wstępnie określony na 55%.
-  Funkcja czasomierza. Istnieją następujące programy do skonfigurowania czasomierza:
 - Jeśli konfiguracja czasomierza odbywa się, kiedy urządzenie funkcjonuje, to wyłączy się ono po pożądanym czasie (1-24 godziny). Nacisnąć strzałki, aby ustawić godzinę.
 - Jeśli konfiguracja czasomierza odbywa się, kiedy urządzenie jest wyłączone, to włączy się ono po pożądanym czasie (1-24 godziny). Nacisnąć strzałki, aby ustawić godzinę.
- DEFROST Urządzenie rozmrozi się automatycznie, kiedy czujnik wykryje bardzo niską temperaturę. Urządzenie powróci do poprzedniego trybu działania po zakończeniu tej funkcji.
- TANK FULL Kiedy zbiornik się napełni zaświeci się światło.
-  Funkcja jonizacji odświeża powietrze podczas zabijania wirusów, roztoczy kurzu, pleśni i alergenów w powietrzu.
- Filtr węglowy: Wyjąć filtr z plastikowej torby i założyć go tak, jak pokazano to na rysunku. Zaleca się wymieniać filtr co 3 miesiące.

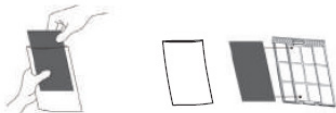

- **WYMIANA I SERISOWANIE FILTRU**
- Kiedy urządzenie jest używane regularnie, filtr może zatkać się kurzem i cząsteczkami, dlatego należy go czyścić co tydzień lub co dwa.
- Wyciągnąć filtr pociągając ostrożnie za niego.
- Wyczyścić filtr odkurzaczem lub wodą.
- Dobrze wysuszyć i ponownie założyć w urządzeniu. Nie można go myć w zmywarce do naczyń.

- STAŁY DRENAŻ

- Urządzenie posiada ujście (port) do drenażu, który pozwala na stały drenaż.
- Podłączyć rurkę o średnicy 10 mm (nie jest dołączona do urządzenia) do ujścia drenażu znajdującego się w tylnej części urządzenia.
- Upewnić się, że rurka skierowana jest do dołu, pozwalając tym samym, aby woda płynęła do drenażu zewnętrznego.

PO ZAKOŃCZENIU KORZYSTANIA Z URZĄDZENIA:

- Wyłączyć urządzenie za pomocą przycisku ON/OFF(i).
- Wyłączyć urządzenie z sieci elektrycznej.
- Wylać wodę z pojemnika.
- Wyczyścić urządzenie.

UCHWYTY DO PRZENOSZENIA:

- Urządzenie dysponuje uchwytem w górnej części, umożliwiającym jego łatwe i wygodne przenoszenie (B)

OCHRONA PRZED PRZEGRZANIEM:

- Urządzenie posiada termiczny system bezpieczeństwa, który chroni je przed przegrzaniem.
- Jeśli urządzenie się samo wyłączy a nie włącza się ponownie, należy je odłączyć od prądu, odczekać około 15 minut przed ponownym podłączeniem go. Jeśli nadal nie działa, skontaktować się z jednym z autoryzowanych serwisów technicznych.

CZYSZCZENIE

- Odłączyć urządzenie z sieci i pozostawić aż do ochłodzenia przed przystąpieniem do jakiegokolwiek czyszczenia.
- Czyścić urządzenie wilgotną szmatką zmoczoną kilkoma kroplami płynu i następnie osuszyć.
- Nie używać do czyszczenia urządzenia rozpuszczalników, ni produktów z czynnikiem PH takich jak chlor, ani innych środków żrących.
- Nie zanurzać urządzenia w wodzie ni innej cieczy, nie wkładać pod kran.
- Przed montażem i przechowywaniem osusz wszystkie części.
-
- **CZYSZCZENIE FILTRU POWIETRZA:**
- Przy regularnym stosowaniu filtr może zostać zatkaany kurzem i cząsteczkami. Dlatego filtr należy czyścić co jeden lub dwa tygodnie.
- Wyjmij filtr, wyciągając go ostrożnie.

- Wyczyść filtr za pomocą odkurzacza lub wody.
- Pozwól mu całkowicie wyschnąć i zainstaluj ponownie na swoim urządzeniu. Nie myć filtra w zmywarce.

NIEPRAWIDŁOWOŚCI I NAPRAWA

- W razie awarii zanieść urządzenie do autoryzowanego Serwisu Technicznego. Nie próbować rozbierać urządzenia ani go naprawiać, ponieważ może to być niebezpieczne.
- Jeśli wykryta zostanie jakakolwiek anomalia, sprawdź poniższą tabelę:

PROBLEM	PRAWDOPODOBNA PRZYCZYNA	ROZWIĄZANIE
Urządzenie nie działa.	Nie jest podłączone	Podłączyć
	Świeci się wskaźnik napelnienia zbiornika	Opróżnić zbiornik i sprawdzić, czy wpasował się prawidłowo.
	Czasomierz jest włączony	Wyłączyć czasomierz
Funkcja osuszania nie działa lub urządzenie wyłącza się okresowo w sposób automatyczny.	Filtr powietrza jest zatkany.	Wyczyścić filtr
	Urządzenie znajduje się zbyt blisko źródła ciepła	Oddalić urządzenie od źródła ciepła
	Wloty i wyloty powietrza są zatkane	Wyczyścić je
Urządzenie pracuje głośno	Urządzenie opiera się o coś lub jest niestabilne	Umieścić je na płaskiej powierzchni i bez wibracji
	Filtr powietrza jest brudny	Wyczyścić filtr

DLA URZĄDZEŃ WYPRODUKOWANYCH W UNII EUROPEJSKIEJ I W PRZYPADKU WYMAGAŃ PRAWNYCH OBOWIĄZUJĄCYCH W DANYM KRAJU:

EKOLOGIA I ZARZĄDZANIE ODPADAMI

- Materiały, z których wykonane jest opakowanie tego urządzenia, znajdują się w ramach systemu zbierania, klasyfikacji oraz ich odzysku. Jeżeli chcecie Państwo się ich pozbyć, należy umieścić je w kontenerze przeznaczonym do tego typu materiałów.
- Produkt nie zawiera koncentracji substancji, które mogłyby być uznane za szkodliwe dla środowiska.



Symbol ten oznacza, że jeśli chcecie się Państwo pozbyć tego produktu po zakończeniu okresu jego użytkowania, należy go przekazać przy zastosowaniu określonych środków do autoryzowanego podmiotu zarządzającego odpadami w celu przeprowadzenia selektywnej zbiórki Odpadów Urządzeń Elektrycznych i Elektronicznych (WEEE).

Urządzenie spełniające wymogi Ustawy 2014/35/EC o Niskim Napięciu, Ustawy 2014/30/EC o Zgodności Elektromagnetycznej, Ustawy 2011/65/EC o gospodarce odpadami elektrycznymi i elektronicznymi i ustawy 2009/125/EC o urządzeniach konsumujących energię.

To urządzenie zawiera F-gazy.

Ελληνικά

Αφυγρανήρας
DH243

Αξιότιμε πελάτη:

Σας ευχαριστούμε που αποφασίσατε να αγοράσετε ένα προϊόν μάρκας TAURUS ALPA-TEC.

Η τεχνολογία, ο σχεδιασμός και η λειτουργία του, σε συνδυασμό με το γεγονός ότι το προϊόν πληροί τις αυστηρότερες προδιαγραφές ποιότητας θα σας εξασφαλίσουν πλήρη ικανοποίηση για πολύ καιρό.

Διαβάστε προσεκτικά το παρόν φυλλάδιο οδηγιών πριν θέσετε σε λειτουργία τη συσκευή, και φυλάξτε το για να το συμβουλευέστε στο μέλλον. Η μη τήρηση και μη συμμόρφωση με τις εν λόγω οδηγίες μπορούν να οδηγήσουν σε ατύχημα.

ΟΔΗΓΙΕΣ ΚΑΙ ΠΡΟΕΙΔΟΠΟΙΗΣΕΙΣ ΑΣΦΑΛΕΙΑΣ

- Αυτή τη συσκευή μπορούν να τη χρησιμοποιήσουν παιδιά ηλικίας 8 ετών και άνω και άτομα με μειωμένες σωματικές, αισθητηριακές ή διανοητικές ικανότητες ή με έλλειψη εμπειρίας ή γνώσεων, εφόσον τους παρέχεται η κατάλληλη εποπτεία ή εκπαιδευτούν στην ασφαλή χρήση της συσκευής και κατανοούν τους κινδύνους που εγκυμονεί.
- Η παρούσα συσκευή δεν είναι παιχνίδι. Τα παιδιά πρέπει να επιτηρούνται ώστε να διασφαλίζεται ότι δεν παίζουν με τη συσκευή.
- Η καθαριότητα και η συντήρηση που πρέπει να

πραγματοποιεί ο χρήστης δεν πρέπει να πραγματοποιούνται από παιδιά χωρίς επιτήρηση.

- Εγκαταστήστε τη συσκευή σύμφωνα με τους εθνικούς κανονισμούς καλωδίωσης.
- Αφήστε ένα διάστημα 20 cm ανάμεσα στους τοίχους ή άλλα εμπόδια και τη συσκευή. Μην καλύπτετε ή εμποδίζετε τις πλευρές της συσκευής, αφήνοντας τουλάχιστον 20 cm χώρο γύρω από τη συσκευή.
- Εάν έχει υποστεί βλάβη το καλώδιο σύνδεσης στο ρεύμα, πρέπει να αντικατασταθεί και να μεταφέρετε τη συσκευή σε εξουσιοδοτημένο σέρβις τεχνικής εξυπηρέτησης πελατών. Προκειμένου να μην εκτεθείτε σε κίνδυνο, μην προσπαθήσετε να αποσυναρμολογήσετε ή να επιδιορθώσετε τη συσκευή.
- Αυτή η συσκευή έχει σχεδιαστεί μόνο για οικιακή χρήση, όχι για επαγγελματική ή βιομηχανική χρήση.
- Πριν συνδέσετε τη συσκευή στο ρεύμα, ελέγξτε ότι η τάση που αναφέρεται στην πινακίδα σήμανσης συμπίπτει με την τάση του ρεύματος.
- Συνδέστε τη συσκευή σε βάση λήψης ρεύματος που αντέχει τουλάχιστον 16 αμπέρ.
- Το βύσμα της πρίζας της συσκευής πρέπει να συμπίπτει με την ηλεκτρική βάση λήψης ρεύματος. Μην αλλάζετε ποτέ το βύσμα της πρίζας. Μην χρησιμοποιείται μετασχηματιστές στο βύσμα της πρίζας.
- Μην ασκείτε πίεση στο ηλεκτρικό καλώδιο. Ποτέ μη χρησιμοποιείτε το ηλεκτρικό καλώδιο για να

σηκώσετε, να μεταφέρετε ή να αποσυνδέσετε τη συσκευή από την πρίζα.

- Μην τυλίγετε το ηλεκτρικό καλώδιο σύνδεσης γύρω από τη συσκευή.
- Μην αφήνετε το ηλεκτρικό καλώδιο σύνδεσης να έρχεται σε επαφή με τις ζεστές επιφάνειες της συσκευής.
- Ελέγξτε την κατάσταση του καλωδίου τροφοδοσίας. Αν το καλώδιο παρουσιάζει φθορά ή έχει μπλεχτεί αυξάνεται ο κίνδυνος ηλεκτροπληξίας.
- Μην αγγίζετε το βύσμα σύνδεσης με υγρά χέρια.
- Μη χρησιμοποιείτε τη συσκευή όταν το ηλεκτρικό καλώδιο ή το βύσμα έχουν υποστεί ζημιά.
- Εάν κάποιο από τα περιβλήματα της συσκευής σπάσει, αποσυνδέετε αμέσως τη συσκευή από το ρεύμα για να αποφύγετε πιθανότητα ηλεκτροπληξίας.
- Μη χρησιμοποιείτε τη συσκευή αν έχει πέσει στο δάπεδο, αν παρουσιάζει εμφανή φθορά ή διαρροή.
- Μην τοποθετείτε τη συσκευή σε σημείο όπου μπορεί να φτάσει απευθείας το φως του ήλιου.
- Η συσκευή πρέπει να χρησιμοποιείται και να διατηρείται σε επίπεδη και σταθερή επιφάνεια.
- Μη χρησιμοποιείτε ούτε να φυλάσσετε τη συσκευή σε εξωτερικούς χώρους.
- Μην εκθέτετε τη συσκευή στη βροχή ή την υγρασία. Το νερό που εισέρχεται στη συσκευή αυξάνει τον κίνδυνο ηλεκτροπληξίας.

ΧΡΗΣΗ ΚΑΙ ΣΥΝΤΗΡΗΣΗ:

- Πριν από κάθε χρήση, ξετυλίξτε τελείως το καλώδιο τροφοδοσίας της συσκευής.
- Μη χρησιμοποιείται τη συσκευή αν δεν λειτουργεί ο διακόπτης έναρξης/παύσης λειτουργίας.
- Μη μετακινείτε ή μεταφέρετε τη συσκευή ενώ λειτουργεί.
- Αποσυνδέετε τη συσκευή από το ρεύμα, όταν δεν χρησιμοποιείται καθώς και πριν πραγματοποιήσετε οποιαδήποτε διαδικασία καθαρισμού.
- Διατηρήστε την παρούσα συσκευή μακριά από τα παιδιά ή/και τα άτομα με μειωμένες σωματικές, αισθητηριακές ή διανοητικές ικανότητες ή άτομα με ελλιπείς εμπειρίες ή γνώσεις.

ΛΕΙΤΟΥΡΓΙΑ:

- Η επισκευή της συσκευής πρέπει να

πραγματοποιείται μόνο από ειδικευμένο προσωπικό και πρέπει να χρησιμοποιούνται μόνο γνήσια ανταλλακτικά ή εξαρτήματα για την αντικατάσταση υπαρχόντων τμημάτων/ εξαρτημάτων.

- Οποιαδήποτε μη ενδεδειγμένη χρήση ή χρήση αντίθετη προς τις οδηγίες χρήσης μπορεί να εγκυμονεί κινδύνους, και ακυρώνει την εγγύηση και την ευθύνη του κατασκευαστή.

ΠΕΡΙΓΡΑΦΗ

A Γρίλιες
B Χερούλια
C Έξοδος αέρα
D Φως
E Ρόδες
F Πίνακας ελέγχου
G Φίλτρο άνθρακα
H Είσοδος αέρα
I Πίσω κάλυμμα
J Αποστράγγιση
K Δεξαμενή
L Καλώδιο τροφοδοσίας

- a Διακόπτης για το φως
- b Διακόπτης μείωσης
- c Διακόπτης αύξησης
- d Διακόπτης τρόπου λειτουργίας
- e Χρονοδιακόπτης
- f Κουμπί ταλάντωσης
- g Διακόπτης UV
- H Διακόπτης ιονιστή
- i Διακόπτης έναρξης και παύσης λειτουργίας

Σε περίπτωση που το μοντέλο της συσκευής σας δεν διαθέτει τα εξαρτήματα που περιγράφονται παραπάνω, αυτά τα εξαρτήματα μπορείτε να τα αποκτήσετε μεμονωμένα από τις υπηρεσίες τεχνικής συνδρομής.

ΤΡΟΠΟΣ ΛΕΙΤΟΥΡΓΙΑΣ

ΠΑΡΑΤΗΡΗΣΕΙΣ ΠΡΙΝ ΤΗ ΧΡΗΣΗ:

- Βεβαιωθείτε ότι έχετε αφαιρέσει όλα τα υλικά συσκευασίας του προϊόντος.

ΧΡΗΣΗ:

- Ξετυλίξτε τελείως το καλώδιο πριν συνδέσετε τη συσκευή στο ρεύμα.

- Συνδέστε τη συσκευή στο ηλεκτρικό δίκτυο.
- Αλλάξτε τον προσανατολισμό της συσκευής ώστε η ροή του αέρα να κατευθύνεται προς την επιθυμητή κατεύθυνση.
- Θέστε τη συσκευή σε λειτουργία, χρησιμοποιώντας το κουμπί έναρξη/παύση(i).



- (d) Επιλέξτε την επιθυμητή λειτουργία.
- SMART: Έξυπνη λειτουργία. Αυτή η λειτουργία έχει προκαθοριστεί για όταν θα ανάψετε τη συσκευή πρώτη φορά. Διατηρείτε την ιδανική ατμόσφαιρα στο σπίτι με υγρασία 55%.
- HIGH: Λειτουργία «υψηλής ταχύτητας». Ο συμπιεστής θα λειτουργεί μέχρι να φτάσει στο επιθυμητό επίπεδο υγρασίας. Αλλάξτε επίπεδο υγρασίας με τα κουμπιά (b) και (c).
- LOW: Λειτουργία «χαμηλή ταχύτητα» Ο συμπιεστής θα λειτουργεί μέχρι να φτάσει στο επιθυμητό επίπεδο υγρασίας. Αλλάξτε επίπεδο υγρασίας με τα κουμπιά (b) και (c).
- FAN: Λειτουργία ανεμιστήρα



- (a) Θέτοντας τη συσκευή σε λειτουργία, το φως ανάβει αυτόματα. Το φως αλλάζει χρώμα ανάλογα με τις συνθήκες υγρασίας.
- Κόκκινο: (Επίπεδο υγρασίας >70%)
- Πορτοκαλί: (70%> Επίπεδο υγρασίας >60%)
- Πράσινο: (Επίπεδο υγρασίας <60%)



- (f) Λειτουργία περιστροφής Η συσκευή έχει τρία είδη ταλαντώσεων: 45 μοίρες σταθερές, 90 μοίρες σταθερές, και 90 μοίρες σε ταλάντωση.
- (g) Λειτουργία καθαρισμού που εξοδοντερώνει μικρόβια, βακτήρια και βελτιώνει την ποιότητα του αέρα.



- Επιλέξτε το επιθυμητό επίπεδο υγρασίας. Το προκαθορισμένο επίπεδο υγρασίας είναι 55%.
- Λειτουργία χρονοδιακόπτη. Υπάρχουν τα ακόλουθα προγράμματα για τη ρύθμιση του χρονοδιακόπτη:
 - Αν η ρύθμιση του χρονοδιακόπτη γίνεται όταν η συσκευή λειτουργεί, η συσκευή θα κλείσει μετά το πέρας του επιθυμητού χρονικού διαστήματος (1-24 ώρες). Πιέστε τα τοξάκια για τη ρύθμιση της ώρας.
 - Αν η ρύθμιση του χρονοδιακόπτη γίνεται όταν η συσκευή δεν λειτουργεί, η συσκευή θα αρχίσει να λειτουργεί μετά το πέρας του επιθυμητού χρονικού διαστήματος (1-24 ώρες). Πιέστε τα τοξάκια για τη ρύθμιση της ώρας.

- **DEFROST** Η συσκευή θα αποψυχθεί αυτόματα, όταν ο αισθητήρας ανιχνεύσει πολύ χαμηλή θερμοκρασία. Η συσκευή θα επιστρέψει στον προηγούμενο τρόπο λειτουργίας, μετά την ολοκλήρωση αυτής της λειτουργίας.

- **TANK FULL** Θα ανάψει ένα φως όταν η δεξαμενή είναι γεμάτη.



- Η λειτουργία ιονιστή αναζωογονεί τον αέρα, ενώ παράλληλα σκοτώνει ιούς, τα ακάρεα της σκόνης, τη μούχλα και τα αλλεργιογόνα του αέρα.
- Φίλτρο άνθρακα Αφαιρέστε το φίλτρο από την πλαστική σακούλα και τοποθετήστε το σύμφωνα με τις οδηγίες της ακόλουθης εικόνας. Συνιστούμε να αλλάζεται το φίλτρο κάθε 3 μήνες.

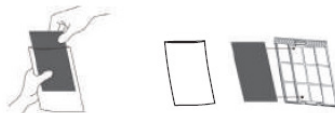

ΑΝΤΙΚΑΤΑΣΤΑΣΗ ΚΑΙ ΔΙΑΤΗΡΗΣΗ ΤΟΥ ΦΙΛΤΡΟΥ

- Όταν χρησιμοποιείται τακτικά, το φίλτρο μπορεί να βουλώσει λόγω σκόνης και σωματιδίων, και για αυτό πρέπει να καθαρίζεται κάθε εβδομάδα ή κάθε δύο εβδομάδες.
- Αφαιρέστε το φίλτρο, τραβώντας το προσεκτικά.
- Καθαρίστε το φίλτρο με την ηλεκτρική σκούπα ή με νερό.
- Αφήστε το να στεγνώσει τελείως και επανατοποθετήστε το στη συσκευή. Μην το πλένετε στο πλυντήριο πιάτων.
- ΔΙΑΡΚΗΣ ΣΤΡΑΓΓΙΣΗ
- Η συσκευή διαθέτει στόμιο στράγγισης που της επιτρέπει τη διαρκή στράγγιση.
- Συνδέστε έναν σωλήνα διαμέτρου 10mm (που δεν συμπεριλαμβάνεται στο προϊόν) με το στόμιο στράγγισης που βρίσκεται στο πίσω μέρος της συσκευής.
- Βεβαιωθείτε ότι ο σωλήνας κατευθύνεται προς τα κάτω, επιτρέποντας τη ροή του νερού έτσι ώστε να υπάρχει διαρκής στράγγιση.

ΑΦΟΥ ΟΛΟΚΛΗΡΩΘΕΙ Η ΧΡΗΣΗ ΤΗΣ ΣΥΣΚΕΥΗΣ:

- Σταματήστε τη λειτουργία της συσκευής, χρησιμοποιώντας το κουμπί έναρξη/παύση(i).
- Αποσυνδέστε τη συσκευή από το ηλεκτρικό δίκτυο.

- Αφαιρέστε το νερό από τη δεξαμενή.
- Καθαρίστε τη συσκευή.

ΧΕΡΟΥΛΙ/Α ΜΕΤΑΦΟΡΑΣ:

- Αυτή η συσκευή διαθέτει χερούλι στο επάνω τμήμα για να είναι πιο εύκολη και άνετη η μεταφορά της (B)

ΘΕΡΜΙΚΗ ΠΡΟΣΤΑΣΙΑ ΑΣΦΑΛΕΙΑΣ:

- Η συσκευή διαθέτει θερμική διάταξη ασφαλείας που προστατεύει τη συσκευή από τυχόν υπερθέρμανση.
- Αν η συσκευή αποσυνδέεται μόνη της και δεν ξανασυνδέεται, βγάλτε τη από την πρίζα, περιμένετε περίπου 15 λεπτά, και ξαναβάλτε τη στην πρίζα. Αν πάλι δεν λειτουργεί, συμβουλευτείτε ένα εγκεκριμένο σέρβις.

ΚΑΘΑΡΙΟΤΗΤΑ

- Αποσυνδέστε τη συσκευή από το ρεύμα και αφήστε τη να κρυώσει πριν πραγματοποιήσετε οποιαδήποτε διαδικασία καθαρισμού.
- Καθαρίστε τη συσκευή με ένα υγρό πανί, βρεγμένο με μερικές σταγόνες απορρυπαντικού και μετά στεγνώστε τη.
- Μη χρησιμοποιείται διαλυτικά ούτε προϊόντα

με όξινο ή αλκαλικό παράγοντα pH, όπως η χλωρίνη, ούτε λειαντικά προϊόντα για τον καθαρισμό της συσκευής.

- Μην εμβαπτίζετε ποτέ τη συσκευή σε νερό ή άλλο υγρό, ούτε να τη βάζετε κάτω από τη βρύση.
- Στεγνώστε όλα τα εξαρτήματα πριν από τη συναρμολόγηση και την αποθήκευση.
- **ΚΑΘΑΡΙΣΜΟΣ ΤΟΥ ΦΙΛΤΡΟΥ ΑΕΡΑ:**
- Όταν χρησιμοποιείται τακτικά, το φίλτρο μπορεί να φράξει με σκόνη και σωματίδια. Επομένως, το φίλτρο πρέπει να καθαρίζεται κάθε μία ή δύο εβδομάδες.
- Αφαιρέστε το φίλτρο τραβώντας το προσεκτικά.
- Καθαρίστε το φίλτρο με ηλεκτρική σκούπα ή με νερό.
- Αφήστε το να στεγνώσει εντελώς και επανεγκαταστήστε το στη συσκευή σας. Μην πλένετε το φίλτρο στο πλυντήριο πιάτων.

ΠΡΟΒΛΗΜΑΤΑ ΚΑΙ ΕΠΙΣΚΕΥΕΣ

- Σε περίπτωση βλάβης, μεταφέρετε τη συσκευή σε εγκεκριμένη υπηρεσία τεχνικής βοήθειας. Μην προσπαθήσετε να την αποσυναρμολογήσετε ή να την επισκευάσετε γιατί μπορεί να εκτεθείτε σε κίνδυνο.
- Εάν εντοπιστεί ανωμαλία, ελέγξτε τον παρακάτω πίνακα:

ΠΡΟΒΛΗΜΑ	ΠΙΘΑΝΗ ΑΙΤΙΑ	ΛΥΣΗ
Η συσκευή δεν λειτουργεί	Δεν είναι συνδεδεμένη στην πρίζα	Συνδέστε τη συσκευή στην πρίζα
	Ανάβει η ένδειξη γεμάτης δεξαμενής	Αδειάστε τη δεξαμενή και βεβαιωθείτε ότι την έχετε τοποθετήσει σωστά
	Είναι ενεργοποιημένη η λειτουργία χρονοδιακόπτη	Απενεργοποιήστε τη λειτουργία χρονοδιακόπτη
Κατά διαστήματα δεν λειτουργεί η αφύγρανση ή η συσκευή απενεργοποιείται αυτόματα	Έχει φράξει το φίλτρο αέρα	Καθαρίστε το φίλτρο
	Η συσκευή βρίσκεται πολύ κοντά σε πηγή θερμότητας	Απομακρύνετε τη συσκευή από πηγές θερμότητας
	Έχουν φράξει οι είσοδοι και έξοδοι αέρα	Καθαρίστε τις
Η συσκευή κάνει πολύ θόρυβο	Η συσκευή στηρίζεται ή είναι ασταθής	Τοποθετήστε τη συσκευή σε επίπεδη επιφάνεια όπου δεν υπάρχουν κραδασμοί
	Το φίλτρο αέρα είναι βρόμικο	Καθαρίστε το φίλτρο

- ΓΙΑ ΤΙΣ ΕΚΔΟΧΕΣ ΕΕ ΤΗΣ ΣΥΣΚΕΥΗΣ ΚΑΙ/Η ΕΦΟΣΟΝ ΙΣΧΥΟΥΝ ΤΑ ΠΑΡΑΚΑΤΩ ΣΤΗ ΧΩΡΑ ΣΑΣ:

ΟΙΚΟΛΟΓΙΑ ΚΑΙ ΑΝΑΚΥΚΛΩΣΙΜΟΤΗΤΑ ΤΟΥ ΠΡΟΪΟΝΤΟΣ

- Τα υλικά που απαρτίζουν τη συσκευασία αυτής της συσκευής, συμμετέχουν σε πρόγραμμα αποκομιδής, ταξινόμησης και ανακύκλωση τους. Αν θέλετε να απαλλαγείτε από αυτά τα υλικά, μπορείτε να χρησιμοποιήσετε τους δημόσιους κάδους που ενδείκνυνται για κάθε είδος υλικού.
- Το προϊόν δεν περιέχει συγκεντρώσεις ουσιών που μπορούν να θεωρηθούν επιζήμιες για το περιβάλλον.



Αυτό το σύμβολο σημαίνει ότι εάν θέλετε να απαλλαγείτε από το προϊόν, όταν έχει ολοκληρωθεί ο κύκλος ζωής του, οφείλετε να το εναποθέσετε, με τα κατάλληλα μέσα, στα χέρια ενός διαχειριστή αποβλήτων, εγκεκριμένου για την επιλεκτική συλλογή αποβλήτων ειδών ηλεκτρικού και ηλεκτρονικού εξοπλισμού (ΑΗΗΕ).

Το παρόν προϊόν συμμορφώνεται με την οδηγία 2014/35/ΕΕ χαμηλής τάσης, με την οδηγία 2014/30/ΕΕ για την ηλεκτρομαγνητική συμβατότητα, με την οδηγία 2011/65/ΕΕ για τον περιορισμό της χρήσης ορισμένων επικίνδυνων ουσιών σε ηλεκτρικό και ηλεκτρονικό εξοπλισμό και με την οδηγία 2009/125/ΕΚ για τις απαιτήσεις οικολογικού σχεδιασμού όσον αφορά τα συνδεδεμένα με την ενέργεια προϊόντα.

Αυτή η συσκευή περιέχει F-αέρια.

Русский

Осушитель воздуха

DN243

Уважаемый клиент!

Благодарим за выбор аппарата торговой марки TAURUS ALPATEC.

Он выполнен с применением передовых технологий, имеет элегантный дизайн, надежную конструкцию и превышает наиболее требовательные стандарты качества, что обеспечит полное соответствие вашим требованиям и продолжительный срок службы.

- Внимательно прочтите эту инструкцию перед включением электроприбора и сохраните ее для использования в будущем. Ненадлежащее соблюдение этой инструкции может быть причиной несчастного случая.

ИНСТРУКЦИЯ ПО ТЕХНИКЕ БЕЗОПАСНОСТИ

- Данное устройство может использоваться детьми старше 8 лет, лицами с ограниченными физическими, сенсорными или умственными возможностями, а также лицами, не обладающими соответствующим опытом или знаниями, только под присмотром или после проведения инструктажа по безопасному использованию устройства и с пониманием связанных с ним опасностей.
- Прибор не является игрушкой. Необходимо следить за детьми, чтобы они не играли с ним.
- Дети не должны выполнять чистку или ухаживать за прибором без присмотра старших.
- Установите прибор в соответствии с национальными правилами электропроводки.
- Оставьте пространство в 20 см между стенами или другими препятствиями и прибором. Не закрывайте и не закрывайте боковые стороны прибора, оставляя по меньшей мере 20 см пространства вокруг прибора.
- Поврежденный сетевой шнур подлежит замене в авторизованном сервисном центре. Не допускается разбирать или ремонтировать прибор, поскольку это небезопасно.
- Этот прибор предназначен только для домашнего, а не профессионального или промышленного использования.
- Прежде чем включить электроприбор, убедитесь, что напряжение на этикетке соответствует напряжению в сети.
- Подключите электроприбор к розетке, рассчитанной на ток не менее 16 ампер.
- Сетевая вилка должна подходить к розетке. Не допускается вносить изменения в вилку сетевого шнура. Не допускается также использовать переходники для розетки;
- Не тяните шнур питания. Не допускается использовать шнур питания, чтобы поднимать или переносить электроприбор, вынимать вилку из розетки, потянув за шнур.
- Не накручивайте сетевой шнур на прибор.

- не допускается, чтобы шнур питания касался горячих частей прибора.
- Проверьте состояние шнура питания. Поврежденный или запутанный шнур может быть причиной поражения электрическим током.
- Не прикасайтесь к вилке влажными руками.
- не допускается эксплуатировать электроприбор с поврежденным шнуром или вилкой питания.
- При любом повреждении корпуса электроприбора немедленно отключите его от сети, чтобы не допустить поражения электрическим током.
- Не допускается использовать прибор после падения на пол, если на нем имеются видимые следы повреждений или протечка.
- Не располагайте прибор в месте, где на него попадают солнечные лучи.
- Чтобы использовать прибор, его нужно установить на ровную и устойчивую поверхность.
- Не допускается использовать или хранить электроприбор на открытом воздухе.
- Не оставляйте прибор под дождем или во влажном месте. Если в прибор попадет вода, это может стать причиной поражения электрическим током;

ИСПОЛЬЗОВАНИЕ И УХОД

- Перед каждым использованием полностью разворачивайте сетевой кабель.
- Не допускается эксплуатировать электроприбор с неисправным выключателем питания.
- Не перемещайте прибор во время использования.
- отсоедините электроприбор от сети после использования или для его чистки;
- Храните этот прибор вне досягаемости детей и/или лиц с ограниченными физическими, сенсорными или умственными возможностями, а также тех, кто не знаком с правилами его использования;

СЕРВИСНОЕ ОБСЛУЖИВАНИЕ:

- Ремонтировать прибор разрешается только квалифицированным специалистам с использованием только оригинальных запасных частей.
- Любое неправильное использование или несоблюдение инструкций автоматически приводит к аннулированию гарантии и снятию ответственности производителя.

ОПИСАНИЕ

- A Створки
- B Ручка
- C Воздуховыпускное отверстие
- D Лампа
- E Колеса
- F Панель управления
- G Углеродный фильтр
- H Воздухозаборник
- I Отверстие непрерывного слива
- J Задняя крышка
- K Резервуар с водой
- L Кабель электропитания

- A Кнопка лампы
- B Кнопка Вниз
- C Кнопка Наверх
- d Кнопка выбора режима
- e Кнопка таймера
- f Кнопка включения поворотных движений
- G Кнопка UV
- H Кнопка ионизатора
- i Кнопка ON/OFF

Если ваша модель не укомплектована нужной вам принадлежностью, ее можно приобрести отдельно через службу технической поддержки.

ИНСТРУКЦИЯ ПО ЭКСПЛУАТАЦИИ

ПЕРЕД ИСПОЛЬЗОВАНИЕМ:

- Убедитесь, что весь упаковочный материал снят.

ИСПОЛЬЗОВАНИЕ:



- Полностью разверните кабель перед подключением к сети.
- Подключите прибор к сети.
- установите прибор для подачи потока воздуха в желаемом направлении.
- Включите прибор с помощью выключателя(i).



- (d)  Выбрать желаемую функцию
- SMART: Функция Smart Эта функция задана по умолчанию при первом включении устройства. Прибор поддерживает идеальную внутреннюю влажность воздуха 55%.
- HIGH: Функция «высокой скорости» Компрессор будет работать до тех пор, пока

не будет измерена требуемая влажность. Измените уровень влажности, используя кнопки (b) и (c).

- LOW: Функция «низкая скорость» Компрессор будет работать до тех пор, пока не будет измерена требуемая влажность. Измените уровень влажности, используя кнопки (b) и (c).
- ВЕНТИЛЯТОР: функция вентилятора

- (a)  Когда прибор начнет работу, лампа включится автоматически. Цвет лампы изменится в зависимости от условий влажности.
- Красный: (Уровень влажности > 70%)
- Оранжевый: (70% > Уровень влажности > 60%)
- Зеленый: (Уровень влажности < 60%)

- (f)  Существует 3 различных типа осцилляций: 45 фиксированных градусов, 90 фиксированных градусов и 90 приблизительных градусов.
- (g)  Функция стерилизации, которая устраняет микробы, бактерии и улучшает качество воздуха.
-  Выберите желаемый уровень влажности. Уровень влажности по умолчанию составляет 55%.

-  Функция таймера. Существуют различные программы для настройки таймера:
- Если настройка таймера выполняется, когда прибор находится в рабочем состоянии, то он отключится через заданное время (1-24 часа). Нажмите на стрелки, чтобы задать время.
- Если настройка таймера выполняется, когда прибор выключен, то он включится после заданного времени (1-24 часа). Нажмите на стрелки, чтобы задать время.
-  DEFROST Устройство будет автоматически размораживаться, как запрограммировано, как только датчик покажет, что температура очень низкая. После завершения разморозки прибор будет работать в предыдущем режиме работы.
-  TANK FULL Если резервуар для воды заполнен, индикатор загорится и начнет мигать.

-  Функция ионизации может очищать воздух, убивая вирусы, пылевые клещи, плесень и воздушные аллергены.

- Углеродный фильтр: Выньте углеродный фильтр из мешка и установите его на место. Рекомендуется менять углеродный фильтр каждые 3 месяца.

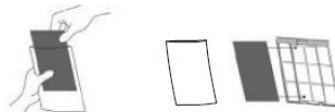

ЗАМЕНА И ОБСЛУЖИВАНИЕ ВОЗДУШНОГО ФИЛЬТРА

- При регулярном использовании фильтр может засориться. Поэтому фильтр следует очищать каждые 1-2 недели.
- Выньте фильтр, осторожно вытащив его.
- Очистите фильтр пылесосом или водой.
- Дайте ему высохнуть и установите его обратно. Не мойте фильтр в посудомоечной машине.
- НЕПРЕРЫВНЫЙ ДРЕНАЖ
- У прибора есть дренажное отверстие, которое позволяет иметь систему непрерывного дренажа.
- Соедините трубу диаметром 10 мм (не входит в комплект поставки) с дренажным отверстием, расположенным на задней части устройства.
- Убедитесь, что шланг направлен вниз, позволяя воде течь к внешнему сливу.

ПОСЛЕ ИСПОЛЬЗОВАНИЯ:

- Выключите прибор, используя переключатель on/off(i).
- Отключите прибор от сети.
- вылейте воду из резервуара;
- Очистите прибор.

РУЧКА(И) ДЛЯ ПЕРЕНОСКИ:

- В верхней части прибора располагается ручка для его транспортировки (B).

ТЕПЛОВАЯ ЗАЩИТА И БЕЗОПАСНОСТЬ:

- Прибор оснащен защитным устройством, которое защищает его от перегрева.
- Если прибор самостоятельно выключается и не включается снова, отключите его от электросети и подождите около 15 минут перед его повторным подключением. Если прибор не включается, обратитесь за квалифицированной технической поддержкой.

ОЧИСТКА

- Отсоедините прибор от сети после использования, чтобы он остыл перед чисткой.
- Очистите прибор, используя влажную ткань и несколько капель чистящей жидкости, а затем сухую ткань.
- Не допускается использовать растворители или продукты на основе кислоты или с высоким уровнем pH, например, отбеливатель, а также абразивные чистящие вещества.
- Не помещайте электроприбор в воду или иную жидкость, а также под струю воды.
- Перед сборкой и хранением высушите все детали.

ЧИСТКА ВОЗДУШНОГО ФИЛЬТРА:

- При регулярном использовании фильтр может засориться пылью и частицами. Поэтому фильтр следует очищать каждые 1-2 недели.
- Удалите фильтр, осторожно вытащив его.
- Очистите фильтр пылесосом или водой.
- Дайте ему высохнуть и переустановите его на устройство. Не мойте фильтр в посудомоечной машине.

НЕИСПРАВНОСТИ И РЕМОНТ

- В случае неисправности отнесите электроприбор в сервисный центр. Не пытайтесь самостоятельно отремонтировать электроприбор — это может быть опасно.
- Если обнаружена какая-либо аномалия, проверьте следующую таблицу:

Проблема	Возможные причины	Решение
Прибор не работает	Прибор не подключен к сети	Подключите его к сети
	Горит индикатор заполнения контейнера	Опорожните лоток и убедитесь, что резервуар правильно вставлен
	Активирована функция таймера	Функция таймера отключена
Функция осушения не работает, или прибор включен и периодически выключается	Воздушный фильтр забит	Очистите воздушный фильтр
	Прибор находится рядом с источниками тепла	Держите прибор вдали от любого источника тепла
	Воздухозаборники и выпускные отверстия перекрыты	Убедитесь, что воздухозаборники и выпускные отверстия чисты.
Прибор создает много шума.	Прибор наклонен или подвижен	Поставьте прибор на плоскую устойчивую поверхность вдали от вибрации.
	Воздушный фильтр загрязнен	Очистите воздушный фильтр

ДЛЯ ИЗДЕЛИЙ В ВЕРСИИ ЕС И/ИЛИ, ЕСЛИ ЭТОГО ТРЕБУЕТ ЗАКОНОДАТЕЛЬСТВО В ВАШЕЙ СТРАНЕ:

ЭКОЛОГИЯ И ВТОРИЧНОЕ ИСПОЛЬЗОВАНИЕ

- Материалы упаковки прибора принимаются системой сбора и сортировки материалов для вторичного их использования. Для утилизации используйте бытовые

контейнеры для каждого типа мусора.

- В изделии нет веществ в концентрациях, которые считаются вредными для окружающей среды.



Этот значок означает, что после окончания срока службы для утилизации электроприбора отнесите его в пункт сбора электрических и электронных отходов (WEEE)

Этот прибор выполнен в соответствии с Директивой по низковольтному оборудованию 2014/35/EU, Директивой по электромагнитной

совместимости 2014/30/EU, Директивой 2011/65/EU, ограничивающей использование некоторых опасных веществ в электрическом и электронном оборудовании, а также Директивой 2009/125/ЕС по экологическим требованиям к изделиям, потребляющим энергию.

Этот прибор содержит F-газы.

Romană

Dezumidificator DH243

Stimate client,

Vă mulțumim pentru că ați cumpărat un produs marca TAURUS ALPATEC.

Datorită tehnologiei sale, designului și modului de funcționare, precum și faptului că depășește cele mai stricte standarde de calitate, se poate garanta o utilizare complet satisfăcătoare și de lungă durată a produsului.

Înainte de a porni aparatul, citiți cu atenție aceste instrucțiuni și păstrați-le pentru a le putea consulta în viitor. Nerespectarea acestor instrucțiuni poate provoca un accident.

RECOMANDĂRI ȘI AVERTIZĂRI PRIVIND SIGURANȚA

- Acest aparat poate fi utilizat de către copiii cu vârsta minimă de 8 ani și de persoanele cu capacități fizice, senzoriale sau mentale reduse sau fără experiență și cunoștințe, dacă aceștia sunt supravegheați sau instruiți cu privire la utilizarea aparatului în condiții de siguranță și înțeleg pericolele implicate.
- Acest aparat nu este o jucărie. Copiii trebuie supravegheați, pentru a vă asigura că nu se joacă cu aparatul.
- Curățarea și întreținerea nu trebuie efectuate de către copii fără supraveghere.
- Instalați aparatul în conformitate cu reglementările naționale privind cablarea.
- Lăsați un spațiu de 20 cm între pereți sau alte obstacole și aparatul. Nu acoperiți și nu obstrucționați părțile laterale ale aparatului, lăsând cel puțin 20 cm spațiu în jurul aparatului.
- În cazul în care conexiunea la rețeaua de alimentare a fost avariata, aceasta trebuie înlocuită, iar aparatul trebuie dus la un service de asistență tehnică autorizat. Nu încercați să dezamblați sau să reparați aparatul pe cont propriu, pentru a evita pericolele.
- Acest aparat este destinat numai pentru utilizarea în gospodărie și, nu pentru utilizări profesionale sau industriale.
- Înainte de a brânșa aparatul, verificați dacă tensiunea de pe plăcuța de identificare a aparatului corespunde celei de la rețeaua de alimentare.
- Conectați aparatul la o priză cu împământare de minim 16 amperi.
- Ștecărul aparatului trebuie să intre corect în priză. Nu modificați ștecărul. Nu utilizați adaptoare pentru ștecăre.
- Nu forțați cablul de alimentare. Nu utilizați niciodată cablul de alimentare pentru a ridica, transporta sau deconecta aparatul.
- Nu înfășurați cablul electric în jurul aparatului.
- Nu lăsați cablul de alimentare să intre în contact cu suprafețele fierbinți ale aparatului.
- Verificați starea cablului de alimentare. Cablurile deteriorate sau încurcate măresc riscul de electrocutare.
- Nu atingeți ștecherul cu mâinile ude.
- Nu utilizați aparatul dacă acesta are ștecărul sau cablul de alimentare deteriorat.
- Dacă una din părțile carcasei aparatului se sparge, deconectați imediat aparatul de la rețea, pentru a preveni posibilitatea unui șoc electric.
- Nu utilizați aparatul dacă a fost scăpat pe podea, dacă există semne vizibile de deteriorare sau dacă prezintă scurgeri.

- Nu puneți aparatul acolo unde poate ajunge în lumina directă a soarelui.
- Aparatul trebuie utilizat și amplasat pe o suprafață plană și stabilă.
- Nu utilizați și nu depozitați aparatul în exterior.
- Nu lăsați aparatul în ploaie sau expus la umezeală. În cazul în care se infiltrează apă în interiorul aparatului, riscul de electrocutare va crește.

UTILIZARE ȘI ÎNGRIJIRE:

- Desfășurați complet cablul de alimentare al aparatului înainte de fiecare utilizare.
- Nu utilizați aparatul dacă întrerupătorul pornit/oprit nu funcționează.
- Nu mișcați aparatul în timpul utilizării.
- Decuplați aparatul de la priză atunci când nu-l folosiți și înainte de a-l curăța.
- Depozitați aparatul într-un loc care să nu fie la îndemâna copiilor și/sau a persoanelor cu capacități fizice, senzoriale sau mentale reduse, ori care nu au experiența sau cunoștințele necesare.

SERVICE:

- Asigurați-vă că lucrările de întreținere ale aparatului sunt efectuate doar de personal calificat și că sunt utilizate doar piese de schimb și accesorii originale pentru înlocuirea pieselor/ accesoriiile existente.
- Orice utilizare necorespunzătoare sau nerespectarea instrucțiunilor determină garanția și responsabilitățile producătorului să devină nule și neavenite.

DESCRIERE

- A Canale de ventilație
- B Mânerul
- C Ieșirea de aer
- D Lampă
- E Roți
- F Panou de control
- G Filtru de carbon
- H Admisie de aer
- I Orificiu de scurgere continuu
- J Capacul din spate
- K Rezervor de apă
- L Cablu de alimentare

- a Buton pentru lampă
- b Butonul jos
- c Butonul sus
- d Buton mod

- e Butonul temporizatorului
- f Buton pentru oscilare
- g Buton UV
- h Buton pentru ionizare
- i Butonul Pornire/Oprire (On/Off)

Dacă modelul aparatului dvs. nu are accesoriile descrise mai sus, acestea pot fi achiziționate și separat de la Serviciul de Asistență Tehnică.

INSTRUCȚIUNI DE UTILIZARE

ÎNAINTE DE UTILIZARE:

- Asigurați-vă că toate ambalajele produsului au fost îndepărtate.

UTILIZARE:

- Desfășurați complet cablul înainte de a-l introduce în priză.
- Conectați aparatul la rețeaua electrică.
- Ghidați aparatul pentru a orienta fluxul de aer în direcția dorită.
- Porniți aparatul, utilizând comutatorul on/off(i).

- (d)  Selectați funcția dorită.
- SMART: Funcția Smart Această funcție este implicită prima dată când aparatul este pornit. Menține umiditatea optimă a mediului intern de 55%.
- MARE: Funcția de „viteză mare”. Compresorul va funcționa până la măsurarea umidității dorite. Modificați nivelul de umiditate prin intermediul butoanelor (b) și (c).
- MIC: Funcția de „viteză mică” Compresorul va funcționa până la măsurarea umidității dorite. Modificați nivelul de umiditate prin intermediul butoanelor (b) și (c).
- FAN: funcția ventilator

- (a)  Când aparatul pornește, lampa se va aprinde automat. Culoarea lămpii se va schimba în funcție de condițiile de umiditate.
- Roșu: (Nivelul de umiditate > 70%)
- Portocaliu: (70% > nivelul de umiditate > 60%)
- Verde: (nivelul de umiditate < 60%)

- (f)  Există 3 tipuri diferite de oscilații: 45 de grade fixe, 90 de grade fixe și 90 de grade oscilante.

- (g)  Funcția de sterilizare care elimină germeii, bacteriile și îmbunătățește calitatea aerului.

-  Selectați nivelul de umiditate dorit.

Nivelul de umiditate implicit este de 55%



- Funcția cronometru. Există diferite programe pentru configurarea cronometrului:
- Dacă setarea cronometrului este efectuată când aparatul este în stare de funcționare, acesta se va stinge după ora dorită (1-24 ore). Apăsăți săgețile pentru a seta orele.
- Dacă setarea cronometrului este efectuată când aparatul este oprit, acesta va porni după ora dorită (1-24 ore). Apăsăți săgețile pentru a seta orele.
- **DEFROST** Aparatul se va dezgheța automat așa cum este programat odată ce senzorul detectează o temperatură foarte scăzută. După terminarea dezghețării, aparatul va reveni la modul de funcționare anterior.
- **TANK FULL** Dacă rezervorul de apă este plin, indicatorul se aprinde și clipește.



- Funcția de ionizare poate reîmprospăta aerul în timp ce ucide viruși, acarieni de praf, mușegai și alergeni din aer.
- Filtru de carbon: Scoateți filtrul de carbon din sac și introduceți-l pe filtru. Se recomandă schimbarea filtrului de carbon la fiecare 3 luni.

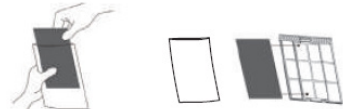

ÎNLOCUIREA ȘI ÎNTREȚINEREA FILTRULUI DE AER

- Când este folosit în mod regulat, filtrul poate fi înfundat cu praf și particule. Prin urmare, filtrul trebuie curățat o dată la o săptămână sau la fiecare două săptămâni.
- Scoateți filtrul trăgându-l cu grijă.
- Curățați filtrul cu un aspirator sau cu apă.
- Lăsați-l să se usuce complet și reinstalați-l pe dispozitiv. Nu spălați filtrul în mașina de spălat vase.
- **FUNCȚIONAREA CONTINUĂ A DRENAJULUI**
- Aparatul are un orificiu de drenaj care vă permite să aveți drenaj continuu.
- Conectați o țevă cu diametrul de 10 mm (nu este inclusă în produs) cu orificiul de drenaj situat în partea din spate a unității.
- Asigurați-vă că furtunul este îndreptat în jos, permițând ca apa să curgă într-o scurgere exterioară.

DUPĂ CE AȚI TERMINAT UTILIZAREA APARATULUI

- Opriți aparatul de la întrerupătorul pornire/oprire(!).
- Deconectați aparatul de la rețeaua de alimentare.
- Eliminați apa din rezervorul de apă.
- Curățați aparatul.

MÂNER/E PENTRU TRANSPORT:

- Acest aparat are un mâner în partea superioară, care facilitează transportul confortabil (B).

PROTECTOR TERMIC DE SIGURANȚĂ:

- Aparatul are un dispozitiv de siguranță care previne supraîncălzirea sa.
- Dacă aparatul se oprește singur și nu pornește din nou, deconectați-l de la rețeaua de alimentare și așteptați aproximativ 15 minute înainte de a-l reconecta. Dacă mașina nu pornește din nou, solicitați asistență tehnică autorizată.

CURĂȚARE

- Decuplați aparatul de la rețeaua de alimentare și lăsați-l să se răcească înaintea oricărei operații de curățare.
- Curățați aparatul cu o cârpă umedă și câteva picături de detergent lichid, apoi uscați-l.
- Nu utilizați solvenți sau produse cu pH acid sau bazic, precum înălbitori sau produse abrazive, pentru curățarea aparatului.
- Nu introduceți niciodată aparatul în apă sau orice alt lichid și nici nu țineți aparatul sub jet de apă.
- Uscați toate componentele înainte de asamblarea și depozitarea acestora.
-
- **CURĂȚAREA FILTRULUI DE AER:**
- Când este folosit în mod regulat, filtrul poate fi înfundat cu praf și particule. Prin urmare, filtrul trebuie curățat o dată sau două săptămâni.
- Scoateți filtrul tragându-l cu grijă.
- Curățați filtrul cu un aspirator sau cu apă.
- Lăsați-l să se usuce complet și reinstalați-l pe dispozitiv. Nu spălați filtrul în mașina de spălat vase.

ANOMALII ȘI REPARAȚII

- Duceți aparatul la un service de asistență tehnică autorizat, dacă produsul este deteriorat sau apar alte probleme. Nu încercați să demontați sau să reparați singur aparatul,

deoarece poate fi periculos.

- Dacă este detectată o anomalie, verificați următorul tabel:

PENTRU VERSIUNILE UE ALE PRODUSULUI ȘI/SAU ÎN CAZUL ÎN CARE ESTE OBLIGATORIU ÎN ȚARĂ DVS.:

ECOLOGIA ȘI RECICLAREA PRODUSULUI

- Materialele din care este alcătuit ambalajul acestui produs sunt incluse într-un sistem de colectare, clasificare și reciclare. Dacă veți dori să le eliminați, utilizați pubelele publice corespunzătoare fiecărui tip de material.
- Produsul nu conține substanțe în concentrații care ar putea fi considerate dăunătoare pentru mediu.



Acest simbol înseamnă că, în cazul în care doriți să aruncați aparatul la încheierea duratei sale de funcționare, trebuie să îl duceți la un centru de colectare a deșeurilor autorizat, în vederea colectării selective a deșeurilor de echipamente electrice și electronice (DEEE).

Acest aparat respectă Directiva 2014/35/CE cu privire la echipamentele electrice destinate utilizării în cadrul unor anumite limite de tensiune, Directiva 2014/30/CE cu privire la compatibilitatea electromagnetică, Directiva 2011/65/UE privind restricțiile de utilizare a anumitor substanțe periculoase în echipamentele electrice și electronice și Directiva 2009/125/CE de instituire a unui cadru pentru stabilirea cerințelor în materie de proiectare ecologică aplicabile produselor cu impact energetic.

Acest aparat conține gaze F.

Български

Обезвлажнител
DH243

Уважаеми клиенти,

Благодарим Ви, че закупихте електроуред с марката TAURUS ALPATEC.

Технологията, дизайнът и функционалността на същия, както и фактът, че надвишава най-стриктните норми за качество, ще Ви донесат пълно и дълготрайно задоволство от него.

Прочетете внимателно тази брошура, преди да пуснете уреда в действие. Запазете я за по-нататъшни справки. Несъобразяването с настоящите указания може да предизвика произшествие.

СЪВЕТИ И ПРЕДУПРЕЖДЕНИЯ ЗА БЕЗОПАСНОСТ.

- Уредът може да бъде използван от хора, неумеещи да боравят с този вид продукти, хора с физически увреждания или деца над 8 години, но само и единствено ако се намират под надзора на някой възрастен човек или ако предварително им е обяснено как безопасно да използват уреда, а също и ако разбират наличните рискове.
- Уредът не е играчка. Дръжте децата под наблюдение, за да избегнете да си играят с уреда.
- Почистването и поддръжката от потребителя не бива да бъдат извършвани от деца без надзор.

- Инсталирайте уреда в съответствие с националните правила за електрическата мрежа.
- Оставете пространство от 20 см между стените или други препятствия и уреда. Не покривайте и не препречвайте страничните части на уреда, оставяйки около 20 см пространство около уреда.
- В случаите на повреден захранващ кабел, същият следва да се подмени. При такива случаи, моля отнесете уреда в оторизиран сервиз за техническо обслужване. С цел избягване на произшествия, моля не поправяйте или разглобявайте уреда.
- Уредът е предназначен единствено за битови нужди, а не за професионална или промишлена употреба.
- Преди да свържете уреда към мрежата, проверете, дали посоченото на табелката с техническите характеристики напрежение съвпада с напрежението на електрическата мрежа.
- Включете уреда в заземен източник на електрически ток, който да издържа най-малко 16 ампера.
- Щепселът на уреда следва да съвпада по вид с електрическия контакт. В никакъв случай не променяйте вида на щепсела. Не използвайте адаптори за щепсела.
- Не упражнявайте сила върху електрическия кабел. В никакъв случай не използвайте електрическия кабел за повдигане, пренасяне или изключване на апарата.
- Не навивайте електрическия кабел около уреда.

- Не допускайте електрическият кабел да се допира до горещите повърхности на уреда.
- Проверявайте състоянието на захранващия кабел. Ако кабелът е повреден или заплетен, опасността от електрически удар нараства.
- Не докосвайте щепсела за включване в мрежата с мокри ръце.
- Не използвайте уреда при повреден кабел или щепсел.
- Ако някоя външна част на уреда се повреди, незабавно го изключете от захранващата мрежа, за да предотвратите опасността от електроудар.
- Моля не използвайте уреда, ако е паднал или ако има видими следи от увреждане.
- Не поставяйте уреда на места, където може да попадне под пряко въздействие на слънчева светлина.
- Уредът трябва да се постави и използва върху равна и стабилна повърхност.
- Не използвайте и не съхранявайте уреда на открито.
- Не излагайте уреда на дъжд и влага. Водата, проникнала в уреда повишава риска от електрически удар.

УПОТРЕБА И ПОДДРЪЖКА :

- Преди употреба развийте напълно захранващия кабел на уреда..
- Не използвайте уреда при повреден бутон за вкл./изкл.
- Не движете и не премествайте уреда, докато се намира в работен режим.
- Изключете уреда, когато не го използвате или когато се готвите да го почистите.
- Съхранявайте уреда далеч от досега на деца и/или хора с намалени физически, сензорни или умствени възможности, или такива без опит и познания за боравене с него.

ОБСЛУЖВАНЕ НА УРЕДА:

- Уверете се, че поддръжката на уреда се извършва от специализирано лице и винаги използвайте оригинални консумативи и резервни части.
- Неправилното използване на уреда или неспазването на инструкциите за работа е опасно, анулира гаранцията и освобождава производителя от отговорност.

ОПИСАНИЕ

- A Планки
- B Дръжка/дръжки за Пренос
- C Изход за въздуха
- D Светлинен индикатор
- E Колела
- F Контролно табло
- G Въгленов филтър
- H Вход за въздуха
- I Заден капак
- J Дренаж
- K Резервоар
- L Захранващ кабел

- a Бутон осветление
- b Бутон за намаляване
- c Бутон за увеличаване
- d Бутон програма
- e Бутон темпоризатор
- f Бутон за функцията въртене
- g Бутон UV
- h Бутон йонизатор
- i Бутон за включване/изключване

В случай, че Вашият уред е от модел, непритежаващ гореописаните приставки, можете да ги придобиете отделно в сервизите за техническо обслужване.

НАЧИН НА УПОТРЕБА

ЗАБЕЛЕЖКИ ПРЕДИ УПОТРЕБА:



- Уверете се, че изцяло сте отстранили опаковката на уреда.

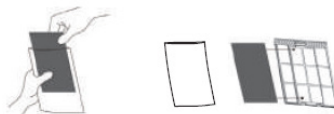

УПОТРЕБА:

- Преди употреба развийте напълно захранващия кабел на уреда.
- Включете уреда в електрическата мрежа.
- Насочете уреда, за да насочите въздушния поток в желаната от Вас посока.
- Включете уреда, действайки прекъсвача за включване/изключване(i).
- (d)  Изберете желаната функция.
- SMART: Интелигентна програма: Тази програма е предварително зададена при включване на уреда за първи път. Поддържа домашната среда с идеална влажност 55%.
- HIGH: Програма "висока скорост". Компресорът ще работи до достигане на желаното равнище на влажност. Променяйте влажността посредством бутоните (b) и (c).

- LOW: Програма „ниска скорост“. Компресорът ще работи до достигане на желаното равнище на влажност. Променят влажността посредством бутоните (b) и (c).
- FAN: Програма „вентилатор“:





- (a)  При пускане на уреда светлината се включва автоматически. Цветът на светлината се променя според влажността.
- Червено: (Влажност >70%)
- Оранжев: (70% > Влажност >60%)
- Зелено: (Влажност <60%)
- (f)  Настройка „въртене“: Има 3 вида въртене: 45 фиксирани градуса, 90 фиксирани градуса и 90 променливи градуса.

- (g)  Програма „пречистване“. Премахва патогени, бактерии и подобрява качеството на въздуха.
-  Изберете желаната влажност. Предварително зададената влажност е 55%.

-  Програма темпоризатор. Съществуват следните програми за настройка на темпоризатора:

- Ако настройката на темпоризатора се осъществява, докато уредът е в работен режим, същият се изключва след изтичане на желаното време. (1-24 часа). Натиснете стрелките за настройка на часовете.
- В случай, че настройката на темпоризатора се извършва при изключен уред, същият се включва след изтичане на желаното време (1-24 часа). Натиснете стрелките за настройка на часовете.

-  **DEFROST** Когато сензорът отбележи много ниска температура, уредът се размразява автоматически. Уредът ще се върне към предишната работна програма след завършване на тази програма.

-  **TANK FULL** При пълен резервоар се включва светлина.

-  Програмата „йонизатор“ освежава въздуха, като същевременно убива вирусите, кърлежите в прахта, плесените и алергените във въздуха.

- Въгленов филтър. Извадете филтъра от найлоновия плик и го поставете съгласно следното изображение. Препоръчва се смяна на филтъра на всеки 3 месеца.

СМЯНА И ПОДДРЪЖКА НА ФИЛТЪРА

- При непрекъснатата употреба филтърът може да се задръсти с прах и частици, поради което следва да се почиства на всеки две или три седмици.
- Извадете филтъра, като го издърпвате внимателно.
- Почистете филтъра с прахосмукачка или с вода.
- Оставете филтъра да изсъхне напълно и го поставете отново в уреда. Филтърът не може да бъде измиван в съдомиялната машина.
- **НЕПРЕКЪСНАТ ДРЕНАЖ**
- Уредът е снабден с дренажен порт, позволяващ непрекъснат дренаж.
- Свържете тръба с диаметър 10mm (същата не е включена в изделието) с дренажния порт на изделието.
- Уверете се, че тръбата е насочена надолу, позволявайки по този начин водата да се оттича към външен дренаж.

СЛЕД ПРИКЛЮЧВАНЕ НА РАБОТАТА С УРЕДА:

- Спрете уреда от бутона за включване/ изключване(i).
- Изключете уреда от електрическата мрежа.
- Излейте водата от резервоара.
- Почистете уреда.

РЪКОХВАТКА/И ЗА ПРЕНАСЯНЕ:

- Този уред е снабден с една ръкохватка в горната си част за лесно и удобно пренасяне (B)

МЕХАНИЗЪМ ЗА АВТОМАТИЧНО ИЗКЛЮЧВАНЕ ПРИ ПРЕГРЯВАНЕ:

- Уредът е снабден със защитен механизъм, предпазващ го от всякакъв вид прегряване.
- Ако уредът се изключи автоматично и не се включи повторно, извадете щепсела от ел. контакт, изчакайте около 15 минути и го включете отново. Ако и тогава не работи, обърнете се към оторизиран сервиз за техническо обслужване.

ПОЧИСТВАНЕ

- Изключете уреда от захранващата мрежа и го оставете да изстине, преди да започнете да го почиствате.
- Почистете уреда с влажна кърпа, напоена с няколко капки миеш препарат, след което го подсушете.
- За почистването на уреда не използвайте разтворители и препарати с киселинен или основен рН фактор, като белина и абразивни продукти.
- Не потапяйте уреда във вода или друга течност, и не го поставяйте под течаща вода.
- Изсушете всички части преди монтажа и съхранението им.

ПОЧИСТВАНЕ НА ВЪЗДУШНИЯ ФИЛТЪР:

- Когато се използва редовно, филтърът може да се запуши с прах и частици. Поради това

филтърът трябва да се почиства на всеки две седмици.

- Извадете филтърта, като го издърпате внимателно.
- Почиствайте филтърта с прахосмукачка или с вода.
- Оставете го да изсъхне напълно и го инсталирайте отново на устройството си. Не мийте филтърта в съдомиялната машина.

НЕИЗПРАВНОСТИ И ПОПРАВКА

- В случай на неизправност, моля отнесете уреда в оторизиран сервис за техническо обслужване. Моля не се опитвайте да разглобявате уреда или пък да го поправяте - това е опасно.
- Ако се установи някаква аномалия, проверете следната таблица:

ПРОБЛЕМ	ВЪЗМОЖНА ПРИЧИНА	РЕШЕНИЕ
Уредът не работи	Не е включен	Включете го
	Светлинният индикатор за пълен резервоар не светва.	Изпразнете резервоара и проверете, дали е нагласен добре.
	Темпоризаторът е задействан	Деактивирайте темпоризатора
Функцията "обезвлажняване" не работи или уредът периодично се самоизключва	Запушен въздушен филтър	Почистете филтърта
	Изделията се намира прекалено близко до топлинен източник	Отстранете изделието от топлинни източници
	Въздушните входове и изходите са задръстени	Почистете ги
Уредът издава силен шум	Уредът е опрян на нещо или не е поставен устойчиво	Поставете го върху равна повърхност, която да не вибрира
	Въздушният филтър е замърсен	Почистете филтърта

ЗА РАЗНОВИДНОСТИТЕ ЕУ НА ТОВА ИЗДЕЛИЕ И/ИЛИ В СЛУЧАЯ, ПРИЛОЖИМ ЗА ВАШАТА СТРАНА:

ОПАЗВАНЕ НА ОКОЛНАТА СРЕДА И РЕЦИКЛИРАНЕ НА ИЗДЕЛИЕТО.

- Материалите, от които изработена опаковката на този електроуред са включени в система за тяхното събиране,

класифициране и рециклиране. Ако желаете да се освободите от тях, използвайте обществените контейнери, пригодени за всеки отделен вид материал.

- В изделието отсъстват концентрации на вещества, които могат да бъдат определени като вредни за околната среда.



Този символ означава, че ако желаете да се освободите от уреда след изтичане на експлоатационния му

живот трябва да го предадете по подходящ начин на фирма за преработка на отпадъци, оторизирана за разделно събиране на относително отпадъци от електрическо и електронно оборудване (ОЕЕО).

Настоящият уред изпълнява Директива 2014/35/UE за ниски напрежения, Директива 2014/30/UE за електромагнитно съответствие и с Директива 2011/65/EU за ограниченията при употреба на някои определени опасни вещества в електрически и електронни апарати и с Директива 2009/125/CE за изискванията за екологичен дизайн, приложими към изделия, свързани с енергия.

Този уред съдържа F-газове.

لا تستخدم مواد مذيبة ولا منتجات بعنصر رقم هيدروجيني حمضي أو أساسي مثل المبيضات ولا منتجات كاشطة لتنظيف الجهاز.
لا تغسل الجهاز في الماء أو سائل آخر، ولا تضعه تحت الحنفية.
قم بتجفيف جميع الأجزاء قبل التجميع والتخزين.

تنظيف فتر الهواء:

عند استخدامها بانتظام ، قد يتم انسداد المرشح مع الغبار والجسيمات.
لذلك ، يجب تنظيف عامل التصفية كل أسبوع أو أسبوعين.
أزل الفلتر عن طريق سحبه بعناية.
نظف الفلتر بمنظف كهربائي أو بالماء.
اتركها لتجف تمامًا وأعد تثبيتها على جهازك. لا تغسل الفلتر في غسالة الصحون.

أمور غير عادية والتصلح
في حال العطل حمل الجهاز إلى مركز صيانة فنية معتمد. لا تحاول فكه أو إصلاحه لأنه قد يكون فيه خطر.

إذا تم اكتشاف أي شذوذ ، فتتحقق من الجدول التالي:

المشكلة	الأسباب المحتملة	الحل
الجهاز لا يعمل	غير موصول القابس	أوصل القابس
	يضيء مؤشر امتلاء الخزان	أفرغ الخزان وتأكد من تركيبه بالشكل الصحيح
	يكون المؤقت مشغولاً	قم بتعطيل المؤشر
وظيفة مزيل الرطوبة لا تعمل أو الجهاز يفصل تلقائياً بشكل دوري	يكون مرشح الهواء مسدوداً	نظف المرشح
	يكون المنتج قريباً جداً من مصدر حرارة	أبعد المنتج عن مصادر الحرارة
	تكون مداخل ومخارج الهواء مسدودة	نظفها
يعمل الجهاز ضوضاء كبيرة	يدعم الجهاز أو يكون غير مستقر	ضعه على سطح مستو ودون اهتزازات
	يكون مرشح الهواء وسخياً	نظف المرشح

إصدارات الاتحاد الأوروبي من المنتج و/أو في حال يطبق في بلدك:

البيئة وإعادة تدوير المنتج
يتم دمج المواد التي تشكل تعبئة هذا الجهاز في نظام جمع وفرز وإعادة تدوير لها. إذا كنت ترغب في التخلص منها، يمكنك استخدام الحاويات العامة المناسبة لكل نوع من أنواع المواد.
يخلو هذا المنتج من تركيزات المواد التي يمكن أن تعتبر ضارة بالبيئة.

يعني هذا الرمز أنه إذا كنت ترغب بالتخلص من المنتج، بعد انتهاء عمره، فيجب إيداعه عن طريق الوسائل المناسبة بيد وكيل نفايات معتمد للجمع الانتقائي من نفايات الأجهزة الكهربائية والإلكترونية (EWE).

يستوفي هذا الجهاز توجيه 2002/95/EC للحد من المخلفات، وتوجيه 2002/96/EC للتوافق الكهرومغناطيسي وتوجيه 2002/96/EC حول قيود استخدام مواد خطرة معينة في الأجهزة الكهربائية والإلكترونية وتوجيه 2002/95/EC حول متطلبات التصميم البيئي المطبق على المنتجات ذات الصلة بالطاقة.

يحتوي هذا الجهاز على غازات F.



حدد مستوى الرطوبة المطلوب. يكون مستوى الرطوبة الافتراضي عند 50%.



وظيفة المؤقت: توجد البرامج التالية لإعداد المؤقت:

إذا تم إعداد المؤقت عندما يكون الجهاز قيد التشغيل، فإنه سينطفئ بعد الوقت المطلوب (١-٤٢ ساعة). اضغط على الأسهم لإعداد الساعات.

إذا تم إعداد المؤقت عند إطفاء الجهاز، فإنه سيشتغل بعد الوقت المطلوب (١-٤٢ ساعة). اضغط على الأسهم لإعداد الساعات.

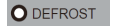

سيقوم الجهاز بإزالة التجمد تلقائياً عندما يكتشف المستشعر درجة الحرارة منخفضة جداً. سيعود الجهاز إلى وضع التشغيل السابق بعد إنهاء هذه الوظيفة.

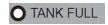

سيضيء ضوء عندما يكون الخزان ممتلئاً.



تعمل وظيفة المؤين على تبريد الهواء بينما تقتل الفيروسات وعتث الغبار والعفن ومسببات الحساسية في الهواء.



مرشح الكربون: أخرج المرشح من الكيس البلاستيكي ثم ضعه حسب الصورة التالية. يوصى بتغيير المرشح في كل ٣ أشهر.

استبدال وصيانة المرشح

عند استخدامه بانتظام، قد ينسد المرشح بالغبار والجسيمات، لذلك ينبغي تنظيفه في كل أسبوع أو أسبوعين.

قم بإزالة المرشح بسحبه بعناية.

نظف المرشح بمكنسة كهربائية أو بالماء.

اتركه يجف تماماً وأعد تثبيته في الجهاز. لا يجوز غسله في غسالة الأواني.

التصريف المستمر

يحتوي الجهاز على منفذ تصريف يتيح لك التصريف المستمر.

قم بتوصيل أنبوب قطره ٠١ ملم (غير مدرج في المنتج) مع منفذ التصريف الموجود في الجزء الخلفي من الجهاز.

تأكد من توجيه الأنبوب إلى الأسفل، مما يسمح للماء بالتدفق إلى مصرف خارجي.

بعد الانتهاء من استعمال الجهاز:

أوقف الجهاز عن طريق مفتاح التشغيل/الإيقاف (i).

افصل قابس الجهاز من مصدر التيار الكهربائي.

قم بإزالة ماء الخزان.

نظف الجهاز.

مقبض/مقابض النقل:

تم تجهيز هذا الجهاز بمقبض في جزئه العلوي لتسهيل وراحة حمله (B)

واقى حراري للسلامة:

تم تجهيز الجهاز بجهاز حراري للسلامة يحمي الجهاز من أي زيادة في التسخين.

إذا انفصل الجهاز من تلقاء نفسه ولا يعود للتشغيل، باشر بفصل قابسه من التيار الكهربائي، وانتظر حوالي ٥١ دقيقة قبل إعادة توصيله من جديد، وإذا استمر بدون تشغيل، اذهب إلى

إحدى مراكز خدمات الصيانة التقنية المعتمدة.

التنظيف

افصل قابس الجهاز من التيار الكهربائي واتركه يبرد قبل البدء بأي عملية تنظيف.

نظف الجهاز بقطعة قماش مبللة مشربة بوضع قطرات من منظف ثم جففه بعد ذلك.

- A صفائح
- B مقبض
- C مخرج هواء
- D ضوء
- E العجلات
- F لوحة تحكم
- G مرشح كربون
- H مدخل الهواء
- I غلاف خلفي
- J مصرف
- K خزان
- L سلك الطاقة

- a زر الضوء
- b زر أقل
- c زر أكثر
- d زر الوضع
- e زر المؤقت
- f زر التذبذب
- g زر VU
- h زر المؤين
- i مفتاح تشغيل / إطفاء

في حال لم يكن لدى طراز جهازك الملحقات المذكورة أعلاه، يمكن أيضاً شراؤها بشكل منفصل في مركز خدمات الصيانة التقنية.

طريقة الاستخدام

ملاحظات أولية للاستعمال:

تأكد من أنك قد أزلت كافة مواد تعبئة وتغليف المنتج.

الاستعمال:

انشر السلك بالكامل قبل توصيل القابس.

أوصل قابس الجهاز بالتيار الكهربائي.

قم بتوجيه الجهاز لتوجيه تدفق الهواء إلى الاتجاه المطلوب.

شغل الجهاز وذلك بتحريك مفتاح تشغيل/إيقاف (i).

حدد الوظيفة المطلوبة.



d

SMART الوظيفة الذكية. يتم تحديد هذه الوظيفة افتراضياً عند تشغيل الجهاز للمرة الأولى. تحافظ على جو المنزل متالياً بنسبة رطوبة تبلغ ٥٥٪.

HIGH: وظيفة «السرعة العالية». سوف يعمل الضاغط حتى يصل إلى مستوى الرطوبة المطلوب. قم بتعديل مستوى الرطوبة من خلال الأزرار (b) و (c).

LOW: وظيفة «السرعة المنخفضة» سوف يعمل الضاغط حتى يصل إلى مستوى الرطوبة المطلوب. قم بتعديل مستوى الرطوبة من خلال الأزرار (b) و (c).

FAN: وظيفة المروحة.



a

عند تشغيل الجهاز، يضيء الضوء تلقائياً. يتغير لون الضوء وفقاً لظروف الرطوبة.

أحمر: (مستوى الرطوبة < ٧٠٪)

برتقالي: (٧٠٪ < مستوى الرطوبة < ٦٠٪)

أخضر: (مستوى الرطوبة > ٦٠٪)



f

وظيفة التذبذب: هناك ٣ أنواع من التذبذب: ٥٤ درجة ثابتة و ٠٩ درجة ثابتة و ٠٩ درجة متذبذبة.



g

وظيفة المطهر التي تقضي على الجراثيم والبكتيريا وتحسن نوعية الهواء.

العربية

مزبل الرطوبة
DH243

عزيري الزبون:

نشكو فراك شراء منتج من منتجات العلامة التجارية TAURUS ALPATEC. وسوف تجلب لك التكنولوجيا والتصميم والأداء إلى جانب واقع تجاوز أعلى معايير الجودة الرضا التام لفترة طويلة من الزمن. اقرأ بعناية كراس الإرشادات هذا قبل بدء تشغيل الجهاز واحتفظ به للرجوع إليه في المستقبل. إن عدم التقيد والامتثال لهذه الإرشادات قد يترتب عليه كنتيجة لذلك وقوع حادث.

نصائح وتحذيرات السلامة

يمكن أن يستخدم هذا الجهاز الأطفال ممن هم بعمر ٨ سنوات فما فوق والأشخاص من ذوي القدرات البدنية أو الحسية أو العقلية المنخفضة أو انعدام الخبرة والمعرفة، إذا ما قدم لهم الإشراف أو التدريب المناسبين فيما يتعلق باستعمال الجهاز بطريقة آمنة ويستوعبوا المخاطر المترتبة عليه.

إن هذا الجهاز ليس لعبة. يجب أن يكون الأطفال تحت المراقبة للتأكد بأنهم لا يلعبون بالجهاز.

قم بتثبيت الجهاز وفقاً للوائح الأساسية الوطنية.

اترك مسافة ٠٢ سم بين الجدران أو غيرها من العوائق والجهاز. لا تقم بتغطية أو إعاقة جانبي الجهاز ، مع ترك مساحة ٠٢ سم على الأقل حول الجهاز.

افصل قابس الجهاز من التيار الكهربائي قبل ملء خزان الماء.

في حال تلف توصيل التيار الكهربائي، فإنه يجب استبداله وحمل الجهاز إلى مركز خدمة صيانة تقنية معتمد. ومن أجل تفادي المخاطر، لا تحاول فكه أو إصلاحه بنفسك.

تم إعداد هذا الجهاز للاستعمال المنزلي فقط، وليس للاستعمال المهني أو الصناعي.

قبل توصيل الجهاز بالتيار الكهربائي، تحقق من أن الجهد المبين على لوحة المواصفات مطابقاً لجهد التيار الكهربائي.

أوصل الجهاز إلى قاعدة مأخذ تيار مزود كحد أدنى ٦٦ أمبير.

يجب أن يتطابق قابس الجهاز مع القاعدة الكهربائية لمأخذ التيار. لا تقم أبداً بتعديل القابس. لا تستعمل محولات قابس.

لا تستعمل القوة مع سلك التوصيل الكهربائي. لا تستعمل أبداً السلك الكهربائي لرفع أو حمل أو فصل قابس الجهاز.

لا تلف سلك التوصيل الكهربائي حول الجهاز.

لا تدع سلك التوصيل الكهربائي يلامس الأسطح الساخنة من الجهاز.

تحقق من حالة سلك التوصيل الكهربائي. تزيد الأسلاك التالفة أو المتشابكة من خطر حدوث صدمة كهربائية.

لا تلمس قابس التوصيل ويديك مبللتين.

لا تستخدم الجهاز والسلك الكهربائي أو القابس تالفين.

إذا غرق أي من مغلفات الجهاز، قم على الفور بفصل الجهاز من التيار الكهربائي لتفادي احتمال حدوث صدمة كهربائية.

لا تستخدم الجهاز إذا سقط أو إذا كان هناك علامات واضحة من التلف أو إذا كان هناك تسرب.

لا تضع الجهاز في مكان يمكن أن تصله أشعة الشمس مباشرة.

يجب استخدام ووضع الجهاز على سطح مستو وثابت.

لا تستخدم ولا تحفظ الجهاز في الهواء الطلق.

لا تعرض الجهاز تحت المطر أو ظروف الرطوبة. المياه التي تدخل في الجهاز ستزيد من خطر حدوث صدمة كهربائية.

الاستخدام والعناية:

قبل كل استعمال، انشر بالكامل سلك التيار الكهربائي للجهاز.

لا تستعمل الجهاز إذا كانت أداة التشغيل/الإيقاف لا تعمل.

لا تحمل أو تحرك الجهاز أثناء ما يكون قيد التشغيل.

افصل قابس الجهاز من التيار الكهربائي عند عدم استعماله وقبل القيام بأي عملية تنظيف.

احفظ هذا الجهاز بعيداً عن متناول الأطفال و/أو الأشخاص الذين يعانون من انخفاض قدراتهم الجسدية والحسية أو العقلية أو نقص الخبرة والمعرفة.

الخدمة:

تأكد من أن يتم تنفيذ خدمة صيانة الجهاز من قبل العاملين المؤهلين، وفي حال تحديد المواد القابلة للاستهلاك/قطع الغيار، أن تكون أصلية.

إن كل استخدام غير مناسب، أو مخالفة إرشادات الاستعمال، قد يترتب عليه مخاطر، وهذا يلغي الضمان ومسؤولية الشركة المصنعة

الوصف

Español

GARANTÍA Y ASISTENCIA TÉCNICA

Este producto goza del reconocimiento y protección de la garantía legal de conformidad con la legislación vigente. Para hacer valer sus derechos o intereses debe acudir a cualquiera de nuestros servicios de asistencia técnica oficiales.

Podrá encontrar el más cercano accediendo al siguiente enlace web: <http://taurus-home.com/>

También puede solicitar información relacionada poniéndose en contacto con nosotros por el teléfono que aparece al final de este manual.

Puede descargar este manual de instrucciones y sus actualizaciones en <http://taurus-home.com>

Català

GARANTIA I ASSISTÈNCIA TÈCNICA

Aquest producte gaudeix del reconeixement i protecció de la garantia legal de conformitat amb la legislació vigent. Per fer valer els seus drets o interessos ha d'acudir a qualsevol dels nostres serveis d'assistència tècnica oficials.

Podrà trobar el més proper accedint al següent enllaç web: <http://taurus-home.com/>

També pot demanar informació relacionada posant-se en contacte amb nosaltres al telèfon que apareix al final d'aquest manual.

Podeu descarregar aquest manual d'instruccions i les seves actualitzacions a <http://taurus-home.com>

English

WARRANTY AND TECHNICAL ASSISTANCE

This product enjoys the recognition and protection of the legal guarantee in accordance with current legislation. To enforce your rights or interests you must go to any of our official technical assistance services.

You can find the closest one by accessing the following web link: <http://taurus-home.com/>

You can also request related information by contacting us.

You can download this instruction manual and its updates at <http://taurus-home.com/>

Français

GARANTIE ET ASSISTANCE TECHNIQUE

Ce produit est reconnu et protégé par la garantie établie conformément à la législation en vigueur. Pour faire valoir vos droits ou intérêts, vous devrez vous adresser à l'un de nos services d'assistance technique agréés.

Pour savoir lequel est le plus proche, vous pouvez accéder au lien suivant : <http://taurus-home.com/>

Vous pouvez aussi nous contacter pour toute information.

Vous pouvez télécharger ce manuel d'instructions et ses mises à jour sur <http://taurus-home.com/>

Deutsch

GARANTIE UND TECHNISCHER SERVICE

Dieses Produkt ist von der gesetzlichen Garantie gemäss der geltenden Gesetzgebung geschützt. Um Ihre Rechte und Interessen geltend zu machen, müssen Sie eines unserer offiziellen Servicezentren aufsuchen.

Über folgenden Link finden Sie ein Servicezentrum in Ihrer Nähe: <http://taurus-home.com/>

Sie können auch Informationen anfordern, indem Sie sich mit uns in Verbindung setzen.

Sie können dieses Benutzerhandbuch und seine Aktualisierungen unter <http://taurus-home.com/>

Italiano

GARAZIA E ASSISTENZA TECNICA

Questo prodotto possiede il riconoscimento e la protezione della garanzia legale di conformità con la legislazione vigente. Per far valere i suoi diritti o interessi, dovrà rivolgersi a uno qualsiasi dei nostri servizi ufficiali di assistenza tecnica.

Può trovare il più vicino cliccando sul seguente link: <http://taurus-home.com/>

Inoltre, può richiedere informazioni mettendosi in contatto con noi.

Può scaricare questo manuale di istruzioni e i suoi aggiornamenti da <http://taurus-home.com/>

Português

GARANTIA E ASSISTÊNCIA TÉCNICA

Este produto goza do reconhecimento e proteção da garantia legal em conformidade com a legislação em vigor. Para fazer valer os seus direitos ou interesses, deve recorrer sempre aos nossos serviços oficiais de assistência técnica.

Poderá encontrar o mais próximo de si através do seguinte website: <http://taurus-home.com/>

Também pode solicitar informações relacionadas, pondo-se em contacto connosco.

Pode fazer o download deste manual de instruções e suas atualizações em <http://taurus-home.com/>

Nederlands

GARANTIE EN TECHNISCHE ONDERSTEUNING

Dit product valt onder de legale garantievoorwaarden zoals bepaald in de actuele wetgeving. Om een beroep te doen op uw rechten of aanspraken kunt u contact opnemen met onze officiële technische service.

U kunt de dichtstbijzijnde technische service vinden op de website: <http://taurus-home.com/>

Voor verdere informatie kunt u ook contact met ons opnemen.

U kunt deze gebruiksaanwijzing en eventuele actualiseringen ervan downloaden via <http://taurus-home.com/>

Polski

GWARANCJA I SERWIS TECHNICZNY

Ten produkt jest uznawany i chroniony prawną gwarancją zgodnie z obowiązującymi przepisami. W celu wyegzekwowania swoich praw lub interesów, należy udać się do dowolnego z naszych oficjalnych usług pomocy technicznej.

Najbliższy punkt można znaleźć, korzystając z poniższego linku: <http://taurus-home.com/>

Można również poprosić o informacje, kontaktując się z nami.

Można też pobrać niniejszą instrukcję obsługi i jej aktualizacje na <http://taurus-home.com/>

Ελληνικά

ΕΓΓΥΗΣΗ ΚΑΙ ΤΕΧΝΙΚΗ ΥΠΟΣΤΗΡΙΞΗ

Το παρόν προϊόν αναγνωρίζεται και προστατεύεται από τη νόμιμη εγγύηση συμμόρφωσης προς την ισχύουσα νομοθεσία. Για να διεκδικήσετε τα δικαιώματα ή συμφερόντά σας πρέπει να απευθυνθείτε σε οποιοδήποτε από τα επίσημα γραφεία μας τεχνικής υποστήριξης.

Για να βρείτε το πιο κοντινό σε εσάς, ανατρέξτε στην ιστοσελίδα: <http://taurus-home.com/>

Μπορείτε επίσης να ζητήσετε πληροφορίες, επικοινωνώντας μαζί μας.

Μπορείτε να «κατεβάσετε» από το διαδίκτυο το παρόν εγχειρίδιο οδηγιών και τις σχετικές ενημερώσεις του στο <http://taurus-home.com/>

Русский

ГАРАНТИЯ И ТЕХНИЧЕСКАЯ ПОДДЕРЖКА

Этот продукт защищен юридической гарантией в соответствии с действующим законодательством. Чтобы обеспечить соблюдение ваших прав или интересов, вы должны обратиться в любую из наших официальных служб по технической поддержке клиентов.

Вы можете найти ближайшие из центров, пройдя по следующей веб-ссылке: <http://taurus-home.com/>

Вы также можете запросить соответствующую информацию, связавшись с нами (см. последнюю страницу руководства).

Вы можете скачать это руководство и обновления к нему по адресу <http://taurus-home.com/>

Română

GARANȚIE ȘI ASISTENȚĂ TEHNICĂ

Acest produs beneficiază de recunoașterea și protecția garanției legale în conformitate cu legislația în vigoare. Pentru a vă exercita drepturile sau interesele, trebuie să vă adresați unuia dintre serviciile noastre oficiale de asistență tehnică.

Puteți găsi cel mai apropiat serviciu de asistență tehnică accesând următorul link web: <http://taurus-home.com/>

De asemenea, puteți solicita informații conexe, contactând-ne (consultați ultima pagină a manualului).

Puteți descărca acest manual de instrucțiuni și actualizările sale la <http://taurus-home.com/>

Български ГАРАНЦИЯ И ТЕХНИЧЕСКА ПОМОЩ

Настоящият продукт има законна гаранция, в съответствие с действащото законодателство. За да упражните правата си на потребител следва да се насочите към някой от нашите оторизирани сервизи.

Най-близкия до Вас сервиз можете да откриете на следния линк: <http://taurus-home.com/>

Също така, можете да потърсите информация, свързвайки се с нас (вижте на последната страница на наръчника).

Наръчника с указания и неговите осъвременявания можете да свалите на следния <http://taurus-home.com/>

العربية

الضمان والمساعدة التقنية

يحظى هذا المنتج بالاعتراف والحماية من الضمان القانوني وفقاً للتشريعات النافذة. لطلب حقوقك أو مصالحك يجب عليك مراجعة أي

مركز من مراكزنا لخدمات المساعدة التقنية الرسمية.

يمكنك العثور على الأقرب عن طريق الدخول إلى رابط الموقع التال:

<http://taurus-home.com> (حسب العلامة التجارية)

كما يمكنك طلب المعلومات ذات الصلة عن طريق الاتصال بنا عبر الهاتف.

ويمكنك تحميل دليل التعليمات هذا وتحديثاته على الموقع <http://taurus-home.com>

COUNTRY	ADDRESS	PHONE
Algeria	Zone d'Activite, N° 62, Constantine	213770777756
Argentina	Av. del Libertador 1298,(B1638BEY), Vicente López (Pcia. Buenos Aires)	541153685223
Belgium	Mariëndonkstraat 5, 5154 EG, Elshout	31620401500
Benin	359 Av. Steinmetz, 1930, Cotonou	0299-21313798
Bulgaria	265,Okolovrasten Pat, Mladost 4, 1766, Sofia	35929211120 / 35929211193
Burkina Faso	Avenue Bassawarga, 01 BP915, Ouagadougou	226 25301038
Congo (Republic of)	98 Blvd General Charles de Gaulle, Pointe Noire	242066776656
Cyprus	20, Bethlehem Str. / P.O.Box 20430, 2033, Strovolos	35722711300
Czech Republic	Milady Horakove 357/4, 568 02, Svitavy	420 461 540 130
Democratic Republic of the Congo	AV. Pont Canale N° 3440, Kinshasa	00243-991223232
Equatorial Guinea	SN Av Patricio Lumumba y C/ Jesus B, Bata	00240 333 082958 / 00240 333 082453
Equatorial Guinea	Calle de las Naciones Unidas, PO box 762, Malabo	240333082958 / 240333082453
España	Avda Barcelona, S/N, 25790 Oliana (Lleida) atencioncliente@taurus.es	902 118 050
Ethiopia	Lideta Sub City Kebele 10 H.NO 124, Addis Ababa	+251 11 5518300
France	Za les bas musats 18, 89100, Malay-le-Grand	03 86 83 90 90
Gabon	BP 574, Port-Gentil Centre-ville	24101552689 / 24101560698
Ghana	Ederick Place, Accra-Ghana	302682448 / 302682404

Gibraltar	11 Horse Barrack Lane, 54000, Gibraltar	00350 200 75397 / 00350 200 41023
Greece	Sapfous 7-9, 10553, Athens	+30 21 0373 7000
Guinea	BP 206, GN, Conakry	(224) 622204545
Hong Kong	Unit H, 13/F., World Tech Centre, Hong kong	(852) 2448 0116 / 9197 3519
Hungary	Késmárk utca 11-13, 1158, Budapest	+36 1 370 4519
India	C-175, Sector-63, Noida, Gautam Budh Nagar - 201301, Delhi	(+91) 120 4016200
Ivory Coast	01 Rue Des Carrossiers-Zone 3, B.P 3747, Abidjan 01 (RCI)	22521251820 / 225 21 353494
Jordan	28 Basman St Down town, Amman	+962 6 46 222 68
Kuwait	P.O. BOX 3379 hawally, 32034, Hawally	+965 2200 1010
Lebanon	Damascus Highway; Sciale Building, Jamhour	9615922963
Luxembourg	Mariëndonkstraat 5, 5154 EG, Elshout	31620401500
Mali	BP E2900, Dravela Bolibana	223227216 / 223227259
Marruecos	Avenue 2 Mars, Résidence Nassrallah, Appt n° 2 1er, Casablanca	(+212) 522 86 30 95
Mauritania	134 Avenue Gamal Abdener llot D, Nouakchott	2225254469 / 2225251258
Mexico	Rosas Moreno N° 4-203 Colonia de San Rafael C.P. 06470 – Delegación Cuauhtémoc, Ciudad de México	(+52) 55 55468162
Montenegro	Rastovac bb, 81400, Niksic	+382 40 217 055
Netherlands	Mariëndonkstraat 5, 5154 EG, Elshout	31620401500
Nigeria	8, Isaac; John Str,G.R.A Ikeja Lagos	23408023360099
Paraguay	Denis Roa 155 c/ Guido Spano, Asunción	21665100
Peru	Calle los Negocios 428, Surquillo, Lima	(511) 421 6047
Portugal	Avenida Rainha D. Amélia, nº12-B, 1600-677, Lisboa	+351 210966324
Romania	Dudesti Pantelimon 23, 410554, Bucharest	031.805.49.58
Serbia	Rastovac bb, 81400, Niksic	+382 40 217 055
Slovakia	Milady Horakove 357/4, 568 02, Svitavy	420 461 540 130
Southafrica	Unit 25 & 26, San Croy Office Park, Die Agora Road, Croydon, Kempton Park, 1619, Johannesburg	(+27) 011 392 5652
Tunisia	2, Rue de Turquie, Tunis	21671333066
Ukraine	Block 6, Ap Housing Estate Topol-2, B, 49000, Dnepropetrovsk	380563704161 / 380563704161
United Arab Emirates	P.O.BOX 8543, Dubai	14506246200
Uruguay	Luis Alberto de Herrera 3468, 11600, Montevideo	598 2209 28 00
Vietnam	Lot 7 Ind. Zone for, Ha Noi	84437658111 / 84437658110



taurus

Avda. Barcelona, s/n
E 25790 Oliana
Spain