

# taurus

## POWERED AIR

Aspirador escoba con cable

Corded stick vacuum

Aspirateur brosse avec fil

Staubsaugerbesen mit Kabel

Scopa aspirapolvere con cavo

Aspirador vertical com cabo

Steelstofzuiger met kabel

Odkurzacz pionowy z kablem

Ηλεκτρική σκούπα με καλώδιο

Проводной вертикальный

пылесос

Aspirator vertical cu fir

С вакуумна вала вакуум

المكنسة الكهربائية ذات العصا اليدوية والسلك

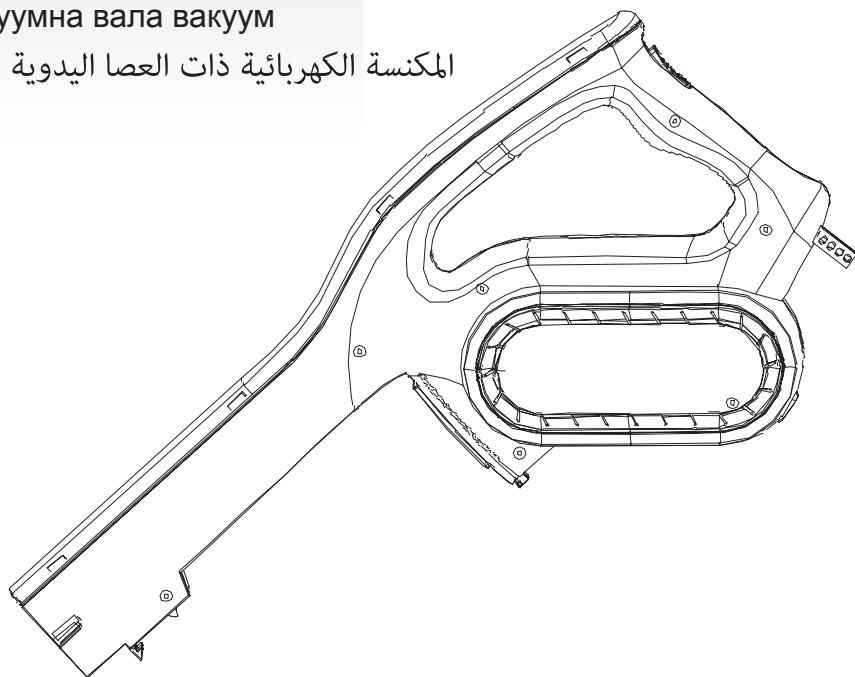

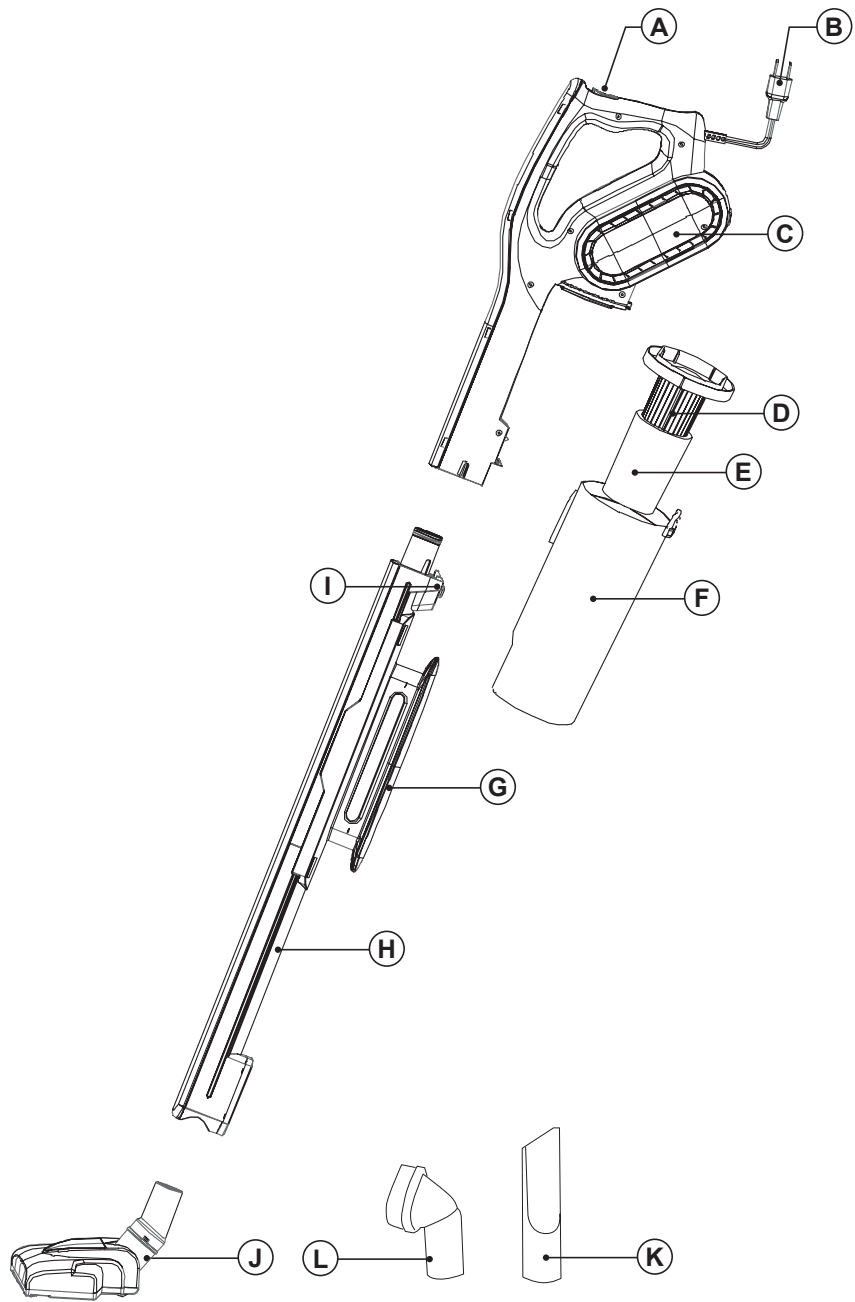

Fig.1

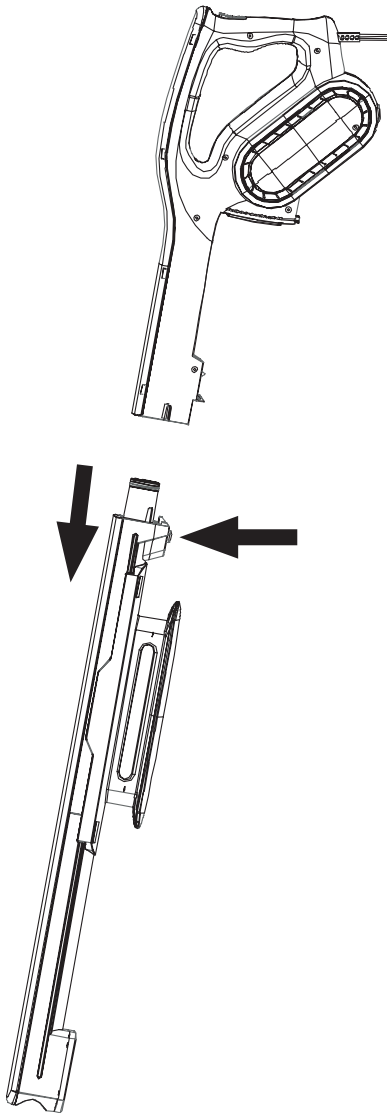

Fig.2

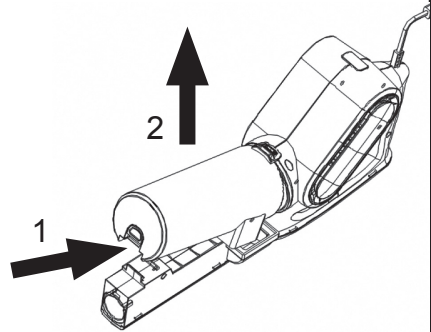

Fig.3

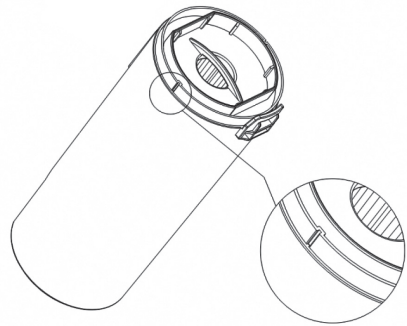
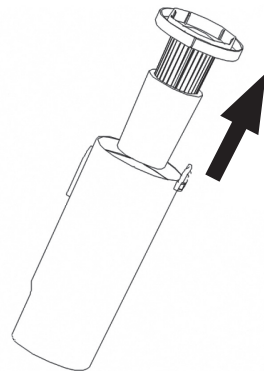

Fig.4



## Español

### Aspirador escoba con cable

Powered Air

#### Distinguido cliente:

Le agradecemos que se haya decidido por la compra de un producto de la marca TAURUS.

Su tecnología, diseño y funcionalidad, junto con el hecho de superar las más estrictas normas de calidad le comportarán total satisfacción durante mucho tiempo.

Leer atentamente este folleto de instrucciones antes de poner el aparato en marcha y guardarlo para posteriores consultas. La no observación y cumplimiento de estas instrucciones pueden comportar como resultado un accidente.

### CONSEJOS Y ADVERTENCIAS DE SEGURIDAD

- Este aparato pueden utilizarlo niños con edad de 8 años y superior y personas con capacidades físicas, sensoriales o mentales reducidas o falta de experiencia y conocimiento, si se les ha dado la supervisión o formación apropiadas respecto al uso del aparato de una manera segura y comprenden los peligros que implica.
- La limpieza y el mantenimiento a realizar por el usuario no deben realizarlos los niños sin supervisión.
- Este aparato no es un juguete. Los niños deben estar bajo vigilancia para asegurar que no jueguen con el aparato.
- Desenchufar el aparato de la red cuando no se use y antes

de realizar cualquier operación de limpieza.

- Si la conexión red está dañada, debe ser substituida, llevar el aparato a un Servicio de Asistencia Técnica autorizado. Con el fin de evitar un peligro, no intente desmontarlo o repararlo por sí mismo.

- Antes de conectar el aparato a la red, verificar que el voltaje indicado en la placa de características coincida con el voltaje de red.
- Conectar el aparato a una base de toma de corriente que soporte como mínimo 10 amperios.
- La clavija del aparato debe coincidir con la base eléctrica de la toma de corriente. Nunca modificar la clavija. No usar adaptadores de clavija.
- No forzar el cable eléctrico de conexión. Nunca usar el cable eléctrico para levantar, transportar o desenchufar el aparato.
- Verificar el estado del cable eléctrico de conexión. Los cables dañados o enredados aumentan el riesgo de choque eléctrico.
- No tocar la clavija de conexión con las manos mojadas.
- No utilizar el aparato con el cable eléctrico o la clavija dañada.
- Si alguna de las envolventes del aparato se rompe, desconectar inmediatamente el aparato de la red para evitar la posibilidad de sufrir un choque eléctrico.
- No utilizar el aparato si ha caído, si hay señales visibles de daños, o si existe fuga.
- No exponer el aparato a la lluvia o condiciones de humedad. El agua que entre en el aparato aumentará el riesgo de choque eléctrico.

#### UTILIZACIÓN Y CUIDADOS:

- No usar el aparato sin su/s filtro/s correctamente colocados.
- No usar el aparato si sus accesorios no están debidamente acoplados.
- No usar el aparato para recoger agua ni cualquier otro líquido.
- No usar el aparato si su dispositivo de puesta en marcha/paro no funciona.
- Hacer uso del asa/s para coger o transportar el aparato.

- Este aparato está pensado únicamente para un uso doméstico, no para uso profesional o industrial
- Guardar este aparato fuera del alcance de los niños y/o personas con capacidades físicas, sensoriales o mentales reducidas o falta de experiencia y conocimiento
- No actuar sobre áreas que contengan objetos metálicos tales como clavos y/o tornillos.
- No aspirar nunca objetos incandescentes o cortantes (colillas, cenizas, clavos...).
- Usar el aparato solamente en tareas de trabajo en seco.
- No dejar nunca el aparato conectado y sin vigilancia. Además ahorrará energía y prolongará la vida del aparato.
- No utilizar el aparato sobre ninguna parte del cuerpo de una persona o animal.

#### **SERVICIO:**

- Toda utilización inadecuada, o en desacuerdo con las instrucciones de uso, puede comportar peligro, anulando la garantía y la responsabilidad del fabricante.

#### **DESCRIPCIÓN**

- A Botón ON/OFF
- B Cable eléctrico
- C Cuerpo
- D Filtro HEPA
- E Filtro protector
- F Deposito de polvo
- G Alojamiento del cable
- H Tubo de extensión
- I Botón para explusar el tubo del cuerpo
- J Zapata
- K Lanza
- L Cepillo multiusos

Caso de que su modelo de aparato no disponga de los accesorios descritos anteriormente, éstos también pueden adquirirse por separado en los Servicios de Asistencia Técnica

## **MODO DE EMPLEO**

#### **NOTAS PREVIAS AL USO:**

- Asegúrese de que ha retirado todo el material de embalaje del producto.

#### **FUNCIÓN ASPIRAR:**

- Acoplar el tubo de conexión y zapata a la entrada de aire del aspirador.
- Para desacoplar el tubo de conexión y zapata

del aspirador, presione el botón para explusar el tubo del cuerpo que se encuentran en la parte trasera y estire hacia fuera. (Fig.1).

#### **INSERCIÓN DE UN ACCESORIO A LA EMPUÑADURA DEL APARATO:**

- La empuñadura del aparato está diseñada de tal forma que permite la inserción de los siguientes accesorios: (use la combinación que más se ajuste a sus necesidades).
- Tubo de extensión: Diseñados para acceder a superficies lejanas y hacer cómoda la limpieza de suelos.
- Zapata: Especialmente diseñada para la limpieza de suelos (tanto suelos del tipo moqueta, alfombra como suelos del tipo duro).
- Lanza: Especialmente indicada para ranuras y rincones de difícil acceso.
- Cepillo multiusos.

#### **USO:**

- Extraer del alojamiento cable, la longitud de cable que precise.
- Enchufar el aparato a la red eléctrica.
- Poner el aparato en marcha, accionando el botón marcha/paro.

#### **UNA VEZ FINALIZADO EL USO DEL APARATO:**

- Parar el aparato, accionando el botón marcha/paro.
- Desenchufar el aparato de la red eléctrica.
- El alojamiento cable permite guardar extraer y disponer de la longitud necesaria de cable para operar con el aparato, evitando situaciones de riesgo de accidente.

## **LIMPIEZA**

- Desenchufar el aparato de la red y dejarlo enfriar antes de iniciar cualquier operación de limpieza.
- Limpiar el aparato con un paño húmedo impregnado con unas gotas de detergente y secarlo después.
- No utilizar disolventes, ni productos con un factor pH ácido o básico como la lejía, ni productos abrasivos, para la limpieza del aparato.
- No sumergir el aparato en agua u otro líquido, ni ponerlo bajo el grifo.

#### **VACIADO DEL DEPÓSITO DE POLVO:**

- Vaciar el depósito de polvo cuando se aprecie a través de sus paredes transparentes que esté lleno o bien cuando se produzca una reducción

importante de la potencia de aspiración del aparato.

- Desacoplar el depósito polvo del aparato (Fig.2)
- Abrir la tapa de vaciado del depósito y verter su contenido en un contenedor de basura apropiado.
- Verifique el estado del filtro del depósito.
- Cerrar la tapa de vaciado del depósito.

#### CAMBIO DE FILTROS:

- Filtros del depósito, se recomienda revisar periódicamente el estado del filtro, este debe ser limpiado / sustituido cada 50 horas de uso.

#### PARA LA RETIRADA DE LOS FILTROS:

- Desacoplar el depósito polvo del aparato. (Fig.2).
- Abrir la tapa del depósito de polvo. (Fig.3).
- Retirar el filtro de su alojamiento (Fig.4).
- Para el montaje del filtro, proceda de manera inversa a lo explicado en el apartado anterior.

#### CONSUMIBLES

- En los distribuidores y establecimientos autorizados se podrán adquirir los consumibles (tales como; filtros,...) para su modelo de aparato.
- Usar siempre consumibles originales, diseñados específicamente para su modelo de aparato.
- Podrá adquirir este tipo de consumible en tiendas especializadas.

### ANOMALÍAS Y REPARACIÓN

- En caso de avería llevar el aparato a un Servicio de Asistencia Técnica autorizado. No intente desmontarlo o repararlo ya que puede existir peligro.

#### PARA LAS VERSIONES EU DEL PRODUCTO Y/O EN EL CASO DE QUE EN SU PAÍS APLIQUE:

#### ECOLOGÍA Y RECICLABILIDAD DEL PRODUCTO

- Los materiales que constituyen el envase de este aparato, están integrados en un sistema de recogida, clasificación y reciclado de los mismos. Si desea deshacerse de ellos, puede utilizar los contenedores públicos apropiados para cada tipo de material.
- El producto está exento de concentraciones de sustancias que se puedan considerar dañinas para el medio ambiente.



Este símbolo significa que si desea deshacerse del producto, una vez transcurrida la vida del mismo, debe depositarlo por los medios adecuados a manos de un gestor de residuos autorizado para la recogida selectiva de Residuos de Aparatos Eléctricos y Electrónicos (RAEE).

La siguiente información es con respecto al etiquetado energético y el diseño ecológico:

<b>Marca comercial:</b>	<b>TAURUS</b>
<b>Modelo:</b>	POWERED AIR
<b>Clase de eficiencia energética:</b>	A+
<b>Consumo anual de energía:</b>	22,0 kWh/año
<b>Consumo anual indicativo de energía (kWh por año) calculado sobre la base de 50 sesiones de limpieza. El consumo anual real de energía dependerá de cómo se utilice el aparato.</b>	
<b>Clase de poder de limpieza de alfombras y moquetas</b>	E
<b>Clase de poder de limpieza de suelos duros</b>	B
<b>Clase de (re)emisión de polvo</b>	E
<b>Nivel de potencia acústica</b>	80 dB
<b>Potencia nominal de entrada</b>	600 W

Para determinar el cumplimiento con los requisitos de diseño ecológico y para el cálculo de los parámetros de etiquetado energético el aparato es considerado como aspiradora de uso general y las normativas Europeas EN 60312-1, EN 60704-2-1 and EN 60335-2-2 son tomadas como referencia.

Este aparato cumple con la Directiva 2014/35/EU de Baja Tensión, con la Directiva 2014/30/EU de Compatibilidad Electromagnética, con la Directiva 2011/65/EU sobre restricciones a la utilización de determinadas sustancias peligrosas en aparatos eléctricos y electrónicos y con la Directiva 2009/125/EC sobre los requisitos de diseño ecológico aplicable a los productos relacionados con la energía.

---

## English

### Corded stick vacuum

Powered Air

#### Dear customer,

Many thanks for choosing to purchase a TAURUS brand product.

Thanks to its technology, design and operation and the fact that it exceeds the strictest quality standards, a fully satisfactory use and long product life can be assured.

Read these instructions carefully before switching on the appliance and keep them for future reference. Failure to follow and observe these instructions could lead to an accident.

### SAFETY ADVICE AND WARNINGS

- This appliance can be used by children aged from 8 years and above and persons with reduced physical, sensory or mental capabilities or lack of experience and knowledge if they have been given supervision or instruction concerning use of the appliance in a safe way and understand the hazards involved.
- Cleaning and user maintenance shall not be made by children without supervision
- This appliance is not a toy. Children should be supervised to ensure that they do not play with the appliance.
- Disconnect the appliance from the mains when not in use and before undertaking any cleaning task.

- If the connection to the mains has been damaged, it must be replaced, take the appliance to an authorised technical support service. Do not attempt to disassemble or repair the appliance by yourself in order to avoid a hazard.

- Ensure that the voltage indicated on the rating label matches the mains voltage before plugging in the appliance.
- Connect the appliance to a socket that can supply a minimum of 10 amperes.
- The appliance's plug must fit into the mains socket properly. Do not alter the plug. Do not use plug adaptors.
- Do not force the power cord. Never use the power cord to lift up, carry or unplug the appliance.
- Check the state of the power cord. Damaged or tangled cables increase the risk of electric shock.
- Do not touch the plug with wet hands.
- Do not use the appliance if the cable or plug is damaged.
- If any of the appliance casings breaks, immediately disconnect the appliance from the mains to prevent the possibility of an electric shock.
- Do not use the appliance if it has fallen on the floor, if there are visible signs of damage or if it has a leak.
- Do not leave the appliance out in the rain or exposed to moisture. If water gets into the appliance, this will increase the risk of electric shock.

#### USE AND CARE:

- Do not use the appliance without its filter(s) correctly in place.
- Do not use the appliance if its accessories are not properly fitted.
- Do not use the appliance to gather up water or any other liquid.
- Do not use the appliance if the on/off switch does not work.
- Use the appliance handle/s, to catch it or move it.
- This appliance is for household use only, not professional, industrial use.
- Store this appliance out of reach of children and/or persons with physical, sensory or

reduced mental or lack of experience and knowledge.

- Do not work on areas where there are metal objects, such as nails and/or screws.
- Never vacuum hot or sharp objects (cigarette butts, ashes, nails, etc.).
- Only use the appliance for carrying out dry tasks.
- Never leave the appliance connected and unattended if is not in use. This saves energy and prolongs the life of the appliance.
- Do not use the appliance on any part of the body of a person or animal.

#### **SERVICE:**

- Make sure that the appliance is serviced only by specialist personnel, and that only original spare parts or accessories are used to replace existing parts/accessories.
- Any misuse or failure to follow the instructions for use renders the guarantee and the manufacturer's liability null and void.

## **DESCRIPTION**

- A ON/OFF switch
- B Power cord
- C Main body
- D HEPA Filter
- E Filter Protector
- F Dust tank
- G Power cord hook
- H Extention tube
- I Disconnecting tube button
- J Brush
- K Lance
- L Multiuse brush

If the model of your appliance does not have the accessories described above, they can also be bought separately from the Technical Assistance Service.

## **INSTRUCTIONS FOR USE**

#### **BEFORE USE:**

- Make sure that all products' packaging has been removed.

#### **VACUUMING FUNCTION:**

- Fit the hose unit to the vacuum cleaners air intake.
- To disconnect the hose unit from the vacuum cleaner, press the button to disconnect the tube from the main body where is situated in the rear side. (Fig.1).

#### **INSERTION OF ACCESSORIES INTO THE APPLIANCE'S GRIP:**

- The appliance's grip is designed in such a way that it allows the insertion of the following accessories (use the combination that best meets your requirements):
- Extention tube: designed to provide access to surfaces which are out of reach and make floor cleaning comfortable.
- Head: specially designed for cleaning floors (both rugs and carpets and hard floors),
- Lance: specially designed for getting into cracks and difficult corners.
- Multiuse brush

#### **USE:**

- Take the length of cable required out of the housing.
- Connect the appliance to the mains.
- Turn the appliance on, by using the on/off button.

#### **ONCE YOU HAVE FINISHED USING THE APPLIANCE:**

- Turn the appliance off using the on/off button.
- Unplug the appliance from the mains.
- The cable housing means you can remove and have available the required length of cable for working with the appliance, preventing accident risk situations.

## **CLEANING**

- Disconnect the appliance from the mains and allow it to cool before undertaking any cleaning task.
- Clean the equipment with a damp cloth with a few drops of washing-up liquid and then dry.
- Do not use solvents, or products with an acid or base pH such as bleach, or abrasive products, for cleaning the appliance.
- Never submerge the appliance in water or any other liquid or place it under running water.

#### **EMPTYING THE DUST BOX**

- Empty the dust box when it is full (observation facilitated by transparent windows), or when vacuuming power is notably reduced.
- Disconnect the dust box from the appliance (Fig.2).
- Open the lid of the dust box and empty the contents into the appropriate waste disposal receptacle.
- Check the condition of the dust box filter.
- Close the lid of the dust box.

### CHANGING THE FILTERS:

- Air entry filter, it is advisable to be changed at least once a year or every 50 hours of the appliance's use.

### TO REMOVE THE FILTERS:

- Disconnect the dust box from the appliance (Fig.2).
- Open the lid of the dust box. (Fig.3).
- Remove the filter from its housing (Fig.4).
- To reassemble the filter, proceed with the above instructions, in reverse order.

### SUPPLIES

- Supplies can be acquired from distributors and authorised establishments (such as filters, etc...) for your appliance model.
- Always use original supplies, designed specifically for your appliance model.
- These supplies are available in specialist shops.

## ANOMALIES AND REPAIR

- Take the appliance to an authorised technical support service if product is damaged or other problems arise. Do not attempt to disassemble or repair the appliance yourself as this may be dangerous.

### FOR EU PRODUCT VERSIONS AND/OR IN CASE THAT IT IS REQUESTED IN YOUR COUNTRY:

### ECOLOGY AND RECYCLABILITY OF THE PRODUCT

- The materials of which the packaging of this appliance consists are included in a collection, classification and recycling system. Should you wish to dispose of them, use the appropriate public recycling bins for each type of material.
- The product does not contain concentrations of substances that could be considered harmful to the environment.



This symbol means that in case you wish to dispose of the product once its working life has ended; take it to an authorised waste agent for the selective collection of Waste from Electric and Electronic Equipment (WEEE).

The following information is regarding to energy labelling and ecodesign:

<b>Trade mark:</b>	<b>TAURUS</b>
Model:	POWERED AIR
Efficiency class	A+
Annual energy consumption:	22,0 kWh/año
Indicative annual energy consumption (kWh per year), based on 50 cleaning tasks. Actual annual energy consumption will depend on how the appliance is used	
Carpet cleaning performance class	E
Hard floor cleaning performance class	B
Dust re-emission class	E
Sound power level	80 dB
Rated input power	600 W

To establish compliance with the ecodesign requirements and for calculation of energy labelling parameters the appliance is considered as general purpose vacuum cleaner and the European standards EN 60312-1, EN 60704-2-1, EN 60335-2-2 are used as reference.

This appliance complies with Directive 2014/35/EC on Low Voltage, Directive 2014/30/EC on Electromagnetic Compatibility, Directive 2011/65/EU on the restrictions of the use of certain hazardous substances in electrical and electronic equipment and Directive 2009/125/EC on the ecodesign requirements for energy-related products

## Français

### Aspirateur brosse avec fil

Powered Air

#### Cher Client,

Nous vous remercions d'avoir acheté un produit TAURUS. Sa technologie, son design et sa fonctionnalité, outre sa parfaite conformité aux normes de qualité les plus strictes, vous permettront d'en tirer une longue et durable satisfaction.

Lire attentivement cette notice d'instructions avant de mettre l'appareil en marche, et la conserver pour la consulter ultérieurement. Le non-respect de ces instructions peut être source d'accident.

### CONSEILS ET MESURES DE SÉCURITÉ

- Cet appareil peut être utilisé par des personnes non familières avec son fonctionnement, des personnes handicapées ou des enfants âgés de plus de 8 ans, et ce, sous la surveillance d'une personne responsable ou après avoir reçu la formation nécessaire sur le fonctionnement sûr de l'appareil et en comprenant les dangers qu'il comporte.
- Les enfants ne doivent pas réaliser les opérations de nettoyage ou de maintenance de l'appareil sauf sous la supervision d'un adulte.
- Cet appareil n'est pas un jouet. Les enfants doivent être surveillés pour s'assurer qu'ils ne jouent pas avec l'appareil.
- Débrancher l'appareil du sec-

teur tant qu'il reste hors d'usage et avant de procéder à toute opération de nettoyage.

- Si la prise du secteur est abîmée, elle doit être remplacée, l'emmener à un Service d'Assistance Technique agréé. Ne pas tenter de procéder aux réparations ou de démonter l'appareil; cela implique des risques.
- Avant de raccorder l'appareil au secteur, s'assurer que le voltage indiqué sur la plaque signalétique correspond à celui du secteur.
- Raccorder l'appareil à une prise pourvue d'une fiche de terre et supportant au moins 10 ampères.
- La prise de courant de l'appareil doit coïncider avec la base de la prise de courant. Ne jamais modifier la prise de courant. Ne pas utiliser d'adaptateur de prise de courant.
- Ne pas forcer le câble électrique de connexion. Ne jamais utiliser le câble électrique pour lever, transporter ou débrancher l'appareil.
- Vérifier l'état du câble électrique de connexion. Les câbles endommagés ou emmêlés augmentent le risque de choc électrique.
- Ne pas toucher la prise de raccordement avec les mains mouillées.
- Ne pas utiliser l'appareil si son câble électrique ou sa prise est endommagé.
- Si une des enveloppes protectrices de l'appareil se rompt, débrancher immédiatement l'appareil du secteur pour éviter tout choc électrique.
- Ne pas utiliser l'appareil s'il est tombé, s'il y a des signes visibles de dommages ou en cas de fuite.
- Ne pas exposer l'appareil à la pluie ou à un environnement humide. L'eau qui entre dans l'appareil augmente le risque de choc électrique.

#### UTILISATION ET ENTRETIEN :

- Ne pas utiliser l'appareil si son ou ses filtre(s) ne sont pas installés correctement.
- Ne pas utiliser l'appareil si ses accessoires ne sont pas dûment accouplés.

- Ne pas utiliser l'appareil pour aspirer de l'eau ou autre liquide.
- Ne pas utiliser l'appareil si son dispositif de mise en marche/arrêt ne fonctionne pas.
- Utiliser les poignées pour prendre ou transporter l'appareil.
- Cet appareil est uniquement destiné à un usage domestique et non professionnel ou industriel.
- Conservez cet appareil hors de portée des enfants ou des personnes avec capacités physiques, sensorielles ou mentales réduites ou présentant un manque d'expérience et de connaissances
- Ne pas intervenir sur des zones contenant des objets métalliques tels que des clous et/ou vis.
- Ne jamais aspirer d'objets incandescents ou coupants (mégots, cendres, clous...)
- Utiliser l'appareil uniquement pour des tâches à sec.
- Ne jamais laisser l'appareil sans surveillance lorsqu'il est branché. Ceci permettra également de réduire sa consommation d'énergie et de prolonger sa durée de vie.
- Ne pas utiliser l'appareil sur une partie du corps d'une personne ou d'un animal.

#### **ENTRETIEN:**

- Toute utilisation inappropriée ou non conforme aux instructions d'utilisation annule la garantie et la responsabilité du fabricant.

## **DESCRIPTION**

- A Bouton ON/OFF
- B Câble électrique
- C Corp
- D Filtre HEPA
- E Filtre protecteur
- F Bac à poussière
- G Compartiment câble
- H Tube télescopique d'extension
- I Bouton d'expulsion du tube du corps
- J Raboteuse
- K Tube
- L Brosse multi-usages

Dans le cas où votre modèle ne disposerait pas des accessoires décrits antérieurement, ceux-ci peuvent s'acquérir séparément auprès des services d'assistance technique.

## **MODE D'EMPLOI**

### **REMARQUES AVANT UTILISATION:**

- Assurez-vous que vous avez retiré tout le matériel d'emballage du produit.

### **FONCTION D'ASPIRATION :**

- Emboîter le tuyau de raccordement et le patin dans l'entrée d'air de l'aspirateur.
- Pour débrancher le tube de raccordement et le patin de l'aspirateur, appuyer sur le bouton pour expulser le tube du corps qui se trouve à l'arrière et tirer vers l'extérieur. (Fig.1).

### **INSERTION D'UN ACCESSOIRE DANS LE MANCHE DE L'APPAREIL :**

- La poignée de l'appareil est conçue pour permettre l'insertion des accessoires suivants : (utiliser la combinaison qui s'ajuste le mieux à vos besoins) :
- Tube télescopique d'extension: Conçus pour atteindre des surfaces éloignées et rendre plus pratique le nettoyage des sols.
- Patin : Spécialement conçu pour le nettoyage des sols (sur les sols type moquette, tapis ou sols type dur).
- Tube : Spécialement recommandé pour les rainures et les coins difficiles d'accès.
- Brosse multi-usages.

### **UTILISATION :**

- Extraire la longueur de câble nécessaire.
- Brancher l'appareil au secteur.
- Mettre l'appareil en marche en actionnant l'interrupteur de marche/arrêt.

### **APRÈS UTILISATION DE L'APPAREIL :**

- Arrêter l'appareil en appuyant sur l'interrupteur de marche/arrêt.
- Débrancher l'appareil du secteur.
- Le boîtier de câble permet de ranger et d'extraire la longueur de câble nécessaire pour faire fonctionner l'appareil, en évitant les risques.

## **NETTOYAGE**

- Débrancher l'appareil du secteur et attendre son refroidissement complet avant de le nettoyer.
- Nettoyer l'appareil avec un chiffon humide imprégné de quelques gouttes de détergent et le laisser sécher.
- Ne pas utiliser de solvants ni de produits au pH acide ou basique tels que l'eau de Javel, ni de

- produits abrasifs pour nettoyer l'appareil.
- Ne pas immerger l'appareil dans l'eau ou tout autre liquide, ni le passer sous un robinet.

#### VIDER LE BAC À POUSSIÈRE :

- Vider le réservoir à poussière lorsque vous observerez, à travers ses parois transparentes, qu'il est plein ou bien lorsqu'il se produira une diminution considérable de la puissance d'aspiration de l'appareil.
- Accoupler le réservoir à poussière à l'appareil. (Fig.2).
- Ouvrir le couvercle pour vider le réservoir et vider le contenu du réservoir dans le container d'ordures approprié.
- Vérifier l'état du filtre du réservoir.
- Fermer le couvercle pour vider le réservoir.

#### CHANGER LES FILTRES :

- Filtre réservoir, il est recommandé de vérifier régulièrement l'état du filtre, ce dernier doit être nettoyé/remplacé toutes les 50 heures d'utilisation.

#### POUR RETIRER LES FILTRES:

- Accoupler le réservoir à poussière à l'appareil. (Fig.2).
- Ouvrir le couvercle du bac à poussière. (Fig.3).
- Retirer le filtre de son emplacement.(Fig.4).
- Pour le montage du filtre, procéder de manière inverse aux explications du paragraphe antérieur.

#### ACCESSOIRES

- Adressez-vous aux distributeurs et établissements autorisés pour acheter les accessoires (par exemple, les filtres, etc.).
- Utiliser toujours des accessoires originaux, spécifiquement créés pour votre modèle d'appareil.
- Vous trouverez ce type d'accessoires dans les magasins spécialisé.

## ANOMALIES ET RÉPARATION

- En cas de panne, remettre l'appareil à un service d'assistance technique autorisé. Ne pas tenter de procéder aux réparations ou de démonter l'appareil; cela implique des risques.

**POUR LES VERSIONS UE DU PRODUIT ET/OU EN FONCTION DE LA LÉGISLATION DU PAYS D'INSTALLATION :**  
**ÉCOLOGIE ET RECYCLAGE DU PRODUIT**

- Les matériaux dont l'emballage de cet appareil est constitué intègrent un programme de collecte, de classification et de recyclage. Si vous souhaitez vous défaire du produit, merci de bien vouloir utiliser les conteneurs publics appropriés à chaque type de matériau.
- Le produit ne contient pas de substances concentrées susceptibles d'être considérées comme nuisibles à l'environnement.



Ce symbole signifie que si vous souhaitez vous défaire du produit, une fois que celui-ci n'est plus utilisable, remettez-le, suivant la méthode appropriée, à un gestionnaire de déchets d'équipements électriques et électroniques (DEEE).

Les informations suivantes sont fournies conformément à l'étiquetage énergétique et à la conception écologique :

Marque	TAURUS
Modèle :	POWERED AIR
Classe d'efficacité énergétique:	A+
Consommation d'énergie annuelle:  Consommation annuelle indicative d'énergie (kWh/an) calculée sur la base de 50 séances de nettoyage. La consommation réelle d'énergie annuelle dépendra de la façon dont l'appareil est utilisé.	22,0 kWh/année
Classe de puissance de nettoyage de tapis et moquettes	E
Classe de puissance de nettoyage de sols durs	B
Classe de (re)émission de poussière	E
Niveau de puissance acoustique	80 dB
Puissance d'entrée nominale	600 W

Pour déterminer la conformité aux critères de conception écologique et pour le calcul des paramètres d'étiquetage énergétique, l'appareil est considéré comme étant un aspirateur à usage général avec référence aux normes européennes EN 60312-1, EN 60704-2-1 et EN 60335-2-2.

Cet appareil est certifié conforme à la directive 2014/35/UE de basse tension, de même qu'à la directive 2014/30/UE en matière de compatibilité électromagnétique, à la directive 2011/65/UE relative à la limitation de l'utilisation de certaines substances dangereuses dans les équipements électriques et électroniques et à la directive 2009/125/CE sur les conditions de conception écologique applicable aux produits en rapport avec l'énergie.

## Deutsch

### Staubsaugerbesen mit Kabel

Powered Air

#### Sehr geehrte Kundin,

Vielen Dank für Ihr Vertrauen in die Marke TAU-RUS.

Die Technologie, das Design und die Funktionalität dieses Produkts, das die anspruchsvollsten Qualitätsnormen erfüllt, werden Sie über viele Jahre zufriedenstellen.

Lesen Sie die Gebrauchsanweisung sorgfältig, bevor Sie das Gerät einschalten und bewahren Sie diese zum Nachschlagen zu einem späteren Zeitpunkt auf. Werden die Hinweise dieser Bedienungsanleitung nicht beachtet und eingehalten, kann es zu Unfällen kommen.

### RATSCHLÄGE UND SICHERHEITSHINWEISE

- Personen, denen es an Wissen im Umgang mit dem Gerät mangelt, geistig behinderte Personen oder Kinder ab 8 Jahren dürfen das Gerät nur unter Aufsicht oder Anleitung über den sicheren Gebrauch des Gerätes benutzen, sofern sie die von dem Gerät ausgehenden Gefahren verstehen.
- Kinder dürfen keine Reinigungs- oder Instandhaltungsarbeiten am Gerät ausführen, sofern sie nicht von einem Erwachsenen beaufsichtigt werden.
- Dieses Gerät ist kein Spielzeug. Kinder müssen beaufsichtigt werden, damit sie nicht mit dem Gerät spielen.
- Ziehen Sie den Stecker he-

raus und lassen Sie das Gerät abkühlen, bevor Sie mit der Reinigung beginnen.

- Wenn der Netzstecker beschädigt ist, muss er ausgetauscht werden. Bringen Sie das Gerät zu diesem Zweck zu einem zugelassenen Kundendienst. Um jegliche Gefahr auszuschließen, versuchen Sie nicht selbst, den Stecker abzumontieren und zu reparieren.
- Vergewissern Sie sich, dass die Spannung auf dem Typenschild mit der Netzspannung übereinstimmt, bevor Sie den Apparat an das Stromnetz anschließen.
- Das Gerät an ein Stromnetz mit mindestens 10 Ampere anschließen.
- Der Stecker des Geräts muss mit dem Steckdosentyp des Stromanschlusses übereinstimmen. Der Gerätestecker darf unter keinen Umständen modifiziert werden. Keine Adapter für den Stecker verwenden.
- Nicht mit Gewalt am elektrischen Anschlusskabel ziehen. Benutzen Sie das elektrische Kabel nicht zum Anheben oder Transportieren des Geräts. Den Stecker nicht am Kabel aus der Dose ziehen.
- Überprüfen Sie das elektrische Verbindungskabel. Beschädigte oder verwickelte Kabel erhöhen das Risiko von elektrischen Schlägen.
- Berühren Sie den Stecker nicht mit feuchten Händen.
- Das Gerät darf nicht mit beschädigtem elektrischem Kabel oder Stecker verwendet werden.
- Sollte ein Teil der Geräteverkleidung beschädigt sein, ist die Stromzufuhr umgehend zu unterbrechen, um einen möglichen elektrischen Schlag zu vermeiden.
- Das Gerät nicht benutzen, wenn es heruntergefallen ist, sichtbare Schäden aufweist oder undicht ist.
- Das Gerät niemals Regen oder Feuchtigkeit aussetzen. Wasser, das eventuell in das Gerät gelangt, erhöht die Elektroschockgefahr.

## **BENUTZUNG UND PFLEGE:**

- Das Gerät nicht ohne richtig eingesetzte/n Filter benutzen.
- Gerät nicht benutzen, wenn Zubehör oder Ersatzteile nicht richtig befestigt sind.
- Niemals mit dem Gerät Wasser oder andere Flüssigkeiten aufsaugen.
- Benützen Sie das Gerät nicht, wenn der An-/Ausschalter nicht funktioniert.
- Verwenden Sie den / die Griff/e, um das Gerät zu heben oder zu tragen.
- Dieser Apparat dient ausschließlich für Haushaltszwecke und ist für professionellen oder gewerblichen Gebrauch nicht geeignet.
- Das Gerät außerhalb der Reichweite von Kindern und/oder Personen mit eingeschränkten körperlichen, sensorischen oder geistigen Fähigkeiten bzw. Personen ohne ausreichende Erfahrung und Kenntnisse aufbewahren.
- Saugen Sie keine Flächen, auf denen Metallgegenstände wie Nägel und / oder Schrauben liegen.
- Saugen Sie niemals glühende oder scharfe Objekte (Zigarettenkippen, Asche, Nägel...) auf.
- Benutzen Sie das Gerät nur in trockenen Arbeitsbereichen.
- Das Gerät nie am Stromnetz angeschlossen und ohne Aufsicht lassen. Sie sparen dadurch Energie und verlängern die Gebrauchsdauer des Gerätes.
- Das Gerät nicht auf einem Körperteil einer Person oder einem Tier verwenden.

## **BETRIEB:**

- Unsachgemäße Verwendung bzw. Nichteinhaltung der Gebrauchsanweisung kann Gefahren zur Folge haben und führt zum Erlöschen der Garantieansprüche sowie der Haftung des Herstellers.

## **BEZEICHNUNG**

- A Ein/Aus Schalter
- B Elektrokabel
- C Gehäuse
- D HEPA-Filter
- E Schutzfilter
- F Staubbehälter
- G Kabelfach
- H Ausziehbares Teleskoprohr
- I Taste zum Ausstoßen des Rohres vom Gehäuse
- J Bürste
- K Ritzendüse
- L Mehrzweckbürste

Sollte das Modell Ihres Geräts nicht mit dem oben angeführten Zubehör ausgestattet sein, können Sie die Teile auch einzeln beim Technischen Dienst erwerben.

## **BENUTZUNGSHINWEISE**

### **VOR DER BENUTZUNG:**

- Vergewissern Sie sich, dass Sie das gesamte Verpackungsmaterial des Produkts entfernt haben.

### **SAUGFUNKTION:**

- Stecken Sie das Verbindungsrohr und die Saugdüse am Lufteinlass des Staubsaugers ein.
- Um das Verbindungsrohr und die Saugdüse vom Staubsauger zu entkoppeln, drücken sie die Taste zum Ausstoßen und Auszustrecken des Rohres auf der Rückseite des Gehäuses. (Fig.1).

### **ANBRINGEN VON ZUBEHÖRTEILEN AM GERÄTEGRIF:**

- Der Schaltgriff dieses Geräts ist so entworfen, dass folgendes Zubehör angebracht werden kann: (benützen Sie jeweils die Kombination, die Ihren Anforderungen am besten entspricht).
- Ausziehbares Teleskoprohr: Um auch weiter entfernte Flächen zu erreichen und zur Vereinfachung der Reinigung des Bodens,
- Auflage: Speziell für die Bodenreinigung entwickelt (sowohl für Läufer oder Teppichböden als auch für Hartböden.
- Strahlrohr: Speziell geeignet für Rillen und schwer zugängliche Ecken.
- Mehrzweckbürste.

### **BENUTZUNG:**

- Entnehmen Sie dem Kabelfach die Kabellänge, die Sie benötigen.
- Schließen Sie das Gerät an das Stromnetz an.
- Stellen Sie das Gerät an, indem Sie den An-/Ausschalter betätigen.

### **NACH DER BENUTZUNG DES GERÄTS:**

- Stellen Sie das Gerät mit dem An-/Ausschalter ab.
- Den Stecker aus der Netzdose ziehen.
- Das Kabelfach dient dem Aufbewahren des Kabels. Sie können jeweils so viel Kabel herausziehen, wie es für die Handhabung des Geräts erforderlich ist und so mögliche Unfallrisiken vermeiden.

## REINIGUNG

- Ziehen Sie den Stecker heraus und lassen Sie das Gerät abkühlen, bevor Sie mit der Reinigung beginnen.
- Reinigen Sie das Gerät mit einem feuchten Tuch, auf das Sie einige Tropfen Reinigungsmittel geben und trocknen Sie es danach ab.
- Verwenden Sie zur Reinigung des Geräts weder Löse- oder Scheuermittel noch Produkte mit einem sauren oder basischen pH-Wert wie z.B. Lauge.
- Das Gerät nicht in Wasser oder andere Flüssigkeiten tauchen und nicht unter den Wasserhahn halten.

### ENTLEEREN DES STAUBBEHÄLTERS:

- Den Staubbehälter entleeren, sobald Sie durch dessen durchsichtige Wände erkennen, dass er voll ist, oder wenn sie eine spürbare Verminderung der Saugleistung bemerken.
- Den Staubbehälter des Geräts abkoppeln. (Fig.2).
- Den Entleerungsdeckel des Behälters öffnen und dessen Inhalt in einen dafür geeigneten Müllcontainer schütten.
- Überprüfen Sie den Zustand des Filters des Behälters.
- Den Entleerungsdeckel des Behälters schließen.

### WECHSEL DER FILTER:

- Behälterfilter. Es ist ratsam, den Zustand des Filters regelmäßig zu prüfen. Alle 50 Stunden muss er gereinigt / ausgetauscht werden.

### ZUM ENTNEHMEN DER FILTER:

- Den Staubbehälter des Geräts abkoppeln. (Fig.2).
- Den Deckel des Staubbehälters öffnen. (Fig.3).
- Entnehmen Sie den Filter (Fig.4).
- Zur Montage des Filters führen Sie die oben genannten Schritte in umgekehrter Reihenfolge durch.

### ERSATZTEILE

- Bei Vertretern und offiziellen Verkaufsstellen für Ersatzteile (wie Filter, ....) für das entsprechende Modell.
- Verwenden Sie stets für Ihr Gerät geeignete Originalteile.
- Betriebsmittel sind in Fachgeschäften erhältlich.

## STÖRUNGEN UND REPARATUR

- Bei Schäden und Störungen bringen Sie das Gerät zu einem zugelassenen Technischen Kundendienst. Versuchen Sie nicht, das Gerät selbst auseinanderzubauen und zu reparieren. Das könnte Gefahren zur Folge haben.

### FÜR DIE EU-AUSFÜHRUNGEN DES PRODUKTS UND/ODER FÜR LÄNDER, IN DENEN DIESE VORSCHRIFTEN ANZUWENDEN SIND:

### ÖKOLOGIE UND RECYCLING DES PRODUKTS

- Die zur Herstellung des Verpackungsmaterials dieses Geräts verwendeten Materialien sind im Sammel-, Klassifizierungs- und Recyclingsystem integriert. Wenn Sie es entsorgen möchten, können Sie die öffentlichen Container für die einzelnen Materialarten verwenden.
- Das Produkt ist frei von umweltschädlichen Konzentrationen von Substanzen.



Dieses Symbol weist darauf hin, dass das Produkt, wenn Sie es am Ende seiner Lebensdauer entsorgen wollen, in geeigneter Weise bei einer zugelassenen Entsorgungsstelle abzugeben ist, um die getrennte Sammlung von Elektro- und Elektronikgeräte-Abfall (WEEE) sicherzustellen.

Nachfolgende Information bezieht sich auf die Energiekennzeichnung und das Ökodesign:

<b>Handelsmarke:</b>	<b>TAURUS</b>
Modell:	POWERED AIR
Energieeffizienzklasse:	A+
Energieverbrauch: Ungefährer Energieverbrauch pro Jahr (kWh/Jahr) auf der Grundlage von 50 Reinigungen. Der tatsächliche Jahresverbrauch an Energie hängt von der Benutzung des Geräts ab.	22,0 kWh//Jahr
Reinigungsklasse auf Teppichen und Teppichböden	E
Reinigungsklasse auf Hartböden	B
Staub(re)emissionsklasse	E
Schalleistungspegel	80 dB
Eingangsnennleistung	600 W

Im Hinblick auf die Feststellung der Einhaltung der Anforderungen des Ökodesigns und die Berechnung der Parameter des Energielabels, wird das Gerät als Allzweck-Staubsauger eingestuft. Es werden die Europäischen Normen 60312-1, EN 60704-2-1 und EN 60335-2-2 zugrunde gelegt.

Dieses Gerät erfüllt die Richtlinie 2014/35/EU über Niederspannung, die Richtlinie 2014/30/EU über elektromagnetische Verträglichkeit, die Richtlinie 2011/65/EU zur Beschränkung der Verwendung bestimmter gefährlicher Stoffe in Elektro- und Elektronikgeräten und die Richtlinie 2009/125/EG über die Anforderungen an die umweltgerechte Gestaltung energiebetriebener Produkte.

## Italiano

### Scopa aspirapolvere con cavo

Powered Air

#### Egregio cliente,

La ringraziamo di aver comprato un prodotto della marca TAURUS.

La sua tecnologia, il suo design e la sua funzionalità, oltre al fatto di aver superato le più rigorose norme di qualità, le assicureranno una totale e durevole soddisfazione.

Prima di utilizzare l'apparecchio, leggere attentamente le istruzioni riportate nel presente opuscolo e conservarlo per future consultazioni. La mancata osservanza delle presenti istruzioni può essere causa di incidenti.

### CONSIGLI E AVVERTENZE PER LA SICUREZZA

- Questo apparato può essere utilizzato da persone che non ne conoscono il funzionamento, persone disabili o bambini di età superiore agli 8 anni, ma esclusivamente sotto la sorveglianza di un adulto o nel caso abbiano ricevuto le dovute istruzioni per utilizzarlo in completa sicurezza e ne comprendano i rischi.
- I bambini possono eseguire operazioni di pulizia o di manutenzione dell'apparecchio solo se sorvegliati da un adulto.
- Questo apparecchio non è un giocattolo. Assicurarsi che i bambini non giochino con l'apparecchio.
- Scollegare la spina dalla presa di corrente quando l'apparecchio non è in uso e

prima di eseguire qualsiasi operazione di pulizia.

- Se la connessione alla rete elettrica è danneggiata, è necessario sostituirla, rivolgendosi a un Centro di Assistenza Tecnica autorizzato. Non tentare di smontare o di riparare l'apparecchio.
  - Prima di collegare l'apparecchio alla rete elettrica, verificare che il voltaggio indicato sulla targhetta caratteristiche e il selettore di voltaggio corrispondano al voltaggio della rete.
  - Collegare l'apparecchio a una presa di corrente che sopporti come minimo 10 ampere.
  - Verificare che la presa sia adatta alla spina dell'apparecchio. Non apportare alcuna modifica alla spina. Non usare adattatori.
  - Non tirare il cavo elettrico. Non usare mai il cavo elettrico per sollevare, trasportare o scollegare l'apparecchio.
  - Controllare lo stato del cavo di alimentazione: I cavi danneggiati o attorcigliati aumentano il rischio di scariche elettriche.
  - Non toccare mai la spina con le mani bagnate.
  - Non utilizzare l'apparecchio se il cavo di alimentazione o la spina fossero danneggiati.
  - In caso di rottura di una parte dell'involucro esterno dell'apparecchio, scollegare immediatamente la spina dalla presa di corrente al fine di evitare eventuali scariche elettriche.
  - Non usare l'apparecchio dopo una caduta, se presenta danni visibili o in presenza di qualsiasi perdita.
  - Non lasciare l'apparecchio sotto la pioggia o in luoghi umidi. Le infiltrazioni d'acqua aumentano il rischio di scariche elettriche.
- PRECAUZIONI D'USO:**
- Non utilizzare l'apparecchio se il/i filtro/i non sono collocati correttamente.
  - Non utilizzare l'apparecchio se gli accessori non sono accoppiati correttamente.
  - Non usare l'apparecchio per aspirare acqua o altri liquidi.
  - Non utilizzare l'apparecchio se il suo dispositivo di accensione/spengimento non è funzionante.
  - Utilizzare il manico/i per prendere o spostare

l'apparecchio.

- Questo apparecchio è destinato unicamente all'uso domestico, non professionale o industriale.
- Conservare questo apparecchio fuori dalla portata dei bambini e/o persone con problemi fisici, mentali o di sensibilità o con mancanza di esperienza e conoscenza
- Non utilizzare in aree in cui vi siano oggetti metallici quali chiodi e/o viti.
- Non aspirare mai oggetti incandescenti o taglienti (mozziconi, cenere, chiodi, ecc.)
- Utilizzare l'apparecchio unicamente su aree di lavoro asciutte.
- Non lasciare mai l'apparecchio collegato alla rete elettrica e senza controllo. Si risparmierà inoltre energia e si prolungherà la vita dell'apparecchio stesso.
- Non utilizzare l'apparecchio su nessuna parte del corpo di persone o animali.

#### **SERVIZIO:**

- Il produttore invalida la garanzia e declina ogni responsabilità in caso di uso inappropriato dell'apparecchio o non conforme alle istruzioni d'uso.

## **DESCRIZIONE**

- A Pulsante ON/OFF
- B Cavo elettrico
- C Corpo
- D Filtro HEPA
- E Filtro di protezione
- F Serbatoio per la polvere
- G Alloggiamento cavo
- H Tubo di prolunga
- I Pulsante per espellere il tubo dal corpo
- J Pialla
- K Lancia
- L Spazzolino multiuso

Se il modello del Suo apparecchio non fosse dotato degli accessori anteriormente elencati, può acquistarli separatamente presso i punti di assistenza tecnica autorizzati.

## **MODALITÀ D'USO**

#### **PRIMA DELL'USO:**

- Assicurarsi di aver rimosso dal prodotto tutto il materiale di imballaggio.

#### **FUNZIONE ASPIRAZIONE:**

- Inserire il tubo di connessione e la spazzola all'entrata dell'aria dell'aspirapolvere.

- Per disinserire il tubo di connessione e la spazzola dell'aspirapolvere, premere il pulsante di espulsione del tubo dal corpo, che si trova nella parte posteriore, e tirare verso l'esterno. (Fig.1).

#### **ASSEMBLAGGIO DEGLI ACCESSORI:**

- L'impugnatura dell'apparecchio è disegnata in modo tale da permettere l'assemblaggio dei seguenti accessori: (usare la combinazione di accessori più adatta alle proprie esigenze).
- Tubo di prolunga: Pensati per accedere a superfici lontane e rendere comoda la pulizia dei pavimenti.
- Spazzola: Particolarmente progettata per la pulizia dei pavimenti (sia pavimenti tipo moquette o tappeto, che pavimenti di tipo duro).
- Lancia: particolarmente indicata per fessure ed angoli difficili da raggiungere.
- Spazzolino multiuso.

#### **USO:**

- Togliere dall'alloggiamento cavo, la lunghezza di cavo di cui si ha bisogno.
- Collegare l'apparato alla rete elettrica.
- Avviare l'apparecchio azionando l'interruttore accensione/spegnimento.

#### **UNA VOLTA CONCLUSO L'UTILIZZO DELL'APPARECCHIO:**

- Spegnerne l'apparecchio premendo l'interruttore accensione/spegnimento.
- Scollegare l'apparecchio dalla rete.
- Lo scomparto del cavo consente di riporre, estrarre e utilizzare la lunghezza di cavo necessaria per l'utilizzo dell'apparato, evitando il rischio d'incidenti.

## **PULIZIA**

- Scollegare la spina dalla rete elettrica e aspettare che l'apparecchio si raffreddi prima di eseguirne la pulizia.
- Pulire il gruppo elettrico con un panno umido, quindi asciugarlo.
- Per la pulizia non impiegare solventi o prodotti a pH acido o basico come la candeggina, né prodotti abrasivi.
- Non immergere l'apparecchio in acqua o altri liquidi, né lavarlo con acqua corrente.

#### **SVUOTAMENTO DEL SERBATOIO DELLA POLVERE:**

- Svuotare il serbatoio della polvere se si nota, guardando attraverso le sue pareti trasparenti, che è pieno o quando si verifica una riduzio-

ne significativa della potenza di aspirazione dell'apparecchio.

- Separare il serbatoio polvere dall'apparecchio. (Fig.2).
- Aprire il tappo di svuotamento del serbatoio e rovesciare il suo contenuto in un contenitore di rifiuti apposito.
- Controllare lo stato del filtro del serbatoio.
- Chiudere il tappo di svuotamento del serbatoio.

#### CAMBIO DEI FILTRI:

- Filtro serbatoio, si consiglia di controllare periodicamente lo stato del filtro, questi deve essere pulito/sostituito ogni 50 ore di utilizzo

#### PER RIMUOVERE IL FILTRO:

- Separare il serbatoio polvere dall'apparecchio. (Fig.2).
- Aprire il tappo del serbatoio di polvere. (Fig. 3).
- Togliere il filtro (Fig.4).
- Per montare il nuovo filtro, eseguire il procedimento inverso a quello descritto precedentemente.

#### MATERIALI DI CONSUMO

- I materiali di consumo (come filtri, ...) per il suo modello di apparecchio potranno essere acquistati presso i distributori e stabilimenti autorizzati
- Usare sempre materiali di consumo originali, disegnati specificatamente per il suo modello di apparecchio.
- Questo tipo di materiale di consumo si può acquistare presso i negozi specializzati.

## ANOMALIE E RIPARAZIONI

- In caso di guasto, rivolgersi ad un Centro d'Assistenza Tecnica autorizzato. Non tentare di smontare o di riparare l'apparecchio: può essere pericoloso.

#### PER I PRODOTTI DELL'UNIONE EUROPEA E/O NEL CASO IN CUI SIA PREVISTO DALLA LEGISLAZIONE DEL SUO PAESE DI ORIGINE:

#### PRODOTTO ECOLOGICO E RICICLABILE

- I materiali che costituiscono l'imballaggio di questo apparecchio sono compresi in un sistema di raccolta, classificazione e riciclaggio degli stessi. Per lo smaltimento, utilizzare gli appositi contenitori pubblici, adatti per ogni tipo di materiale.
- Il prodotto non contiene concentrazioni di sostanze considerate dannose per l'ambiente.



Questo simbolo indica che, per smaltire il prodotto al termine della sua durata utile, occorre depositarlo presso un ente di smaltimento autorizzato alla raccolta differenziata di rifiuti di apparecchiature elettriche ed elettroniche (RAEE).

Le seguenti informazioni si riferiscono all'etichetta energetica e al disegno ecologico:

Marchio commerciale:	TAURUS
Modello:	POWERED AIR
Classe di efficienza energetica:	A+
Consumo annuale di energia:  Consumo annuale indicativo di energia (kWh all'anno) calcolato in base a 50 sessioni di pulizia. Il consumo annuale dell'energia dipenderà dall'utilizzo dell'apparecchio.	22,0 kWh/anno
Classe di potenza di pulizia di tappeti e moquette	E
Classe di potenza di pulizia di pavimenti duri	B
Classe di (ri)emissione della polvere	E
Livello di potenza acustica	80 dB
Potenza nominale di entrata	600 W

Per determinare l'osservanza dei requisiti del disegno ecologico e per il calcolo dei parametri di etichetta energetica, l'apparecchio è considerato un'aspirapolvere ad uso generale e le normative Europee EN 60312-1, EN 60704-2-1 e EN 60335-2-2 sono considerate come riferimento

Questo apparecchio rispetta la Direttiva 2014/35/UE di Bassa Tensione, la Direttiva 2014/30/UE di Compatibilità Elettromagnetica, la Direttiva 2011/65/UE sui limiti d'impiego di determinate sostanze pericolose negli apparecchi elettrici ed elettronici e la Direttiva 2009/125/CE riguardante l'Ecodesign dei prodotti che consumano energia.

## Português

### Aspirador vertical com cabo

Powered Air

#### Caro cliente:

Obrigado por ter adquirido um eletrodoméstico da marca TAURUS.

A sua tecnologia, design e funcionalidade, aliados às mais rigorosas normas de qualidade, garantir-lhe-ão uma total satisfação durante muito tempo.

Leia atentamente este manual de instruções antes de ligar o aparelho e guarde-o para consultas futuras. A não observância e cumprimento destas instruções pode resultar em acidente.

### CONSELHOS E ADVERTÊNCIAS DE SEGURANÇA

- Este aparelho pode ser utilizado por pessoas não familiarizadas com a sua utilização, pessoas incapacitadas ou crianças a partir dos 8 anos, desde que o façam sob supervisão ou tenham recebido formação sobre a utilização segura do aparelho e compreendam os perigos que este acarreta.
- As crianças não devem realizar operações de limpeza ou manutenção do aparelho, a menos que se encontrem sob a supervisão de um adulto.
- Este aparelho não é um brinquedo. As crianças devem ser vigiadas para garantir que não brincam com o aparelho.
- Desligue o aparelho da corrente quando não estiver a ser utilizado e antes de iniciar qualquer

operação de limpeza.

- Se a ligação à corrente estiver danificada, deverá ser substituída. Leve o aparelho a um Serviço de Assistência Técnica autorizado. A fim de evitar o perigo, não tente desmontá-lo ou repará-lo sozinho.
  - Antes de ligar o aparelho à corrente, verifique se a tensão indicada na placa de características corresponde à tensão da rede.
  - Ligue o aparelho a uma tomada elétrica com ligação a terra e que suporte 10 amperes.
  - A ficha do aparelho deve coincidir com a tomada de corrente elétrica. Nunca modifique a ficha. Não use adaptadores de ficha.
  - Não force o cabo elétrico. Nunca utilize o cabo de alimentação para levantar, transportar ou desligar o aparelho da corrente.
  - Verifique o estado do cabo de elétrico. Os cabos danificados ou entrelaçados aumentam o risco de choque elétrico.
  - Não toque na ficha de ligação com as mãos molhadas.
  - Não utilize o aparelho se tiver o cabo elétrico ou a ficha danificados.
  - Se algum dos revestimentos do aparelho se partir, desligue imediatamente o aparelho da corrente para evitar a possibilidade de sofrer um choque elétrico.
  - Não utilize o aparelho se este caiu e se existirem sinais visíveis de danos ou de fuga.
  - Não exponha o aparelho à chuva ou a condições de humidade. A água que entrar no aparelho aumentará o risco de choque elétrico.
- #### UTILIZAÇÃO E CUIDADOS:
- Não utilize o aparelho se o(s) seu(s) filtro(s) não estiver(em) correctamente colocados.
  - Não utilize o aparelho se os acessórios não estiverem devidamente montados.
  - Não utilize o aparelho para recolher água ou qualquer outro líquido.
  - Não utilize o aparelho se o dispositivo de ligar/desligar não funcionar.
  - Utilize a(s) pega(s) para segurar ou transportar o aparelho.
  - Este aparelho está projetado unicamente para

utilização doméstica, não para utilização profissional ou industrial.

- Este aparelho não está destinado a pessoas (incluindo crianças) que apresentem capacidades físicas, sensoriais ou mentais reduzidas, ou com falta de experiência e conhecimento
- Não utilizar sobre áreas que contenham objetos metálicos, tais como grampos e/ou parafusos.
- Nunca aspire objectos incandescentes ou cortantes (beatas, cinzas, pregos, etc.).
- Usar o aparelho apenas nas tarefas de trabalho a seco.
- Nunca deixe o aparelho ligado sem vigilância. Além disso, poupará energia e prolongará a vida do aparelho.
- Não utilize o aparelho sobre nenhuma parte do corpo de uma pessoa ou animal.

### SERVIÇO:

- Qualquer utilização inadequada ou em desacordo com as instruções de utilização pode ser perigosa e anula a garantia e a responsabilidade do fabricante.

## DESCRIÇÃO

- A Botão ON/OFF
- B Cabo de ligação
- C Corpo
- D Filtro HEPA
- E Filtro de proteção.
- F Depósito para o pó
- G Compartimento do cabo
- H Tubo de extensão
- I Botão para libertar o tubo do corpo
- J Escova
- K Bico
- L Escova multiusos

Caso o seu modelo de aparelho não disponha dos acessórios descritos anteriormente, pode adquiri-los separadamente nos Serviços de Assistência Técnica.

## MODO DE UTILIZAÇÃO

### NOTAS PARA ANTES DA UTILIZAÇÃO:

- Assegure-se de que retirou todo o material de embalagem do produto.

### FUNÇÃO ASPIRAR:

- Encaixe o conjunto do tubo de conexão e a escova na entrada de ar do aspirador.
- Para desacoplar o tubo de conexão e a escova do aspirador, carregue no botão situado na parte de trás para libertar o tubo do corpo e puxe-o

para fora. (Fig.1).

### MONTAGEM DE UM ACESSÓRIO NA PEGA DA MANGUEIRA:

- A pega do aparelho foi projetada para permitir a montagem dos seguintes acessórios: (utilizar a combinação que melhor se adapte às necessidades).
- Tubo de extensão: Projetado para aceder a superfícies afastadas e para a limpeza cómoda do chão.
- Escova: Especialmente projetada para a limpeza do chão (tanto de alcatifas e carpetes, como como de pisos duros).
- Bico: Especialmente indicado para ranhuras e cantos de difícil acesso.
- Escova multiusos.

### UTILIZAÇÃO:

- Extraia o comprimento do cabo necessário do alojamento.
- Ligue o aparelho à rede elétrica.
- Coloque o aparelho em funcionamento, acionando o botão de ligar/desligar.

### UMA VEZ CONCLUÍDA A UTILIZAÇÃO DO APARELHO:

- Pare o aparelho, acionando o botão de ligar/desligar.
- Desligue o aparelho da corrente elétrica.
- O alojamento para o cabo permite guardar, extrair e seleccionar o comprimento necessário do cabo para por o aparelho a funcionar, evitando situações de risco de acidente.

## LIMPEZA

- Desligue o aparelho da corrente e deixe-o arrefecer antes de iniciar qualquer operação de limpeza.
- Limpe o aparelho com um pano húmido com algumas gotas de detergente e seque-o de seguida.
- Não utilize solventes, produtos com um fator pH ácido ou básico como a lixívia, nem produtos abrasivos para a limpeza do aparelho.
- Nunca mergulhe o aparelho dentro de água ou em qualquer outro líquido, nem o coloque debaixo da torneira.

### ESVAZIAMENTO DO DEPÓSITO DO PÓ:

- Esvazie o depósito do pó quando, através do pano transparente, verificar que aquele se

encontra cheio ou quando se produzir uma redução importante da potência de aspiração do aparelho.

- Desencaixe o depósito para o pó do aparelho. (Fig.2).
- Abra a tampa de esvaziamento do depósito e deite o conteúdo num contentor de lixo apropriado.
- Verifique o estado do filtro do depósito.
- Feche a tampa de esvaziamento do depósito.

### SUBSTITUIÇÃO DOS FILTROS:

- Filtro do depósito, recomenda-se verificar o filtro periodicamente, deve ser limpo / substituído a cada 50 horas de utilização.

### PARA RETIRAR OS FILTROS:

- Desencaixe o depósito para o pó do aparelho. (Fig.2).
- Abra a tampa do depósito do pó. (Fig.3).
- Retire o filtro do seu compartimento (Fig.4).
- Proceder de maneira inversa ao explicado no ponto anterior para montar o filtro.

### CONSUMÍVEIS

- Os consumíveis (filtros, etc.) para o seu modelo de aparelho poderão ser adquiridos nos distribuidores e estabelecimentos autorizados.
- Utilize sempre consumíveis de origem, concebidos especificamente para o seu modelo de aparelho.
- Poderá adquirir este tipo de consumíveis em lojas especializadas.

## ANOMALIAS E REPARAÇÃO

- Em caso de avaria leve o aparelho a um Serviço de Assistência Técnica autorizado. Não tente desmontar ou reparar o aparelho, já que tal poderá acarretar perigos.

### PARA AS VERSÕES EU DO PRODUTO E/OU CASO APLICÁVEL NO SEU PAÍS:

### ECOLOGIA E RECICLAGEM E DO PRODUTO

- Os materiais que constituem a embalagem deste aparelho estão integrados num sistema de recolha, classificação e reciclagem. Se desejar eliminá-los, utilize os contentores de reciclagem colocados à disposição para cada tipo de material.
- O produto está isento de concentrações de substâncias que podem ser consideradas nocivas para o ambiente.



Este símbolo significa que se desejar desfazer-se do produto depois de terminada a sua vida útil, deve entregá-lo através dos meios adequados ao cuidado de um gestor de resíduos autorizado para a recolha selectiva de Resíduos de Equipamentos Eléctricos e Electrónicos (REEE).

A seguinte informação diz respeito à etiqueta de eficiência energética e ao design ecológico:

Marca comercial	TAURUS
Modelo:	POWERED AIR
Classe de eficiência energética:	A+
Consumo anual de energia:  Consumo anual indicativo de energia (kWh por ano) calculado com base em 50 sessões de limpeza. O consumo anual real de energia dependerá da utilização do aparelho.	22,0 kWh/ano
Classe de poder de limpeza de tapetes e carpetes	E
Classe de poder de limpeza de pisos duros	B
Classe de (re)emissão de pó	E
Nível de potência acústica	80 dB
Potência nominal de entrada	600 W

Para determinar o cumprimento dos requisitos do design ecológico e para o cálculo dos parâmetros da etiqueta de eficiência energética, o aparelho é considerado como um aspirador de uso geral, tomando como referência as normas Europeias EN 60312-1, EN 60704-2-1 e EN 60335-2-2

Este aparelho cumpre a Diretiva 2014/35/UE de Baixa Tensão, a Diretiva 2014/30/UE de Compatibilidade Eletromagnética a Diretiva 2011/65/UE sobre restrições à utilização de determinadas substâncias perigosas em aparelhos elétricos e eletrónicos e a Diretiva 2009/125/CE sobre os requisitos de design ecológico aplicável aos produtos relacionados com a energia.

---

## Nederlands

### Staalstofzuiger met kabel

Powered Air

#### Geachte klant:

We danken u voor de aankoop van een product van het merk TAURUS.

De technologie, het ontwerp en de functionaliteit van dit product, dat voldoet aan de meest strikte kwaliteitseisen, staan garant voor langdurige tevredenheid.

Neem deze gebruiksaanwijzing aandachtig door voordat u het apparaat in gebruik neemt en bewaar haar voor toekomstig gebruik. Het niet opvolgen en naleven van deze instructies kan een ongeluk tot gevolg hebben.

### VEILIGHEIDSADVIEZEN EN WAARSCHUWINGEN

- Dit toestel mag, onder toezicht, door personen met lichamelijke, zintuiglijke of geestelijke beperkingen, of met een gebrek aan ervaring en kennis, of kinderen vanaf 8 jaar gebruikt worden, mits zij voldoende informatie ontvangen hebben om het toestel op een veilige manier te kunnen gebruiken en de gevaren kennen.
- Het schoonmaken en het onderhoud van het toestel door kinderen moet altijd onder toezicht van een volwassene gebeuren.
- Dit apparaat is geen speelgoed. Houd toezicht op kinderen om er zeker van te zijn dat ze niet met het apparaat spelen.
- Trek de stekker uit het stopcon-

tact wanneer het apparaat niet in gebruik is en alvorens het te reinigen.

- Als het netsnoer beschadigd is, moet het worden vervangen. Breng het apparaat naar een erkende technische service. Probeer het apparaat niet zelf te demonteren of repareren om risico's te vermijden.
  - Controleer dat de spanningsgegevens op het typeplaatje overeenkomen met die van het stroomnet alvorens het apparaat erop aan te sluiten.
  - Sluit het apparaat aan op een stopcontact dat tenminste 10 Ampère kan leveren.
  - De stekker van het apparaat moet geschikt zijn voor het stopcontact. Wijzig de stekker niet. Gebruik geen adapters.
  - Forceer het stroomsnoer niet. Gebruik het snoer nooit om het apparaat op te tillen, te transporteren of om de stekker uit het stopcontact te trekken.
  - Controleer de staat van de elektriciteitskabel. Beschadigde kabels of kabels die in de war zijn vergroten het risico van elektrische schokken.
  - Raak de stekker niet met natte handen aan.
  - Gebruik het apparaat niet wanneer de voedingskabel of de stekker beschadigd is.
  - Als een deel van de behuizing beschadigd wordt moet u de stekker van het apparaat onmiddellijk uit het stopcontact trekken om een elektrische schok te voorkomen.
  - Gebruik het apparaat niet als het is gevallen, wanneer er zichtbare tekenen van schade zijn of wanneer het lekt.
  - Stel het apparaat niet aan regen of vochtigheid bloot. Water dat in het apparaat komt vergroot het risico van een elektrische schok.
- GEBRUIK EN ONDERHOUD:**
- Gebruik het apparaat niet wanneer de filter(s) niet correct geplaatst zijn.
  - Gebruik het apparaat niet wanneer de accessoires niet correct aangekoppeld zijn.
  - Gebruik het apparaat niet voor het opzuigen van water of andere vloeistoffen.
  - Gebruik het apparaat niet als de aan-/uitknop

niet werkt.

- Gebruik de handgreep/handgrepen om het apparaat op te tillen of te verplaatsen.
- Dit apparaat is bedoeld voor huishoudelijk gebruik, niet voor professioneel of industrieel gebruik.
- Houd dit apparaat buiten bereik van kinderen en/of personen met lichamelijke, zintuiglijke of geestelijke beperkingen, of met een gebrek aan ervaring en kennis
- Niet gebruiken op oppervlakken die metalen voorwerpen zoals spijkers en/of schroeven bevatten.
- Geen gloeiende of scherpe voorwerpen opzuigen (sigarettenpeuken, as, spijkers...).
- Het apparaat uitsluitend gebruiken op een droge ondergrond.
- Laat het apparaat nooit zonder toezicht aan staan. U bespaart hierdoor energie en verlengt tevens de levensduur van het apparaat.
- Gebruik het apparaat niet op lichaamsdelen van mens of dier.

#### REPARATIES:

- Onjuist gebruik of een gebruik dat niet overeenstemt met de gebruiksaanwijzing kan gevaar inhouden en doet de garantie en de aansprakelijkheid van de fabrikant teniet.

## BESCHRIJVING

- A ON/OFF Knop
- B Elektrische kabel
- C Lichaam
- D HEPA-filter
- E Beschermingsfilter.
- F Stofreservoir
- G Snoervak
- H Telescopische verlengbuis
- I Knop om de buis van het zuigerlichaam los te koppelen
- J Borstel
- K Spleetzuigmond
- L Multifunctionele borstel

Mocht het model van uw apparaat niet beschikken over de hiervoor beschreven accessoires dan zijn deze ook apart verkrijgbaar bij de Technische Hulpdienst.

## GEBRUIKSAANWIJZING

### OPMERKINGEN VOORAFGAAND AAN HET GEBRUIK:

- Controleer dat al het verpakkingsmateriaal van

het product verwijderd is.

### ZUIGFUNCTIE:

- Sluit de koppelingsbuis en de zuigmond aan op de luchtgang van de stofzuiger.
- Om de koppelingsbuis en de zuigmond van de stofzuiger los te koppelen moet u op de daartoe bestemde knop op de achterzijde van het zuigerlichaam drukken en de buis eruit trekken. (Fig.1).

### AANBRENGEN VAN EEN ACCESSOIRE OP DE HANDGREEP VAN HET APPARAAT:

- De handgreep van het apparaat is zodanig ontworpen dat de volgende accessoires erop aangesloten kunnen worden: (gebruik de combinatie die het beste aan uw behoeften voldoet).
- Telescopische verlengbuis: Deze werd ontworpen om bij moeilijk bereikbare oppervlakken te kunnen komen en om het reinigen van vloeren te vergemakkelijken.
- Zuigmond: Speciaal ontworpen voor de reiniging van vloeren (zowel vaste vloerbedekking, tapijten als harde vloeren).
- Spleetzuigmond: Dit hulpstuk is speciaal geschikt voor moeilijk te bereiken spleten en hoeken.
- Multifunctionele borstel.

### GEBRUIK:

- De gewenste kabellengte uit het snoervak trekken.
- Steek de stekker in het stopcontact.
- Het apparaat in werking stellen door middel van de aan-/uitknop.

### NA GEBRUIK VAN HET APPARAAT:

- Zet het apparaat uit met de aan/uit schakelaar.
- Trek de stekker uit het stopcontact.
- Dankzij de behuizing van het snoer kunt u zoveel snoer als nodig uittrekken of opslaan om het apparaat te gebruiken zonder daardoor risico's te creëren.

## REINIGING

- Trek de stekker uit het stopcontact en laat het apparaat afkoelen alvorens het te reinigen.
- Maak het apparaat schoon met een vochtige doek met een paar druppels afwasmiddel en droog het daarna goed af.
- Gebruik geen oplosmiddelen of producten met een zure of basische pH zoals bleekwater, noch schuurmiddelen, om het apparaat schoon te

maken.

- Dompel het apparaat niet onder in water of een andere vloeistof en houd het niet onder de kraan.

#### LEGEN VAN HET STOFRESERVOIR:

- Maak het stofreservoir leeg wanneer u door de transparante wanden ziet dat het reservoir vol is of wanneer het zuigvermogen van het apparaat sterk afneemt.
- Koppel het stofreservoir van het apparaat. (Fig.2).
- Open het deksel van het reservoir en leeg de inhoud in een daarvoor geschikte vuilcontainer.
- Controleer de staat van het reservoirfilter.
- Sluit het deksel van het reservoir.

#### VERVANGING VAN DE FILTERS:

- Reservoirfilter: het wordt aanbevolen regelmatig de toestand van het filter te controleren. Na 50 gebruiksuren moet het gereinigd / vervangen worden.

#### OM DE FILTERS TE VERWIJDEREN:

- Koppel het stofreservoir van het apparaat. (Fig.2).
- Het deksel van het zakcompartiment openen en de zak verwijderen. (Fig.3).
- Haal de filter uit zijn verankering (Fig.4).
- Verricht de montage door de hierboven beschreven procedure in de omgekeerde volgorde te doorlopen.

#### VERBRUIKSGOEDEREN

- Onderdelen (zoals filters) voor het door u gebruikte model zijn verkrijgbaar bij erkende distributeurs en winkels.
- Gebruik altijd originele onderdelen, specifiek ontworpen voor het door u gebruikte model.
- Dit type batterijen zijn verkrijgbaar in een speciaalzaak.

#### STORINGEN EN REPARATIE

- Breng het apparaat bij storing naar een erkende Technische Dienst. Probeer het apparaat niet zelf te demonteren of te repareren, want dit kan gevaarlijk zijn.

#### VOOR EU-VERSIES VAN HET PRODUCT EN/ OF INDIEN VAN TOEPASSING IN UW LAND:

#### ECOLOGIE EN HERGEBRUIK VAN HET PRODUCT

- Het verpakkingsmateriaal van dit apparaat is geschikt voor inzameling, classificatie en hergebruik. U kunt dit materiaal wegwerpen in de openbare afvalcontainers die voor de desbetreffende typen materiaal zijn bestemd.
- Het product bevat geen materialen die schadelijk zijn voor het milieu.



Dit symbool betekent dat u het product aan het eind van zijn levenscyclus moet afgeven aan een erkende afvalverwerker ten behoeve van de gescheiden verwerking van Afgedankte Elektrische en Elektronische Apparatuur (AEEA).

De volgende informatie heeft betrekking op het label betreffende energie-efficiëntie en ecologisch ontwerp:

Handelsmerk:	TAURUS
Model:	POWERED AIR
Energieklasse:	A+
Jaarlijks energieverbruik: Indicatief jaarlijks energieverbruik (kWh per jaar), uitgaande van 50 maal gebruik. Het werkelijke jaarlijkse energieverbruik zal afhangen van het gebruik dat van het apparaat wordt gemaakt.	22,0 kWh/jaar
Reinigingsvermogen bij het schoonmaken van kleden en tapijten	E
Reinigingsvermogen bij het schoonmaken van harde vloeren	B
Stof (her)productie klasse	E
Geluidsniveau	80 dB
Nominaal ingangsvermogen	600 W

Teneinde te bepalen of voldaan wordt aan de eisen die worden gesteld aan het ecologisch ontwerp en de berekening van de parameters van het energielabel, wordt het apparaat beschouwd als een stofzuiger voor algemeen gebruik en worden de Europese voorschriften EN 60312-1,

EN 60704-2-1 en EN 60335-2-2 als referentie  
genomen

Dit apparaat voldoet aan de laagspanningsrichtlijn 2014/35/EG, de richtlijn 2014/30/EG met betrekking tot elektromagnetische compatibiliteit, de richtlijn 2011/65/EG met betrekking tot beperkingen in de toepassing van bepaalde gevaarlijke stoffen in elektrische en elektronische apparaten en de richtlijn 2009/125/EG met betrekking tot de eisen inzake het ecologisch ontwerp van energiegerelateerde producten.

## Polski

### Odkurzacz pionowy z kablem

Powered Air

#### Szanowny Kliencie,

Serdecznie dziękujemy za zdecydowanie się na zakup sprzętu gospodarstwa domowego marki TAURUS.

Jego technologia, forma i funkcjonalność, jak również fakt, że spełnia on wszelkie normy jakości, dostarczy Państwu pełnej satysfakcji przez długi czas.

Przeczytać uważnie instrukcję przed uruchomieniem urządzenia i zachować ją w celu późniejszych konsultacji. Niedostosowanie się i nieprzestrzeganie niniejszych instrukcji może doprowadzić do wypadku.

### PORADY I OSTRZEŻENIA DOTYCZĄCE BEZPIECZEŃSTWA

- To urządzenie może być używane przez dzieci w wieku 8 lat i powyżej oraz osoby o ograniczonej sprawności fizycznej, sensorycznej lub umysłowej lub nieposiadające doświadczenia i wiedzy, jeżeli były one nadzorowane lub odpowiednio przeszkolone w zakresie korzystania z urządzenia w sposób bezpieczny i rozumieją zagrożenia z tego wynikające.
- Czyszczenie i konserwacja urządzenia nie powinny być wykonywane przez dzieci bez nadzoru dorosłych.
- To urządzenie nie jest zabawką. Dzieci powinny pozostać pod czujną opieką w celu zaga-

rantowania iż nie bawią się urządzeniem.

- Wyłączać urządzenie z prądu, jeśli nie jest ono używane i przed przystąpieniem do jakiegokolwiek czyszczenia.
- W razie awarii zanieść urządzenie do autoryzowanego Serwisu Technicznego. Nie próbować rozbierać urządzenia ani go naprawiać, ponieważ może to być niebezpieczne.
- Przed podłączeniem urządzenia do sieci, sprawdzić czy napięcie wskazane na tabliczce znamionowej odpowiada napięciu sieci.
- Podłączać urządzenie do sieci elektrycznej o sile co najmniej 10 amperów.
- Wtyczka urządzenia powinna być zgodna z podstawą elektryczną gniazdka. Nigdy nie modyfikować wtyczki. Nie używać przejściówek dla wtyczki.
- Nie napinać elektrycznego kabla połączeń. Nie używać nigdy kabla elektrycznego do podnoszenia, przenoszenia ani wyłączania urządzenia.
- Sprawdzać stan elektrycznego kabla połączeń. Uszkodzone czy zaplątane kable zwiększają ryzyko porażenia prądem.
- Nie dotykać wtyczki mokrymi rękoma.
- Nie używać urządzenia, gdy kabel elektryczny lub wtyczka jest uszkodzona.
- Jeśli popęka jakiś element obudowy urządzenia, natychmiast wyłączyć urządzenie z prądu, aby uniknąć porażenia prądem.
- Nie używać urządzenia, jeśli ono upadło czy kiedy występują widoczne oznaki uszkodzenia, albo jeśli istnieją wycieki.
- Nie wystawiać urządzenia na deszcz ani narażać na warunki wilgotności. Woda, która dostanie się do urządzenia zwiększy ryzyko porażenia prądem.

#### UŻYWANIE I KONSERWACJA:

- Nie stosować urządzenia, jeśli akcesoria lub części podlegające zużyciu nie są odpowiednio zamocowane.
- Nie używać urządzenia jeśli jego akcesoria lub filtry nie są odpowiednio dopasowane.

- Nie używać odkurzacza do zbierania wody ani innych cieczy.
- Nie używać urządzenia, jeśli nie działa przycisk włączania ON/OFF.
- Aby przenieść urządzenie, należy używać uchwytów.
- Urządzenie to zaprojektowane zostało wyłącznie do użytku domowego, a nie do użytku profesjonalnego czy przemysłowego.
- Przechowywać urządzenie w miejscu niedostępnym dla dzieci i/lub osób o ograniczonych zdolnościach fizycznych, dotykowych lub mentalnych oraz nie posiadających doświadczenia lub znajomości tego typu urządzeń.
- Nie używać na powierzchniach, które mogą zawierać metalne elementy jak na przykład gwoździe.
- Nie odkurzać nigdy odkurzaczem przedmiotów żarzących się czy tnących (niedopałki, popiół, gwoździe...).
- Używać tylko na suchych powierzchniach.
- Nie pozostawiać nigdy urządzenia podłączonego i bez nadzoru. W ten sposób zaoszczędzić ponadto można energię i przedłużyć okres użytkowania urządzenia.
- Nie używać urządzenia na żadnej części ciała ludzkiego lub na zwierzętach.

#### **SERWIS TECHNICZNY:**

- Wszelkie niewłaściwe użycie lub niezgodne z instrukcją obsługi może doprowadzić do niebezpieczeństwa, anulując przy tym gwarancję i odpowiedzialność producenta.

#### **OPIS**

- A Przycisk ON/OFF
- B Kabel elektryczne
- C Korpus
- D Filtr HEPA
- E Filtr zabezpieczający
- F Pojemnik na kurz
- G Osadzenie kabla
- H Teleskopowa rura przedłużająca
- I Przycisk zwalnający rurę z korpusu
- J Szczotka
- K Szpikulec
- L Szczotka wielofunkcyjna

W przypadku, jeśli model Państwa urządzenia nie posiada opisanych powyżej akcesoriów, można je również nabyć osobno w Serwisie Technicznym.

## **SPOSÓB UŻYCIA**

### **UWAGI PRZED UŻYCIEM:**

- Upewnić się, że z opakowania zostały wyjęte wszystkie elementy urządzenia.

### **FUNKCJA ODKURZANIA:**

- Podłączyć rurę łączącą i nakładkę do wlotu powietrza odkurzacza.
- Aby odłączyć rurę łączącą i nakładkę od odkurzacza należy nacisnąć przycisk uwalniający rurę od korpusu, który znajduje się w tylnej części i pociągnąć go na zewnątrz. (Fig.1).

### **WKŁADANIE AKCESORIUM DO RĘKOJEŚCI URZĄDZENIA:**

- Uchwyt węża urządzenia zaprojektowany jest w taki sposób, że umożliwia wkładanie następujących akcesoriów: (zastosować taką kombinację, która najlepiej się dostosowuje do potrzeb).
- Teleskopowa rura przedłużająca: Zaprojektowany, aby uzyskać dostęp do odległych powierzchni i ułatwić czyszczenie podłóg.
- Ssawka: Zaprojektowany specjalnie do czyszczenia podłóg (zarówno podłóg z wykładzinami, dywanów jak i typu twardego).
- Szpikulec: Przewidziany szczególnie do szczelin i trudno dostępnych kątów.
- Szczotka wielofunkcyjna.

### **SPOSÓB UŻYCIA:**

- Wyciągnąć kabel na taką długość, jaka będzie potrzebna.
- Podłączyć urządzenie do prądu.
- Włączyć urządzenie za pomocą przycisku ON/OFF.

### **PO ZAKOŃCZENIU KORZYSTANIA Z URZĄDZENIA:**

- Wyłączyć urządzenie za pomocą przycisku ON/OFF.
- Wyłączyć urządzenie z sieci elektrycznej.
- Osadzenie kabla pozwala na zwijanie, wyciąganie i używanie odpowiedniej do potrzeb długości kabla, pozwalając w ten sposób na uniknięcie ryzyka wypadków.

## **CZYSZCZENIE**

- Odłączyć urządzenie z sieci i pozostawić aż do ochłodzenia przed przystąpieniem do jakiegokolwiek czyszczenia.
- Czyścić urządzenie wilgotną szmatką zmoczoną kilkoma kroplami płynu i następnie osuszyć.

- Nie używać do czyszczenia urządzenia rozpuszczalników, produktów z czynnikiem PH takich jak chlor, ani środków żrących.
- Nie zanurzać urządzenia w wodzie ni innej cieczy, nie wkładać pod kran.

#### OPRÓŻNIANIE POJEMNIKA NA KURZ:

- Opróżnić pojemnik, gdy przez jego przezroczyste ścianki będzie widać, że jest pełny lub gdy widocznie zmniejszy się siła ciągu.
- Wymontować pojemnik na kurz z urządzenia. (Fig.2).
- Otworzyć pokrywkę pojemnika i wyrzucić jego zawartość do kosza na śmieci.
- Sprawdzić stan filtra pojemnika.
- Zamknąć pokrywkę pojemnika na kurz.

#### WYMIANA FILTRÓW:

- Filtr pojemnika, zaleca się okresowo sprawdzać stan filtra, musi być on zawsze czysty / wymieniać co 50 godzin pracy

#### ABY WYJĄĆ FILTR:

- Wymontować pojemnik na kurz z urządzenia. (Fig.2).
- Otworzyć pokrywkę pojemnika na kurz. (Fig.3).
- Wyjąć filtr z gniazda (Fig.4).
- W celu założenia filtra, postępować w sposób odwrotny do przedstawionego w powyższym punkcie.

#### MATERIAŁY EKSPLOATACYJNE

- Części zużywalne do tego modelu urządzenia (takie jak filtry,...) nabyć można u dystrybutorów i w autoryzowanych punktach sprzedaży.
- Należy zawsze używać oryginalnych części, specjalnie zaprojektowanych do tego modelu urządzenia.
- Baterie można zakupić w specjalizowanych sklepach.

## NIEPRAWIDŁOWOŚCI I NAPRAWA

- W razie awarii zanieść urządzenie do autoryzowanego Serwisu Technicznego. Nie próbować rozbiierać urządzenia ani go naprawiać, ponieważ może to być niebezpieczne.

#### DLA URZĄDZEŃ WYPRODUKOWANYCH W UNII EUROPEJSKIEJ I W PRZYPADKU WYMAGAŃ PRAWNYCH OBOWIĄZUJĄCYCH W DANYM KRAJU:

#### Ekologia i Zarządzanie Odpadami

- Materiały, z których wykonane jest opakowanie tego urządzenia, znajdują się w ramach systemu zbierania, klasyfikacji oraz ich odzysku. Jeżeli chcecie Państwo się ich pozbyć, należy umieścić je w kontenerze przeznaczonym do tego typu materiałów.
- Produkt nie zawiera koncentracji substancji, które mogłyby być uznane za szkodliwe dla środowiska.



Symbol ten oznacza, że jeśli chcecie się Państwo pozbyć tego produktu po zakończeniu okresu jego użytkowania, należy go przekazać przy zastosowaniu określonych środków do autoryzowanego podmiotu zarządzającego odpadami w celu przeprowadzenia selektywnej zbiórki Odpadów Urządzeń Elektrycznych i Elektronicznych (WEEE).

Następujące informacje dotyczą oznaczenia efektywności energetycznej i wzornictwa ekologicznego:

<b>Marka handlowa:</b>	<b>TAURUS</b>
Model:	POWERED AIR
Klasa efektywności energetycznej:	A+
Roczne zużycie energii:  Orientacyjne roczne zużycie energii (kWh rocznie) obliczono na podstawie 50 sesji czyszczących. Rzeczywiste roczne zużycie energii będzie zależało od sposobu użytkowania urządzenia.	22,0 kWh/rok
Klasa skuteczności czyszczenia dywanów i chodników	E
Klasa skuteczności czyszczenia podłóg twardych	B
Klasa reemisji kurzów	E
Poziom hałasu	80 dB
Znamionowa moc wejściowa	600 W

W celu ustalenia zgodności z wymogami dotyczącymi wzornictwa ekologicznego oraz do obliczania parametrów etykiety efektywności energetycznej urządzenie jest uważane za odkurzaczy ogólnego zastosowania i europejskie normy EN 60312-1, EN 60704-2-1 i EN 60335-2-2 są traktowane jako wzorzec.

Urządzenie spełniające wymogi Ustawy 2014/35/EC o Niskim Napięciu, Ustawy 2014/30/EC o Zgodności Elektromagnetycznej, Ustawy 2011/65/EC o gospodarce odpadami elektrycznymi i elektronicznymi i ustawy 2009/125/EC o urządzeniach konsumujących energię.

## Ελληνικά

### Ηλεκτρική σκούπα με καλώδιο

Powered Air

#### Αξιότιμε πελάτη:

Σας ευχαριστούμε που αποφασίσατε να αγοράσετε ένα προϊόν μάρκας TAURUS. Η τεχνολογία, ο σχεδιασμός και η λειτουργία του, σε συνδυασμό με το γεγονός ότι το προϊόν πληροί τις αυστηρότερες προδιαγραφές ποιότητας θα σας εξασφαλίσουν πλήρη ικανοποίηση για πολύ καιρό. Διαβάστε προσεκτικά το παρόν φυλλάδιο οδηγιών πριν θέσετε σε λειτουργία τη συσκευή, και φυλάξτε το για να το συμβουλευέστε στο μέλλον. Η μη τήρηση και μη συμμόρφωση με τις εν λόγω οδηγίες μπορούν να οδηγήσουν σε ατύχημα.

### ΟΔΗΓΙΕΣ ΚΑΙ ΠΡΟΕΙΔΟΠΟΙΗΣΕΙΣ ΑΣΦΑΛΕΙΑΣ

- Αυτή τη συσκευή μπορούν να τη χρησιμοποιήσουν παιδιά ηλικίας 8 ετών και άνω και άτομα με μειωμένες σωματικές, αισθητηριακές ή διανοητικές ικανότητες ή με έλλειψη εμπειρίας ή γνώσεων, εφόσον τους παρέχεται η κατάλληλη εποπτεία ή εκπαιδευτούν στην ασφαλή χρήση της συσκευής και κατανοούν τους κινδύνους που εγκυμονεί.
- Η καθαριότητα και η συντήρηση που πρέπει να πραγματοποιεί ο χρήστης δεν πρέπει να πραγματοποιούνται από παιδιά χωρίς επιτήρηση.
- Η παρούσα συσκευή δεν είναι παιχνίδι. Τα παιδιά πρέπει να επιτηρούνται ώστε να

διασφαλίζεται ότι δεν παίζουν με τη συσκευή.

- Αποσυνδέετε τη συσκευή από το ρεύμα, όταν δεν χρησιμοποιείται καθώς και πριν πραγματοποιήσετε οποιαδήποτε διαδικασία καθαρισμού.
- Εάν έχει υποστεί βλάβη το καλώδιο σύνδεσης στο ρεύμα, πρέπει να αντικατασταθεί και να μεταφέρετε τη συσκευή σε εγκεκριμένη υπηρεσία τεχνικής βοήθειας. Προκειμένου να μην εκτεθείτε σε κίνδυνο, μην προσπαθήσετε να αποσυναρμολογήσετε ή να επιδιορθώσετε τη συσκευή.
- Πριν συνδέσετε τη συσκευή στο ρεύμα, ελέγξτε ότι η τάση που αναφέρεται στην πινακίδα σήμανσης συμπίπτει με την τάση του ρεύματος.
- Συνδέστε τη συσκευή σε βάση λήψης ρεύματος που αντέχει τουλάχιστον 10 αμπέρ.
- Το βύσμα της πρίζας της συσκευής πρέπει να συμπίπτει με την ηλεκτρική βάση λήψης ρεύματος. Μην αλλάζετε ποτέ το βύσμα της πρίζας. Μην χρησιμοποιείται μετασχηματιστές στο βύσμα της πρίζας.
- Μην ασκείτε πίεση στο ηλεκτρικό καλώδιο. Ποτέ μη χρησιμοποιείτε το ηλεκτρικό καλώδιο για να σηκώσετε, να μεταφέρετε ή να αποσυνδέσετε τη συσκευή από την πρίζα.
- Ελέγξτε την κατάσταση του καλωδίου τροφοδοσίας. Αν το καλώδιο παρουσιάζει φθορά ή έχει μπλεχτεί αυξάνεται ο κίνδυνος ηλεκτροπληξίας.
- Μην αγγίζετε το βύσμα σύνδεσης με υγρά χέρια.
- Μη χρησιμοποιείτε τη συσκευή όταν το ηλεκτρικό καλώδιο ή το βύσμα έχουν υποστεί ζημιά.
- Εάν κάποιο από τα περιβλήματα της συσκευής σπάσει, αποσυνδέετε αμέσως τη συσκευή από το ρεύμα για να αποφύγετε πιθανότητα ηλεκτροπληξίας.
- Μη χρησιμοποιείτε τη συσκευή αν έχει πέσει στο δάπεδο, αν παρουσιάζει εμφανή φθορά ή

διαρροή.

- Μην εκθέτετε τη συσκευή στη βροχή ή την υγρασία. Το νερό που εισέρχεται στη συσκευή αυξάνει τον κίνδυνο ηλεκτροπληξίας.

#### **ΧΡΗΣΗ ΚΑΙ ΣΥΝΤΗΡΗΣΗ:**

- Μη χρησιμοποιείτε τη συσκευή χωρίς το/τα φίλτρο/α να είναι σωστά τοποθετημένα.
- Μη χρησιμοποιείτε τη συσκευή αν τα εξαρτήματά της δεν είναι σωστά συνταίριασμένα.
- Μη χρησιμοποιείτε τη συσκευή για να συλλέξετε νερό ή οποιοδήποτε άλλο υγρό.
- Μη χρησιμοποιείται τη συσκευή αν δεν λειτουργεί ο διακόπτης έναρξης/παύσης λειτουργίας.
- Χρησιμοποιείτε το/τα χερούλι/α μεταφοράς για να πιάσετε ή να μεταφέρετε τη συσκευή.
- Αυτή η συσκευή έχει σχεδιαστεί μόνο για οικιακή χρήση, όχι για επαγγελματική ή βιομηχανική χρήση.
- Διατηρήστε την παρούσα συσκευή μακριά από τα παιδιά ή/και τα άτομα με μειωμένες σωματικές, αισθητηριακές ή διανοητικές ικανότητες ή με έλλειψη εμπειρίας ή γνώσεων
- Μη σκουπίζετε σε περιοχές που περιέχουν μεταλλικά αντικείμενα όπως καρφιά και/ή βίδες.
- Μη ρουφάτε με τη σκούπα ποτέ πυρακτωμένα ή κοφτερά αντικείμενα (αποτίσιγα, στάχτες, καρφιά...).
- Χρησιμοποιήστε τη συσκευή μόνο για στεγνό καθάρισμα.
- Μην αφήνετε ποτέ συνδεδεμένη τη συσκευή και χωρίς επιτήρηση. Έτσι θα εξοικονομήσετε επίσης ενέργεια και θα επιμηκύνετε τη ζωή της συσκευής.
- Μη χρησιμοποιείτε τη συσκευή επάνω σε μέρος του σώματος ανθρώπου ή ζώου.

#### **ΛΕΙΤΟΥΡΓΙΑ:**

- Οποιαδήποτε μη ενδεδειγμένη χρήση ή χρήση αντίθετη προς τις οδηγίες χρήσης μπορεί να εγκυμονεί κινδύνους, και ακυρώνει την εγγύηση και την ευθύνη του κατασκευαστή.

#### **ΠΕΡΙΓΡΑΦΗ**

- A Διακόπτης ON/OFF
- B Ηλεκτρικό καλώδιο
- C Σώμα
- D Φίλτρο HEPA
- E Προστατευτικό φίλτρο
- F Κάδος σκόνης
- G Αποθήκευση καλωδίου

H Σωλήνας επιμηκύνσης

I Κουμπί εξαγωγής του κάδου του σώματος

J Βούρτσα

K Μυτερό ακροφύσιο

L Βούρτσα πολλαπλών χρήσεων

Σε περίπτωση που το μοντέλο της συσκευής σας δεν διαθέτει τα εξαρτήματα που περιγράφονται παραπάνω, αυτά τα εξαρτήματα μπορείτε να τα αποκτήσετε μεμονωμένα από τις υπηρεσίες τεχνικής συνδρομής.

#### **ΤΡΟΠΟΣ ΛΕΙΤΟΥΡΓΙΑΣ**

##### **ΠΑΡΑΤΗΡΗΣΕΙΣ ΠΡΙΝ ΤΗ ΧΡΗΣΗ:**

- Βεβαιωθείτε ότι έχετε αφαιρέσει όλα τα υλικά συσκευασίας του προϊόντος.
- Λειτουργία αναρρόφησης:
- Συνδέστε τον σωλήνα σύνδεσης και το πέλμα στο σημείο εισόδου αέρα στη σκούπα.
- Για να αποσυνδέσετε τον σωλήνα σύνδεσης και το πέλμα της σκούπας, πιέστε το κουμπί για να εξαχθεί ο κάδος του σώματος που βρίσκεται στο πίσω μέρος και τραβήξτε προς τα έξω. (Fig.1).
- Εισαγωγή ενός εξαρτήματος στην λαβή της συσκευής:
- Η λαβή της συσκευής είναι σχεδιασμένη με τέτοιο τρόπο που να επιτρέπει την τοποθέτηση των ακόλουθων εξαρτημάτων: (χρησιμοποιήστε τον συνδυασμό που ταιριάζει περισσότερο στις ανάγκες σας):

##### **ΣΩΛΗΝΑΣ ΕΠΙΜΗΚΥΝΣΗΣ:**

- σχεδιασμένος έτσι ώστε να φτάνει σε απομακρυσμένες επιφάνειες και να διευκολύνει την καθαριότητα πατωμάτων.
- Πέλμα: Ειδικά σχεδιασμένο για την καθαριότητα πατωμάτων (τόσο πατωμάτων με μοκέτα, χαλί όσο και πατωμάτων σκληρής επιφάνειας).
- Μυτερό ακροφύσιο: Ενδείκνυται για κοιλότητες και γωνίες με δύσκολη πρόσβαση.
- Βούρτσα πολλαπλών χρήσεων.

##### **ΧΡΗΣΗ:**

- Ξετυλίξτε από το αποθηκευμένο καλώδιο το μήκος καλωδίου που χρειάζεστε.
- Συνδέστε τη συσκευή στο ηλεκτρικό δίκτυο.
- Θέστε τη συσκευή σε λειτουργία, χρησιμοποιώντας το κουμπί έναρξη/παύση λειτουργίας.
- Αφού ολοκληρωθεί η χρήση της συσκευής:
- Σταματήστε τη λειτουργία της συσκευής, χρησιμοποιώντας το κουμπί έναρξη/παύση

λειτουργίας.

- Αποσυνδέστε τη συσκευή από το ηλεκτρικό δίκτυο.
- Το αποθηκευμένο καλώδιο επιτρέπει να βρίσκεται έξω και να διατίθεται το αναγκαίο μήκος καλωδίου για να λειτουργεί η συσκευή, αποφεύγοντας καταστάσεις επικίνδυνες για ατύχημα.

## ΚΑΘΑΡΙΟΤΗΤΑ

- Αποσυνδέστε τη συσκευή από το ρεύμα και αφήστε τη να κρυώσει πριν πραγματοποιήσετε οποιαδήποτε διαδικασία καθαρισμού.
- Καθαρίστε τη συσκευή με ένα υγρό πανί, βρεγμένο με μερικές σταγόνες απορρυπαντικού και μετά στεγνώστε τη.
- Μη χρησιμοποιείται διαλυτικά ούτε προϊόντα με όξινο ή αλκαλικό παράγοντα pH, όπως η χλωρίνη, ούτε λειαντικά προϊόντα για τον καθαρισμό της συσκευής.
- Μην εμβαπτίζετε ποτέ τη συσκευή σε νερό ή άλλο υγρό, ούτε να τη βάζετε κάτω από τη βρύση.

## ΑΔΕΙΑΣΜΑ ΚΑΔΟΥ ΣΚΟΝΗΣ:

- Αδειάστε τον κάδο σκόνης όταν φαίνεται από τα διάφανα τοιχώματά του ότι είναι γεμάτος ή όταν μειώνεται σημαντικά η ισχύς απορρόφησης της συσκευής.
- Αφαιρέστε τον κάδο σκόνης από τη συσκευή. (Fig.2).
- Ανοίξτε το καπάκι αδειάσματος του κάδου και αδειάστε το περιεχόμενό του σε κατάλληλο κάδο απορριμάτων.
- Ελέγξτε την κατάσταση του φίλτρου του κάδου.
- Κλείστε το καπάκι αδειάσματος του κάδου.

## ΑΛΛΑΓΗ ΤΩΝ ΦΙΛΤΡΩΝ:

- Φίλτρο κάδου, προτείνεται η περιοδική εξέταση της κατάστασης του φίλτρου, το φίλτρο πρέπει να καθαρίζεται / αντικαθίσταται μετά από 50 ώρες χρήσης
- Για την αφαίρεση του φίλτρου:
- Αφαιρέστε τον κάδο σκόνης από τη συσκευή. (Fig.2).
- Ανοίξτε το καπάκι του κάδου σκόνης. (Fig.3).
- Αφαιρέστε το φίλτρο από την θέση του (Fig.4).
- Για να μοντάρετε το φίλτρο κάντε τις αντίθετες κινήσεις από αυτές που σας εξηγήσαμε προηγουμένως.

## ΑΝΑΛΩΣΙΜΑ

- Στους εγκεκριμένους διανομείς και καταστήματα μπορείτε να αγοράσετε αναλώσιμα (όπως φίλτρα, ... ) για το μοντέλο της συσκευής σας.
- Χρησιμοποιείτε πάντα αυθεντικά αναλώσιμα, που έχουν σχεδιαστεί ειδικά για τη συσκευή σας.
- Μπορείτε να βρείτε αυτού του είδους το αναλώσιμο σε εξειδικευμένα καταστήματα.
- Προβλήματα και επισκευές
- Σε περίπτωση βλάβης, μεταφέρετε τη συσκευή σε εγκεκριμένη υπηρεσία τεχνικής βοήθειας. Μην προσπαθήσετε να την αποσυναρμολογήσετε ή να την επισκευάσετε γιατί μπορεί να εκτεθείτε σε κίνδυνο.
- Για τις εκδοχές ΕΕ της συσκευής και/ή εφόσον ισχύουν τα παρακάτω στη χώρα σας:

## ΟΙΚΟΛΟΓΙΑ ΚΑΙ ΑΝΑΚΥΚΛΩΣΙΜΟΤΗΤΑ ΤΟΥ ΠΡΟΪΟΝΤΟΣ

- Τα υλικά που απαρτίζουν τη συσκευασία αυτής της συσκευής, συμμετέχουν σε πρόγραμμα αποκομιδής, ταξινόμησης και ανακύκλωση τους. Αν θέλετε να απαλλαγείτε από αυτά τα υλικά, μπορείτε να χρησιμοποιήσετε τους δημόσιους κάδους που ενδείκνυνται για κάθε είδος υλικού.
- Το προϊόν δεν περιέχει συγκεντρώσεις ουσιών που μπορούν να θεωρηθούν επιζήμιες για το περιβάλλον.



Αυτό το σύμβολο σημαίνει ότι εάν θέλετε να απαλλαγείτε από το προϊόν, όταν έχει ολοκληρωθεί ο κύκλος ζωής του, οφείλετε να το εναποθέσετε, με τα κατάλληλα μέσα, στα χέρια ενός διαχειριστή αποβλήτων, εγκεκριμένου για την επιλεκτική συλλογή αποβλήτων ειδών ηλεκτρικού και ηλεκτρονικού εξοπλισμού (ΑΗΗΕ).

Οι ακόλουθες πληροφορίες είναι σχετικές με την ενεργειακή σήμανση και τον οικολογικό σχεδιασμό:

<b>Εμπορική μάρκα:</b>	<b>TAURUS</b>
Μοντέλο:	POWERED AIR
Τάξη ενεργειακής απόδοσης:	A+
Ετήσια κατανάλωση ενέργειας: Ενδεικτική ετήσια κατανάλωση ενέργειας (kWh ανά έτος] υπολογισμένη με βάση 50 συνεδρίες καθαρισμού. Η πραγματική ετήσια κατανάλωση ενέργειας θα εξαρτηθεί από το πώς χρησιμοποιείται η συσκευή.	22,0 kWh/έτος
Τύπος ισχύος του καθαρισμού χαλιών και μοκετών	E
Τύπος ισχύος του καθαρισμού σκληρών δαπέδων	B
Είδος της (επαν) εκπομπής σκόνης	E
Στάθμη ακουστικής έντασης ήχου	80 dB
Ονομαστική ισχύς εισόδου	600 W

Για να προσδιορισθεί η συμμόρφωση με τις απαιτήσεις οικολογικού σχεδιασμού και για τον υπολογισμό των παραμέτρων της ενεργειακής σήμανσης, η συσκευή θεωρείται γενικής χρήσης ηλεκτρική σκούπα και έχει ληφθεί ως αναφορά οι ευρωπαϊκοί κανονισμοί EN 60312-1, EN 60704-2-1 και EN 60335-2-2

Το παρόν προϊόν συμμορφώνεται με την οδηγία 2014/35/EE χαμηλής τάσης, με την οδηγία 2014/30/EE για την ηλεκτρομαγνητική συμβατότητα, με την οδηγία 2011/65/EE για τον περιορισμό της χρήσης ορισμένων επικίνδυνων ουσιών σε ηλεκτρικό και ηλεκτρονικό εξοπλισμό και με την οδηγία 2009/125/EK για τις απαιτήσεις οικολογικού σχεδιασμού όσον αφορά τα συνδεδεμένα με την ενέργεια προϊόντα.

## Русский

### Проводной вертикальный пылесос

Powered Air

#### Уважаемый клиент!

Благодарим вас за выбор прибора торговой марки TAURUS.

Он выполнен с применением передовых технологий, имеет элегантный дизайн, надежную конструкцию и превышает наиболее требовательные стандарты качества, что обеспечит полное соответствие вашим требованиям и продолжительный срок службы.

Внимательно прочтите эту инструкцию перед включением электроприбора и сохраните ее для использования в будущем. Ненадлежащее соблюдение этой инструкции может быть причиной несчастного случая.

### ИНСТРУКЦИЯ ПО ТЕХНИКЕ БЕЗОПАСНОСТИ

- Данное устройство может использоваться детьми старше 8 лет, лицами с ограниченными физическими, сенсорными или умственными возможностями, а также лицами, не обладающими соответствующим опытом или знаниями, только под присмотром или после проведения инструктажа по безопасному использованию устройства и с пониманием связанных с ним опасностей.
- дети не должны чистить или выполнять уход за прибором без присмотра взрослых;
- Прибор не является игрушкой.

Необходимо следить за детьми, чтобы они не играли с ним.

- Отсоедините электроприбор от сети после использования или для его чистки;
- Поврежденный сетевой шнур подлежит замене в авторизованном сервисном центре. Не допускается разбирать или ремонтировать прибор, поскольку это небезопасно;
- Прежде чем включить электроприбор, убедитесь, что напряжение на его табличке соответствует напряжению в сети;
- Подключите электроприбор к розетке, рассчитанной на ток не менее 10 ампер;
- Сетевая вилка должна подходить к розетке. Не допускается вносить изменения в вилку сетевого шнура. Не допускается также использовать переходники для розетки;
- Не тяните шнур питания. Не допускается использовать шнур питания, чтобы поднимать или переносить электроприбор, вынимать вилку из розетки, потянув за шнур.
- Проверьте состояние шнура питания. Поврежденный или запутанный шнур может быть причиной поражения электрическим током.
- Не прикасайтесь к вилке влажными руками.
- Не допускается эксплуатировать электроприбор с поврежденным шнуром или вилкой питания.
- При любом повреждении корпуса электроприбора немедленно отключите его от сети, чтобы не допустить поражения электрическим током;
- Не допускается использовать прибор после падения на пол, если на нем имеются видимые следы повреждений или протечка.
- Не оставляйте прибор под дождем или во влажном месте. Если в прибор попадет вода, это может стать причиной поражения электрическим током;

## ИСПОЛЬЗОВАНИЕ И УХОД

- Не эксплуатируйте прибор с неправильно установленным фильтром.
- Не допускается эксплуатировать прибор, если принадлежности установлены недостаточно надежно.
- Не используйте прибор для того, чтобы собрать воду или другую жидкость.
- Не допускается эксплуатировать электроприбор с неисправным выключателем питания.
- Для перемещения или удержания электроприбора используйте его ручку.
- Этот прибор предназначен только для домашнего, а не профессионального или промышленного использования;
- Храните этот прибор вне досягаемости детей и/или лиц с ограниченными физическими, сенсорными или умственными возможностями, а также тех, кто не знаком с правилами его использования;
- Не собирайте пылесосом металлические предметы, такие как гвозди или винты.
- Ни в коем случае не собирайте горячие или острые предметы, например окурки, пепел, гвозди и т. Д.
- Используйте прибор только для сухой чистки.
- Не оставляйте включенный электроприбор без присмотра. Это сохранит электроэнергию и продлит срок его службы.
- Не прикасайтесь рабочей поверхностью утюга к телу или к животным;

## СЕРВИСНОЕ ОБСЛУЖИВАНИЕ:

- Ремонтировать прибор разрешается только квалифицированным специалистам с использованием только оригинальных запасных частей.
- Любое неправильное использование или несоблюдение инструкций автоматически приводит к аннулированию гарантии и снятию ответственности производителя.

## ОПИСАНИЕ

- A Переключатель ON/OFF
- B Кабель электропитания
- C Основной корпус
- D Фильтр HEPA
- E Держатель фильтра
- F Пылесборник
- G Крючок для шнура питания
- H Удлинительная трубка
- I Кнопка отсоединения трубки

- J Щетка для пола
- K Щелевая насадка
- L Многофункциональная щетка

Если ваша модель не укомплектована нужной вам принадлежностью, ее можно приобрести отдельно через службу технической поддержки.

## ИНСТРУКЦИЯ ПО ЭКСПЛУАТАЦИИ ПЕРЕД ИСПОЛЬЗОВАНИЕМ:

- Убедитесь в том, что вы полностью распаковали прибор.

## УБОРКА ПЫЛЕСОСОМ:

- Присоедините шланг к всасывающему отверстию пылесоса.
- Для того, чтобы отсоединить шланг от пылесоса, нажмите кнопку для отсоединения трубки от основного корпуса, расположенную на задней стороне. (Fig.1).

## УСТАНОВКА НАСАДОК И ПРИНАДЛЕЖНОСТЕЙ:

- Ручка прибора спроектирована таким образом, что позволяет установку следующих принадлежностей (используйте ту комбинацию, которая наилучшим образом соответствует вашим требованиям):
- Удлинительная трубка: предназначена для обеспечения доступа к поверхностям, которые находятся вне досягаемости, и делает уборку пола удобной.
- Головка: специально для очистки полов (подходит для ковриков, ковров, а также твердых полов),
- Щелевая насадка: предназначена для вытягивания пыли из щелей и труднодоступных мест;

## ИСПОЛЬЗОВАНИЕ:

- Вытяните кабель питания на нужную длину
- Подключите прибор к сети.
- включите прибор с помощью выключателя;

## ПОСЛЕ ИСПОЛЬЗОВАНИЯ:

- Выключите прибор, используя кнопку on/off.
- Отключите прибор от сети.
- Отверстие для хранения шнура позволяет вам укоротить или увеличить длину кабеля для удобной работы с прибором,

предотвращая риск возникновения опасных ситуаций.

специализированных магазинах.

## ОЧИСТКА

- Отсоедините прибор от сети после использования, чтобы он остыл перед чисткой.
- очистите прибор, используя влажную ткань и несколько капель чистящей жидкости, а затем сухую ткань.
- Не допускается использовать растворители или продукты на основе кислоты или с высоким уровнем pH, например, отбеливатель, а также абразивные чистящие вещества.
- Не помещайте электроприбор в воду или иную жидкость, а также под струю воды.

### ОЧИСТКА ПЫЛЕСБОРНИКА

- Опустошайте пылесборник всякий раз, когда он полон (вы можете видеть это через прозрачные окошки), или когда мощность пылесоса заметно снижается.
- Отсоедините пылесборник от прибора (Fig.2).
- Откройте крышку пылесборника и опорожните его содержимое в предназначенную для отходов емкость.
- Проверьте состояние фильтра пылесборника
- Закройте крышку пылесборника.

### ЗАМЕНА ФИЛЬТРОВ:

- Воздушный фильтр рекомендуется менять не реже одного раза в год или каждые 50 часов использования прибора.

### ЧТОБЫ СНЯТЬ ФИЛЬТР:

- Отсоедините пылесборник от прибора (Fig.2).
- Откройте крышку пылесборника. (Fig.3).
- Снимите фильтр с корпуса (Fig.4).
- Установите фильтр в порядке, обратном снятию.

### РАСХОДНЫЕ ЧАСТИ

- расходные части (например фильтры и др.) для вашей модели можно заказывать у дистрибьюторов и уполномоченных представителей;
- обязательно используйте оригинальные расходные части, специально предназначенные для вашей модели.
- Эти расходные части доступны в

## НЕИСПРАВНОСТИ И РЕМОНТ

- В случае неисправности отнесите электроприбор в сервисный центр. Не пытайтесь самостоятельно ремонтировать электроприбор — это может быть опасно;

### ДЛЯ ИЗДЕЛИЙ В ВЕРСИИ ЕС И/ИЛИ, ЕСЛИ ЭТОГО ТРЕБУЕТ ЗАКОНОДАТЕЛЬСТВО В ВАШЕЙ СТРАНЕ:

### ЭКОЛОГИЯ И ВТОРИЧНОЕ ИСПОЛЬЗОВАНИЕ

- Материалы упаковки прибора принимаются системой сбора и сортировки материалов для вторичного их использования. Для утилизации используйте бытовые контейнеры для каждого типа мусора.
- В изделии нет веществ в концентрациях, которые считаются вредными для окружающей среды.



Этот значок означает, что после окончания срока службы для утилизации электроприбора отнесите его в пункт сбора электрических и электронных отходов (WEEE)

Следующая информация относится к маркировке энергии и экодизайну:

<b>Торговая марка:</b>	<b>TAURUS</b>
Модель:	POWERED AIR
Класс эффективности	A+
Ежегодное потребление энергии  Ориентировочное годовое потребление энергии (кВт·ч в год) на основе 50-разового использования. Фактическое годовое потребление энергии будет зависеть от того, как используется прибор	22,0 кВтч/год
Класс производительности при уборке ковров	E
Класс производительности при уборке твердого пола	B
Класс повторного выброса пыли	E
Уровень мощности звука	80 dB
Номинальная входная мощность	600 W

Для соответствия с требованиями экодизайна и для расчета параметров энергетической маркировки прибор рассматривается как пылесос общего назначения, что определяется европейскими стандартами EN 60312-1, EN 60704-2-1, EN 60335-2-2.

Этот прибор выполнен в соответствии с Директивой по низковольтному оборудованию 2014/35/EU, Директивой по электромагнитной совместимости 2014/30/EU, Директивой 2011/65/EU, ограничивающей использование некоторых опасных веществ в электрическом и электронном оборудовании, а также Директивой 2009/125/EC по экологическим требованиям к изделиям, потребляющим энергию.

## Română

### Aspirator vertical cu fir

Powered Air

#### Stimate client,

Vă mulțumim pentru că ați ales să achiziționați un produs marca TAURUS.

Datorită tehnologiei sale, designului și modului de funcționare, precum și faptului că depășește cele mai stricte standarde de calitate, se poate garanta o utilizare complet satisfăcătoare și de lungă durată a produsului.

Înainte de a porni aparatul, citiți cu atenție aceste instrucțiuni și păstrați-le pentru a le putea consulta în viitor. Nerespectarea acestor instrucțiuni poate provoca un accident.

### RECOMANDĂRI ȘI AVERTIZĂRI PRIVIND SIGURANȚA

- Acest aparat poate fi utilizat de către copiii cu vârsta minimă de 8 ani și persoane cu capacități fizice, senzoriale sau mentale reduse sau fără experiență și cunoștințe, în cazul în care aceștia sunt supravegheați sau au fost instruiți cu privire la utilizarea aparatului într-un mod sigur și înțeleg pericolele implicate.
- Curățarea și întreținerea nu trebuie efectuate de copii fără supraveghere.
- Acest aparat nu este o jucărie. Copiii trebuie supravegheați pentru a vă asigura că nu se joacă cu aparatul.
- Deconectați aparatul de la

rețeaua de alimentare atunci când nu îl utilizați și înainte de a-l curăța.

- În cazul în care conexiunea la rețeaua de alimentare a fost avariată, aceasta trebuie înlocuită, iar aparatul trebuie dus la un service de asistență tehnică autorizat. Nu încercați să dezasamblați sau să reparați aparatul pe cont propriu, pentru a evita pericolele.

- Înainte de a brânșa aparatul, verificați dacă tensiunea de pe plăcuța de identificare a aparatului corespunde celei de la priză.
- Conectați aparatul la o priză cu împământare de minim 10 amperi.
- Ștecherul aparatului trebuie să intre corect în priză. Nu modificați ștecherul. Nu utilizați adaptoare pentru ștechere.
- Nu forțați cablul de alimentare. Nu utilizați niciodată cablul electric pentru a ridica, transporta sau decupla aparatul.
- Verificați starea cablului de alimentare. Cablurile deteriorate sau încurcate măresc riscul de electrocutare.
- Nu atingeți ștecherul cu mâinile ude.
- Nu utilizați aparatul dacă acesta are ștecherul sau cablul de alimentare deteriorat.
- Dacă una din părțile carcasei aparatului se sparge, deconectați imediat aparatul de la rețea, pentru a preveni posibilitatea unui șoc electric.
- Nu utilizați aparatul dacă a fost scăpat pe podea, dacă există semne vizibile de deteriorare sau dacă prezintă scurgeri.
- Nu lăsați aparatul în ploaie sau expus la umezeală. În cazul în care se infiltrează apă în interiorul aparatului, riscul de electrocutare va crește.

#### UTILIZARE ȘI ÎNGRIJIRE:

- Nu utilizați aparatul fără filtrul (filtrele) acestuia poziționate corect.
- Nu utilizați aparatul dacă accesoriile sale nu sunt montate corespunzător.
- Nu utilizați aparatul pentru a aduna apă sau orice alt lichid.

- Nu utilizați aparatul dacă întrerupătorul pornit/oprit nu funcționează.
- Utilizați mânerul aparatului pentru a-l apuca sau deplasa.
- Acest aparat este destinat numai pentru utilizarea în gospodărie și, nu pentru utilizări profesionale sau industriale.
- Depozitați aparatul într-un loc care să nu fie la îndemâna copiilor și/sau a persoanelor cu capacități fizice, senzoriale sau mentale reduse, ori care nu au experiența sau cunoștințele necesare.
- Nu utilizați în zone în care există obiecte metalice, cum ar cuie și/sau șuruburi.
- Nu aspirați niciodată obiecte incandescente sau ascuțite (mucuri de țigară, cenușă, cuie etc.).
- Utilizați aparatul numai pentru efectuarea sarcinilor în zone uscate.
- Nu lăsați niciodată aparatul conectat și ne-supravegheat dacă nu este utilizat. Astfel se economisește energie și se prelungeste durata de viață a aparatului.
- Nu utilizați aparatul pe vreo porțiune a corpului unei persoane sau unui animal.

#### **SERVICE:**

- Asigurați-vă că lucrările de întreținere sunt efectuate doar de personal calificat și că sunt utilizate doar piese de schimb și accesorii originale pentru înlocuirea pieselor/accesoriilor existente.
- Orice utilizare necorespunzătoare sau nerespectarea instrucțiunilor face ca garanția și responsabilitățile producătorului să devină nule și neavenite.

## **DESCRIERE**

- A Întrerupător ON/OFF (PORNIRE/OPRIRE)
- B Cablu de alimentare
- C Corpul principal
- D Filtru HEPA
- E Protecție filtru
- F Rezervor de praf
- G Cârlig pentru cablu de alimentare
- H Tub extensibil
- I Buton de deconectare tub
- J Perie pentru podele
- K Lance
- L Perie multifuncțională

Dacă modelul aparatului dvs. nu are accesoriile descrise mai sus, acestea pot fi achiziționate și separat de la Serviciul de Asistență Tehnică.

## **INSTRUCȚIUNI DE UTILIZARE ÎNAINTE DE UTILIZARE:**

- Asigurați-vă că ați înlăturat toate ambalajele produsului.

#### **FUNCȚIE DE ASPIRARE:**

- Cuplați ansamblul furtunului la orificiul de admisie a aerului al aspiratorului.
- Pentru a deconecta unitatea furtunului de la aspirator, apăsați butonul de deconectare a tubului din unitatea principală, care este situat în partea din spate. (Fig. 1).

#### **INTRODUCEREA UNUI ACCESORIU ÎN MÂNERUL APARATULUI:**

- Mânerul aparatului este proiectat în așa fel încât să permită introducerea următoarelor accesorii (utilizați combinația care se potrivește cel mai bine cu cerințele dvs.):
- Tub extensibil: conceput pentru a asigura accesul la suprafețele care nu sunt la îndemâna și pentru a face confortabilă curățarea podelei.
- Cap: special conceput pentru curățarea pardoselilor (atât mochete și covoare cât și pardoseli dure),
- Lance: concepută special pentru a avea acces în spații înguste și colțuri dificil de curățat.
- Perie multifuncțională

#### **UTILIZARE:**

- Trageți cablul din carcasa până la lungimea necesară.
- Conectați aparatul la rețeaua electrică.
- Puneți aparatul în funcțiune, acționând butonul pornire / oprire.

#### **DUPĂ CE AȚI TERMINAT UTILIZAREA APARATULUI:**

- Opriți aparatul de la întrerupătorul pornit/oprit.
- Scoateți aparatul din priză.
- Carcasa cablului înseamnă că aveți posibilitatea să eliminați și să aveți la dispoziție numai lungimea de cablu necesară pentru a lucra cu aparatul, prevenind situațiile de risc de accidente.

## **CURĂȚARE**

- Decuplați aparatul de la priză și lăsați-l să se răcească înaintea oricărei operații de curățare.
- Curățați aparatul cu o cârpă umedă și câteva picături de detergent lichid, apoi uscați-l.
- Nu utilizați solvenți sau produse cu pH acid sau bazic, de exemplu înălbitori sau produse abrazivi.

ve, pentru curățarea aparatului.

- Nu introduceți niciodată aparatul în apă sau orice alt lichid și nici nu țineți aparatul sub jet de apă.

### GOLIREA CUTIEI DE PRAF

- Goliți cutia de praf atunci când aceasta este plină (observarea facilitată de ferestrele transparente) sau atunci când forța de aspirare este redusă în mod semnificativ.
- Detașați cutia de praf de la aparat (Fig.2).
- Deschideți capacul cutiei pentru praf și goliți conținutul într-un recipient adecvat de eliminare a deșeurilor.
- Verificați starea filtrului cutiei de praf.
- Închideți capacul cutiei pentru praf.

### SCHIMBAREA FILTRELOR:

- Se recomandă schimbarea filtrului pentru pătrunderea aerului de cel puțin o dată pe an sau la fiecare 50 de ore de utilizare a aparatului.

### PENTRU A DEMONTA FILTRELE:

- Detașați cutia de praf de la aparat (Fig.2).
- Deschideți capacul recipientului pentru praf (Fig.3).
- Detașați cutia de praf de la aparat (Fig.4).
- Pentru a pune filtrul, urmați același procedeu în ordine inversă.

### CONSUMABILE

- Consumabilele pot fi achiziționate de la distribuitori și întreprinderi autorizate (cum ar fi filtrele etc.) pentru modelul aparatului dvs.
- Utilizați întotdeauna componente originale, special proiectate pentru modelul aparatului dvs.
- Aceste consumabile sunt disponibile în magazinele de specialitate.

## ANOMALII ȘI REPARAȚII

- Dacă produsul este deteriorat sau apar alte probleme, duceți aparatul la un service de asistență tehnică autorizat. Nu încercați să-l demontați sau să-l reparați fără ajutor, deoarece poate fi periculos.

### PENTRU VERSIUNILE UE ALE PRODUSULUI ȘI/SAU ÎN CAZUL ÎN CARE ESTE OBLIGATORIU ÎN ȚARA DVS.:

### ECOLOGIE ȘI RECICLAREA PRODUSULUI

- Materialele din care este format ambalajul acestui produs sunt incluse în sistemul de co-

lectare, clasificare și reciclare. Dacă doriți să le eliminați, vă rugăm să utilizați pubelele publice corespunzătoare fiecărui tip de material.

- Produsul nu conține substanțe în concentrații care ar putea fi considerate ca dăunătoare pentru mediu.



Acest simbol înseamnă că, în cazul în care doriți să aruncați aparatul la încheierea duratei sale de funcționare, trebuie să îl duceți la un centru de colectare a deșeurilor autorizat, în vederea colectării selective a deșeurilor de echipamente electrice și electronice (DEEE).

Următoarele informații sunt referitoare la etichetarea energetică și proiectarea ecologică:

Marca comercială:	TAURUS
Model:	POWERED AIR
Clasa de eficiență:	A+
Consum anual de energie: Consumul indicativ anual de energie (kWh pe an), pe baza a 50 de sarcini de curățenie. Consumul real anual de energie va depinde de modul în care este utilizat aparatul	22,0 kWh/an
Clasă de performanță pentru curățarea mochetei	E
Clasă de performanță pentru curățarea suprafețelor dure.	B
Clasă de reemisie de praf	E
Nivel de putere acustică	80 dB
Putere de intrare nominală	600 W

Pentru a stabili conformitatea cu cerințele de proiectare ecologică și pentru calculul parametrilor pentru etichetarea energetică a aparatului se consideră că scopul general al aspiratorului și standardele europene EN 60312-1, EN 60704-2-1 și EN 60335-2-2 sunt utilizate ca referință. Acest aparat respectă Directiva 2014/35/UE cu privire la echipamentele electrice destinate utilizării în cadrul unor anumite limite de tensiune,

Directiva 2014/30/UE cu privire la compatibilitatea electromagnetică, Directiva 2011/65/UE privind restricțiile de utilizare a anumitor substanțe periculoase în echipamentele electrice și electronice și Directiva 2009/125/CE de instituire a unui cadru pentru stabilirea cerințelor în materie de proiectare ecologică aplicabile produselor cu impact energetic.

## Български

### С вакуумна вала вакуум

Powered Air

#### Уважаеми клиенти:

Благодарим Ви, че закупихте електроуред с марката TAURUS.

Технологията, дизайнът и функционалността на същия, както и фактът, че той надвишава най-стриктните норми за качество ще Ви донесат пълно и дълготрайно задоволство от него.

Прочетете внимателно тази брошура, преди да пуснете уреда в действие. Запазете я за по-нататъшни справки. Несъобразяването с настоящите указания може да стане причина за произшествие.

### СЪВЕТИ И ПРЕДУПРЕЖДЕНИЯ ЗА БЕЗОПАСНОСТ.

- Този уред може да бъде използван от хора, неумеещи да боравят с този вид продукти, хора с физически увреждания или деца над 8 години, но само и единствено ако се намират под надзора на някой възрастен човек или ако предварително им е обяснено как безопасно да използват уреда, а също и ако разбират съществуващите рискове.
- Уредът може да бъде почистван или поддръжката му да бъде извършвана от деца, единствено ако се намират под надзора възрастен човек.

- Този уред не е играчка. Децата следва да се намират под надзор, така че да не играят с апарата.
- Изключете уреда, когато не го използвате или когато се готвите да го почистите.
- В случаите на повреден захранващ кабел, същият следва да се подмени. При такъв случай, моля отнесете уреда в оторизиран сервиз за техническо обслужване. С цел избягване на произшествия, моля не поправяйте или разглобявайте уреда.
- Преди да свържете уреда към мрежата, проверете дали посоченото на табелката с техническите характеристики напрежение съвпада с напрежението на електрическата мрежа.
- Включете уреда в заземен източник на електрически ток, който да издържа най-малко 10 ампера.
- Щепселът на уреда следва да съвпада по вид с електрическия контакт. В никакъв случай не променяйте вида на щепсела. Не използвайте адаптори за щепсела.
- Не упражнявайте сила върху електрическия кабел. В никакъв случай не използвайте електрическия кабел за повдигане, пренасяне или изключване на апарата.
- Проверявайте състоянието на захранващия кабел. Ако кабелът е повреден или навит около апарата, опасността от електрически удар нараства.
- Не докосвайте щепсела за включване в мрежата с мокри ръце.
- Не използвайте уреда при повреден кабел или щепсел.
- Ако някоя външна част на уреда се повреди, незабавно го изключете от захранващата мрежа, за да предотвратите опасността от електроудар.
- Забранена е употребата на уреда, ако

същият е претърпял падане, ако има видими признаци за повреди, или при наличие на утечка.

- Не излагайте уреда на дъжд и влага. Водата, проникнала в уреда повишава риска от електрически удар.

#### **УПОТРЕБА И ПОДДРЪЖКА :**

- Не използвайте уреда, докато не се уверите, че филтъра/филтрите са поставени правилно.
- Не използвайте уреда при неправилно поставени аксесоари и филтри .
- Не използвайте уреда за събирането на вода или каквато и да е друга течност.
- Не използвайте уреда при повреден бутон за вкл./изкл.
- За да хванете или пренесете уреда, моля използвайте ръкохватките.
- Този уред е предназначен единствено за битови нужди, не за професионална нито промишлена употреба.
- Съхранявайте уреда далеч от досега на деца и/или хора с намалени физически, сензорни или умствени възможности, или такива без опит и познания за боравене с него.
- Не използвайте върху места, съдържащи метални предмети като гвоздеи и/или болтове.
- Никога не всмуквайте с прахосмукачката горящи или остри предмети (угарки, пепел, пирони и др.).
- Използвайте уреда само при работа на сухо.
- Никога не оставяйте включения уред без наблюдение. По този начин ще спестите енергия и ще удължите живота на ел.уреда.
- Не използвайте уреда върху каквато и да е част от тялото на човек или животно.

#### **ОБСЛУЖВАНЕ НА УРЕДА:**

- Неправилното използване на уреда или неспазването на указанията за работа с него е опасно, анулира гаранцията и освобождава производителя от отговорност.

#### **ОПИСАНИЕ**

- A Бутон ON/OFF
- B Електрически кабел
- C Тяло
- D Филтър HEPA
- E Защитен филтър
- F Контейнер за праха
- G Място за съхранение на кабела

- H Телескопична удължаваща тръба
- I Бутон за изтласкване на тръбата от корпуса
- J Четка
- K Накрайник с остър край
- L Многофункционална четка

В случай, че моделът уред, с който разполагате не притежава гореописаните приставки, можете да ги придобиете отделно в сервизите за техническо обслужване.

#### **НАЧИН НА УПОТРЕБА ЗАБЕЛЕЖКИ ПРЕДИ УПОТРЕБА:**

- Уверете се, че сте отстранили цялата опаковка от уреда.

#### **ФУНКЦИЯ ЗАСМУКВАНЕ:**

- Вкарайте свързващата тръба и накрайника-накладка към входа на прахосмукачката.
- За да откачите свързващата тръба и накладката от прахосмукачката, натиснете бутона за откачване на тръбата от корпуса, намиращ се в задната част, и издърпайте навън. (Fig.1).

#### **МОНТИРАНЕ НА ПРИСТАВКА КЪМ РЪКОХВАТКАТА НА УРЕДА:**

- Ръкохватката на уреда е направена по такъв начин, че позволява закрепването на следните приставки: (използвайте комбинацията, която най-добре отговаря на Вашите нужди):
- Телескопична удължаваща тръба: Замислени са с оглед на това, да може да бъдат достигнати далечни повърхности и да направи удобно почистването на подовите.
- Накладка: Накрайникът е създаден за почистване на подове както покрити с мокет, килими, така и твърди подове.)
- Накрайник с остър край: Специално предназначен за събиране на прах от тесни места и труднодостъпни ъгли.
- Многофункционална четка.

#### **УПОТРЕБА:**

- Извадете от мястото за съхранение на кабела нужната Ви дължина кабел.
- Включете уреда в електрическата мрежа.
- Включете уреда чрез прекъсвача за включване/изключване.

## **СЛЕД ПРИКЛЮЧВАНЕ РАБОТАТА С УРЕДА, НАПРАВЕТЕ СЛЕДНОТО:**

- Спрете уреда чрез бутона за включване/ изключване.
- Изключете го от захранващата мрежа.
- Магазинът за кабела позволява да се съхрани и да се извади кабел с необходимата дължина, за да може да се работи с уреда без рискови положения от предизвикване на произшествие.

## **ПОЧИСТВАНЕ**

- Изключете уреда от захранващата мрежа и го оставете да се изстине, преди да започнете да го почиствате.
- Почистете уреда с влажна кърпа, напоена с няколко капки миеш препарат, след което го подсушете.
- За почистването на уреда не използвайте разтворители и препарати с киселинен или основен рН фактор, като например белина и абразивни продукти.
- Не потапяйте уреда във вода или друга течност и не го поставяйте под течаща вода.

## **ИЗПРАЗВАНЕ НА КОНТЕЙНЕРА ЗА ПРАХ:**

- Изпразнете контейнера за прах когато видите през прозрачното прозорче, че е пълен или ако забележите, че смукателната сила е намаляла.
- Отделете резервоара за прах от уреда. (Fig.2).
- Отворете капака за изпразването на резервоара и изсипете неговото съдържание в съответния контейнер за отпадъци.
- Проверете състоянието на филтъра на резервоара.
- Затворете капака за изпразване на резервоара.

## **ПОДМЯНА НА ФИЛТРИ:**

- За подмяна на филтъра на мотора се препоръчва периодически да се проверява състоянието на филтъра. Той следва да се подменя на всеки 50 работни часа.

## **ЗА СМЯНА НА ФИЛТРИТЕ:**

- Отделете резервоара за прах от уреда. (Fig.2).
- Отворете капака на резервоара за прах. (Fig.3).
- Извадете филтъра от мястото му (Fig.4).

- За да поставите филтъра, следвайте обратния ред.

## **КОНСУМАТИВИ**

- Във фирмените и оторизирани магазини могат да се закупят консумативите (като; филтри, ...) за Вашия модел прахосмукачка.
- Използвайте винаги оригинални консумативи, специално предназначени за Вашия модел уред.
- Можете да закупите този вид консумативи в специализирани магазини.

## **НЕИЗПРАВНОСТИ И РЕМОНТ**

- В случай на неизправност, моля отнесете уреда в оторизиран сервиз за техническо обслужване. Моля не се опитвайте да разглобявате уреда или пък да го поправяте - това е опасно.

## **ЗА РАЗНОВИДНОСТИТЕ EU НА ТОВА ИЗДЕЛИЕ И/ИЛИ В СЛУЧАЯ, ПРИЛОЖИМ ЗА ВАШАТА СТРАНА:**

### **ОПАЗВАНЕ НА ОКОЛНАТА СРЕДА И РЕЦИКЛИРАНЕ НА ИЗДЕЛИЕТО.**

- Материалите, от които изработена опаковката на този електроуред са включени в система за тяхното събиране, класифициране и рециклиране. Ако желаете да се освободите от тях, използвайте обществените контейнери, пригодени за всеки отделен вид материал.
- В изделието няма концентрации на вещества, които могат да бъдат определени като вредни за околната среда.



Този символ означава, че ако желаете да се освободите от уреда, след като експлоатационният му живот е изтекъл, трябва да го предадете по подходящ начин на фирма за преработка на отпадъци, оторизирана за разделно събиране на относно отпадъци от електрическо и електронно оборудване (OEEO).

Информацията по-долу се отнася за енергитичното етиктиране и екологичния дизайн:

<b>Търговска марка:</b>	<b>TAURUS</b>
Модел:	POWERED AIR
Клас енергитична ефективност:	A+
Годишно енергопотребление:  Годишна показателна консумация на енергия (Kw на година), изчислена въз основа на 50 сесии почистване. Годишното потребление на енергия зависи от това, как се използва уреда.	22,0 Kw на година
Клас сила на почистване на килими и мокети	E
Клас сила за почистване на твърди настилки	Б.
Клас за (пре)изхвърляне на прах	E
Ниво на акустична мощност	80 dB
Номинална мощност на входа	600 W

За определяне изпълнението на изискванията за екологичен дизайн и за изчисление на параметрите на енергитичното етиктиране, уредът се смята за прахосмукачка за обикновена употреба и европейски нормативи EN 60312-1, EN 60704-2-1 and EN 60335-2-2 са взети като изходни

Настоящият уред изпълнява Директива 2014/35/UE за ниски напрежения, Директива 2014/30/UE за електромагнетично съответствие и с Директива 2011/65/EU за ограниченията при употреба на някои определени опасни вещества в електрически и електронни апарати и с Директива 2009/125/CE за изискванията за екологичен дизайн, приложими към изделия, свързани с енергия.

#### - تغيير المرشحات:

- مرشح الخزان، يستحسن فحص حالة المرشح بشكل دوري، ولابد من تنظيفه / استبداله كل ٠٥ ساعة من الاستعمال.

#### - لإزالة المرشحات:

- قم بفصل خزان الغبار من الجهاز. (٢.giF).
- افتح غطاء خزان الغبار. (٣.giF).
- قم بإزالة المرشح من مكان تثبيته (٤.giF).
- لتثبيت المرشح، باشر بصورة عكسية لما هو موضح في الفقرة السابقة.
- مواد قابلة للاستهلاك
- يمكن شراء المواد القابلة للاستهلاك (مثل المرشحات...) لطراز الجهاز الخاص بك عند الوكلاء والمناجر المعتمدين.
- استعمل دائماً القطع الأصلية المصممة خصيصاً لطراز الجهاز الخاص بك.
- يمكنك شراء هذا النوع من المواد القابلة للاستهلاك في المناجر المتخصصة.
- أمور غير عادية والتوصيل
- في حال العطل احمل الجهاز إلى مركز صيانة فنية معتمد. لا تحاول فكه أو إصلاحه لأنه قد يكون فيه خطر.

- لإصدارات الاتحاد الأوروبي من المنتج و/أو في حال يطبق في بلدك:

#### - البيئة وإعادة تدوير المنتج

- يتم دمج المواد التي تشكل تعبئة هذا الجهاز في نظام جمع وفرز وإعادة تدوير لها. إذا كنت ترغب في التخلص منها، يمكنك استخدام الحاويات العامة المناسبة لكل نوع من أنواع المواد.
- يخلو هذا المنتج من تركيزات المواد التي يمكن أن تعتبر ضارة بالبيئة.

- يعني هذا الرمز أنه إذا كنت ترغب بالتخلص من المنتج، بعد انتهاء عمره، فيجب إيداعه عن طريق الوسائل المناسبة بيد وكيل نفايات معتمد للجمع الانتقائي من نفايات الأجهزة الكهربائية والإلكترونية (EEEW).

- المعلومات التالية هي بشأن مصنف الطاقة والتصميم البيئي:

- تاوروس	- العلامة التجارية
- RIA DEREWOP	- الطراز:
- +A	- فئة كفاءة الطاقة:
- ٠,٢٢ كيلوواط الساعة/السنة	- الاستهلاك السنوي للطاقة: - يتم احتساب الاستهلاك السنوي البياني للطاقة (كيلوواط بالساعة سنوياً) على أساس ٠٥ دورة تنظيف. يعتمد الاستهلاك السنوي الفعلي للطاقة على كيفية استخدام الجهاز.
- E	- فئة قوة تنظيف السجاد والموكيتات
- B	- فئة قوة تنظيف الأرضيات الصلبة
- E	- فئة (إعادة) انبعاث الغبار
- ٠٨ ديسيبل	- مستوى قوة الصوت
- ٠٠٦ واط	- القوة الاسمية للمدخل

- لتحديد الامتثال مع متطلبات التصميم البيئي ولحساب العوامل المتغيرة في مصنف الطاقة للجهاز يؤخذ الجهاز باعتباره مكنسة كهربائية للاستعمال العام وتؤخذ المعايير الأوروبية NE ١٠٢١٣٠٦ و NE ١٠٢٠٤٠٧٠٦ و NE ٢٠٢٠٥٣٣٠٦ كمرجع.

- يستوفي هذا الجهاز توجيه EU/٥٣/٤١٠٢ للجهد المنخفض، وتوجيه EU/٠٣/٤١٠٢ للتوافق الكهرومغناطيسي وتوجيه UE/٥٦/١١٠٢ حول قيود استخدام مواد خطيرة معينة في الأجهزة الكهربائية والإلكترونية وتوجيه EC/٥١٩/٠٠٢ حول متطلبات التصميم البيئي المطبق على المنتجات ذات الصلة بالطاقة.

- D - مرشح هيبا
- E - مرشح وافي
- F - خزان الغبار
- G - مكان تثبيت السلك
- H - أنبوب تمديد
- I - زر لدفع الأنبوب من الهيكل
- J - فرشاة
- K - فوهة الخرطوم
- L - فرشاة متعددة الاستعمالات
- M - فوهة موصل

- في حال لم يكن لدى طراز جهازك الملحقات المذكورة أعلاه، يمكن أيضاً شراؤها بشكل منفصل في مركز خدمات الصيانة التقنية.

## - طريقة الاستخدام

- ملاحظات أولية للاستعمال:

- تأكد من أنك قد أزلت كافة مواد تعبئة وتغليف المنتج.

- وظيفة الشفط:

- ركب أنبوب التوصيل والحدوة عند مدخل هواء المكنسة الكهربائية.
- لفك أنبوب التوصيل والحدوة من المكنسة الكهربائية، اضغط على الزر لدفع الأنبوب من الهيكل الموجود في الجزء الخلفي واسحب إلى الخارج. (١.gif).

- إدخال أداة ملحقة بمقبض الجهاز:

- تم تصميم مقبض الجهاز بحيث يسمح إدخال الملحقات التالية: (استعمل التركيب الذي يناسب احتياجاتك).
- أنبوب التمديد: مصمم للوصول إلى الأسطح البعيدة وجعل تنظيف الأرض مريحاً.
- الحدوة: مصممة خصيصاً لتنظيف الأرضيات (الأرضيات من نوع الموكيت والسجاد والأرضيات من النوع الصلب).
- فوهة الخرطوم: مناسبة خصيصاً للفتحات والزوايا ذات الوصول الصعب.
- الفرشاة متعددة الاستعمالات.

- الاستعمال:

- أخرج من مكان تثبيت السلك، طول السلك الذي تحتاج إليه.
- أوصل قابس الجهاز بالتيار الكهربائي.
- شغل الجهاز وذلك بالضغط على زر التشغيل/الإيقاف.
- بعد الانتهاء من استعمال الجهاز:
- أوقف الجهاز، عن طريق تحريك زر تشغيل/إيقاف.
- افصل قابس الجهاز من التيار الكهربائي.
- يتيح مكان تثبيت السلك حفظ واستخراج وتزويد الطول الضروري من السلك للتشغيل مع الجهاز، مما يؤدي إلى تجنب حالات خطر الحوادث.
- نظف الجهاز.

- مقبض/مقابض النقل:

- تم تجهيز هذا الجهاز بمقبض في جزئه العلوي لتسهيل وراحة حمله (١.gif).
- التنظيف
- افضل قابس الجهاز من التيار الكهربائي واتركه يبرد قبل البدء بأي عملية تنظيف.
- قم بتنظيف الجهاز بقطعة قماش مبللة ومشرية بوضع قطرات من منظف ثم جففه.
- لا تستخدم مواد مذيبة ولا منتجات بعنصر رقم هيدروجيني حمضي أو أساسي مثل المبيضات ولا منتجات كاشطة لتنظيف الجهاز.
- لا تقطس الجهاز في الماء أو سائل آخر، ولا تضعه تحت الحنفية.

- تفريغ خزان الغبار:

- أفرغ خزان الغبار عندما ملاحظته من خلال جدرانته الشفافة بأنه ممتلئ أو عندما يحدث انخفاض كبير في قوة شفط الجهاز.
- قم بفصل خزان الغبار من الجهاز. (٢.gif).
- افتح غطاء تفريغ الخزان واسكب محتوياته في حاوية القمامة المناسبة.
- تحقق من حالة مرشح الخزان.
- أغلق غطاء تفريغ الخزان.

## - الممكنة الكهربائية ذات العوا يدوية والسلك

Powered Air

- عزيزي الزبون:

- نشكر قرارك شراء منتج من منتجات العلامة التجارية SURUAT.

- وسوف تجلب لك التكنولوجيا والتصميم والأداء إلى جانب واقع تتجاوز أعلى معايير الجودة الرضا لفترة طويلة من الزمن.

- اقرأ بعناية كراس الإرشادات هذا قبل بدء تشغيل الجهاز واحتفظ به للرجوع إليه في المستقبل. إن عدم التقيد والامتثال لهذه الإرشادات قد يترتب عليه كنتيجة لذلك وقوع حادث.

## - نصائح وتحذيرات السلامة

- يمكن أن يستخدم هذا الجهاز الأطفال ممن هم بعمر ٨ سنوات فما فوق والأشخاص من ذوي القدرات البدنية أو الحسية أو العقلية المنخفضة أو انعدام الخبرة والمعرفة، إذا ما قدم لهم الإشراف أو التدريب المناسبين فيما يتعلق باستعمال الجهاز بطريقة آمنة ويستوعبوا المخاطر المترتبة عليه.

- لا يجب على الأطفال القيام بالتنظيف والصيانة التي يجب أن يقوم بها المستخدم ومن دون إشراف.

- إن هذا الجهاز ليس لعبة. يجب أن يكون الأطفال تحت المراقبة للتأكد بأنهم لا يلعبون بالجهاز.

- أفضل قابس الجهاز من التيار الكهربائي عند عدم استعماله وقبل القيام بأي عملية تنظيف.

- في حال تلف توصيل التيار الكهربائي، فإنه يجب استبداله وحمل الجهاز إلى مركز خدمة صيانة تقنية معتمد. ومن أجل تفادي المخاطر، لا تحاول فكّه أو إصلاحه بنفسك.

- قبل توصيل الجهاز بالتيار الكهربائي، تحقق من أن الجهد المبين على لوحة المواصفات مطابقاً لجهد التيار الكهربائي.

- أوصل الجهاز إلى قاعدة مأخذ تيار مزود كحد أدنى ٠١ أمبير.

- يجب أن يتطابق قابس الجهاز مع القاعدة الكهربائية لمأخذ التيار. لا تقم أبداً بتعديل القابس. لا تستعمل محولات قابس.

- لا تستعمل القوة مع سلك التوصيل الكهربائي. لا تستعمل أبداً السلك الكهربائي لرفع أو حمل أو فصل قابس الجهاز.

- تحقق من حالة سلك التوصيل الكهربائي. تزيد الأسلاك التالفة أو المتشابكة من خطر حدوث صدمة كهربائية.

- لا تلمس قابس التوصيل ويديك مبللتين.

- لا تستخدم الجهاز والسلك الكهربائي أو القابس تالفين.

- إذا تمزق أي من مغلفات الجهاز، قم على الفور بفصل الجهاز من التيار الكهربائي لتفادي احتمال حدوث صدمة كهربائية.

- لا تستخدم الجهاز إذا سقط أو إذا كان هناك علامات واضحة من التلف أو إذا كان هناك تسرب.

- لا تعرض الجهاز تحت المطر أو ظروف الرطوبة. المياه التي تدخل في الجهاز ستزيد من خطر حدوث صدمة كهربائية.

- الاستخدام والعناية:

- لا تستعمل الجهاز بدون وضع المصفاة/المصافي بالشكل الصحيح.

- لا تستعمل الجهاز إذا لم تكن أدواته الملحقة مركبة بالشكل الصحيح.

- لا تستعمل الجهاز لجمع الماء أو أي سائل آخر.

- لا تستعمل الجهاز إذا كانت أداة التشغيل/الإيقاف لا تعمل.

- استعمل المقبض/المقبض لأخذ أو حمل الجهاز.

- تم إعداد هذا الجهاز للاستعمال المنزلي فقط، وليس للاستعمال المهني أو الصناعي.

- احفظ هذا الجهاز بعيداً عن متناول الأطفال و/أو الأشخاص من ذوي القدرات البدنية أو الحسية أو العقلية المنخفضة أو نقص الخبرة والمعرفة.

- لا تتحرك على مناطق تحتوي على أجسام معدنية مثل مسامير و/أو براغي.

- لا تشفط أجسام متوهجة أو حادة (مثل أعقاب السجائر والرماد والمسامير...).

- استعمل الجهاز فقط في مهام العمل الجافة.

- لا ترك الجهاز أبداً موصولاً وبدون مراقبة. بالإضافة إلى ذلك ستقوم بتوفير الطاقة وإطالة عمر الجهاز.

- لا تستخدم الجهاز على أي جزء من جسم شخص أو حيوان.

- الخدمة:

- إن كل استخدام غير مناسب، أو مخالفة إرشادات الاستعمال، قد يترتب عليه مخاطر، وهذا يلغي الضمان ومسؤولية الشركة المصنعة.

## - الوصف

A زر FFO/NO

B سلك كهربائي

C هيكل



**taurus**

Avda. Barcelona, s/n  
E 25790 Oliana  
Spain

05/2017 Rev.01