



SIEMENS



# Máquina de lavar roupa

WM14T79XES

[siemens-home.bsh-group.com/welcome](https://siemens-home.bsh-group.com/welcome)

pt Manual de utilização e de instalação

Register  
your  
product  
online

## A sua nova máquina de lavar roupa

Optou por uma máquina de lavar roupa da marca Siemens.

Por favor, consagre alguns minutos para ler este manual e conheça as vantagens da sua máquina de lavar roupa.

Para corresponder ao alto nível de qualidade da marca Siemens, todas as máquinas de lavar roupa que saem da nossa fábrica são cuidadosamente testadas relativamente ao seu funcionamento e perfeitas condições.

Para mais informações sobre os nossos produtos, acessórios, peças de substituição e serviços, visite o nosso site [www.siemens-home.bsh-group.com](http://www.siemens-home.bsh-group.com) ou consulte os nossos centros de Assistência Técnica.

Se o manual de utilização e de instalação descrever diferentes modelos, será chamado à atenção para as diferenças nos respetivos pontos.



Colocar a máquina de lavar em funcionamento apenas após ter lido este manual de utilização e de instalação!

### Regras de apresentação

#### **Aviso!**

Esta combinação de símbolo e palavra de sinalização faz referência a uma situação potencialmente perigosa. A não observância pode levar à morte ou causar ferimentos.

#### **Atenção!**

Esta palavra de sinalização faz referência a uma situação potencialmente perigosa. A não observância pode levar a danos materiais e ambientais.

#### **Nota/dica**

Notas para a utilização ideal do aparelho/informações úteis.

#### **1. 2. 3./a) b) c)**







Os passos a executar são apresentados através de números ou letras.

■ / -

As enumerações são apresentadas através de um quadrado ou um travessão.

# Índice

 <b>Utilização pretendida</b> . . . . .	4	 <b>Tabela de programas</b> . . . . .	26
 <b>Instruções de segurança</b> . . . . .	5	Programas no seletor de programas	26
Crianças/pessoas/animais . . . . .	5	sensoFresh 	30
Instalação . . . . .	6	Lavagem com goma . . . . .	31
Funcionamento . . . . .	9	Tingir/Descolorir . . . . .	31
Limpeza/manutenção . . . . .	10	Demolhar . . . . .	31
 <b>Proteção do meio ambiente</b> . . . . .	12	 <b>Pré-regulações dos programas</b>	31
Embalagem/Aparelho usado . . . . .	12	Temperatura . . . . .	31
Indicações sobre poupança . . . . .	12	Rotação de centrifugação . . . . .	31
 <b>Instalar e ligar</b> . . . . .	13	Termina em . . . . .	31
Equipamento fornecido . . . . .	13	Programa Memória . . . . .	32
Instruções de segurança . . . . .	14	 <b>Regulações de programas</b>	
Superfície de instalação . . . . .	14	<b>adicionais</b> . . . . .	32
Instalação em cima de um pedestal ou		sensoFresh intensidade . . . . .	32
de uma palete em madeira . . . . .	14	SpeedPerfect . . . . .	32
Colocar em cima de um pedestal com		EcoPerfect . . . . .	32
gaveta . . . . .	15	Menos ferro . . . . .	32
Encastrar o aparelho numa cozinha .	15	Água&enxaguamento+ . . . . .	33
Retirar os dispositivos de segurança		Pré-lavagem . . . . .	33
para transporte . . . . .	15	parada da enxaguamento * . . . . .	33
Mangueiras e cabos . . . . .	16	 <b>Operar o aparelho</b> . . . . .	33
Admissão de água . . . . .	16	Preparar a máquina de roupa . . . . .	33
Escoamento de água . . . . .	17	Selecionar o programa/Ligar o aparelho	33
Alinhamento . . . . .	18	. . . . .	33
Ligação elétrica . . . . .	18	Alterar as pré-regulações dos	
Antes da primeira utilização . . . . .	19	programas . . . . .	34
Transporte . . . . .	20	Selecionar regulações de programas	
 <b>Familiarização com o aparelho</b>	21	adicionais . . . . .	34
Máquina de lavar roupa . . . . .	21	Colocar a roupa no tambor . . . . .	34
Elementos de comando . . . . .	22	Dosear e deitar detergente e produto	
 <b>Roupa</b> . . . . .	24	de tratamento adicional . . . . .	35
Preparar a roupa . . . . .	24	Iniciar o programa . . . . .	36
Separar a roupa . . . . .	24	Protecção.crianças/ bloqueio de	
 <b>Detergente</b> . . . . .	25	utilização . . . . .	36
Seleção adequada do detergente . . . . .	25	Colocar +Carga . . . . .	36
Poupar energia e detergente . . . . .	25	Alterar o programa . . . . .	37
		Cancelar o programa . . . . .	37
		Fim do programa em caso paragem de	
		lavagem . . . . .	37
		Fim do programa . . . . .	37
		Retirar a roupa e desligar o aparelho	38

	<b>Regulações do aparelho</b> . . . . .	<b>38</b>
	Ativar o modo de regulação . . . . .	38
	Alterar a intensidade do sinal . . . . .	38
	Alterar a luminosidade do ecrã tátil. . . . .	39
	Selecionar/anular a função de lembrete para o tratamento do tambor. . . . .	39
	Terminar o modo de regulação . . . . .	39
	<b>Sensores</b> . . . . .	<b>39</b>
	Identificação da carga. . . . .	39
	Sistema de controlo de desequilíbrio . . . . .	39
	VoltMonitor . . . . .	39
	<b>Limpeza e manutenção</b> . . . . .	<b>40</b>
	Estrutura da máquina/Painel de comandos . . . . .	40
	Tambor . . . . .	40
	Descalcificação . . . . .	40
	Bomba de escoamento obstruída, esvaziamento de emergência . . . . .	40
	Mangueira de escoamento entupida no sifão. . . . .	41
	Filtro de rede na admissão de água entupido. . . . .	41
	<b>Anomalias, o que fazer?</b> . . . . .	<b>42</b>
	Desbloqueio de emergência . . . . .	42
	Indicações no painel de indicações . . . . .	43
	Anomalias, o que fazer? . . . . .	44
	<b>Assistência Técnica</b> . . . . .	<b>47</b>
	<b>Valores de consumo</b> . . . . .	<b>48</b>
	Consumo de energia e de água, duração do programa e humidade residual dos programas principais . . . . .	48
	<b>Dados Técnicos</b> . . . . .	<b>49</b>
	<b>Garantia Aqua-Stop</b> . . . . .	<b>50</b>

## Utilização pretendida

- Este aparelho destina-se exclusivamente a uma utilização doméstica privada.
- Não instale nem opere este aparelho em locais que possam ficar sujeitos a condições de gelo e/ou no exterior. O aparelho poderá ficar danificado, caso água residual congele no seu interior. Se as mangueiras congelarem, poderão apresentar ruturas/rebentar.
- Este aparelho só pode ser usado para a lavagem de roupa doméstica, nomeadamente peças laváveis à máquina e lãs laváveis à mão (ver etiqueta na peça). A utilização do aparelho para qualquer outro fim encontra-se fora do âmbito da sua aplicação prevista e é proibida.
- Este aparelho é adequado para uma operação com água da rede pública e detergentes disponíveis no mercado, bem como produtos de tratamento (têm de ser adequados para máquinas de lavar roupa).
- O aparelho destina-se a ser usado até uma altura máxima de 4000 metros acima do nível do mar.

### **Antes de ligar o aparelho:**

Certifique-se de que não há danos visíveis no aparelho. Não opere o aparelho, caso ele esteja danificado. Caso tenha algum problema, contacte o seu revendedor especializado ou o nosso serviço de assistência técnica.

Leia e siga as instruções de operação e de instalação, bem como todas as restantes informações que acompanham este aparelho.

Guarde os documentos para uma utilização posterior ou para futuros proprietários.

## **Instruções de segurança**

As seguintes informações de segurança e advertências são disponibilizadas para protegê-lo contra ferimentos e evitar danos materiais no meio envolvente.

No entanto, é importante adotar as precauções necessárias e agir com cuidado durante a instalação, manutenção, limpeza e operação do aparelho.

### **Crianças/pessoas/animais**

#### **Aviso**

#### **Risco de morte!**

Crianças e outras pessoas incapazes de avaliar os riscos associados à utilização do aparelho podem ferir-se ou colocar-se em situações que impliquem risco de vida. Tenha, por isso, em atenção:

- O aparelho pode ser utilizado por crianças com idade superior a 8 anos e por pessoas com capacidades físicas, sensoriais ou mentais reduzidas, ou com falta de experiência ou conhecimento, desde que as mesmas sejam supervisionadas ou tenham recebido instruções sobre a utilização segura do aparelho e tenham compreendido os potenciais riscos associados à utilização do aparelho.
- As crianças não devem brincar com este aparelho.
- Não deixe que as crianças limpem ou efetuem a manutenção deste aparelho sem supervisão.
- Mantenha as crianças com idade inferior a 3 anos e os animais afastados deste aparelho.
- Não deixe o aparelho sem supervisão quando crianças ou outras pessoas incapazes de avaliar os riscos se encontram nas proximidades.

#### **Aviso**

#### **Risco de morte!**

As crianças podem trancar-se no interior dos aparelhos e ficar numa situação que implique risco de vida.

- Não coloque o aparelho atrás de uma porta, pois tal pode obstruir a porta do aparelho ou impedir que ela abra por completo.
- Quando o aparelho atingir o fim da sua vida útil, retire a ficha da tomada **antes** de cortar o cabo de alimentação e, em seguida, destrua o bloqueio na porta do aparelho.

 **Aviso**  
**Risco de asfixia!**

As crianças podem ficar presas na embalagem/película de plástico ou componentes da embalagem, caso lhes seja permitido brincar com eles, ou podem puxá-los sobre as suas cabeças e sufocar. Mantenha a embalagem, a película de plástico e os componentes da embalagem afastados das crianças.

 **Aviso**  
**Risco de intoxicação!**

Se ingeridos, os detergentes e produtos de conservação podem resultar em intoxicação. Se os ingerir acidentalmente, consulte um médico. Mantenha os detergentes e os produtos de conservação fora do alcance das crianças.

 **Aviso**  
**Risco de queimaduras!**

Ao lavar a altas temperaturas, o óculo na porta do aparelho fica quente.

Não deixe que as crianças toquem na porta do aparelho, quando esta estiver quente.

 **Aviso**  
**Irritação ocular/da pele!**

O contacto com detergentes ou produtos de conservação pode causar irritação ocular/da pele. Lave minuciosamente os olhos/a pele, caso entre(m) em contacto com detergentes ou produtos de conservação. Mantenha os detergentes e os produtos de conservação fora do alcance das crianças.

## Instalação

 **Aviso**  
**Risco de choque elétrico/  
incêndio/danos materiais/  
danos no aparelho!**

A instalação incorreta do aparelho pode revelar-se perigosa. Certifique-se que:

- A tensão de rede na sua tomada corresponde à tensão nominal especificada no aparelho (placa de identificação). As potências de ligação e a potência necessária do fusível encontram-se especificadas na placa de identificação.

- A ficha de rede e a tomada de proteção de contacto são compatíveis e o sistema de ligação à terra foi corretamente instalado.
- A instalação tem uma secção transversal adequada.
- A ficha de rede está sempre livremente acessível. Se isto não for possível, por forma a cumprir os regulamentos de segurança pertinentes, tem de ser instalado um interruptor (de corte de corrente bipolar) na instalação fixa, em conformidade com os regulamentos de instalações elétricas.
- Se utilizar um disjuntor de corrente residual, utilize apenas um que possua a seguinte marca: . A presença desta marca é a única forma de assegurar que o disjuntor cumpre todos os regulamentos aplicáveis.

### **Aviso**

#### **Risco de choque elétrico/ incêndio/danos materiais/ danos no aparelho!**

Se o cabo de alimentação do aparelho for alterado ou danificado, tal pode resultar em choque elétrico, curto-circuito ou incêndio provocado pelo sobreaquecimento. O cabo de alimentação não pode ser dobrado, esmagado

ou alterado, nem pode entrar em contacto com quaisquer fontes de calor.

### **Aviso**

#### **Risco de incêndio/danos materiais/danos no aparelho!**

A utilização de extensões ou tomadas múltiplas pode resultar em incêndio devido a sobreaquecimento ou curto-circuito.

Ligue o aparelho diretamente a uma tomada ligada à terra corretamente instalada. Não utilize extensões, tomadas múltiplas ou acopladores multidirecionais.

### **Aviso**

#### **Risco de ferimentos/danos materiais/danos no aparelho!**

- O aparelho pode vibrar ou mover-se durante a operação, o que pode resultar em ferimentos ou danos materiais. Coloque o aparelho numa superfície limpa, uniforme e sólida, e, usando um nível de bolha, nivele-o com a base aparafusada.
- Se pegar em quaisquer peças salientes do aparelho (p. ex., a porta do aparelho), com o intuito de o levantar ou deslocar, estas peças podem partir e causar ferimentos. Não pegue em quaisquer peças salientes do aparelho para deslocar o mesmo.

## **Aviso**

### **Risco de ferimentos!**

- O aparelho é muito pesado. Levantar o aparelho pode resultar em ferimentos. Não levante o aparelho por si mesmo.
- O aparelho tem arestas vivas nas quais pode cortar as mãos. Não pegue no aparelho pelas suas arestas vivas. Use luvas de proteção para levantar o aparelho.
- Se as mangueiras e os cabos de alimentação não estiverem corretamente instalados, eles poderão constituir um perigo de tropeço, o que pode resultar em ferimentos. Instale as mangueiras e os cabos de modo a que não constituam um perigo de tropeço.

## **Atenção!**

### **Danos materiais/danos no aparelho**

- Se a pressão da água for demasiado alta ou demasiado baixa, o aparelho pode não ser capaz de funcionar corretamente, o que também poderá resultar em danos materiais ou danos no aparelho. Certifique-se de que a pressão da água na instalação de abastecimento de água é de, pelo menos, 100 kPa (1 bar), e não excede 1000 kPa (10 bar).
- Se as mangueiras de água forem alteradas ou danificadas, tal pode resultar em danos materiais ou danos no aparelho. As mangueiras de água não podem ser dobradas, esmagadas, alteradas ou cortadas.
- A utilização de mangueiras fornecidas por terceiros para ligar o abastecimento de água pode resultar em danos materiais ou danos no aparelho. Utilize exclusivamente as mangueiras fornecidas com o aparelho ou mangueiras de substituição genuínas.

- Para efetuar o transporte, o aparelho é fixo com dispositivos de bloqueio para transporte. Se os dispositivos de bloqueio para transporte não forem removidos antes do funcionamento do aparelho, tal pode resultar em danos no aparelho.  
É importante que todos os dispositivos de bloqueio para transporte sejam removidos por completo antes de utilizar o aparelho pela primeira vez. Certifique-se de que guarda estes dispositivos de bloqueio para transporte separadamente. É importante que volte a instalar os dispositivos de bloqueio para transporte, caso seja necessário transportar o aparelho, por forma a impedir que o aparelho sofra danos de transporte.

## Funcionamento

### **Aviso**

#### **Risco de explosões/incêndio!**

Roupa pré-tratada com agentes de limpeza que contenham solventes, como, p. ex., tiranódoas / solventes de limpeza, pode causar uma explosão no tambor.

Enxague a roupa minuciosamente com água antes de a lavar na máquina.

### **Aviso**

#### **Risco de intoxicação!**

Fumos tóxicos podem ser libertados por agentes de limpeza que contenham solventes, como, p. ex., solventes de limpeza. Não utilize agentes de limpeza que contenham solventes.

### **Aviso**

#### **Risco de ferimentos!**

- Se apoiar o seu peso/se sentar sobre a porta da máquina quando esta estiver aberta, o aparelho pode tombar e causar ferimentos. Não apoie o seu peso sobre a porta do aparelho quando esta estiver aberta.
- Se subir para cima do aparelho, o tampo pode partir e causar ferimentos. Não suba para cima do aparelho.
- Se colocar as mãos no tambor enquanto ele ainda estiver a rodar, poderá sofrer ferimentos nas mãos. Espere até o tambor ter parado de rodar.

### **Aviso**

#### **Risco de escaldadela!**

Se estiver a lavar a altas temperaturas, existe risco de escaldadela, caso entre em contacto com a solução quente à base de detergente (p. ex., ao escoar água quente para um lavatório).

Não toque na solução à base de detergente.

**⚠ Aviso**

**Irritação das vias respiratórias/dos olhos!**

Este aparelho executa programas que utilizam oxigénio ativo. O oxigénio ativo pode irritar as mucosas e provocar lágrimas.

Não abra a porta com o desbloqueio de emergência se estiver a ser executado um programa com oxigénio ativo. Aguarde até a porta ser desbloqueada.

**⚠ Aviso**

**Irritação ocular/da pele!**

Detergente e produtos de conservação podem espalhar-se, caso a gaveta para detergente seja aberta enquanto o aparelho estiver em funcionamento.

Lave minuciosamente os olhos/a pele, caso entre(m) em contacto com detergentes ou produtos de conservação. Se os ingerir acidentalmente, consulte um médico.

**Atenção!**

**Danos materiais/danos no aparelho**

- Se a quantidade de roupa no aparelho exceder a sua capacidade de carga máxima, o aparelho pode não ser capaz de funcionar corretamente, o que também poderá resultar em danos materiais ou danos no aparelho.

Não exceda a capacidade de carga máxima de roupa seca. Certifique-se de que cumpre as capacidades de carga máximas especificadas para cada programa. → *Página 26*

- Se deitar a quantidade errada de detergente ou agente de limpeza no aparelho, tal pode resultar em danos materiais ou danos no aparelho. Utilize detergentes/produtos de conservação/agentes de limpeza e amaciadores em conformidade com as instruções do fabricante.

**Limpeza/manutenção**

**⚠ Aviso**

**Risco de morte!**

O aparelho é operado eletricamente. Há risco de choque elétrico, caso entre em contacto com componentes ligados. Tenha, por isso, em atenção:

- Desligue o aparelho.  
Desligue o aparelho da fonte de alimentação (retire a ficha).
- Nunca segure na ficha de rede com as mãos molhadas.
- Ao retirar a ficha de rede da tomada, segure sempre na própria ficha e nunca no cabo de alimentação, caso contrário poderá danificar o cabo de alimentação.
- Não efetue quaisquer modificações técnicas no aparelho ou nas suas características.
- Reparações ou quaisquer outros trabalhos no aparelho só podem ser realizados pela nossa Assistência técnica ou por um electricista. O mesmo se aplica à substituição do cabo de alimentação (se necessário).
- É possível encomendar cabos de alimentação de substituição junto da nossa Assistência técnica.

### **Aviso**

#### **Risco de intoxicação!**

Fumos tóxicos podem ser libertados por agentes de limpeza que contenham solventes, como, p. ex., solventes de limpeza. Não utilize agentes de limpeza que contenham solventes.

### **Aviso**

#### **Risco de choque elétrico/danos materiais/danos no aparelho!**

Se a humidade penetrar no aparelho, tal pode causar um curto-circuito.

Não utilize uma lavadora de alta pressão, um aparelho de limpeza a vapor, uma mangueira ou pistola de jato para limpar o seu aparelho.

### **Aviso**

#### **Risco de ferimentos/danos materiais/danos no aparelho!**

A utilização de peças de substituição e acessórios fornecidos por terceiros é perigosa e pode resultar em ferimentos, danos materiais ou danos no aparelho.

Por razões de segurança, utilize exclusivamente peças de substituições e acessórios genuínos.

### **Atenção!**

#### **Danos materiais/danos no aparelho**

Agentes de limpeza e agentes para o pré-tratamento de roupa (p. ex., tira-nódoas, sprays de pré-lavagem, etc.) podem causar danos, caso entrem em contacto com as superfícies do aparelho. Tenha, por isso, em atenção:

- Não deixe que estes agentes entrem em contacto com as superfícies do aparelho.

- Limpe o aparelho unicamente com água e um pano macio e húmido.
- Remova imediatamente quaisquer resíduos de detergente, spray ou outros.



## Proteção do meio ambiente

### Embalagem/Aparelho usado



Eliminar a embalagem de forma ecológica. Este aparelho está marcado em conformidade com a Directiva 2012/19/UE relativa aos resíduos de equipamentos eléctricos e electrónicos (waste electrical and electronic equipment - WEEE). A directiva estabelece o quadro para a criação de um sistema de recolha e valorização dos equipamentos usados válido em todos os Estados Membros da União Europeia.

### Indicações sobre poupança

- Utilizar a carga máxima de roupa do respetivo programa. Tabela de programas → Folha anexa às instruções de utilização e de instalação
- Lavar a roupa com sujidade normal sem pré-lavagem.
- No caso de roupa pouco ou normalmente suja, é possível poupar energia e detergente. → *Página 25*
- As temperaturas selecionáveis referem-se aos símbolos de lavagem nos tecidos. As temperaturas indicadas na máquina podem divergir, para assegurar uma combinação perfeita de poupança de energia e resultado de lavagem.
- **Indicações de consumo de energia e água:**  
As indicações informam sobre a dimensão relativa dos consumos de energia e água para os programas selecionados.

Quantos mais segmentos de indicação forem visíveis, maior será o respetivo consumo.

É possível comparar os consumos dos programas ao escolher diferentes regulações de programas, para poder optar por uma regulação de programa mais económica em termos de energia ou água.



- ⚡ Consumo de energia
- 💧 Consumo de água

- **Modo de poupança de energia:** a iluminação do ecrã tátil apaga-se após alguns minutos; a tecla ▶ pisca. Para ativar a iluminação, toque no ecrã tátil. O modo poupança de energia não será ativado se um programa estiver em curso.
- **Desativação automática** (apenas antes do início do programa ou após o fim do programa): se o aparelho não for operado durante um período de tempo prolongado, este desliga-se automaticamente para poupar energia. Para ligar o aparelho, voltar a premir a tecla do interruptor principal.
- Caso a roupa seja seca em seguida no secador de roupa, selecionar a velocidade de centrifugação de acordo com o manual do fabricante do secador.

## Instalar e ligar

### Equipamento fornecido

**Conselho:** Verificar se a máquina tem danos de transporte. Jamais colocar em funcionamento uma máquina danificada. Em caso de reclamações, contactar o comerciante a quem comprou o aparelho ou a nossa Assistência Técnica.

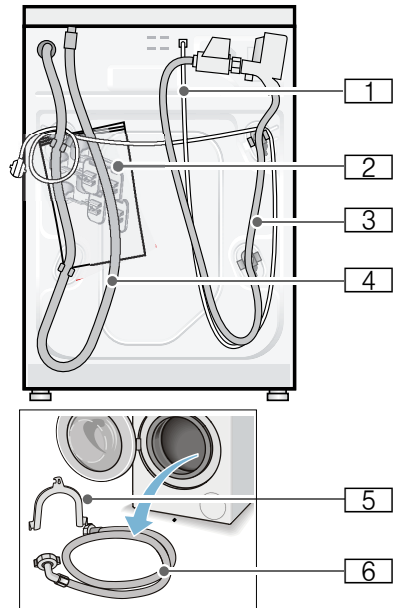

- 1** Cabo elétrico
- 2** Bolsa:
  - Manual de utilização e de instalação
  - Índice de Assistência Técnica\*
  - Garantia\*
  - Tampas para as aberturas depois da remoção dos dispositivos de segurança de transporte
  - Chave de fendas\*
- 3** Mangueira de admissão de água do modelo Aqua-Stop

## pt Instalar e ligar

- 4 Mangueira de escoamento de água
  - 5 Cotovelo para fixação da mangueira de escoamento de água\*
  - 6 Mangueira de admissão de água dos modelos Standard/Aqua-Secure
- \* dependendo do modelo

**Adicionalmente** precisa de uma braçadeira  $\varnothing$  24 - 40 mm (comércio da especialidade) para ligar a mangueira de admissão de água a um sifão.

### Ferramentas úteis

- Nível de água para alinhar
- Chave de fendas com:
  - Abertura da chave 13 para soltar os dispositivos de segurança para transporte e
  - Abertura da chave 17 para alinhar os pés do aparelho

## Instruções de segurança



### **Aviso**

#### **Perigo de ferimentos!!**

- A máquina de lavar roupa é muito pesada. Elevar/transportar a máquina com cuidado.
- No caso de levantar a máquina de lavar roupa nos componentes salientes (por exemplo, óculo), estes podem quebrar e causar ferimentos. Não levantar a máquina de lavar roupa nos componentes salientes.
- Uma colocação incorreta das mangueiras e dos cabos elétricos provoca perigo de tropeçamento e de ferimentos. Colocar as mangueiras e os cabos de modo a excluir perigo de tropeçamento.

### **Atenção!**

#### **Danificação do aparelho**

As mangueiras geladas podem fissurar/rebentar.

Não instalar a máquina de lavar roupa em locais com perigo de gelo e/ou ao ar livre.

### **Atenção!**

#### **Danos provocados pela água**

As peças de ligação da mangueira de admissão de água e da mangueira de escoamento de água estão sob grande pressão. Para evitar fugas ou danos causados por água, respeitar obrigatoriamente as instruções deste capítulo.

### **Conselhos**

- Além das indicações aqui mencionadas, também podem ser válidos regulamentos específicos da respetiva companhia das águas e da eletricidade.
- Em caso de dúvida, pedir a um técnico especializado para efetuar a ligação.

## Superfície de instalação

**Conselho:** O equilíbrio é importante, para que a máquina de lavar roupa não se desloque!

- A superfície de instalação deve ser sólida e plana.
- Não são adequados fundos/pavimentos moles.

## Instalação em cima de um pedestal ou de uma palete em madeira

### **Atenção!**

#### **Danificação do aparelho**

Na centrifugação, a máquina de lavar roupa pode deslocar-se e cair do pedestal.

Fixar completamente os pés do aparelho da máquina de lavar roupa com ligadores de fixação.

Ref.<sup>a</sup> WMZ 2200, WX 9756, Z 7080X0

**Conselho:** Quando colocada sobre uma paleta em madeira, instalar a máquina:

- de preferência numa esquina,
- sobre uma placa de madeira impermeabilizada (com 30 mm de espessura mínima) aparafusada ao chão.

## Colocar em cima de um pedestal com gaveta

Pedestal n.º de encomenda: WMZ 20490, WZ 20490, WZ 20510, WZ 20520

## Encastrar o aparelho numa cozinha

 **Aviso**  
**Perigo de morte!!**

No contacto com peças em tensão existe perigo de choque elétrico. Não retirar o tampo do aparelho.

### Conselhos

- É necessária uma largura de nicho de 60 cm.
- Instalar a máquina de lavar roupa apenas por baixo de um tampo corrido e bem fixado aos armários vizinhos.

## Retirar os dispositivos de segurança para transporte

### Atenção!

#### Danificação do aparelho

- A máquina está protegida com dispositivos de segurança para transporte. Os dispositivos de segurança para transporte não removidos podem danificar a máquina de lavar roupa, por exemplo o tambor, durante o funcionamento. Remover obrigatoriamente e guardar os 4 dispositivos de segurança para transporte antes da primeira utilização.
- Para evitar danos de transporte, é obrigatório montar novamente os dispositivos de segurança para transporte antes de cada transporte.

**Conselho:** Guarde os parafusos e as mangas.

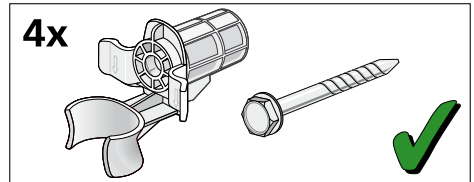

1. Retirar as mangueiras dos suportes.

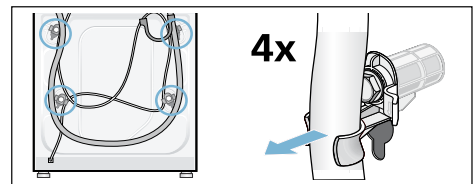

2. Desapertar todos os 4 parafusos do dispositivo de segurança para transporte e retirá-los. Retirar as mangas. Retirar o cabo elétrico dos suportes.

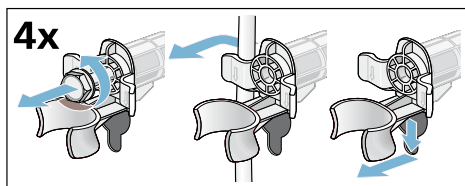

3. Colocar as tampas. Encaixar bem as tampas, pressionando nos ganchos de encaixe.

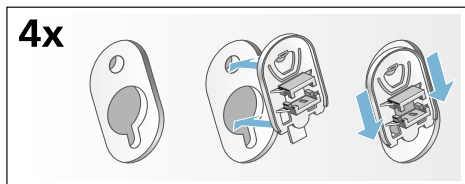

## Mangueiras e cabos

- Ligação à esquerda

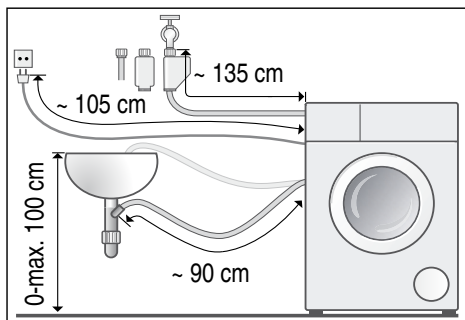

- Ligação à direita

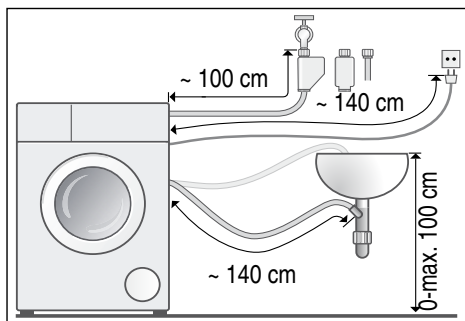

**Conselho:** Podem ser adquiridas no comércio especializado/Assistência Técnica:

- uma extensão para a mangueira de admissão de Aqua-Stop ou água fria (aprox. 2,50 m); Ref.<sup>a</sup> WMZ2380, WZ10130, CZ11350, Z7070X0
- uma mangueira de admissão mais comprida (cerca de 2,20 m) para o modelo Standard

## Admissão de água

**⚠ Aviso**  
**Perigo de morte!!**

No contacto com peças em tensão existe perigo de choque elétrico. Não mergulhar a válvula de segurança Aqua-Stop em água (contém uma válvula elétrica).

Durante a ligação, ter em atenção as seguintes

### Conselhos

- Operar a máquina de lavar roupa apenas com água potável fria.
- Não ligar a máquina à torneira misturadora de um termoacumulador sem pressão.
- Utilizar apenas a mangueira de admissão fornecida ou comprada num comércio especializado autorizado, não utilizar mangueiras usadas.
- Não vincar, entalar, alterar ou cortar a mangueira de admissão da água (a resistência fica comprometida).
- Apertar as uniões roscadas à mão. Se as uniões forem demasiado apertadas com uma ferramenta (alicate) as roscas podem ficar danificadas.

### Pressão ideal da água da rede

**mínima** 100 kPa (1 bar)

**máxima** 1000 kPa (10 bar)

Débito mínimo de 8 l/min com a torneira da água aberta.

Em caso de pressão da água mais elevada, montar uma válvula redutora de pressão a montante.

### Ligação

Ligar a mangueira de admissão de água à torneira da água ( $\frac{3}{4}$ " = 26,4 mm) e ao aparelho (nos modelos com Aqua-Stop não é necessário, instalação fixa):

■ Modelo: **Standard**

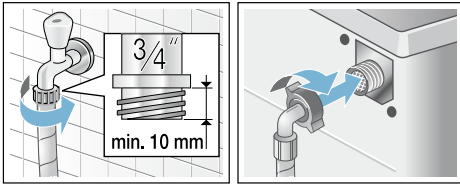

■ Modelo: **Aqua-Secure**

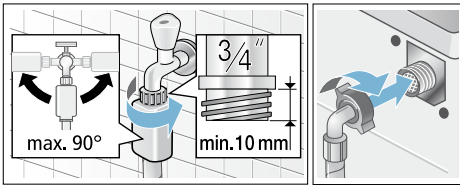

■ Modelo: **Aqua-Stop**

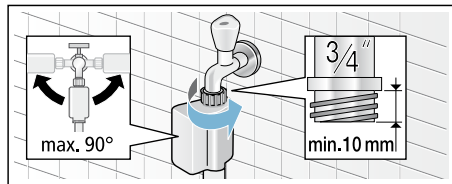

**Conselho:** Abrir com cuidado a torneira da água e verificar a estanqueidade dos pontos de ligação. A união roscada está sob pressão do sistema de abastecimento de água.

### Escoamento de água

**⚠ Aviso**

**Perigo de queimaduras!**

Em caso de lavagem a altas temperaturas, podem ocorrer

queimaduras devido ao contacto com a água de lavagem muito quente, por exemplo, ao escoar a água de lavagem muito quente para um lavatório. Não toque na água de lavagem quente.

**Atenção!**

**Danos provocados pela água**

Durante o escoamento, a mangueira de drenagem encontra-se sob pressão da água e pode sair do lavatório ou do ponto de ligação.

Fixe a mangueira de drenagem contra escorregamento.

**Atenção!**

**Danos no aparelho/danos em tecidos**

Se a extremidade da mangueira de drenagem for mergulhada na água escoada, a água pode ser reaspirada para o aparelho e danificar o aparelho/ os tecidos.

Certifique-se de que:

- a tampa do ralo não bloqueia o escoamento do lavatório.
- a extremidade da mangueira de drenagem não mergulha na água escoada.
- a água escoo suficientemente rápido.

**Conselho:** Não dobre nem estique a mangueira de escoamento da água.

### Ligação

■ **Escoamento para um sifão**

O ponto de ligação deve ser protegido com uma braçadeira,  $\varnothing$  24–40 mm (comércio especializado).

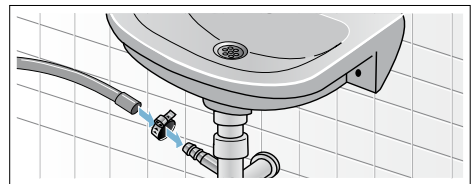

■ **Escoamento para um lavatório**

## pt Instalar e ligar

Fixe a mangueira de drenagem contra escorregamento.  
O cotovelo pode ser adquirido na Assistência Técnica:  
Número de peça 00655300

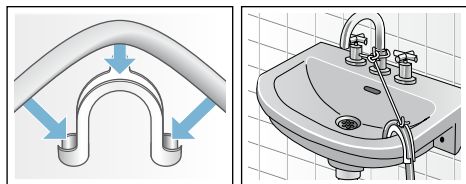

- **Escoamento para um tubo de plástico com manga de borracha ou para o esgoto**

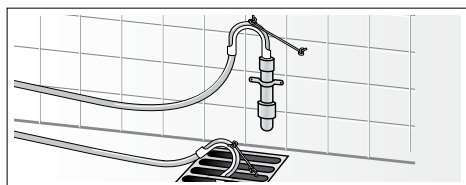

## Alinhamento

Alinhar o aparelho com a ajuda de um nível de bolha de ar.

Uma forte formação de ruído, vibrações e "deslocamentos" podem ser consequências de um alinhamento incorreto!

1. Desapertar as contraporcas com a chave de fendas no sentido dos ponteiros do relógio.
2. Verificar o alinhamento da máquina de lavar roupa com um nível de água, caso necessário, corrigir. Alterar a altura girando os pés do aparelho.  
Todos os quatro pés do aparelho devem estar bem fixados no chão.
3. Apertar a contraporca contra a estrutura.  
Neste caso, apertar o pé e não regular em altura.

As contraporcas de todos os quatro pés do aparelho devem estar bem aparafusadas contra a estrutura!

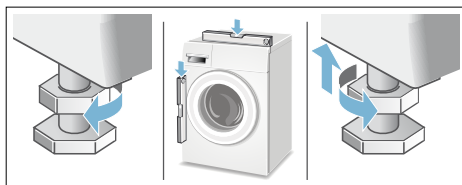

## Ligação elétrica

### **Aviso** **Perigo de morte!!**

No contacto com peças em tensão existe perigo de choque elétrico.

- Nunca segurar na ficha com as mãos molhadas.
- Retirar sempre o cabo elétrico puxando pela ficha e nunca pelo cabo, porque pode ficar danificado.
- Nunca retirar a ficha durante o funcionamento.

Respeitar as seguintes indicações:

### **Conselhos**

- A tensão elétrica e a indicação da tensão na máquina de lavar roupa (placa do aparelho) devem corresponder.  
A potência de ligação e o disjuntor necessário devem estar indicados na placa do aparelho.
- A ligação da máquina de lavar roupa só pode ser efetuada através de tomadas de corrente alternada com contacto de segurança corretamente instaladas.
- A ficha e a tomada devem corresponder.
- A secção transversal do cabo deve ser suficiente.
- A ligação à terra deve estar instalada corretamente.

- A mudança do cabo elétrico (caso necessário) só deve ser efetuada por um técnico electricista. O cabo elétrico de substituição pode ser adquirido na Assistência Técnica.
- Não devem ser utilizadas fichas múltiplas/acoplamentos múltiplos e extensões.
- Na utilização de um disjuntor de corrente de fuga deve ser utilizado apenas um tipo com este sinal . Só este sinal garante o cumprimento das normas atualmente em vigor.
- A ficha de rede está sempre livremente acessível. Se isto não for possível, por forma a cumprir os regulamentos de segurança pertinentes, tem de ser instalado um interruptor (de corte de corrente bipolar) na instalação fixa, em conformidade com os regulamentos de instalações elétricas.
- O cabo elétrico não pode ser vincado, entalado, modificado ou cortado, nem colocado em contacto com fontes de calor.

## Antes da primeira utilização

Antes de sair da fábrica, a máquina de lavar roupa foi minuciosamente testada. Para eliminar possíveis restos de água de ensaio, lavar a primeira vez **sem** roupa.



## Conselhos

- A máquina de lavar roupa **deve ser corretamente instalada e ligada**, a partir da → *Página 13*
- Jamais colocar em funcionamento uma máquina danificada. Contactar a Assistência Técnica.

## Trabalhos preparativos:

1. Verificar a máquina.
2. Eliminar a película de proteção do painel de comandos.
3. Ligue a ficha à tomada.
4. Abrir a torneira da água.

## Executar o programa sem roupa.

1. Ligar o aparelho.
2. Fechar o óculo (não colocar nenhuma roupa!).
3. Regular o programa  **limp. tambor**  
 **90 °C.**
4. Abrir a gaveta do detergente.
5. Introduzir aprox. 1 litro de água no compartimento **II**.
6. Introduzir detergente convencional em pó no compartimento **II**.  
**Conselho:** Para evitar a formação de espuma, utilizar apenas metade da quantidade de detergente recomendada. Não utilizar detergente para lãs ou roupa delicada.
7. Fechar a gaveta para detergente.
8. Selecionar a tecla .
9. No fim do programa, desligue o aparelho.

**A sua máquina de lavar roupa está agora operacional.**

## Transporte

p.ex., em caso de mudança de casa

### Trabalhos preparativos:

1. Fechar a torneira da água.
2. Retirar a pressão da água na mangueira de admissão.  
Manutenção – Filtro de rede na admissão da água → *Página 41*
3. Drenar a água de lavagem restante.  
Manutenção – Bomba de escoamento entupida
4. Desligar a máquina de lavar roupa da rede elétrica.
5. Desmontar as mangueiras.

### Montar os dispositivos de segurança para transporte:

1. Retirar as tampas e guardar.  
Utilizar, eventualmente, uma chave de fendas.

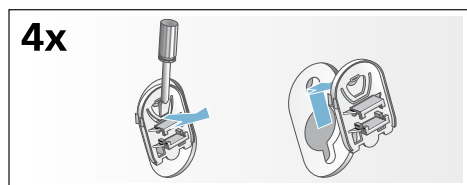

2. Colocar as 4 mangas.  
Fixar o cabo elétrico nos suportes.  
Colocar e apertar os parafusos.

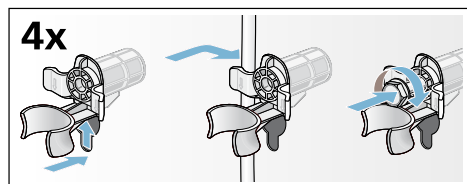

### Antes de nova colocação em funcionamento:

#### Conselhos

- Eliminar **obrigatoriamente** os dispositivos de segurança para transporte!
- Para evitar que na próxima lavagem esorra detergente não utilizado para o esgoto: Introduzir aprox. 1 litro de água no compartimento **II** e selecionar e iniciar o programa **escoamento**.

## Familiarização com o aparelho

### Máquina de lavar roupa

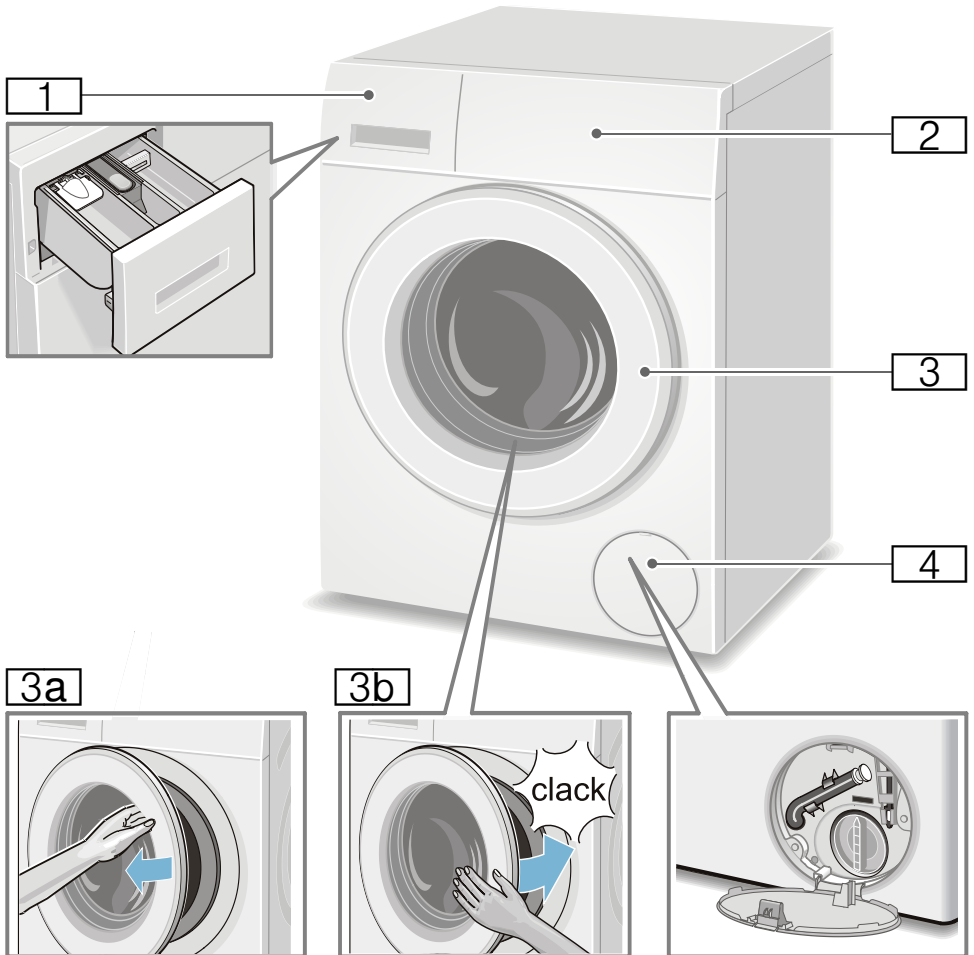

- 1** Gaveta para detergente  
→ *Página 35*
- 2** Elementos de comando
- 3** Óculo com pega
- 3a** Abrir o óculo
- 3b** Fechar o óculo
- 4** Tampa de serviço

## Elementos de comando

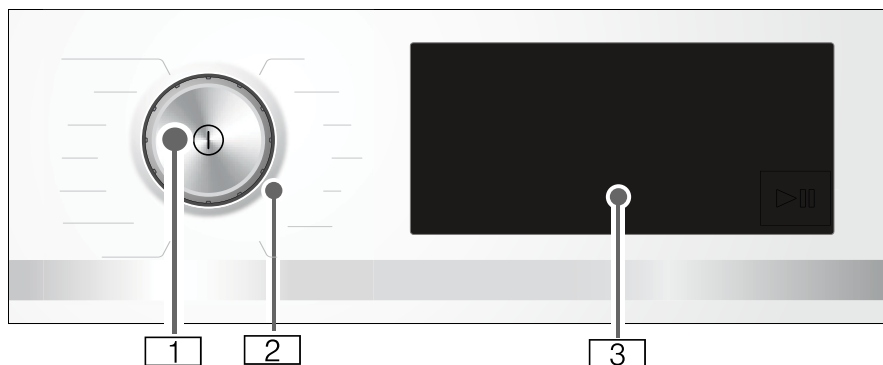

**1** **Interruptor principal**

Ligue e desligue o aparelho com a tecla .

**2** **Seletor de programas**

Podemos rodar o seletor de programas em ambos os sentidos (para a esquerda e para a direita).

**3** **Ecrã tátil**

Aqui são-lhe apresentadas informações sobre o programa e possibilidades de seleção de regulações, e pode selecionar as regulações tocando nas áreas delimitadas ou sublinhadas.

### Conteúdos do ecrã tátil

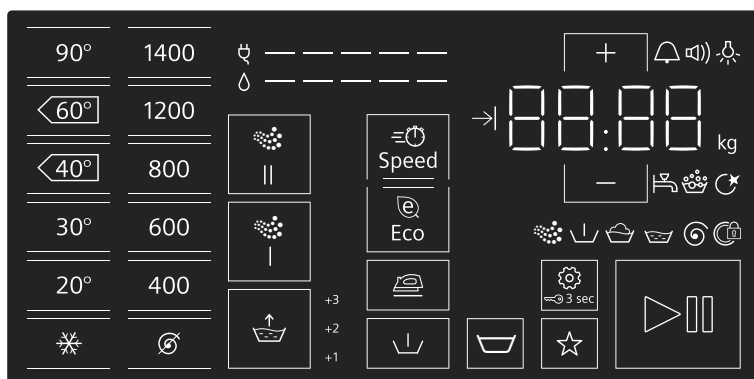

**Painéis de indicações e de comandos**

**Indicações para valores de regulação**

**Regulação**

90°, 60°, 40°, 30°, 20°, \*

Temperatura em °C; \* = frio

1400\*, 1200, 800, 600, 400, 

Velocidade de centrifugação;  = sem centrifugação

\* velocidade máxima de centrifugação depende do aparelho

Painéis de indicações e de comandos	Indicações para valores de regulação	Regulação
sensoFresh intensidade		sensoFresh intensidade (Aktivsauerstoff-Behandlung)
Speed		SpeedPerfect
Eco		EcoPerfect
	+1, +2, +3, desligado	Água&enxaguamento+; + ciclos de enxaguamento adicionais
		Menos ferro
		Pré-lavagem
		Paragem de enxaguamento = Sem centrifugação final
3 sec		Protecção.crianças / bloqueio do painel de comandos
		Programa Memória
		Início / Pausa
		Regulações do aparelho: sinal de indicação, sinal de comando, luminosidade do ecrã tátil, função de lembrete para o tratamento do tambor
+ , -	Alterar valores de regulação <b>Conselho:</b> No caso de valores de regulação escalonados, os valores de regulação decorrem automaticamente até ao valor final se tocar de forma permanente em + , - . Em seguida, volte a tocar e pode alterar novamente os valores de regulação.	
* velocidade máxima de centrifugação depende do aparelho		

outras visualizações	Informação sobre
-----	Consumo de energia
-----	Consumo de água
	Estado do programa: Pré-lavagem Lavagem Enxaguamento Fase de oxigénio activo Centrifugação
	Óculo trancado
	Torneira da água fechada / pressão da água demasiado baixa
	Espuma detetada
	Duração do programa, p. ex., 1:51; Termina em, p. ex.,  = 8.5 h; carga recomendada, p. ex., 9.0 kg; estado do programa, p. ex., End.



## Roupa

### Preparar a roupa

#### Atenção!

#### Danificação do aparelho/Danificação dos têxteis

Corpos estranhos (por exemplo, moedas, clips, agulhas, pregos) podem danificar a roupa ou componentes da máquina de lavar roupa.

Ter em atenção as seguintes indicações na preparação da sua roupa:

- Esvaziar os bolsos.

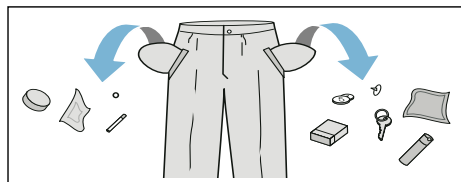

- Retirar todos os objetos metálicos (clips, etc.).
- Lavar roupa delicada (meias, sutiãs com aros etc.) dentro da rede/saco.
- Fechar os fechos de correr, abotoar as fronhas.
- Escovar a areia dos bolsos e das dobras.
- Retirar as argolas das cortinas ou juntar na rede/saco.

### Separar a roupa

Separar a roupa de acordo com as indicações do fabricante nas etiquetas:

- Tipo de tecido/fibra
- Cor
  - **Conselho:** A roupa pode debotar. Lavar a roupa branca e a roupa de cor separadamente. Lavar separadamente pela primeira vez a roupa de cor nova.
- Grau de sujidade
  - Lavar em conjunto a roupa com o mesmo grau de sujidade. Pode encontrar alguns exemplos para o grau de sujidade em → *Página 25*
  - **ligeira:** sem pré-lavagem, eventualmente selecionar a regulação **SpeedPerfect**
  - **normal**

- **forte:** colocar menos quantidade de roupa, selecionar programa com pré-lavagem
- **Nódoas:** remover/pré-tratar as nódoas enquanto ainda estão frescas. Começar por molhar com uma solução de água e sabão/sem esfregar. Lavar seguidamente as peças de roupa com o programa correspondente. Algumas nódoas difíceis/secas só conseguem ser removidas após várias lavagens.
- Símbolos nas etiquetas da roupa
  - **Conselho:** Os números nos símbolos indicam a temperatura de lavagem máxima.

- ☞ adequado para o processo de lavagem normal; por exemplo, o programa Algodão
- ☞ necessário um processo de lavagem delicado; por exemplo, o programa Sintéticos
- ☞ necessário processo de lavagem particularmente delicado; por exemplo, o programa Delicado/Seda
- ☞ adequado para roupa de lavagem à mão; por exemplo, o programa Lã
- ☞ Não lavar a roupa na máquina.

## Detergente

### Seleção adequada do detergente

O símbolo de lavagem é determinante para escolher o detergente, a temperatura e o tratamento de lavagem corretos. → também [www.sartex.ch](http://www.sartex.ch)

A página da Internet [www.cleanright.eu](http://www.cleanright.eu) fornece uma multiplicidade de informações úteis sobre detergentes, produtos de tratamento adicionais e produtos de limpeza para uso doméstico.

- **Detergente completo com branqueadores óticos**  
adequado para roupa branca de linho ou algodão lavável a 100 °C  
Programa: Algodón/Algodão / Fria - máx. 90 °C
- **Detergente para roupa de cor sem branqueadores nem branqueadores óticos**  
adequado para roupa de cor de linho ou de algodão  
Programa: Algodón/Algodão / Fria - máx. 60°C
- **Detergente para roupa de cor/roupa delicada sem branqueadores óticos**  
adequado para roupa de cor de fibras de tratamento fácil, tecidos sintéticos  
Programa: Sintéticos / Fria - máx. 60°C
- **Detergente para roupa delicada**  
adequado para tecidos suaves e delicados, seda ou viscose  
Programa: Delicado/Seda / Fria - máx. 40°C
- **Detergente para lãs**  
adequado para lãs  
Programa: Lana/Lã / Fria - máx. 40°C

## Poupar energia e detergente

No caso de roupa pouco ou normalmente suja, é possível reduzir energia (reduzindo a temperatura de lavagem) e detergente.























Poupar	Grau de sujidade/Indicação
Temperatura e quantidade de detergente reduzidos segundo a recomendação de dosagem  	<b>ligeira</b> Sem sujidades nem manchas perceptíveis. As peças ganharam odor corporal, p.ex.: <ul style="list-style-type: none"> <li>■ vestuário leve de verão/desportivo (usado poucas horas)</li> <li>■ T-shirts, camisas, blusas (usadas até 1 dia)</li> <li>■ Roupa de cama e toalhas de convidados (usadas 1 dia)</li> </ul>
	<b>normal</b> Sujidade visível/ou pequenas manchas leves detetáveis, p.ex.: <ul style="list-style-type: none"> <li>■ T-shirts, camisas, blusas (transpiradas, usadas várias vezes)</li> <li>■ Toalhas, roupa de cama (usadas até 1 semana)</li> </ul>
	<b>muito suja</b> Sujidades e/ou manchas claramente visíveis, p. ex., panos da loiça, roupa de bebé, roupa de trabalho
Temperatura conforme a etiqueta da roupa e quantidade de detergente conforme a dose recomendada para roupa muito suja	







**Conselho:** Na dosagem de todos os detergentes/produtos adicionais/produtos de tratamento e produtos de limpeza, respeitar as instruções do fabricante e as indicações.

























→ *Página 35*

## Tabela de programas













### Programas no seletor de programas

Programa/Tipo de roupa/Indicações	Regulações
<p><b>Nome do programa</b></p> <p>Explicação breve do programa ou para que têxteis é adequado.</p>	<p>carga de roupa máx.</p> <p>seleccionável Temperatura(* = frio)</p> <p>seleccionável Rotação de centrifugação**;</p> <p>☉ = sem centr. final</p> <p>regulações adicionais do programa</p>
<p> <b>algodão</b></p> <p>Tecidos fortes e resistentes a altas temperaturas em algodão ou linho</p> <p><b>Conselho:</b> Com a regulação ☉ Speed, adequado como programa curto para roupa pouco suja.</p>	<p>máx. 9.0 kg/5.0* kg</p> <p>* - 90 °C</p> <p>400 - 1400** r.p.m.</p> <p>☉ Eco, ☉ Speed, , , , </p>
<p> <b>algodão eco</b> </p> <p>Tecidos fortes e resistentes a altas temperaturas em algodão ou linho;</p> <p>Lavagem com otimização de energia por redução da temperatura, com efeito comparável ao do programa  <b>algodão</b>.</p> <p><b>Conselho:</b> A temperatura de lavagem é inferior à temperatura seleccionada. Para que a água de lavagem atinja uma determinada temperatura, utilize o programa  <b>algodão</b>, eventualmente com uma temperatura mais elevada.</p>	<p>máx. 9.0 kg</p> <p>* - 90 °C</p> <p>400 - 1400** r.p.m.</p> <p>, , , </p>
<p> <b>sintéticos</b></p> <p>Tecidos de fibras sintéticas ou tecidos mistos</p>	<p>máx. 4.0 kg</p> <p>* - 60 °C</p> <p>☉ - 1200 r.p.m.</p> <p>☉ Eco, ☉ Speed, , , , </p>
<p><b>Mix</b></p> <p>Carga de roupa mista composta por tecidos de algodão e de fibras sintéticas</p>	<p>máx. 4 kg</p> <p>* - 40 °C</p> <p>☉ - 1400** r.p.m.</p> <p>☉ Eco, ☉ Speed, , , , </p>
<p>* Carga reduzida com o ajuste ☉ Speed</p> <p>** Velocidade de centrifugação máx., dependendo do modelo</p> <p>*** Programa, dependendo do modelo</p>	

Programa/Tipo de roupa/Indicações	Regulações
 <b>delicado/seda</b> Para tecidos delicados laváveis, por exemplo de seda, cetim, fibras sintéticas ou tecidos mistos (por exemplo, blusas de seda, lenços de seda) <b>Conselho:</b> Utilize detergente de máquina adequado para roupa delicada ou seda.	máx. 2 kg ❄ - 40 °C ⌚ - 800 r.p.m. ⌚ Eco, ⌚ Speed, 🧺, ⏴, 🧺, 🧺
 <b>lã</b> Tecidos de lã ou com percentagem de lã laváveis à mão ou na máquina; Programa de lavagem especialmente delicado para evitar amarrorar a roupa, pausas do programa mais longas (tecidos repousam na água de lavagem) <b>Conselhos</b> <ul style="list-style-type: none"> <li>■ A lã é de origem animal, por exemplo: angorá, alpaca, lama, ovelha.</li> <li>■ Utilizar detergentes de máquina adequados para lã.</li> </ul>	máx. 2 kg ❄ - 40 °C ⌚ - 800 r.p.m. 🧺
 <b>enxaguamento / ⌚ centrifugação / 🧺 escoamento</b> Programa extra combinado para enxaguar e centrifugar a roupa e escoar a água de enxaguamento <b>Conselho:</b> A tecla <b>Água&amp;enxaguamento+</b>  está ativada de fábrica neste programa. <b>Apenas centrifugação:</b> desative a tecla <b>Água&amp;enxaguamento+</b>  e adapte, se necessário, a velocidade de centrifugação. <b>Apenas escoamento de água:</b> desative a tecla <b>Água&amp;enxaguamento+</b>  e seleccione a velocidade de centrifugação <b>0</b> .	- - ⌚ - 1400** r.p.m. 🧺, 🧺, 🧺
<b>express 15'/30'</b> programa extra curto de aprox. 15/30 minutos, adequado para peças de roupa pequenas não muito sujas <b>Conselho:</b> Com a regulação ⌚ <b>Speed</b> , é executado o programa <b>express 15 min.</b> .	máx. 2.0 kg / 3.5 kg kg ❄ - 40 °C ⌚ - 1200 rpm ⌚ Speed, 🧺
* Carga reduzida com o ajuste ⌚ <b>Speed</b> ** Velocidade de centrifugação máx., dependendo do modelo *** Programa, dependendo do modelo	

Programa/Tipo de roupa/Indicações	Regulações
<p> <b>camisas/business</b></p> <p>Camisas/blusas sem engomar de algodão, linho, fibras sintéticas ou tecidos mistos</p> <p><b>Conselhos</b></p> <ul style="list-style-type: none"> <li>Com a regulação <b>Menos ferro</b> , as camisas/blusas só serão ligeiramente centrifugadas, para pendurar ainda a pingar água. —&gt; Efeito de auto-alisamento</li> <li>Lave camisas/blusas de seda ou de materiais delicados no programa  <b>delicado/seda</b>.</li> </ul>	<p>máx. 2 kg</p> <p>* - 60 °C</p> <p>⌀ - 800 r.p.m.</p> <p> Eco,  Speed, , , , </p>
<p>*** <b>Edredon</b></p> <p>Têxteis, almofadas, edredões ou colchas laváveis à máquina com enchimento de fibras sintéticas; também adequado para enchimento de penas</p> <p><b>Conselho:</b> Lavar separadamente peças grandes. Utilizar detergente para roupa delicada - respeitar os símbolos de lavagem. Utilizar pouco detergente.</p>	<p>máx. 2,5 kg (descer máx. 2.0 kg)</p> <p>* - 60 °C</p> <p>⌀ - 1200 r.p.m.</p> <p> Eco, , , </p>
<p>***  <b>roupa escura</b></p> <p>Tecidos escuros de algodão e tecidos escuros de tratamento fácil;</p> <p>Lavar os tecidos do avesso.</p>	<p>3,5 kg</p> <p>* - 40 °C</p> <p>⌀ - 1200 rpm</p> <p> Eco, , , , </p>
<p>***  <b>microfibras</b></p> <p>Vestuário impermeável e para o exterior com revestimento de membrana e têxteis hidrófugos</p> <p><b>Conselhos</b></p> <ul style="list-style-type: none"> <li>Utilizar detergentes especiais adequados para a lavagem na máquina, dosagem de acordo com as instruções do fabricante no compartimento II.</li> <li>A roupa não pode ser tratada com amaciador.</li> <li>Antes da lavagem, limpe bem os restos do amaciador da gaveta para detergente (compartimentos manuais).</li> </ul>	<p>max. 2.0 kg</p> <p>* - 40 °C</p> <p>⌀ - 800 r.p.m.</p> <p> Eco, , </p>
<p>* Carga reduzida com o ajuste  <b>Speed</b></p> <p>** Velocidade de centrifugação máx., dependendo do modelo</p> <p>*** Programa, dependendo do modelo</p>	

Programa/Tipo de roupa/Indicações	Regulações
<p>***  <b>microfibras + impreg.</b></p> <p>Lavagem com subsequente impregnação do vestuário impermeável e de microfibras com revestimento de membrana e tecidos impermeáveis</p> <ol style="list-style-type: none"> <li>1. Selecione o programa.</li> <li>2. Doseie o detergente especial para tecidos de microfibras no compartimento <b>II</b>.</li> <li>3. Doseie a solução de impregnação (máx. 170 ml) no compartimento .</li> <li>4. Selecione a tecla . Pós-tratamento da roupa de acordo com as instruções do fabricante.</li> </ol> <p><b>Conselhos</b></p> <ul style="list-style-type: none"> <li>■ Utilize detergentes especiais adequados para a lavagem na máquina, dosagem de acordo com as instruções do fabricante:</li> <li>■ A roupa não pode ser tratada com amaciador.</li> <li>■ Antes da lavagem, limpe bem os restos do amaciador da gaveta para detergente (compartimentos manuais).</li> </ul>	<p>max. 1.0 kg</p> <p> - 40 °C</p> <p> - 800 r.p.m</p> <p> Eco,  Speed, </p>
<p> <b>limp. tambor</b> </p> <p>Programa para a limpeza e tratamento do tambor e da tuba,</p> <p>Execute o programa, por exemplo:</p> <ul style="list-style-type: none"> <li>■ antes da primeira utilização,</li> <li>■ com água abundante e baixa temperatura (40 °C e inferior) ou</li> <li>■ em caso de formação de odores após um longo período de ausência.</li> </ul> <p><b>Conselhos</b></p> <ul style="list-style-type: none"> <li>■ A lâmpada indicadora  <b>limp. tambor</b>  pisca caso não utilize há muito tempo nenhum programa a 60 °C ou a temperaturas superiores.</li> <li>■ Execute o programa sem roupa.</li> <li>■ Utilize detergente convencional em pó para roupa ou detergente com branqueador. Para evitar a formação de espuma, utilize apenas a metade da quantidade de detergente recomendada pelo fabricante. Não utilize detergente para lãs ou roupa delicada.</li> </ul>	<p>0 kg</p> <p>90 °C</p> <p>1200 r.p.m</p> <p>-</p>
<p>* Carga reduzida com o ajuste  <b>Speed</b></p> <p>** Velocidade de centrifugação máx., dependendo do modelo</p> <p>*** Programa, dependendo do modelo</p>	

Programa/Tipo de roupa/Indicações	Regulações
<b>mixHigiene</b>   Tecidos resistentes de algodão ou linho	máx. 7.0 kg  - 60 °C  - 1400** r.p.m  Eco,  Speed,  ,  ,  , 
<b>Conselho:</b> Especialmente adequado para elevadas exigências de higiene ou para peles particularmente delicadas devido a uma lavagem mais longa com a temperatura definida, mais água e enaguamento mais longo.	
<b>sensofresh</b>  Carga de roupa mista composta por tecidos de algodão, fibras sintéticas, seda, cetim, lã; Programa para remover odores, por exemplo cheiro a cigarro ou a cozinhados	máx. 1.0 kg - - -
<b>Conselhos</b> <ul style="list-style-type: none"> <li>■ Respeite o carga máxima de roupa.</li> <li>■ Não é um programa de lavagem/ não remove nós e transpiração.</li> <li>■ Coloque apenas roupa seca.</li> <li>■ Se necessário, seque o tambor, rodando-o, antes de colocar a roupa, para eliminar toda a água.</li> </ul>	
* Carga reduzida com o ajuste  <b>Speed</b> ** Velocidade de centrifugação máx., dependendo do modelo *** Programa, dependendo do modelo	

## sensofresh

**sensofresh**  é um programa inovador para refrescar a roupa e eliminar odores (por exemplo, odor a cigarro e a cozinhados). Os tecidos que tenham transpiração têm de ser lavados previamente.

Neste programa, a sua roupa é tratada apenas com oxigénio ativo e água pulverizada, sem adição de detergente.





O oxigénio ativo é uma forma especial de oxigénio. É eficaz a eliminar odores.

O programa é adequado para todos os tecidos e artigos de tear, bem como para tecidos que só podem ser sujeitos a limpeza profissional.

Após o início do programa, o tambor do aparelho é iluminado e a neblina produzida é visível.

No final do programa, retire a roupa do tambor e sacuda-a ligeiramente.

### Conselhos

- Deixe o óculo e a gaveta para detergente ligeiramente abertos, quando o aparelho não estiver a ser usado. → *Página 40*
- O efeito do tratamento com oxigénio ativo é menor se o tambor estiver sujo. Execute regularmente o programa  **limp. tambor** .
- Não é possível colocar mais carga após o início do programa.
- Em caso de mudança de programa e cancelamento do programa, o óculo permanece bloqueado até o oxigénio ativo se dissipar. Isto pode demorar até 25 minutos. Durante este tempo os dois símbolos  e  piscam. Depois o óculo desbloqueia automaticamente.

## Lavagem com goma

**Conselho:** A roupa não deve ser tratada com amaciador.





É possível engomar sobretudo na lavagem e no programa de algodão recorrendo a goma líquida. Colocar a dose de goma de acordo com as instruções do fabricante no compartimento  (se necessário, limpar primeiro).

## Tingir/Descolorir

Tingir apenas na dose habitual para utilizadores domésticos. O sal pode atacar o aço inoxidável! Respeitar as especificações do fabricante da tinta.

**Não** descolorir roupa na máquina de lavar!

## Demolhar

1. Ligar o aparelho.
2. Seleccionar o programa  **algodão 20 °C.**
3. Deitar os detergentes de imersão/lavagem segundo as indicações do fabricante no compartimento II.
4. Seleccionar a tecla .
5. Após aprox. 10 minutos, seleccionar a tecla , para parar o programa.
6. Após o tempo de imersão desejado, seleccionar de novo a tecla , se quiser continuar com o programa ou se quiser mudar o programa.

### Conselhos

- Colocar roupa da mesma cor.
- Não é necessário detergente adicional, o líquido de imersão é utilizado para a lavagem.

## **P+** Pré-regulações dos programas

As pré-regulações do programa são apresentadas no ecrã tátil após a seleção do programa e podem ser alteradas.

Pode encontrar um resumo de todas as regulações de programa possíveis na folha anexa às instruções de utilização e de instalação.

## Temperatura

Consoante o avanço do programa, pode alterar a temperatura regulada antes e durante o programa.

A temperatura máxima regulável depende do programa seleccionado.

## Rotação de centrifugação

Antes e durante o programa, é possível alterar a velocidade de centrifugação (em rotações por minuto (r.p.m.)) previamente regulada, consoante o avanço do programa.

**Regulação**  : sem centrifugação, a água é apenas escoada. A roupa permanece molhada dentro do tambor, p. ex. para roupa que não deva ser sujeita a centrifugação.

A velocidade de centrifugação máxima regulável depende do programa e modelo seleccionados.

## Termina em

Depois de seleccionar o programa, é exibida a duração do programa, p. ex., **1:51** (em h:min (horas:minutos)).

**Antes do início do programa**, pode adiar a hora de fim do programa em intervalos de 30 minutos, até, no máximo, 24h (h=horas).

**Após o início do programa**, é indicado o tempo selecionado, p. ex., **8.5h**, iniciando-se a contagem decrescente até ao início do programa de lavagem. Depois será indicada a duração do programa.

**Conselho:** A duração do programa é adaptada automaticamente ao programa em curso. Alterações das pré-regulações do programa ou das regulações do programa, deteção de espuma, de desequilíbrio, carga ou sujidade, também podem alterar a duração do programa.

**Após o início do programa**, pode alterar o tempo selecionado, enquanto decorre a contagem decrescente, do seguinte modo:

1. Toque no painel de comandos ▷▣.
2. Altere o tempo tocando em + ou -.
3. E toque novamente em ▷▣.

**Após o início do programa**, enquanto a duração do programa está em curso, é possível colocar ou retirar roupa conforme a necessidade. → *Página 36*

## Programa Memória



Aqui pode memorizar um programa selecionado com as suas regulações favoritas.

### Para memorizar:

1. Ligar o aparelho.
2. Selecione um programa.
3. Altere as regulações e/ou selecione regulações adicionais.
4. Toque no painel de comandos ☆ durante aprox. 3 segundos.

O programa está memorizado quando todas as regulações piscarem por breves instantes.

Para utilizar o programa memorizado, toque brevemente em ☆ depois de ligar o aparelho.

Para alterar o programa memorizado, toque novamente em ☆ durante aprox. 3 segundos, depois de selecionar as novas regulações.

## P+ Regulações de programas adicionais

Pode encontrar um resumo de todas as regulações adicionais selecionáveis por programa na folha anexa às instruções de utilização e de instalação.

### sensoFresh intensidade

☼ I, ☼ II

Intensidade do tratamento com oxigénio ativo com opção de 2 níveis:

- ☼ I normal; para odores ligeiros
- ☼ II intenso; para odores mais fortes (cigarro, cozinhados)

### SpeedPerfect

≡⌚ Speed

Para lavar em menos tempo com um efeito de lavagem semelhante mas com maior consumo energético em relação ao programa selecionado sem regulação SpeedPerfect.

**Conselho:** Não exceder a carga máxima.

### EcoPerfect

🌱 Eco

Lavagem energeticamente otimizada através de redução da temperatura com eficiência de lavagem comparável ao programa selecionado sem regulação EcoPerfect.

### Menos ferro



Reduz a formação de vincos devido a uma centrifugação especial com fase anti-vincos a seguir e velocidade de centrifugação reduzida.

**Conselho:** A humidade residual da roupa é maior.

## Água&enxaguamento+



### Valores de regulação:

+1	+ 1 ciclo de enxaguamento
+2	+ 2 ciclos de enxaguamento
+3	+ 3 ciclos de enxaguamento
desati	Regulação anulada
vado	

Nível da água mais elevado e ciclos de enxaguamento adicionais em função do programa, durações prolongadas do programa no caso de pele particularmente sensível e/ou para zonas com água muito mole.

A quantidade de ciclos de enxaguamento realmente executados depende da quantidade que cada programa executa na sua configuração básica.

## Pré-lavagem



Para roupa muito suja.

**Conselho:** Dividir o detergente para o compartimento **I** e **II**.

## parada da enxaguamento \*



Sem centrifugação final, Após o último enxaguamento a roupa fica na água.

Você pode selecionar o abridor de enxaguar retenção para evitar quebrar se você não quiser que a roupa seja removida imediatamente da máquina de lavar roupa no final do programa.

Para continuar/Terminar o programa

→ *Página 37*



## Operar o aparelho

### Preparar a máquina de roupa

**Conselho:** A máquina de lavar roupa **tem de estar devidamente instalada e ligada.** A partir da .

1. Ligar a ficha à tomada.
2. Abrir a torneira da água.
3. Abrir o óculo.
4. Verificar se o tambor está completamente vazio. Eventualmente esvaziar.

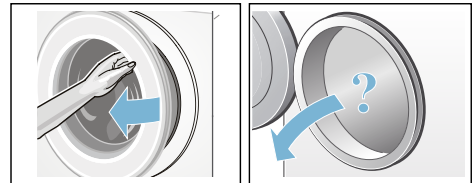

### Selecionar o programa/Ligar o aparelho

Prima a tecla **1**. O aparelho está ligado.

Depois será indicado sempre o programa **algodão** pré-regulado de fábrica.

As regulações atuais e as informações sobre o programa acendem-se com luminosidade total e a indicação **▶▶▶** pisca.

As regulações selecionáveis acendem-se com luminosidade parcial.

### Conselhos

- Um breve piscar da indicação **🌀** alerta-o para executar, em seguida, o programa **limp. tambor** **🌀** ou um outro programa à escolha, com uma temperatura mínima de lavagem de 60 °C.

## pt Operar o aparelho

- Se a indicação  3 sec piscar, o fecho de segurança para crianças está ativo. Antes de alterar as regulações ou de poder iniciar o programa, terá de desativá-lo. → *Página 36*

### Em caso de aparelhos com **iluminação interior do tambor**:

Após ter ligado o aparelho, após ter aberto e fechado o óculo, assim como após o início do programa, o tambor será iluminado. A iluminação apaga-se automaticamente.

#### **Pode:**

- utilizar este programa e colocar roupa. → *Página 34*
- ou selecionar outro programa. Pode encontrar um resumo de todos os programas na folha anexa às instruções de utilização e de instalação.
- ou alterar as pré-regulações dos programas. → *Página 34*
- e/ou selecionar regulações de programas adicionais. → *Página 34*

## Alterar as pré-regulações dos programas

Para alterar as regulações atuais, toque no painel de comandos pretendido; a indicação correspondente muda para luminosidade total.

Altere o Pronto em-tempo tocando em  $+$  ou  $-$ .

Pré-regulações dos programas

## Selecionar regulações de programas adicionais

Selecionando regulações adicionais, é possível adaptar ainda melhor o processo de lavagem aos lotes de roupa.

Para isso, toque no painel de comandos pretendido; a indicação

correspondente muda para luminosidade total.

Regulações de programas adicionais  
→ *Página 32*

## Colocar a roupa no tambor

### **Aviso**

#### **Perigo de morte!**

Peças de roupa pré-tratadas com produtos de limpeza contendo diluentes, por exemplo, tira-nódoas/benzina podem, depois de serem colocadas na máquina, causar uma explosão.

Lavar bem à mão previamente as peças de roupa.

#### **Conselhos**

- Misturar peças de roupa grandes e pequenas. As peças de roupa de tamanhos diferentes distribuem-se melhor durante a centrifugação. Peças de roupa do mesmo tamanho podem causar desequilíbrios.
- Ter em atenção a carga de roupa máxima indicada. Uma carga de roupa excessiva reduz o resultado de lavagem e favorece a formação de vincos.

1. Desdobre as peças de roupa previamente separadas antes de as colocar no tambor.
2. Preste atenção, para que nenhuma peça de roupa fique entalada entre o óculo e a borracha do óculo, e feche o óculo.

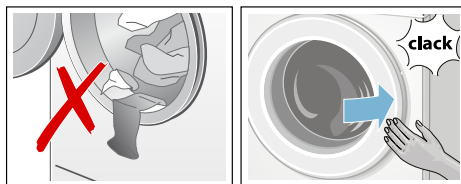

## Dosear e deitar detergente e produto de tratamento adicional

### Atenção!

#### Danificação do aparelho

O produto de limpeza e o agente de pré-tratamento da roupa (p. ex., anti-nódoas, pulverizador de pré-lavagem, ...) podem danificar as superfícies da máquina de lavar roupa por contacto. Não colocar estes produtos em contacto com as superfícies da máquina de lavar roupa. Limpar de imediato eventuais restos de pulverização e outros resíduos/pingos com um pano húmido.

#### Dosagem

Dosear o detergente e o produto de tratamento adicional segundo:

- a dureza da água; informação na sua companhia de fornecimento de água
- as indicações do fabricante na embalagem
- a quantidade de roupa
- o grau de sujidade → *Página 25*

#### Adicionar detergente

### Aviso

#### Irritações oculares/da pele!

O detergente/produto de tratamento pode salpicar se a gaveta do detergente for aberta durante o funcionamento.

Abri-la com cuidado.

Lavar bem os olhos e a pele em caso de contacto com o detergente/produto de tratamento adicional.

Em caso de ingestão inadvertida, consultar o médico.

**Conselho:** Diluir em água amaciadores e produtos anti-deformação que sejam espessos, para impedir entupimentos.

Deitar o detergente e o produto de tratamento adicional nos respetivos compartimentos:

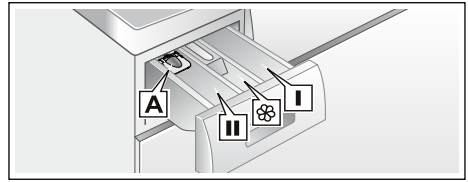

Auxiliar de dosagem <b>A</b>	para detergente líquido
Compartimento <b>II</b>	Detergente para a lavagem principal, agente anti-calcário, branqueador, produto anti-nódoas
Compartimento 	Amaciador, goma, Não exceder a marca <b>max</b>
Compartimento <b>I</b>	Detergente para pré-lavagem

1. Puxar a gaveta do detergente até ao batente.
2. Deitar o detergente e/ou o produto de tratamento adicional.
3. Fechar a gaveta para detergente.

#### Doseador para detergente líquido

Posicionar o doseador para a dosagem do detergente líquido:

1. Puxar a gaveta para detergente para fora. Pressionar o dispositivo para baixo e retirar a gaveta completamente para fora.
2. Empurrar o doseador para a frente, rebater e encaixar.
3. Inserir novamente a gaveta.

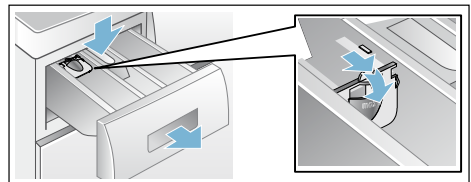

**Conselho:** Não utilizar o doseador em caso de detergente em gel e em pó, nos programas com pré-lavagem ou quando está selecionado o tempo que falta para terminar.

## Iniciar o programa

Toque no painel de comandos ►|||.

O programa inicia-se e a indicação ►||| acende de forma permanente.

O óculo tranca e a respetiva indicação ☹ acende-se.

### **Durante o programa são exibidas as informações atuais sobre o programa:**

- Pronto em-tempo ou, após o início do programa de lavagem, a duração do programa
- e as indicações relativas ao avanço do programa acendem-se.  
→ *Página 22*

Informações sobre os passos seguintes do programa e regulações que ainda podem ser alteradas durante a execução do mesmo acendem-se com luminosidade parcial.

### **Conselho: Detecção de espuma**

Se a indicação ☹ se acender adicionalmente, a máquina de lavar roupa detetou demasiada espuma durante o programa de lavagem e, consequentemente, ativou automaticamente ciclos de enxaguamento adicionais para eliminar a espuma.

Diminua a dose de detergente no próximo ciclo de lavagem com carga igual.

Se pretender bloquear o programa contra alterações inadvertidas, selecione o fecho de segurança para crianças conforme se descreve a seguir.

## Protecção.crianças/ bloqueio de utilização

☹ 3 sec

É possível proteger a máquina de lavar roupa contra alterações inadvertidas das funções reguladas no painel de comandos.

Para **ativar/desativar o fecho de segurança para crianças**, toque no painel de comandos ☹ 3 sec durante aprox. 3 segundos. O visor passa a apresentar a luminosidade total.

Se você girar o seletor de programas ou tocar no painel de controle enquanto a trava para crianças estiver ativa, o indicador piscará brevemente e um sinal soará. O programa decorre sem alterações até ao seu fim.

### **Conselhos**

- O fecho de segurança para crianças pode ser ativado em qualquer estado do aparelho.
- O fecho de segurança para crianças mantém-se ativo mesmo depois de a máquina de lavar roupa ser desligada.
- Se o aparelho for desligado com o programa a decorrer e com o fecho de segurança para crianças ativo, ele continuará no mesmo programa depois de ser ligado novamente.

## Colocar +Carga

Após o início do programa, é possível colocar ou retirar roupa conforme a necessidade.

Para isso, toque no painel de comandos ►|||.

A indicação pisca. A máquina está no estado de pausa e verifica se é possível colocar mais roupa.

Se a indicação ☹ se apagar, é possível colocar mais roupa. O óculo está, então, destrancado e pode ser aberto.



**Para continuar com o programa, toque novamente** em . O programa continua automaticamente.



### Conselhos

- Não deixar o óculo muito tempo aberto ao colocar mais roupa – pode derramar água da roupa já molhada.
- Em caso de nível de água elevado, temperatura elevada ou tambor em rotação, o óculo fica bloqueado por razões de segurança e não é possível colocar mais roupa. Respeitar as indicações no painel de indicações.
- A indicação de carga não está ativa durante a colocação.

### Alterar o programa



Em caso de programa iniciado por engano, é possível alterar o programa da seguinte maneira:

1. Toque no painel de comandos .
2. Selecionar outro programa.
3. E toque novamente em . O novo programa inicia desde o princípio.



**Conselho:** Em caso de cancelamento do programa com oxigénio ativo, o óculo permanece bloqueado até 25 minutos para permitir a dissolução do oxigénio ativo. Se necessário, volte a ligar o aparelho. Os símbolos  e  piscam. Se os símbolos estiverem desligados, é possível abrir o óculo.



### Cancelar o programa

Em caso de programas com elevada temperatura:

1. Toque no painel de comandos .
2. Para arrefecer a roupa: selecione **enxaguamento**.
3. E toque novamente em .

Em caso de programas com baixa temperatura: Em caso de programas com temperatura reduzida:





1. Toque em .
2. selecione **centrifugação** ou **escoamento**.
3. E toque novamente em .

**Conselho:** Em caso de cancelamento do programa com oxigénio ativo, o óculo permanece bloqueado até 25 minutos para permitir a dissolução do oxigénio ativo. Se necessário, volte a ligar o aparelho. Os símbolos  e  piscam. Se os símbolos estiverem desligados, é possível abrir o óculo.



### Fim do programa em caso paragem de lavagem



No campo de indicações pisca  e é indicada a velocidade de centrifugação pré-regulada e a duração restante do programa selecionado.

Para continuar com o programa:

- selecione a tecla  ou
- altere a velocidade de centrifugação e selecione a tecla  ou
- selecione o ajuste Menos ferro  e selecione a tecla  ou
- coloque o seletor de programas em **escoamento** e depois selecione a tecla .

### Fim do programa

No painel de indicações acende-se **End** e as indicações  e  estão desligadas.

**Conselho:** Um piscar da indicação  alerta-o para executar, em seguida, o programa **limp. tambor**  ou um programa à escolha, com uma temperatura mínima de lavagem de 60 °C.

## Retirar a roupa e desligar o aparelho

1. Abrir o óculo e retirar a roupa.
2. Desligue o aparelho.
3. Fechar a torneira da água.

**Conselho:** Não é necessário em caso de modelos com Aquastop.

### Conselhos

- Não esquecer nenhuma peça de roupa no tambor. Pode encolher ou tingir outras peças de roupa na próxima lavagem.
- Remover corpos estranhos, eventualmente existentes, do tambor e da borracha do óculo – Perigo de ferrugem.
- Secar a borracha do óculo.

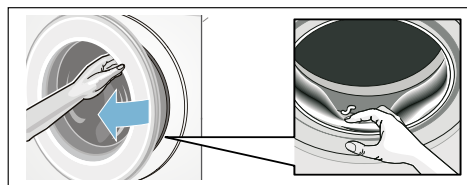

- Deixar o óculo e a gaveta para detergente abertos para que os restos de água possam secar.
- Esperar sempre pelo fim do programa porque o aparelho ainda pode estar bloqueado. Em seguida, ligar o aparelho e esperar pelo desbloqueio.

## Regulações do aparelho

Pode alterar as seguintes regulações no painel de comandos e de indicações:

- o volume de som dos sinais de indicação (p. ex., no fim do programa),
- o volume de som dos sinais de comando,
- a luminosidade do painel de comandos e de indicações,
- selecionar/anular a função de lembrete para o tratamento do tambor. → *Página 26*

Para alterar as regulações, é necessário ativar sempre primeiro o modo de regulação.

### Ativar o modo de regulação

1. Ligue o aparelho. São exibidas as regulações para o programa atual.
2. Toque no painel de comandos . O modo de regulação está ativado e acendem-se as indicações para os sinais de indicação e o volume de som pré-regulado.

Pode agora alterar as regulações:



### Alterar a intensidade do sinal

Para isso, toque no painel de comandos + ou – até surgir o valor de regulação pretendido para o volume de som dos **sinais de indicação**:

#### Valores de regulação:

- 0 desativado
- 1 baixo
- 2 média
- 3 alto
- 4 muito alto



Terminar o modo de regulação ou:

Toque novamente em . A indicação dos **sinais de comando**  e o volume de som pré-regulado acendem-se.

Altere o valor de regulação tocando em + ou - (como acima).

Terminar o modo de regulação ou:

## Alterar a luminosidade do ecrã tátil

Toque novamente em . A indicação da luminosidade do ecrã tátil  e a luminosidade pré-regulada acendem-se.



Altere o valor de regulação tocando em + ou -:

### Valores de regulação:

- 1 pouco claro
- 2 normal
- 3 claro
- 4 muito claro

Terminar o modo de regulação ou:

## Selecionar/anular a função de lembrete para o tratamento do tambor

Toque novamente em . A indicação da função de lembrete para a limpeza do tambor  acende-se.

Selecione (on) ou desative (off) a função de lembrete tocando em + ou -.

## Terminar o modo de regulação

### Para terminar e memorizar as regulações:

- aguarde aprox. 15 minutos ou
- toque uma última vez em  ou
- Desligue o aparelho. As regulações selecionadas têm efeito da próxima vez que o aparelho for ligado.

## Sensores

### Identificação da carga

Conforme o tipo de têxtil e a carga de roupa, a identificação da carga adapta o consumo da água de forma ideal a cada programa.

### Sistema de controlo de desequilíbrio

O sistema automático de controlo de desequilíbrio deteta desequilíbrios e tenta através de várias tentativas de centrifugação uma distribuição regular da roupa.

Devido a razões de segurança, a velocidade de centrifugação será reduzida em caso de distribuição da roupa desfavorável ou não haverá centrifugação.

**Conselho:** Colocar peças de roupa pequenas e grandes no tambor.  
→ *Página 44*

### VoltMonitor

consoante o modelo

Os dois pontos da indicação Pronto em-tempo:

- **piscam**, se a tensão atual for inferior ao permitido.
- **pulsa**, caso tenha sido detetada uma tensão inferior ao permitido durante o programa.



**Conselho:** Os níveis de tensão inferiores ao permitido podem, p. ex., fazer com que ocorra um prolongamento do programa e/ou o resultado da centrifugação seja insatisfatório.



## Limpeza e manutenção



### Aviso

#### Perigo de morte!

No contacto com peças em tensão existe perigo de choque elétrico. Desligue o aparelho e retire a ficha.



### Aviso

#### Perigo de intoxicação!

Produtos de limpeza contendo solventes como, por exemplo, benzina, podem libertar vapores tóxicos. Não utilizar produtos de limpeza contendo solventes.

### Atenção!

#### Danificação do aparelho

Produtos de limpeza contendo solventes como, por exemplo, benzina, podem danificar superfícies e componentes da máquina. Não utilizar produtos de limpeza contendo solventes.

#### Para prevenir a formação de biofilme e odores incomodativos:

#### Conselhos

- Assegure uma boa ventilação no local de instalação da máquina de lavar roupa.
- Deixe o óculo e a caixa de enxaguamento ligeiramente abertos quando a máquina não estiver a ser utilizada.
- Execute ocasionalmente um programa de  **algodão 60 °C**, utilizando detergente em pó.



#### Estrutura da máquina/Painel de comandos

- Esfregar a estrutura e o painel de comandos com um pano macio e húmido.

- Remover de imediato restos de detergente.
- Proibida a limpeza com jato de água.

### Tambor

Utilizar produtos de limpeza sem cloro, não utilizar palha d'aço.

Em caso de formação de odores no interior da máquina de lavar roupa ou para limpar o tambor, executar o programa  **limp. tambor**  **90 °C** sem roupa. Para o efeito, utilizar detergente em pó.

### Descalcificação

Descalcificação desnecessária em caso de dosagem correta do detergente. Se necessário, proceder de acordo com as instruções do fabricante do produto de descalcificação. Os produtos de descalcificação adequados estão disponíveis através do nosso site ou através do nosso Assistência Técnica .  
→ *Página 47*

### Bomba de escoamento obstruída, esvaziamento de emergência



#### Aviso

#### Perigo de queimaduras!

A água de lavagem com elevadas temperaturas fica muito quente. Tocar na água de lavagem quente pode causar queimaduras. Deixe arrefecer a água de lavagem.

1. Fechar a torneira da água para que não entre mais água que tenha de ser drenada através da bomba de escoamento.
2. Desligue o aparelho. Desligue a ficha da tomada.
3. Abrir e retirar a tampa de serviço.

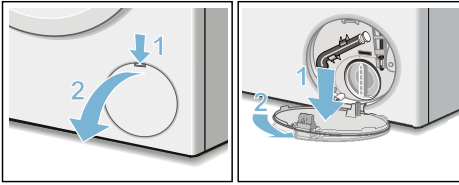

4. Retire a mangueira de esvaziamento do suporte.  
Retire a tampa de fecho e deixe correr a água para um recipiente adequado.  
Volte a colocar a tampa de fecho e coloque a mangueira de esvaziamento no suporte.

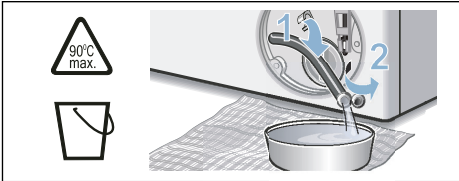

5. Desenrosar com cuidado a tampa da bomba, deixar sair a água restante.  
Limpar o interior, a rosca da tampa da bomba e a estrutura da bomba. A roda de pás da bomba de escoamento deve poder girar livremente.  
Volte a colocar e aperte a tampa da bomba. A pega deve ficar em posição vertical.

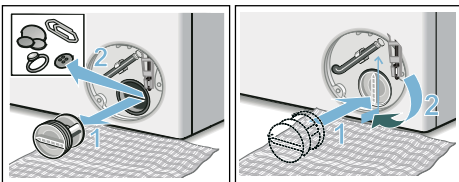

6. Colocar, encaixar e fechar a tampa de serviço.

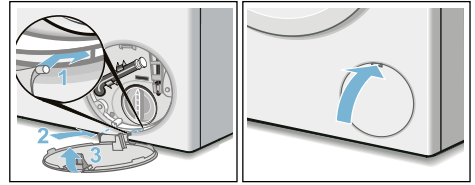

**Conselho:** Para evitar que na próxima lavagem escorra detergente não utilizado para o esgoto: deite 1 litro de água no compartimento esquerdo e inicie o programa **escoamento**.

### Mangueira de escoamento entupida no sifão

1. Desligue o aparelho. Desligue a ficha da tomada.
2. Desapertar a braçadeira da mangueira. Retirar com cuidado a mangueira de escoamento, deixar sair a água restante.
3. Limpar a mangueira de escoamento e a manga do sifão.

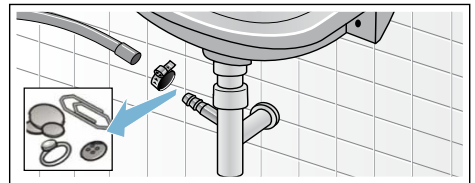

4. Voltar a colocar a mangueira de escoamento e fixar o local de ligação com a braçadeira.

### Filtro de rede na admissão de água entupido

1. Retirar a pressão da água na mangueira de admissão:
  - a) Fechar a torneira da água.
  - b) Seleccione um programa à escolha (exceto enxaguamento/centrifugação/escoamento).
  - c) Inicie o programa e deixe-o correr durante aprox. 40 segundos.

## pt Anomalias, o que fazer?

- d) Desligue o aparelho.
  - e) Retire a ficha da tomada.
2. Limpar filtros:
- a) Retirar a mangueira da torneira da água.  
Limpar o filtro com uma escova pequena.

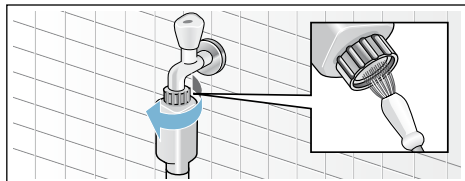

- b) Nos modelos Standard e Aqua-Secure, limpar o filtro na parte traseira do aparelho:  
Retire a mangueira na parte traseira do aparelho,  
Retire o filtro de rede com um alicate e limpe.

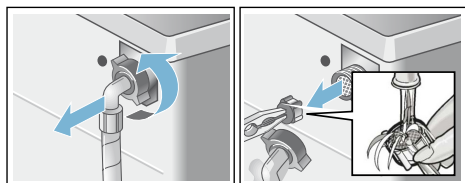

- c) Ligar a mangueira e verificar a estanqueidade.

## ? Anomalias, o que fazer?

### Desbloqueio de emergência

p.ex., se houver uma falha de energia

O programa continua quando a alimentação elétrica estiver restabelecida.

Se mesmo assim for necessário retirar a roupa, é possível abrir o óculo da seguinte maneira:

#### ⚠ Aviso

#### Perigo de queimaduras!

Em caso de lavagem com elevadas temperaturas, podem surgir queimaduras no contacto com água de lavagem e roupa quentes. Deixar arrefecer primeiro, se necessário.

#### ⚠ Aviso

#### Perigo de ferimentos!

Touchar no tambor em rotação pode causar ferimentos nas mãos.

Não tocar no tambor se este ainda estiver a rodar.

Espere que o tambor pare de rodar.

#### ⚠ Aviso

#### Irritação das vias respiratórias!

O oxigénio ativo pode provocar irritação das mucosas e lágrimas.

Não abra o óculo com o desbloqueio de emergência durante os programas que utilizam oxigénio ativo.

Aguarde até o oxigénio ativo se dissipar.

#### Atenção!

#### Danos causados pela água

A água derramada pode causar danos. Não abrir o óculo enquanto a água for visível no vidro.



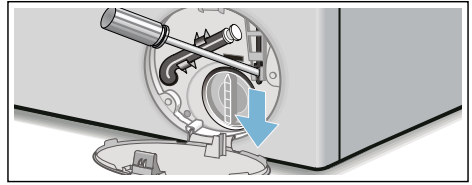

1. Desligue o aparelho. Desligue a ficha da tomada.

2. Drenar a água de lavagem.  
→ *Página 40*
3. Puxe o bloqueio de emergência para baixo com uma ferramenta e solte.  
O óculo pode ser agora aberto.









## Indicações no painel de indicações

Indicação	Causa/Resolução
☹ desligado	Se for possível colocar mais roupa, o óculo está destrancado, no fim do programa ou no estado de pausa.
☹ acende	<ul style="list-style-type: none"> <li>■ Durante o programa. Óculo trancado.</li> <li>■ no estado de pausa: temperatura demasiado alta. Aguarde até a temperatura baixar.</li> <li>■ no estado de pausa: velocidade de centrifugação demasiado alta. Espere que o tambor esteja parado.</li> <li>■ no estado de pausa: nível da água demasiado elevado. Não é possível colocar mais carga. Para continuar com o programa, toque em ▷   .</li> </ul>
☹ pisca	<ul style="list-style-type: none"> <li>■ lentamente: não é possível, no momento, trancar ou destrancar o óculo. Tempo de espera necessário.</li> <li>■ rapidamente: feche o óculo, pois pode escorrer água das peças de roupa.</li> </ul>
☹ ue a luz indicadora sensoFresh  pisca	A janela de preenchimento não pode ser aberta por motivos técnicos. Quando as luzes estão desligadas, a janela de preenchimento é aberta. Não desligue o aparelho ou desconecte o aparelho da rede elétrica.
▷    desligado	no fim do programa, com óculo aberto
▷    acende	após o início do programa
▷    pisca	antes do início do programa, no estado de pausa
☹ acende	Pressão da água demasiado baixa, pode prolongar a duração do programa.
☹ pisca	Sem entrada de água: <ul style="list-style-type: none"> <li>■ Abrir completamente a torneira da água,</li> <li>■ Mangueira de admissão vincada/entalada,</li> <li>■ Se necessário, limpe o filtro. → <i>Página 41</i></li> </ul>
3 sec acende	Fecho de segurança para crianças ativado; desativar. → <i>Página 36</i>
3 sec pisca	Fecho de segurança para crianças ativado, seletor de programas rodado ou painel de comando tocado.

Indicação	Causa/Resolução
 pisca	Executar o programa  <b>limp. tambor</b>  <b>90 °C</b> ou um programa a 60 °C para limpeza e tratamento do tambor e da cuba. <b>Conselhos</b> <ul style="list-style-type: none"> <li>■ Executar o programa sem roupa.</li> <li>■ Utilizar detergente convencional em pó para roupa ou detergente com branqueador. Para evitar a formação de espuma, utilizar apenas a metade da quantidade de detergente recomendada. Não utilizar detergente para lãs ou roupa delicada.</li> <li>■ Ligar/desligar o sinal de indicação</li> </ul>
 acende	Detetada muita espuma, são ativados vários ciclos de enxaguamento. Diminuir a dose de detergente no próximo ciclo de lavagem com carga igual.
E:60 em alternância com - 2b e <b>End</b>	no fim do programa. Não é uma avaria do aparelho – o sistema de controlo de desequilíbrio interrompeu a centrifugação devido à distribuição desigual da roupa. Distribua peças de roupa pequenas e grandes dentro do tambor. Se necessário, voltar a centrifugar a roupa.
E:35 em alternância com - 10	Água no fundo, fuga do aparelho. Fechar a torneira da água. Chame a Assistência Técnica! → <i>Página 47</i>
E:36 em alternância com - 10	<ul style="list-style-type: none"> <li>■ Bomba de escoamento obstruída. Limpe a bomba de escoamento. → <i>Página 40</i></li> <li>■ Mangueira de drenagem/tubo de descarga obstruídos. Limpe a mangueira de drenagem no sifão. → <i>Página 41</i></li> </ul>
outras indicações	Desligue o aparelho, aguarde 5 segundos e ligue novamente. Se a indicação aparecer novamente, chamar a Assistência Técnica. → <i>Página 47</i>

## Anomalias, o que fazer?

Avárias	Causa/Resolução
Derrame de água.	<ul style="list-style-type: none"> <li>■ Fixe corretamente/substitua a mangueira de drenagem.</li> <li>■ Aperte a união roscada da mangueira de admissão.</li> </ul>
Nenhuma entrada de água.	<ul style="list-style-type: none"> <li>■ Tecla  não selecionada?</li> <li>■ A torneira da água não foi aberta?</li> </ul>
Não foi adicionado detergente.	<ul style="list-style-type: none"> <li>■ O filtro estará entupido? Limpe o filtro.</li> <li>■ A mangueira de admissão está vincada ou entalada?</li> </ul>

Avarias	Causa/Resolução
O óculo não abre.	<ul style="list-style-type: none"> <li>■ Função de segurança ativa. Cancelamento do programa?</li> <li>■ Segurança para crianças fecho de segurança para crianças ativado? Desative-o.</li> <li>■ Foi selecionado  (paragem no enxaguamento = sem centrifugação final)?</li> <li>■ A abertura só é possível através do desbloqueio de emergência?</li> <li>■ Em caso de alteração/mudança de um programa com oxigénio ativo, o óculo permanece bloqueado até 25 minutos para permitir a dissolução do oxigénio ativo.</li> </ul>
O programa não inicia.	<ul style="list-style-type: none"> <li>■ A tecla  está premida?</li> <li>■ <b>Pronto em-tempo</b> selecionado?</li> <li>■ O óculo está fechado?</li> <li>■  segurança para crianças fecho de segurança para crianças ativado? Desative-o.</li> </ul>
Ligeiro estremecimento/rotação do tambor após o início do programa.	<p>Não é uma avaria - ao iniciar o programa de lavagem, pode ocorrer um ligeiro estremecimento do tambor devido ao teste interno do motor.</p>
A água de lavagem não é escoada.	<ul style="list-style-type: none"> <li>■ Foi selecionado  (paragem no enxaguamento = sem centrifugação final)?</li> <li>■ Limpe a bomba de escoamento.</li> <li>■ Limpe o tubo de escoamento e/ou a mangueira de drenagem.</li> </ul>
A água não é visível dentro do tambor.	<p>Não é uma avaria – a água encontra-se abaixo do campo de visão.</p>
O resultado da centrifugação não é satisfatório. Roupa molhada/demasiado húmida.	<ul style="list-style-type: none"> <li>■ Não é uma avaria – o sistema de controlo de desequilíbrio interrompeu a centrifugação devido à distribuição desigual da roupa. Distribua peças de roupa pequenas e grandes dentro do tambor.</li> <li>■ Está selecionado <b>Menos ferro</b> (dependendo do modelo)?</li> <li>■ Está selecionada uma velocidade de centrifugação demasiado baixa?</li> </ul>
Arranques repetidos na fase inicial de centrifugação.	<p>Não é uma avaria – o sistema de controlo de desequilíbrio está a controlar o desequilíbrio.</p>
Duração do programa mais longa do que habitualmente.	<ul style="list-style-type: none"> <li>■ Não é uma avaria – o sistema de controlo de desequilíbrio está a controlar o desequilíbrio através da distribuição repetida da roupa.</li> <li>■ Não é uma avaria - o sistema de controlo de espuma está ativo - é iniciado um ciclo de enxaguamento.</li> </ul>
A duração do programa altera-se durante o ciclo de lavagem.	<p>Não é uma avaria - o programa é otimizado para o correspondente processo de lavagem. Isso pode levar a uma alteração da duração do programa no painel de indicações.</p>
Encontra-se água residual no compartimento  do amaciador.	<ul style="list-style-type: none"> <li>■ Não é uma avaria – a eficácia do produto de tratamento não é prejudicada.</li> <li>■ Eventualmente, limpar o compartimento.</li> </ul>

Avarias	Causa/Resolução
Formação de odores dentro da máquina de lavar roupa.	<p>Execute o programa  <b>limp. tambor</b>  ou  <b>algodão 90 °C</b> sem roupa. Utilize um detergente convencional em pó ou um detergente que contenha líxívia.</p> <p><b>Conselho:</b> Para evitar a formação de espuma, utilize apenas metade da quantidade de detergente recomendada pelo fabricante. Não utilize detergente para lãs ou roupa delicada.</p>
O símbolo  acende no painel de indicações. Poderá sair espuma da gaveta para detergente.	<p>Foi utilizado detergente em excesso?</p> <p>Misture uma colher de sopa de amaciador com 1/2 l de água e coloque no compartimento <b>II</b>(exceto no caso de microfibras, roupa desportiva e edredons!).</p> <p>Diminua a dose de detergente no próximo ciclo de lavagem.</p>
Forte formação de ruído, vibrações e "deslocamento" durante a centrifugação.	<ul style="list-style-type: none"> <li>■ Aparelho bem alinhado? Alinhe o aparelho.</li> <li>■ Pés da máquina bem fixos? Fixe os pés da máquina.</li> <li>■ Os dispositivos de segurança para transporte foram retirados? Retire os dispositivos de segurança para transporte.</li> </ul>
O painel de indicações/as lâmpadas indicadoras não funcionam durante a operação.	<ul style="list-style-type: none"> <li>■ Corte de energia?</li> <li>■ Os disjuntores dispararam? Ligue/substitua os disjuntores.</li> <li>■ Se a avaria se repetir, chame a Assistência Técnica.</li> </ul>
Ruídos após o início do programa sensoFresh .	<p>Não é uma avaria - o aparelho enche-se de água para produzir neblina, por isso são perceptíveis os ruídos de operação do ventilador e da bomba.</p>
Manchas de água após o programa sensoFresh  na roupa seca.	<ul style="list-style-type: none"> <li>■ A água residual foi removida antes de introduzir a roupa?</li> <li>■ Alinhe o aparelho. O funcionamento correto do tratamento com oxigénio ativo só é garantido se o aparelho estiver corretamente alinhado.</li> </ul>
São perceptíveis odores após o programa sensoFresh .	<p>O oxigénio ativo deixa um odor característico na roupa após o tratamento. Sacuda ligeiramente a roupa.</p>
Eliminação de odores no final do programa sensoFresh  não satisfatória.	<ul style="list-style-type: none"> <li>■ O efeito do tratamento com oxigénio ativo é menor se o tambor estiver sujo. Execute o programa  <b>limp. tambor</b>  antes da primeira utilização e regularmente depois disso.</li> <li>■ Colocou demasiada roupa? Respeite a carga máxima de roupa.</li> <li>■ Deixe o óculo e a gaveta para detergente abertos para que os restos de água possam secar.</li> </ul>
Resíduos de detergente na roupa.	<ul style="list-style-type: none"> <li>■ Por vezes, os detergentes sem fosfatos contêm resíduos insolúveis na água.</li> <li>■ Seleccione <b>enxaguamento</b> ou escove a roupa após a lavagem.</li> </ul>
No estado de pausa,  pisca e  acende-se.	<ul style="list-style-type: none"> <li>■ Nível da água demasiado elevado. Não é possível colocar mais carga. Se necessário, feche imediatamente o óculo.</li> <li>■ Para continuar com o programa, toque em .</li> </ul>

Avarias	Causa/Resolução
No estado de pausa, >III pisca e ☺ está desligado.	O óculo está desbloqueado. É possível colocar mais carga.
<p>Se não for possível eliminar uma avaria por si próprio (depois de ligar/desligar) ou se for necessária uma reparação:</p> <ul style="list-style-type: none"> <li>■ Desligue o aparelho e retire a ficha da tomada.</li> <li>■ Feche a torneira da água e chame a Assistência Técnica.</li> </ul>	

## Assistência Técnica

Se não for possível eliminar a anomalia, consulte a nossa Assistência Técnica.  
→ Contracapa

Nós encontramos sempre uma solução adequada, também para evitar deslocamentos inúteis de técnicos.

Por favor, indicar à Assistência Técnica o número do produto (E-Nr.) e o número de série (FD) do aparelho.

E-Nr. _____	FD _____
-------------	----------

N.º E      Número do produto  
FD        Número de série

Estas indicações encontram-se,  
\*dependendo do modelo:

No óculo da parte interior\*/na tampa de serviço aberta\* e na parte traseira do aparelho.

### **Tenha confiança na competência do fabricante.**

Consulte-nos. Assim, tem a certeza que a reparação é efetuada por técnicos formados e com peças de substituição originais.







## Valores de consumo

### Consumo de energia e de água, duração do programa e humidade residual dos programas principais

(Valores aproximados)

Programa	Carga	Consumo de energia <sup>+</sup>	Consumo de água <sup>+</sup>	Duração do programa <sup>+</sup>
algodão 20 °C	9 kg	0,25 kWh	90 l	2 ¾ h
algodão 40 °C	9 kg	1,10 kWh	87 l	3 h
algodão eco ◁ + ◁60°C**	9 kg	0,92 kWh	57 l	4 ¾ h
algodão eco ◁ + ◁60°C**	4,5 kg	0,60 kWh	46 l	4 ½ h
algodão eco ◁ + ◁40°C**	4,5 kg	0,42 kWh	46 l	4 ½ h
algodão 60 °C	9 kg	1,06 kWh	87 l	2 ¾ h
algodão 90 °C	9 kg	2,14 kWh	100 l	2 ¾ h
sintéticos 40 °C	4 kg	0,71 kWh	64 l	2 h
Mix 40 °C	4 kg	0,60 kWh	45 l	1 ¼ h
delicado/seda 30 °C	2 kg	0,19 kWh	37 l	¾ h
lã 30 °C	2 kg	0,19 kWh	41 l	¾ h
sensoFresh 🌀 (🌀 I)	1 kg	0,01 kWh	0 l	½ h
sensoFresh 🌀 + sensoFresh Intensidade (🌀 II)	1 kg	0,02 kWh	0 l	¾ h
mixHigien 🌀	4 kg	0,61 kWh	44 l	1 ¾ h
limp. tambor 🌀	0 kg	1,41 kWh	27 l	1 ½ h

Programa	Valores aproximados de humidade residual <sup>***</sup>		
	WM14T... máx. 1400 r.p.m	WM12T... máx. 1200 r.p.m	WM10T... máx. 1000 r.p.m
 algodão	48 %	53 %	62 %
 sintéticos	40 %	40 %	40 %
 delicado/seda	30 %	30 %	30 %
 lã	45 %	45 %	45 %

\* Os valores divergem dos valores indicados conforme a pressão, a dureza e a temperatura de admissão da água, a temperatura ambiente, o tipo, a quantidade e o grau de sujidade da roupa, o detergente utilizado, as oscilações na tensão elétrica e as funções adicionais selecionadas.

\*\* Regulação do programa com rotação máxima para testes e rotulagem energética de acordo com a Diretiva 2010/30/UE com água fria (15 °C). Os programas são adequados para a limpeza de tecidos de algodão com sujidade normal e os mais eficientes do ponto de vista do consumo combinado de energia e de água. A indicação sobre a temperatura do programa segue a temperatura estabelecida na etiqueta da roupa dos tecidos. Por razões de poupança energética, a temperatura de lavagem real pode ser diferente da temperatura do programa indicada; o efeito de lavagem corresponde às especificações legais.

\*\*\* Valores de humidade residual com base no limite de rotações de centrifugação e na carga máxima dependentes do programa.

## Dados Técnicos

### Dimensões:

850 x 600 x 590 mm

(Altura x largura x profundidade)

### Peso:

70 - 85 kg (dependendo do modelo)

### Alimentação elétrica:

Tensão elétrica 220 - 240 V, 50Hz

Corrente nominal 10 A

Potência nominal 1900 - 2300 W

### Pressão da água:

100 - 1000 kPa (1 - 10 bar)

### Potência consumida no modo desligado:

0,12 W

### Potência consumida no modo não desligado:

0,43 W



## Garantia Aqua-Stop

### Apenas para aparelhos com Aqua-Stop

Adicionalmente aos direitos de garantia de qualidade contra os vendedores do contrato de venda e adicionalmente à nossa garantia do aparelho, efetuamos substituição nas seguintes condições:

1. Se devido a um erro do nosso sistema de Aqua-Stop tiver sido provocado um dano causado por água, indemnizaremos os consumidores privados pelos prejuízos.
2. A garantia de responsabilidade é válida durante toda a vida útil do aparelho.
3. A instalação e ligação correta do aparelho com Aqua-Stop de acordo com o nosso manual; também inclui o prolongamento correto de Aqua-Stop (acessório original) é uma condição prévia para este direito de garantia.

A nossa garantia não abrange tubagens com defeitos nem guarnições até à ligação do Aqua-Stop à torneira da água.

4. Em princípio, os aparelhos com Aqua-Stop não necessitam de qualquer vigilância durante o funcionamento nem é necessário fechar depois a torneira da água, como segurança.

A torneira apenas deve ser fechada em caso de uma ausência mais prolongada da sua habitação, por exemplo, no caso de férias durante várias semanas.



## **Aconselhamento e pedido de reparação em caso de anomalias**

PT 21 4250 720

Os dados de contacto de todos os países encontram-se no índice dos Serviços Técnicos anexo.

BSH Hausgeräte GmbH  
Carl-Wery-Straße 34  
81739 München  
GERMANY  
[siemens-home.bsh-group.com](http://siemens-home.bsh-group.com)

Fabricado pela BSH Hausgeräte GmbH sob licença de marca comercial da Siemens AG



9001435794 (9905)