

▶ L7FEE941Q

PT Manual de instruções
Máquina de lavar

USER MANUAL

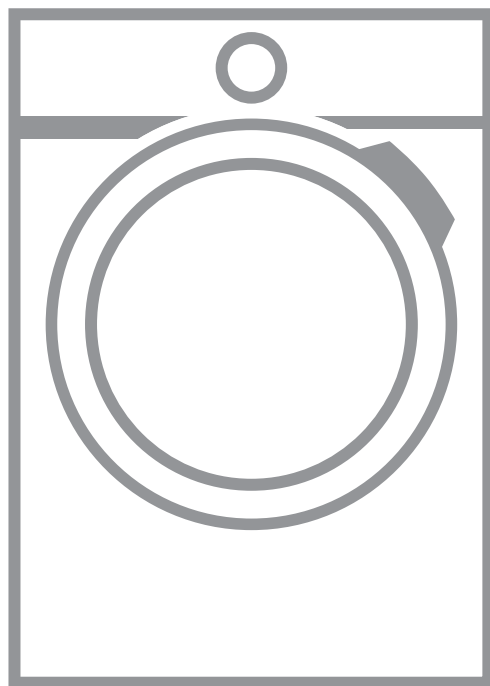

AEG

ÍNDICE

1. INFORMAÇÕES DE SEGURANÇA.....	3
2. INSTRUÇÕES DE SEGURANÇA.....	5
3. INSTALAÇÃO.....	7
4. DESCRIÇÃO DO PRODUTO.....	11
5. PAINEL DE COMANDOS.....	13
6. ANTES DA PRIMEIRA UTILIZAÇÃO.....	21
7. TECNOLOGIA AUTODOSE (DOSAGEM AUTOMÁTICA).....	21
8. PROGRAMAS.....	28
9.  WI-FI - CONFIGURAÇÃO DA CONECTIVIDADE.....	33
10. UTILIZAÇÃO DIÁRIA.....	35
11. SUGESTÕES E DICAS.....	39
12. MANUTENÇÃO E LIMPEZA.....	41
13. RESOLUÇÃO DE PROBLEMAS.....	48
14. VALORES DE CONSUMO.....	52
15. DADOS TÉCNICOS.....	53
16. ACESSÓRIOS.....	54
17. GUIA RÁPIDO	55
18. FOLHA DE INFORMAÇÃO DE PRODUTO DE ACORDO COM O REGULAMENTO 1369/2017 DA UE.....	57



PARA RESULTADOS PERFEITOS

Obrigado por escolher este produto AEG. Criámo-lo para lhe oferecer um desempenho impecável durante muitos anos, com tecnologias inovadoras que tornam a sua vida mais fácil – funcionalidades que poderá não encontrar em aparelhos comuns. Continue a ler durante alguns minutos para tirar o máximo partido do produto.

Visite o nosso website para:



Resolver problemas e obter conselhos de utilização, catálogos e informações sobre assistência:

www.aeg.com/webselfservice



Registar o seu produto para beneficiar de um serviço melhor:

www.registeraeg.com



Adquirir acessórios, consumíveis e peças de substituição originais para o seu aparelho:

www.aeg.com/shop

APOIO AO CLIENTE E ASSISTÊNCIA

Utilize sempre peças de substituição originais.

Quando contactar o nosso Centro de Assistência Técnica Autorizado, certifique-se de que tem os seguintes dados disponíveis: Modelo, PNC, Número de Série.

A informação encontra-se na placa de características.

 Aviso / Cuidado - Informações de segurança

 Informações gerais e sugestões

 Informações ambientais

Sujeito a alterações sem aviso prévio.

1. INFORMAÇÕES DE SEGURANÇA

Leia atentamente as instruções fornecidas antes de instalar e utilizar o aparelho. O fabricante não poderá ser responsabilizado por ferimentos ou danos resultantes de instalação incorreta ou utilização incorreta. Guarde sempre as instruções num sítio seguro e acessível para consultar no futuro.

1.1 Segurança para crianças e pessoas vulneráveis

- Este aparelho pode ser utilizado por crianças de 8 ou mais anos de idade e por pessoas com capacidades físicas, sensoriais ou mentais reduzidas ou com pouca experiência e conhecimento se tiverem recebido supervisão ou instruções relativas à utilização do

aparelho de forma segura e compreenderem os perigos envolvidos.

- As crianças com idade entre 3 e 8 anos e as pessoas portadoras de incapacidade profunda e complexa devem ser mantidas afastadas do aparelho ou constantemente vigiadas.
- As crianças com menos de 3 anos de idade devem ser mantidas afastadas do aparelho ou constantemente vigiadas.
- Não permita que as crianças brinquem com o aparelho.
- Mantenha todos os materiais de embalagem fora do alcance das crianças e elimine-os de forma apropriada.
- Mantenha os detergentes fora do alcance das crianças.
- Mantenha as crianças e os animais domésticos afastados do aparelho quando a porta está aberta.
- Se o aparelho tiver um dispositivo de segurança para crianças, esse dispositivo deve ser ativado.
- A limpeza e a manutenção básica do aparelho não devem ser efetuadas por crianças sem supervisão.

1.2 Segurança geral

- Não altere as especificações deste aparelho.
- Este aparelho destina-se exclusivamente a utilizações domésticas ou similares, tais como:
 - áreas de cozinha destinadas ao pessoal em lojas, escritórios e outros ambientes de trabalho;
 - utilização exclusiva por clientes de hotéis, motéis e outros ambientes do tipo residencial;
 - áreas de uso partilhado em blocos de apartamentos ou lavandarias domésticas.
- Não exceda a carga máxima de 9 kg (consulte o capítulo “Tabela de programas”).
- A pressão da água fornecida tem de estar entre um mínimo de 0,5 bar (0,05 MPa) e um máximo de 8 bar (0,8 MPa).

- A abertura de ventilação na base não deve ficar obstruída por carpete, tapete ou qualquer outro revestimento do piso.
- O aparelho deve ser ligado à rede de abastecimento de água com as mangueiras novas fornecidas com o aparelho ou com mangueiras novas fornecidas por um Centro de Assistência Técnica Autorizado.
- Não é permitido reutilizar uma mangueira antiga.
- Se o cabo de alimentação elétrica estiver danificado, deve ser substituído pelo fabricante, por um Centro de Assistência Técnica Autorizado ou por uma pessoa igualmente qualificada, para evitar perigos elétricos.
- Antes de qualquer operação de manutenção, desative o aparelho e desligue a ficha da tomada elétrica.
- Não utilize jactos de água e/ou vapor a alta pressão para limpar o aparelho.
- Limpe o aparelho com um pano húmido. Utilize apenas detergentes neutros. Não utilize produtos abrasivos, esfregões, solventes ou objetos metálicos.

2. INSTRUÇÕES DE SEGURANÇA

2.1 Instalação



A instalação tem de cumprir os regulamentos nacionais em vigor.

- Retire todos os materiais de embalagem e os parafusos de transporte, incluindo o casquilho de borracha com espaçador de plástico.
- Guarde os parafusos de fixação para transporte num local seguro. Se o aparelho for transportado no futuro, é necessário instalar os parafusos para bloquear o tambor e evitar danos no interior do aparelho.
- Tenha sempre cuidado quando deslocar o aparelho porque ele é pesado. Utilize sempre luvas e calçado de proteção.
- Siga as instruções de instalação fornecidas com o aparelho.
- Não instale nem utilize o aparelho se ele estiver danificado.
- Não instale nem utilize o aparelho em locais onde a temperatura possa ser inferior a 0 °C ou onde fique exposto às condições meteorológicas.
- Certifique-se de que o piso onde pretende instalar o aparelho é plano, estável, resistente ao calor e limpo.
- Certifique-se de que existe circulação de ar entre o aparelho e o piso.
- Quando o aparelho estiver colocado na posição definitiva, verifique se está bem nivelado com a ajuda de um nível de bolha. Se não estiver, regule os pés até ficar nivelado.
- Não instale o aparelho diretamente sobre um ralo de escoamento no chão.
- Não pulverize água para o aparelho nem o exponha a humidade excessiva.
- Não instale o aparelho em locais onde a porta do aparelho não possa ser aberta na totalidade.
- Não coloque um recipiente fechado debaixo do aparelho para recolher

eventuais fugas de água. Contacte um Centro de Assistência Técnica Autorizado para saber quais são os acessórios que pode utilizar.

2.2 Ligação elétrica



AVISO!

Risco de incêndio e choque elétrico.

- O aparelho tem de ficar ligado à terra.
- Utilize sempre uma tomada bem instalada e à prova de choques elétricos.
- Certifique-se de que os parâmetros indicados na placa de características são compatíveis com a alimentação elétrica.
- Não utilize adaptadores com várias tomadas, nem cabos de extensão.
- Certifique-se de que não danifica a ficha e o cabo de alimentação elétrica. Se for necessário substituir o cabo de alimentação, esta operação deve ser efetuada pelo nosso Centro de Assistência Técnica Autorizado.
- Ligue a ficha à tomada elétrica apenas no final da instalação. Certifique-se de que a ficha fica acessível após a instalação.
- Não toque no cabo de alimentação ou na ficha com as mãos molhadas.
- Não puxe o cabo de alimentação para desligar o aparelho. Puxe sempre a ficha de alimentação.

2.3 Ligação à rede de abastecimento de água

- Não danifique as mangueiras da água.
- Antes de ligar o aparelho a canos novos, canos que não sejam usados há muito tempo, canos que tenham sido sujeitos a reparações ou canos que tenham recebido dispositivos novos (contador de água, etc.), deixe sair água até que saia limpa.
- Durante a primeira utilização do aparelho, certifique-se de que não existem fugas de água.
- Não utilize uma extensão de mangueira se a mangueira de entrada for demasiado pequena. Contacte um

Centro de Assistência Técnica Autorizado para obter informações sobre a substituição da mangueira de entrada.

- Quando desembalar o aparelho, é possível que saia alguma água da mangueira de escoamento. Isso deve-se aos testes do aparelho efetuados com utilização de água na fábrica.
- Pode prolongar a mangueira de escoamento até ao máximo de 400 cm. Contacte um Centro de Assistência Técnica Autorizado para obter informações sobre outras mangueiras de escoamento e extensões.
- Certifique-se de que a torneira fica acessível após a instalação.

2.4 Utilização



AVISO!

Risco de ferimentos, choque elétrico, incêndio, queimaduras ou danos no aparelho.

- Siga as instruções de segurança da embalagem do detergente.
- Não coloque produtos inflamáveis, ou objetos molhados com produtos inflamáveis, no interior, perto ou em cima do aparelho.
- Não utilize a máquina para lavar roupa que esteja muito suja com óleo, massa lubrificante ou outras substâncias gordurosas. Podem danificar as peças de borracha da máquina de lavar roupa. Lave a roupa previamente à mão antes de a colocar na máquina de lavar roupa.
- Não toque na porta de vidro durante o funcionamento de um programa. O vidro pode ficar quente.
- Certifique-se de que retira todos os objetos metálicos da roupa.

2.5 Assistência

- Contacte um Centro de Assistência Técnica Autorizado se for necessário reparar o aparelho.
- Utilize apenas peças de substituição originais.

2.6 Eliminação



AVISO!

Risco de ferimentos ou asfixia.

- Desligue o aparelho da alimentação eléctrica e do fornecimento de água.
- Corte o cabo de alimentação eléctrica do aparelho e elimine-o.

- Remova o trinco da porta para evitar que crianças ou animais de estimação fiquem presos no tambor.
- Elimine o equipamento em conformidade com os requisitos locais de eliminação de Resíduos de Equipamentos Eléctricos e Electrónicos (REEE).

3. INSTALAÇÃO



AVISO!

Consulte os capítulos relativos à segurança.

3.1 Desembalar



AVISO!

Retire todos os materiais de embalagem e os parafusos de transporte antes de instalar o aparelho.



AVISO!

Utilize luvas.

1. Retire o plástico envolvente. Se necessário, use um x-ato.

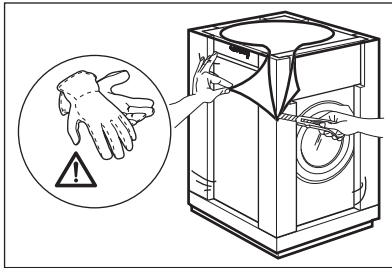

2. Retire a parte superior de cartão e os materiais de embalagem de polistireno.

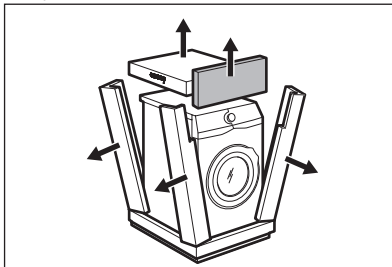

3. Retire a película interior.

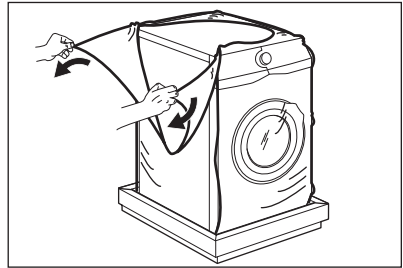

4. Abra a porta e retire a peça de polistireno do vedante da porta e todos os objetos que estiverem dentro do tambor.

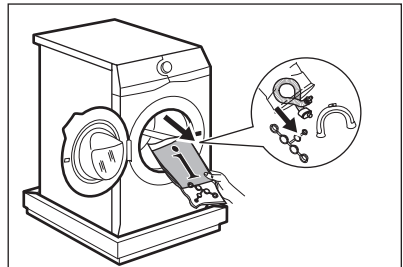

5. Coloque o aparelho com cuidado no chão, assente na parte de trás.
6. Coloque o elemento dianteiro da embalagem de polistireno no chão, atrás do aparelho.



Certifique-se de que não danifica as mangueiras.

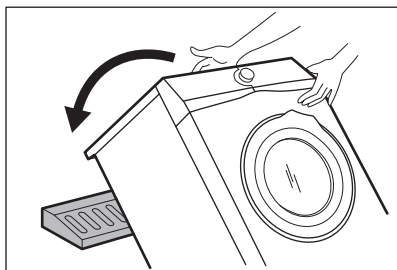

7. Retire a proteção de polistireno da parte inferior.

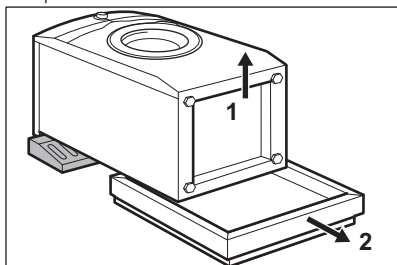

8. Levante o aparelho para a posição vertical.

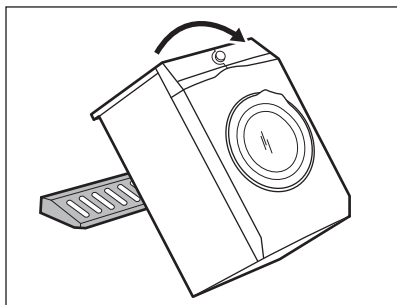

9. Retire o cabo de alimentação e a mangueira de escoamento dos suportes da mangueira.



É possível que saia alguma água da mangueira de escoamento. Isso deve-se aos testes do aparelho efetuados com água na fábrica.

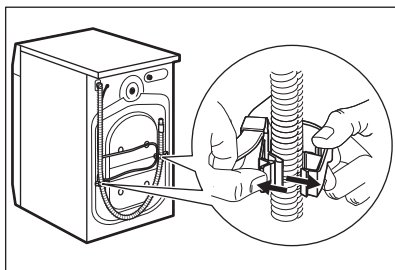

10. Remova os três parafusos com a chave fornecida com o aparelho.

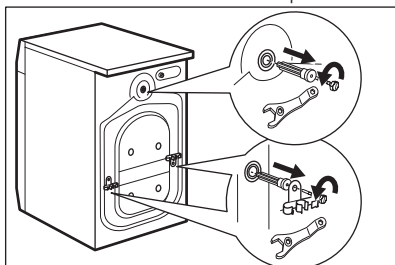

11. Retire os espaçadores de plástico.
12. Tape os orifícios com as tampas de plástico que se encontram no saco do manual do utilizador.

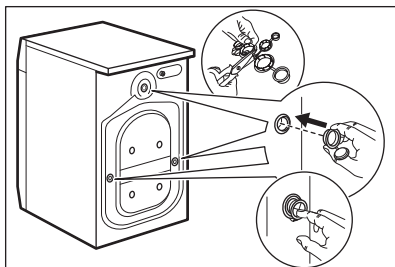

Recomendamos que guarde o material de embalagem e os parafusos de transporte para quando deslocar o aparelho.

3.2 Posicionamento e nivelamento

1. Instale o aparelho numa superfície plana e sólida.

- i** Certifique-se de que não há carpetes a impedir a circulação de ar debaixo do aparelho.
Certifique-se de que o aparelho não toca em paredes, móveis ou outros aparelhos.

2. Afrouxe ou aperte os pés para ajustar o nivelamento.

- !** **AVISO!**
Não coloque cartão, madeira ou materiais semelhantes debaixo dos pés do aparelho para o nivelar.

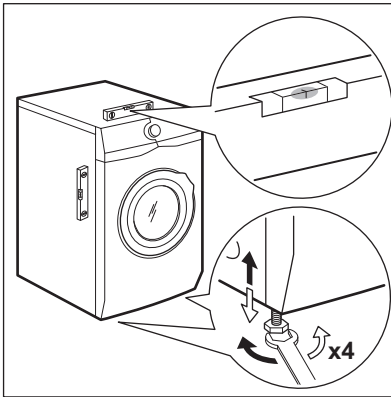

O aparelho deve estar nivelado e estável.

- i** Um ajuste correto do nivelamento do aparelho impede a vibração, o ruído e o movimento do aparelho durante o funcionamento.

- i** Se pretender instalar a máquina sobre uma base elevatória ou instalar um secador de roupa em cima da máquina de lavar roupa, utilize os acessórios descritos no capítulo "Acessórios". Leia atentamente as instruções fornecidas com o aparelho e com o acessório.

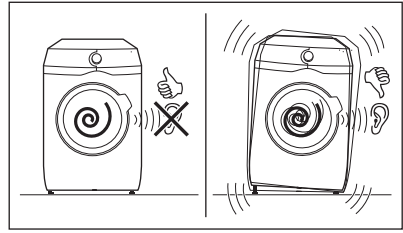

3.3 Mangueira de entrada

1. Ligue a mangueira de entrada de água na parte de trás do aparelho.
2. Vire a mangueira para a esquerda ou para a direita dependendo da posição da torneira da água.

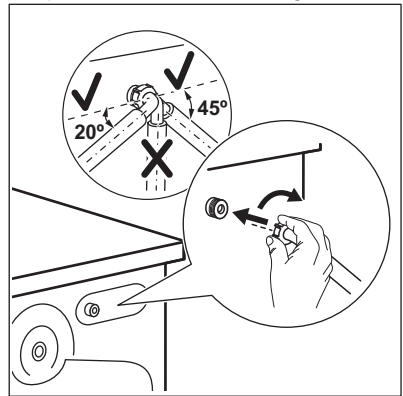

- i** Certifique-se de que a mangueira de entrada não fica na posição vertical.
3. Se necessário, afrouxe a porca para colocar a mangueira na posição correcta.
 4. Ligue a mangueira de entrada de água a uma torneira de água fria com rosca de 3/4".

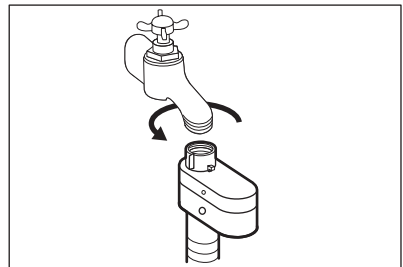

**CUIDADO!**

Certifique-se de que não existem fugas nas uniões.



Não utilize uma extensão de mangueira se a mangueira de entrada for demasiado pequena. Contacte o centro de assistência para saber como substituir a mangueira de entrada.

3.4 Dispositivo de retenção da água

A mangueira de entrada tem um dispositivo de bloqueio da passagem de água. Este dispositivo impede fugas de água na mangueira causadas pelo desgaste natural do tubo.

Esta anomalia é indicada no sector vermelho da janela "A".

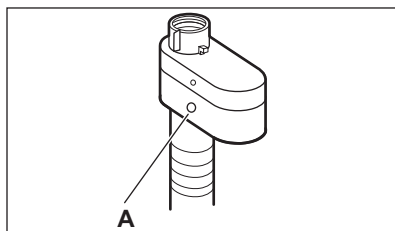

Se isto acontecer, feche a torneira de água e contacte um Centro de Assistência Técnica Autorizado para substituir a mangueira.

3.5 Escoamento da água

A mangueira de escoamento deve ficar a uma altura entre 60 cm e 100 cm relativamente ao chão.



Pode prolongar a mangueira de escoamento até ao máximo de 400 cm. Contacte um Centro de Assistência Técnica Autorizado para obter informações sobre outras mangueiras de escoamento e extensões.

É possível ligar a mangueira de escoamento de diferentes formas:

1. Faça um U com a mangueira de escoamento e coloque-a à volta da guia de plástico.

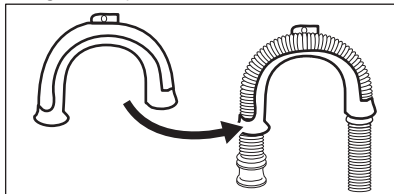

2. **Na borda de um lava-loiças** - Fixe a guia à torneira de água ou à parede.



Certifique-se de que a guia de plástico não se move durante o escoamento do aparelho.

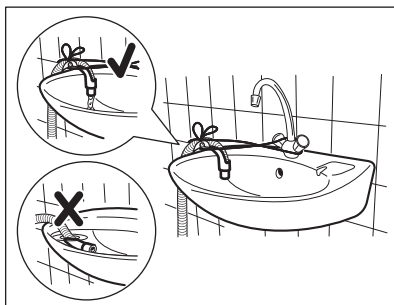

Certifique-se de que a mangueira de escoamento não fica imersa em água. Isso poderá causar um retorno de água suja para dentro do aparelho.

3. **Num tubo de escoamento com orifício de ventilação** - Introduza a mangueira de escoamento diretamente no tubo de escoamento. Observe a ilustração.

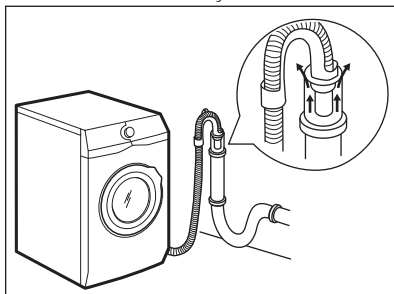

- i** A extremidade da mangueira de escoamento deve estar sempre ventilada, isto é, o diâmetro interno do tubo de escoamento (mín. 38 mm - mín. 1,5") deve ser superior ao diâmetro externo da mangueira de escoamento.

4. Se a extremidade da mangueira de escoamento for deste tipo (observe a ilustração), pode introduzi-la diretamente no tubo.

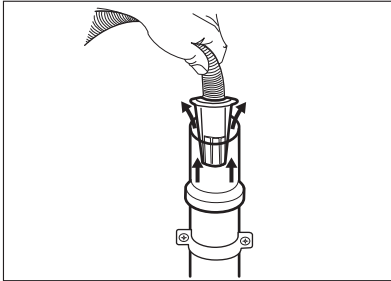

5. **Sem a guia da mangueira em plástico, num sifão de lava-loiças** - Introduza a mangueira de escoamento no sifão e aperte-a com uma abraçadeira. Observe a ilustração.

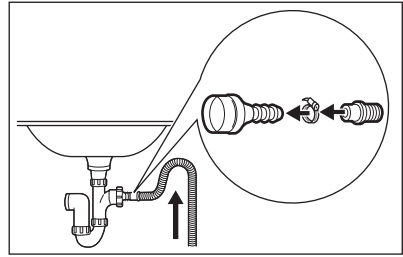

- i** Certifique-se de que a mangueira de escoamento fica em arco para evitar a entrada de partículas dentro do aparelho a partir do lava-loiças.

6. Coloque a mangueira **diretamente num tubo de escoamento encastrado na parede da divisão** e aperte-a com uma abraçadeira.

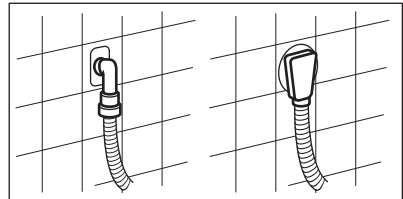

4. DESCRIÇÃO DO PRODUTO

4.1 Funções especiais

A sua nova máquina de lavar roupa cumpre todos os requisitos modernos para um tratamento eficaz da roupa com baixo consumo de água, energia e detergente, respeitando os tecidos.

- A **tecnologia AutoDose** doseia automaticamente a quantidade correta de detergente em função da carga; a gaveta possui dois depósitos integrados (detergente + amaciador) e dois compartimentos adicionais para carregamento manual de detergente e aditivos. Este sistema oferece a máxima versatilidade possível.
- A **ligação Wi-Fi** e o **Início remoto** permitem iniciar um ciclo, interagir com a máquina de lavar roupa e

verificar o estado do ciclo de lavagem remotamente.

- A tecnologia **ProSense** deteta a carga de roupa e define a duração do programa em 30 segundos. O programa de lavagem é ajustado em função da carga de roupa e dos tipos de tecido de forma a não consumir mais tempo, energia e água do que o necessário.
- O vapor é uma forma fácil e rápida de refrescar a roupa. Os programas de vapor suaves removem os odores e reduzem os vincos dos tecidos, facilitando a passagem a ferro. A **opção Vapor Plus** faz com que o ciclo seja terminado com vapor suave que relaxa as fibras e reduz os vincos da roupa. Passar a ferro torna-se mais fácil!

- A **opção Lav.Intenso** trata previamente as nódoas difíceis e otimiza a eficácia da lavagem.

4.2 Visão geral do aparelho

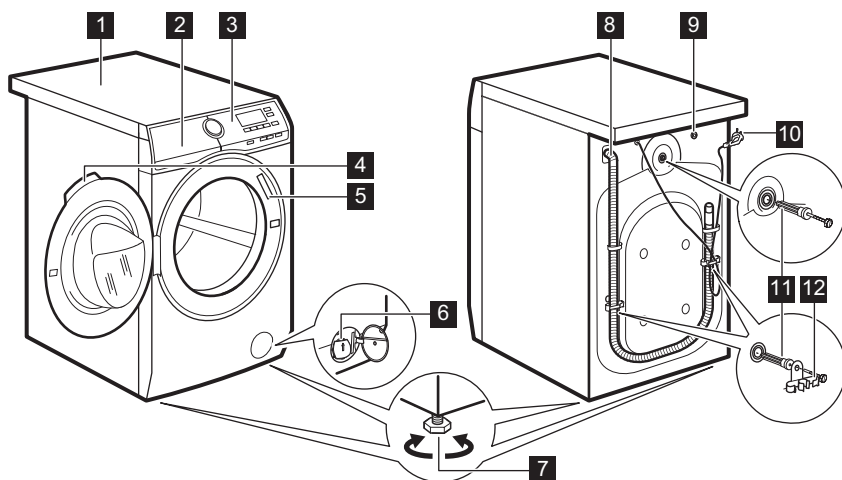

- | | |
|--|--|
| 1 Tampo | 7 Pés de nivelamento do aparelho |
| 2 Distribuidor de detergente com os depósitos do AutoDose e os compartimentos manuais | 8 Mangueira de escoamento |
| 3 Painel de comandos | 9 Ligação da mangueira de entrada |
| 4 Puxador da porta | 10 Cabo de alimentação elétrica |
| 5 Placa de características | 11 Parafusos de transporte |
| 6 Filtro da bomba de escoamento | 12 Suporte da mangueira |

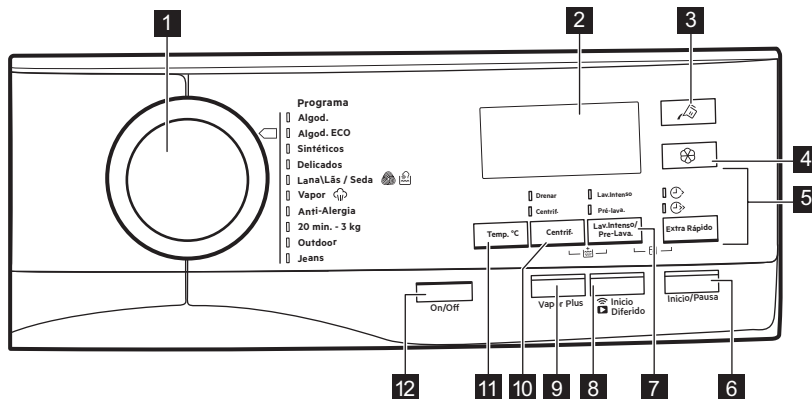

5. PAINEL DE COMANDOS

5.1 Descrição do painel de comandos



i As opções não podem ser seleccionadas com todos os programas de lavagem. Verifique a compatibilidade entre as opções e os programas de lavagem na secção “Compatibilidade do AutoDose e das opções com os programas” do capítulo “Programas”. O aparelho não permite a seleção de opções incompatíveis em conjunto, porque algumas opções excluem outras.
 Certifique-se de que o ecrã e os botões tácteis estão sempre limpos e secos.

1	Seletor de programas	Para seleccionar o programa de lavagem pretendido. Consulte o capítulo “Programas” para saber mais.
2	Visor	Fornece informações sobre o programa seleccionado. Consulte a secção “Visor” para saber mais.
3	AutoDose Botão tátil de detergente líquido	Para ativar e desativar a dosagem automática de detergente. Consulte o capítulo “Tecnologia AutoDose (dosagem automática)” para saber mais.
4	AutoDose Botão tátil de amaciador	Para ativar e desativar a dosagem automática de amaciador. Consulte o capítulo “Tecnologia AutoDose (dosagem automática)” para saber mais.

<p>5 Extra Rápido (botão tátil)</p>	<p>Com esta opção, pode diminuir a duração do programa:</p> <ul style="list-style-type: none">•  Diário Se a roupa tiver sujidade normal ou ligeira, pode ser recomendável encurtar a duração do programa de lavagem. Toque neste botão uma vez para diminuir a duração.•  Super Rápido Se a carga de roupa for pequena, toque neste botão duas vezes para seleccionar um programa ainda mais rápido. <p> Esta opção também pode ser utilizada para encurtar a duração do programa Vapor.</p>
<p>6 Início/Pausa (botão tátil)</p>	<p>Toque neste botão para iniciar ou parar o funcionamento do aparelho ou interromper um programa em curso.</p>

Prima repetidamente este botão para ativar uma das duas opções ou ambas.

O indicador correspondente acende.

-  **Lav.Intenso**

Se selecionar esta opção, o indicador  aparece junto ao símbolo do detergente e o aparelho doseia automaticamente uma quantidade adicional de detergente se o depósito de detergente automático estiver ativo.

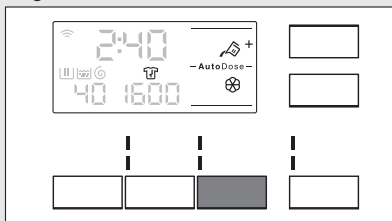

Se o depósito de detergente automático estiver desativado, esta opção funcionará como numa máquina de lavar roupa convencional com o detergente ou aditivo que for colocado manualmente no compartimento manual.

7 Lav.Intenso/ Pré-lav. (botão táctil)



Se premir o botão do depósito de detergente com a opção Lav.Intenso ativa, a função AutoDose é desativada e a opção Lav.Intenso permanece ativa no modo manual.

-  **Pré-lav.**

Utilize esta opção para adicionar uma fase de pré-lavagem a 30 °C antes da fase de lavagem.

Esta opção é recomendada para roupa com bastante sujidade, especialmente se tiver areia, pó, lama ou outras partículas sólidas.



Quando selecionar uma fase de pré-lavagem com o AutoDose ativo, o aparelho doseia automaticamente o detergente. Quando o AutoDose estiver desativado, coloque o detergente/aditivo numa bola doseadora dentro do tambor.



Estas opções podem aumentar a duração do programa.

8

 **Botão tátil de Início remoto/ Início Diferido**



Prima repetidamente este botão para ativar uma das duas opções ou ambas.

O indicador correspondente acende-se no visor.

-  **Início remoto**

Selecione esta opção para ligar o aparelho à aplicação.

Toque neste botão e o indicador  fica a piscar no visor durante alguns segundos.

Após tocar no botão Início/Pausa , o visor apresenta o indicador  e o Início remoto é confirmado.





Se tocar no botão Início/Pausa após o indicador  parar de piscar, o Início remoto não é ativado e o programa selecionado inicia.

-  **Início Diferido**

Com esta opção, pode atrasar o início de um programa para uma hora mais conveniente.

Toque repetidamente no botão para selecionar o atraso pretendido. O tempo aumenta em passos de 30 minutos até aos 90 minutos e depois em passos de 2 horas até às 20 horas.

Após tocar no botão Início/Pausa , o visor apresenta o indicador  e o tempo de atraso selecionado e o aparelho inicia a contagem decrescente.

9

Vapor Plus (botão tátil)



Esta opção adiciona uma fase de vapor seguida de uma curta fase de antirrugas no fim do programa de lavagem.

A fase de vapor reduz os vincos dos tecidos e facilita a passagem a ferro.

O indicador  pisca no visor durante a fase de vapor.



Esta opção pode aumentar a duração do programa.

Quando o programa parar, o visor apresenta um zero , o indicador  fica aceso e o indicador  começa a piscar. O tambor efetua movimentos suaves durante cerca de 30 minutos para manter o benefício do vapor. Se tocar em qualquer botão, os movimentos antirrugas param e a porta é desbloqueada.



Lavar cargas de roupa pequenas ajuda a obter melhores resultados.

10 Centrif. (botão táctil)

Quando seleccionar um programa, o aparelho selecciona automaticamente a velocidade de centrifugação máxima.

Toque repetidamente neste botão para:

- **Diminuir a velocidade de centrifugação.**



O visor mostra apenas as velocidades de centrifugação disponíveis com o programa seleccionado.

-  **Ativar a função Cuba cheia.**

A água do último enxaguamento não é escoada para evitar que os tecidos fiquem enrugados. O programa de lavagem termina com a água no tambor e a fase de centrifugação final não é executada.

O visor apresenta o indicador . A porta permanece bloqueada. O tambor roda regularmente para reduzir os vincos. É necessário escoar a água para desbloquear a porta.

Toque no botão Início/Pausa: o aparelho executa a fase de centrifugação e escoar a água.

-  **Ativar a função Extra silencioso.**

Todas as fases de centrifugação (centrifugação imediata e centrifugação final) são suprimidas e o programa termina com a água no tambor. Isto ajuda a reduzir os vincos.







Uma vez que o programa é muito silencioso, é adequado para o período noturno em que as tarifas de electricidade são inferiores. Em alguns programas, os enxaguamentos são realizados com mais água.



O visor apresenta o indicador . A porta permanece bloqueada. O tambor roda regularmente para reduzir os vincos. É necessário escoar a água para desbloquear a porta.

Toque no botão Início/Pausa : o aparelho executa apenas a fase de escoamento.







O aparelho escoar a água automaticamente após cerca de 18 horas.



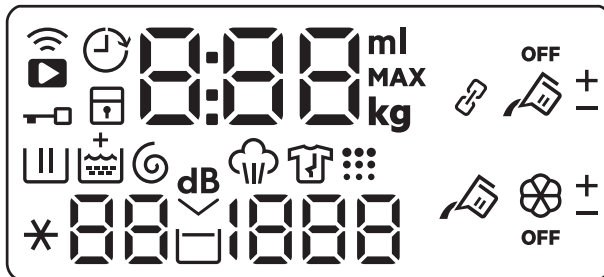













	<p>Com o botão táctil Centrif., pode seleccionar também:</p> <ul style="list-style-type: none"> • Drenar Ative a opção de apenas escoamento (saltar as fases de lavagem, enxaguamento e centrifugação): O aparelho executa apenas a fase de escoamento do programa de lavagem seleccionado. O visor apresenta o indicador -- (fria), o indicador -- -- (sem centrifugação) e o indicador . • Centrif. Ative a opção de apenas centrifugação (saltar as fases de lavagem e enxaguamento):  Antes de seleccionar esta opção, seleccione um programa de lavagem adequado para a roupa. O aparelho executa o ciclo de centrifugação mais adequado para tratar bem a roupa (por exemplo, para artigos sintéticos, seleccione primeiro o programa de lavagem Sintéticos e depois a opção Centrif.). O aparelho executa apenas a fase de centrifugação do programa de lavagem seleccionado. O visor apresenta o indicador -- (fria), o indicador de fase  e a velocidade de centrifugação.
<p>11 Temp. °C (botão táctil)</p>	<p>Quando seleccionar um programa de lavagem, o aparelho propõe automaticamente uma temperatura predefinida. Toque repetidamente neste botão até que o visor indique a temperatura pretendida. Quando o visor apresentar os indicadores  e --, o aparelho não aquece a água.</p>
<p>12 On/Off (botão de pressão)</p>	<p>Premir este botão durante alguns segundos permite ativar ou desativar o aparelho. O aparelho emite dois sons diferentes quando é ativado ou desativado.  Uma vez que a função Stand-by (Espera) desativa automaticamente o aparelho para diminuir o consumo de energia em algumas situações, pode ser necessário ativar o aparelho novamente. Consulte a secção "Opção Stand-by (Espera)" no capítulo "Utilização diária" para saber mais.</p>
<p> Enxaguamento extra permanente</p>	<p>Com esta opção, pode ter sempre um enxaguamento extra. Para ativar/desativar esta opção, toque nos botões Centrif. e Lav.Intenso/Pré-Lava simultaneamente e o indicador correspondente  acende-se/apaga-se sobre o símbolo da fase de enxaguamento. Esta opção adiciona dois enxaguamentos.</p>







<p> Bloqueio para crianças</p>	<p>Com esta opção, pode impedir que as crianças brinquem com o painel de comandos. Para ativar/desativar esta opção, toque nos botões Lav.Intenso/Pré-Lava e Extra Rápido simultaneamente até que o indicador  se acenda/apague no visor. Pode ativar esta opção:</p> <ul style="list-style-type: none"> • Após tocar no botão Início/Pausa : todos os botões e o seletor de programas ficam desativados (exceto o botão On/Off). • Antes de tocar no botão Início/Pausa : o aparelho não pode ser ativado. <p>O aparelho mantém a seleção desta opção mesmo após ser desligado.</p>
<p>Sinais sonoros</p>	<p>Este aparelho produz sinais sonoros diferentes nas seguintes situações:</p> <ul style="list-style-type: none"> • Quando o aparelho é ativado (som especial curto). • Quando o aparelho é desativado (som especial curto). • Quando os botões são tocados (som de clique). • Quando é efetuada uma seleção incorreta (3 sons curtos). • Quando o programa termina (sequência de sons durante 2 minutos). • Quando o aparelho tem uma anomalia (sequência de sons curtos durante 5 minutos). <p>Para desativar/ativar os sinais sonoros de fim de programa, toque nos botões Lav.Intenso/Pré-Lava e Início/Diferido simultaneamente durante 6 segundos.</p> <p> Se desativar os sinais sonoros, estes só serão emitidos quando o aparelho tiver uma anomalia.</p>

5.2 Visor





	Indicador de ligação Wi-Fi.
	Indicador de ligação remota.
	Indicador de início diferido.

	Indicador de porta bloqueada.
	Indicador de bloqueio de segurança para crianças.
	<p>O indicador digital pode apresentar:</p> <ul style="list-style-type: none"> Indicador de carga máxima: por exemplo, Algodões 9.0 kg. O ícone kg pisca durante o cálculo da carga de roupa. Consulte a secção "Detecção de carga ProSense". Duração do programa: por exemplo, 2:40. Tempo de atraso: por exemplo, 30' ou 2h. Fim do ciclo: 0. Código de alarme: por exemplo, E2 1. Indicador de quantidade de detergente líquido e amaciador: 88 ml. Consulte o capítulo "Tecnologia AutoDose (dosagem automática)" para saber mais.
	Indicador da fase de lavagem: pisca durante a fase de pré-lavagem e a fase de lavagem.
	Indicador da fase de enxaguamento: pisca durante a fase de enxaguamento.
	O indicador + aparece quando a opção Aclarado Extra/Enxague extra está ativa.
	Indicador da fase de escoamento e centrifugação. Pisca durante a fase de escoamento e centrifugação.
	Indicador da fase de vapor.
	Indicador da fase antirrugas.
	Indicador de limpeza do tambor. É uma recomendação para efetuar uma limpeza do tambor.
	Indicador de temperatura. O indicador * aparece quando é selecionada a lavagem a frio.
	Indicador de velocidade de centrifugação.
	Indicador de Cuba cheia.
	Indicador de Extra silencioso.
	Indicador de Pré-lav..
	Indicador de Lav.Intenso.
	Indicador de depósito de detergente líquido do AutoDose. Quando estiver aceso, o aparelho doseia automaticamente o detergente.

+	Este indicador aparece ao lado de  quando a opção Lav.Intenso está selecionada.
	Indicador de depósito de amaciador do AutoDose. Quando estiver aceso, o aparelho doseia automaticamente o amaciador.
OFF	Indicador de estado do AutoDose. Está aceso quando a função AutoDose para aditivos está desativada.
Indicadores para opções que estão disponíveis apenas com a aplicação	
	Indicador do modo de interligação. Está aceso quando os depósitos do AutoDose estão interligados e contêm o mesmo detergente. A função AutoDose para o amaciador está desativada: o indicador  desaparece e o visor apresenta dois indicadores de depósito de detergente líquido  .
+ -	Estes indicadores aparecem ao lado de  e  quando as doses de detergente e amaciador forem aumentadas ou diminuídas.

6. ANTES DA PRIMEIRA UTILIZAÇÃO

-  É possível que observe alguma água no aparelho durante a instalação ou antes da primeira utilização. Trata-se de alguma água que ficou no aparelho após o teste funcional completo na fábrica, cujo objetivo é garantir que o aparelho é entregue ao cliente em perfeito estado de funcionamento, e não é motivo de preocupação.
- Certifique-se de que existe alimentação elétrica e que a torneira da água está aberta.
- Encha os depósitos do AutoDose com detergente líquido  e amaciador . Consulte a secção “Definições básicas do AutoDose” no capítulo “Tecnologia AutoDose”.
- Coloque 2 litros de água no tambor. Esta ação ativa o sistema de escoamento.
- Selecione e inicie um programa para algodão com a temperatura mais elevada e sem roupa no tambor. Isto remove toda a sujidade do tambor e da cuba.

7. TECNOLOGIA AUTODOSE (DOSAGEM AUTOMÁTICA)

-  Leia atentamente este capítulo.

7.1 Introdução

Utilizar as doses corretas de detergente e amaciador é melhor para a roupa e garante boa performance de lavagem.

Utilizar demasiado detergente danifica a roupa e utilizar pouco detergente não garante boa performance de lavagem.

Este aparelho está equipado com um sistema de dosagem automática que doseia as quantidades corretas de detergente e amaciador para preservar a integridade dos tecidos e o brilho das cores.

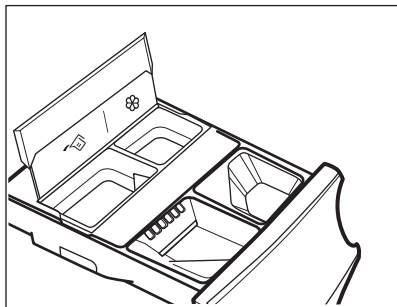

Depósito de detergente do AutoDose.

Depósito de amaciador do AutoDose.

O aparelho vem configurado de fábrica para os hábitos mais comuns dos utilizadores.

Após o início do programa, se os indicadores e/ou estiverem acesos no visor, o aparelho liberta automaticamente as quantidades de detergente e amaciador corretas para os tipos de tecido que estão a ser lavados.

Em alguns programas, o AutoDose está INATIVO (aparece **OFF** e os indicadores e/ou estão apagados no visor) porque são programas para tecidos que precisam de tratamentos ou detergentes especiais. Quando aparecer **OFF**, coloque o detergente e os outros produtos de tratamento nos compartimentos manuais correspondentes. Consulte a secção "Compatibilidade do AutoDose e das opções com os programas" no capítulo "Programas".

A aplicação está disponível para download e oferece mais explicações sobre o AutoDose e a ativação de definições especiais.

7.2 Distribuidor de detergente com os depósitos do AutoDose e os compartimentos manuais



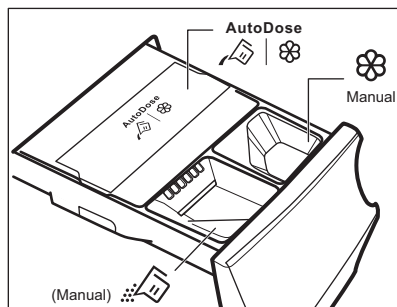

Quando utilizar detergente e quaisquer outros tratamentos, cumpra sempre as instruções que encontrar nas embalagens dos produtos. Em todo o caso, recomendamos que não ultrapasse o nível máximo indicado em cada compartimento (**MAX**).

Se ambos os depósitos do AutoDose estiverem ativos no programa selecionado, o detergente e o amaciador serão doseados automaticamente.

Se um ou ambos os depósitos do AutoDose estiverem inativos (OFF) no programa selecionado, coloque manualmente o(s) produto(s) no(s) compartimento(s) correspondente(s).



AVISO!
Não coloque detergente em pó no compartimento AutoDose.

-  Depósitos AutoDose para **detergente líquido**  e **amaciador** .
-  Compartimento manual para a fase de lavagem: **detergente em pó ou líquido**.

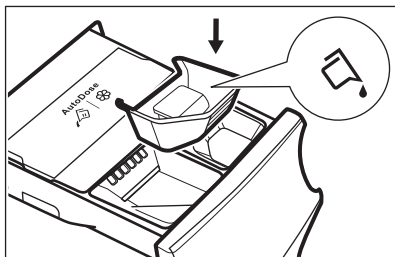

- i** Quando utilizar detergente líquido, não se esqueça de introduzir o **recipiente especial para detergente líquido**. Consulte a secção “Colocar manualmente detergente e aditivos” neste capítulo. O recipiente para detergente líquido é fornecido no interior do tambor.

-  Manual Compartimento manual para aditivos **líquidos** (amaciador, condicionador, goma).
- **MAX** Nível máximo para a quantidade de detergente/aditivos.

7.3 Definições de base do AutoDose

As doses predefinidas de fábrica para uma carga grande são 90 ml para o depósito do detergente e 25 ml para o depósito do amaciador: é a configuração ótima para a maioria das condições de utilização. O aparelho calcula a dose correta para cada lavagem com base nesta definição.

No entanto, em condições extremas (água muito mole ou muito dura) e com alguns tipos específicos de detergente



(como um detergente muito concentrado), é recomendável ajustar as doses predefinidas seguindo as indicações dadas nas embalagens do detergente e do amaciador: por exemplo, quando utilizar um detergente muito concentrado, poderá ser necessário reduzir significativamente a dose predefinida.

Se os resultados de lavagem não forem satisfatórios ou se for produzida demasiada espuma durante a lavagem, poderá ter de alterar a definição de fábrica. Leia a secção “Modo de configuração do AutoDose” para saber como pode alterar a definição, mas antes disso:

1. **Determine o nível de dureza da água.**
Verifique qual é o nível de dureza da água na sua área. Os níveis indicados habitualmente são os seguintes: mole, média e dura.
Se necessário, contacte os serviços de abastecimento de água locais para saber qual é a dureza da água na sua área.
2. **Determine a dose de detergente adaptada.**
Consulte o rótulo do detergente/amaciador para saber qual é a quantidade sugerida. Esta sugestão depende da combinação de três fatores:
 - Nível de dureza da água;
 - Nível de sujidade normal;
 - Capacidade declarada do aparelho (por exemplo, uma capacidade máxima de 9 kg de carga). Se a quantidade indicada no rótulo do produto for aplicável a aparelhos de capacidade inferior, é necessário aumentar a dose.

7.4 Modo de configuração do AutoDose

- i** Entre no modo de configuração do AutoDose antes de selecionar qualquer programa. O modo de configuração pode cancelar as definições temporárias.

1. Prima o botão On/Off durante alguns segundos para ativar o aparelho.
2. Aguarde pela verificação interna do aparelho que demora cerca de 10 segundos.
3. Para entrar no modo de configuração, prima os botões Temp. °C e Centrif. simultaneamente durante alguns segundos, até que o visor apresente o indicador **Set** no lado esquerdo e os indicadores de depósito de detergente  e depósito de amaciador  a piscar no lado direito do visor.

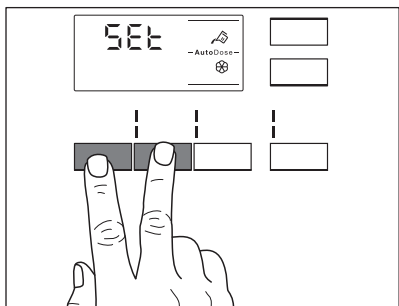

4. Toque em cada botão de depósito para desativar ou ativar a função correspondente. O visor apresenta OFF (INATIVO) quando um depósito está inativo ou apresenta o indicador do depósito quando o depósito está ativo.

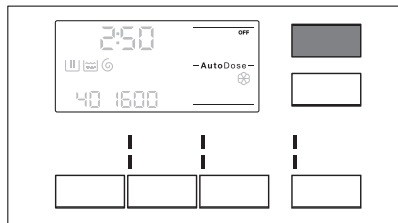

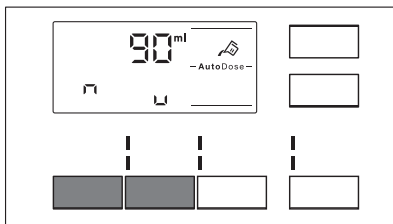

5. Para definir a dose base, toque no botão de depósito correspondente até aparecer a dose predefinida do produto de lavagem de roupa e duas setas na parte inferior do visor. Toque repetidamente no botão Temp. °C para aumentar a dose ou no botão Centrif. para diminuir a dose. O passo mínimo é 1 ml.



6. Após cerca de 10 segundos, o visor volta ao ecrã de informação do programa. Se premir simultaneamente os botões Temp. °C e Centrif., sairá imediatamente.

7.5 Colocar detergente e aditivos no sistema AutoDose

-  Leia a secção "Detergentes e outros tratamentos" no capítulo "Sugestões e dicas".
-  Recomendamos que não ultrapasse o nível máximo indicado (**MAX**).

1. Abra o distribuidor de detergente.

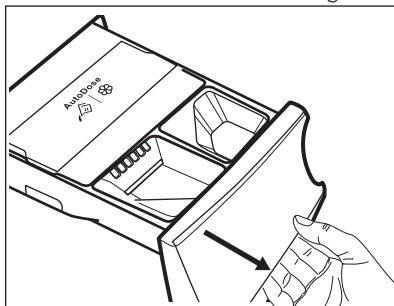

2. Levante a tampa do AutoDose.

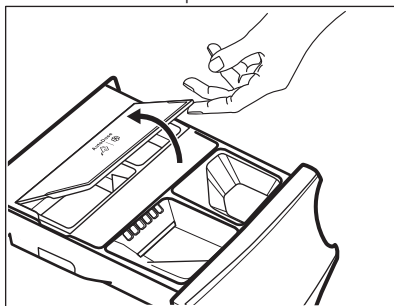

3. Coloque suavemente apenas detergente líquido no depósito de detergente do AutoDose . Encha até ao nível máximo indicado **MAX**.

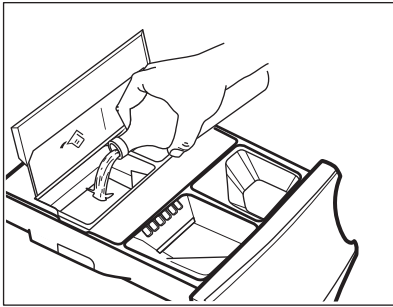

4. Coloque suavemente apenas amaciador líquido no depósito de amaciador AutoDose . Encha até ao nível máximo indicado **MAX**.

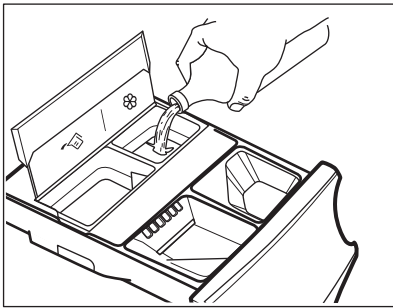

5. Levante a tampa do AutoDose.

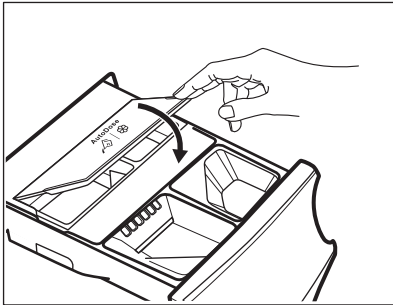

6. Feche suavemente o distribuidor de detergente até ouvir um clique de encaixe.

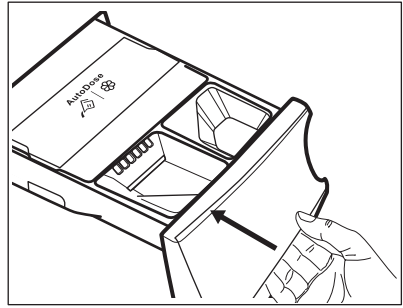

7.6 Indicação de nível baixo no AutoDose



Não encha os depósitos do AutoDose enquanto o aparelho não indicar que um ou ambos os depósitos estão vazios.

Quando o depósito ativo atingir o nível baixo de detergente, o indicador correspondente pisca lenta e continuamente no visor.

Deixará de piscar quando o compartimento for reabastecido.

Se o depósito não for reabastecido e for iniciado um programa, o indicador deixa de piscar e fica sempre aceso. Quando o programa terminar, o indicador volta a piscar.

Exceto se o AutoDose estiver desativado, se um compartimento atingir o nível baixo, a dose definida para esse compartimento será apresentada no visor durante alguns segundos sempre que a gaveta for aberta, para lembrar que é necessário reabastecer.

Se ambos os depósitos tiverem o detergente no nível baixo, ambos os indicadores piscam mas apenas a dose definida para o detergente será apresentada.



Se os depósitos forem abastecidos antes da primeira ativação do aparelho, o indicador do AutoDose não pisca.



Se não pretender reabastecer os depósitos com o mesmo detergente/amaciador que tinham, deve lavar os depósitos antes de os abastecer.

7.7 Mudar do AutoDose para a dosagem manual

É possível desativar a função AutoDose para um ou ambos os depósitos premindo o botão com o símbolo correspondente.

Exemplo:

- Para desativar o depósito do amaciador, prima o botão  até o visor apresentar **OFF**.

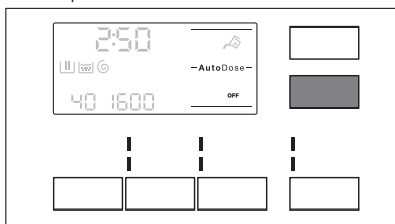

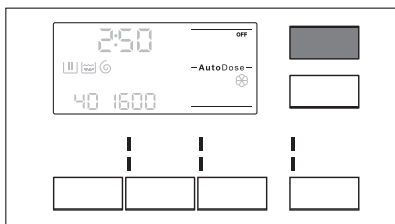

- Se precisar de utilizar um detergente diferente daquele que tem nos depósitos do AutoDose, pode desativar o depósito do detergente premindo o botão  até o visor apresentar **OFF**.



7.8 Desativar o AutoDose

Se preferir utilizar os compartimentos de enchimento manual como predefinição, pode desativar os depósitos do AutoDose.

Após entrar no modo de configuração do AutoDose premindo os botões Temp. °C e Centrif.:

1. Toque no botão  ou  até que o visor apresente **OFF**: o AutoDose é desativado para o depósito correspondente ou para ambos.

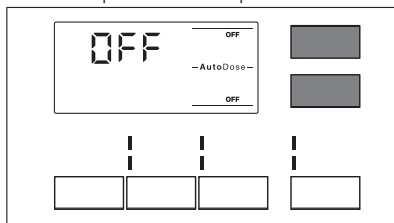

2. Após cerca de 10 segundos, o visor volta ao ecrã de informação do programa.

7.9 Colocar manualmente detergente e aditivos

É possível que em alguma ocasião tenha de utilizar um detergente ou um amaciador diferente do que tem nos depósitos do AutoDose. Para isso, comece por se certificar de que os depósitos do AutoDose estão desativados e depois coloque o detergente, amaciador ou outro produto de tratamento nos compartimentos manuais.



Não exceda o nível máximo indicado (**MAX**).

1. Abra o distribuidor de detergente.

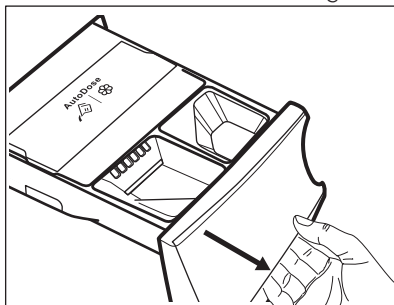

2. Coloque o detergente em pó no compartimento . Quando utilizar detergente líquido, consulte "Colocar manualmente detergente líquido".

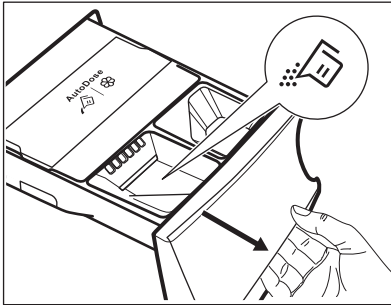

3. Se desejar, coloque o amaciador no compartimento  Manual.

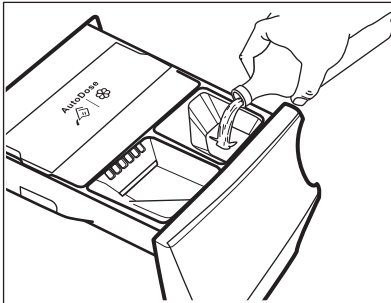

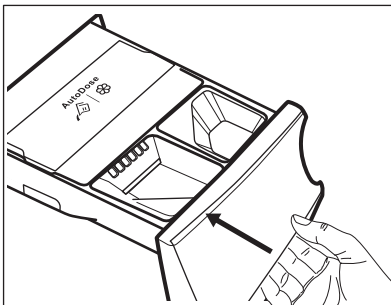

4. Feche suavemente o distribuidor de detergente até ouvir um clique de encaixe.

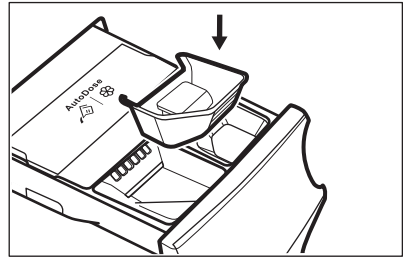

Colocar manualmente detergente líquido

1. Introduza o recipiente para detergente líquido.



2. Coloque o detergente líquido no compartimento .

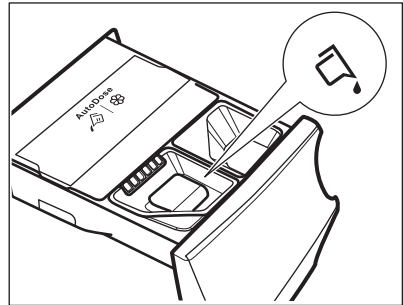

3. Feche suavemente o distribuidor de detergente até ouvir um clique de encaixe.



Se a máquina tiver os depósitos cheios e não for utilizada durante 4 semanas, o detergente/amaciador poderá ficar viscoso ou seco. Será necessário lavar a gaveta conforme indicado no capítulo "Manutenção e limpeza".

7.10 Indicação de gaveta aberta

A gaveta tem de estar sempre fechada durante o funcionamento de um programa.

A gaveta possui um sensor que deteta se está aberta (ou não totalmente fechada) durante o funcionamento de um programa. Se for o caso, o aparelho suspende o funcionamento imediatamente.

Se premir o botão Início/Pausa , é emitido um som de erro e todas as indicações são apagadas do visor, exceto os indicadores do AutoDose que permanecem acessos durante alguns segundos. O visor volta ao estado anterior de pausa.



Isto acontece mesmo que o utilizador tenha desativado o AutoDose.





Para retomar o programa, feche a gaveta corretamente e prima o botão Início/Pausa .

8. PROGRAMAS



8.1 Tabela de programas

Programas de lavagem

Programa	Descrição do programa
Programas de lavagem	
Algod.	Algodão branco e de cor. Sujidade normal, intensa ou ligeira.
 Algod. ECO ¹⁾	Algodão branco e de cor. Sujidade normal, intensa ou ligeira.
Sintéticos	Artigos de tecido sintético ou misto. Sujidade normal.
Delicados	Tecidos delicados, como acrílico, viscose e poliéster, bem como tecidos mistos que precisam de lavagem suave. Sujidade normal.
 Lana\Lãs/Seda	Lãs laváveis na máquina, lãs de lavar à mão e outros tecidos com o símbolo de cuidado "lavar à mão" ²⁾ .
Programa de vapor	
 Vapor	Programa de vapor para artigos de algodão e sintéticos. O vapor pode ser utilizado com roupa seca ³⁾ , lavada ou usada apenas uma vez. Este programa reduz os vincos e os odores ⁴⁾ e relaxa as fibras. Quando o programa terminar, retire rapidamente a roupa do tambor. Após um programa de vapor, a tarefa de engomar fica facilitada. Não utilize detergente. Se necessário, elimine as nódoas lavando com um tira-nódoas ou aplicando tira-nódoas sobre as nódoas. Os programas de vapor não realizam qualquer ciclo higiénico. Não selecione um programa de vapor com estes tipos de artigos: <ul style="list-style-type: none"> • Roupa não adequada para secagem em secador. • Artigos marcados com a etiqueta "Apenas limpeza a seco".
Programas de lavagem	

Programa	Descrição do programa
Anti-Alergia	<p>Artigos de algodão branco. Este programa elimina os microrganismos graças a uma fase de lavagem com a temperatura mantida acima de 60 °C durante vários minutos. Isto ajuda a eliminar germes, bactérias e outros microorganismos e partículas. Uma fase de enxaguamento adicional garante a remoção total dos resíduos de detergente e de substâncias alergénicas/pólen. Desta forma, a lavagem é mais eficaz.</p>
20 min. - 3 kg	<p>Artigos de algodão e sintéticos com pouca sujidade ou usados apenas uma vez.</p>
 Outdoor	<p> Não utilize amaciador e certifique-se de que não existem resíduos de amaciador no distribuidor de detergente.</p> <p>Roupa de exterior, técnica e desportiva ou casacos impermeáveis e ventilados, casacos com forro amovível de velo ou outro material isolante. A carga de roupa recomendada é 2,5 kg.</p> <p>Este programa também pode ser utilizado como ciclo de revitalização de vestuário repelente de água, porque foi concebido especificamente para tratar vestuário revestido com material hidrófobo. Para executar o ciclo de revitalização do material repelente de água, proceda assim:</p> <ul style="list-style-type: none"> • Coloque o detergente de lavagem no compartimento . • Coloque um restaurador especial de material repelente de água no compartimento destinado ao amaciador  <small>Manual</small>. • Reduza a carga de roupa para 1 kg. <p> Para obter os melhores resultados com a ação de revitalização do material repelente de água, seque a roupa num secador de roupa com o programa de secagem Outdoor (se disponível e se a etiqueta do vestuário permitir a secagem em secador de roupa).</p>

Programa	Descrição do programa
Jeans	Peças de ganga e malhas. Também para peças de cores escuras.



1) **Programas standard para os valores de consumo da etiqueta de energia.** De acordo com a regulamentação 1061/2010, o programa Algod. ECO  a 60 °C e o programa Algod. ECO  a 40 °C são respetivamente o "Programa standard para algodão a 60 °C" e o "Programa standard para algodão a 40 °C". São os programas mais eficientes em termos de consumo combinado de energia e água para lavar roupa de algodão com sujidade normal. O amaciador e o detergente em pó têm de ser colocados no compartimento manual correspondente. Certifique-se de que os depósitos do AutoDose estão desativados.







A temperatura da água na fase de lavagem pode ser diferente da temperatura declarada para o programa selecionado.

- 2) Durante este ciclo, o tambor roda lentamente para garantir uma lavagem suave. Poderá parecer que o tambor não roda corretamente ou que está parado, mas isso é normal neste programa.
- 3) Se utilizar um programa de vapor com roupa seca, a roupa fica húmida no final do ciclo. Seque os artigos ao ar durante 10 minutos.
- 4) O programa de vapor não elimina odores particularmente intensos.

Temperatura, velocidade de centrifugação máxima e carga máxima do programa

Programa	Temperatura predefinida Gama de temperatura	Velocidade de centrifugação de referência Intervalo de velocidade de centrifugação	Carga máxima
Programas de lavagem			
Algod.	40 °C 95 °C - Fria	1400 rpm 1400 rpm - 400 rpm	9 kg
Algod. ECO	40 °C 60 °C - 40 °C	1400 rpm 1400 rpm - 400 rpm	9 kg
Sintéticos	40 °C 60 °C - Fria	1200 rpm 1200 rpm - 400 rpm	4 kg
Delicados	30 °C 40 °C - Fria	800 rpm 1200 rpm - 400 rpm	2 kg
 Lana\Lãs/Seda	40 °C 40 °C - Fria	1200 rpm 1200 rpm - 400 rpm	1.5 kg
Programa de vapor			
 Vapor	-	-	1 kg
Programas de lavagem			

	Algod.	Algod. ECO	Sintéticos	Delicados	Lana\Lãs/Seda	Vapor	Anti-Alergia	20 min. - 3 kg	Outdoor	Jeans
Centrif.	■	■	■	■	■		■	■	■	■
 Cuba cheia	■	■	■	■	■		■		■	■
 Extra silencioso	■		■	■						
 Lav. Intenso ¹⁾	■	■	■				■			■
 Pré-lav.	■	■	■				■			■
 Aclarado Extra/ Enxague extra	■	■	■	■			■		■	■
Extra Rápido ²⁾	■	■	■	■		■				
Centrif.	■	■	■	■	■		■	■	■	■
Drenar	■	■	■	■	■		■	■	■	■
Início Diferido	■	■	■	■	■	■	■	■	■	■
Vapor Plus ³⁾	■	■	■				■			■

¹⁾ Esta opção não está disponível para temperaturas inferiores a 40 °C.

²⁾ Se seleccionar a duração menor, recomendamos que diminua a quantidade de roupa. Pode carregar totalmente o aparelho, mas os resultados da lavagem serão menos satisfatórios.

³⁾ Esta opção não está disponível para temperaturas inferiores a 40 °C.

8.3 Woolmark Apparel Care - Azul



O ciclo de lavagem de lã desta máquina foi aprovado pela The Woolmark Company para a lavagem de vestuário de lã com a etiqueta "Lavar à mão", desde que as peças sejam lavadas de acordo com as instruções publicadas pelo fabricante desta máquina de lavar roupa. Siga as instruções de secagem e outras instruções que existirem nas etiquetas do vestuário. M1230

O símbolo da Woolmark é uma marca de certificação em muitos países.

9. 📶 WI-FI - CONFIGURAÇÃO DA CONECTIVIDADE

Este capítulo descreve a ligação do aparelho inteligente à rede Wi-Fi e aos dispositivos móveis.

Esta funcionalidade permite-lhe receber notificações e controlar e monitorizar a sua máquina de lavar roupa a partir dos seus dispositivos móveis.

Para ligar o aparelho e usufruir de um conjunto completo de funcionalidades e serviços, precisa do seguinte:

- Rede sem fios em casa com ligação à internet.
- Dispositivo móvel ligado à rede sem fios.

Frequência	2,412 - 2,472 GHz para o mercado europeu
Protocolo	Rádio de dois canais IEEE 802.11b/g/n
Potência máxima	< 20 dBm

9.1 Instalar e configurar a aplicação "My AEG"



Quando fizer a ligação da máquina de lavar roupa à aplicação, aproxime-se dela com o seu dispositivo móvel.



Certifique-se de que o seu dispositivo móvel está ligado à rede sem fios.

1. Aceda à loja de aplicações com o seu dispositivo móvel.

2. Transfira e instale a aplicação "My AEG".
3. Certifique-se de que iniciou uma ligação Wi-Fi na máquina de lavar roupa. Caso contrário, leia o parágrafo seguinte "Configurar a ligação sem fios da máquina de lavar roupa".
4. Inicie a aplicação. Selecione o país e o idioma e inicie sessão com o seu endereço de e-mail e a sua palavra-passe. Se não tiver uma conta, crie uma nova seguindo as instruções indicadas na aplicação "My AEG".
5. Siga as instruções na aplicação para fazer a configuração e o registo da máquina de lavar roupa.

9.2 Configurar a ligação de rede sem fios da máquina de lavar roupa

1. Prima o botão On/Off durante alguns segundos para ativar o aparelho. Aguarde cerca de 10 segundos antes de avançar para a configuração da ligação sem fios.
2. Prima simultaneamente os botões  e  durante alguns segundos, até ouvir um clique. Solte os botões.

O visor apresenta  durante 5 segundos e o indicador  começa a piscar.

O módulo de rede sem fios começa a funcionar.

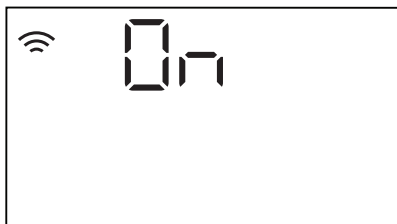

i Certifique-se de que a aplicação está pronta para a ligação.

- Após cerca de 45 segundos, o visor apresenta **AP (Ponto de acesso)**.





O ponto de acesso estará aberto durante cerca de 3 minutos.

i Enquanto o aparelho estiver ativo, continuará a tentar estabelecer a ligação com as credenciais guardadas até que o Wi-Fi seja desativado ou reinicialize as credenciais.



- Configure a aplicação "My AEG" no seu dispositivo inteligente e siga as instruções para ligar o aparelho à sua rede Wi-Fi.
- Se a conectividade estiver configurada, o visor apresenta o indicador  quando voltar ao ecrã de informação de programa.



i Sempre que ativar o aparelho, este demora 45 segundos a estabelecer automaticamente a ligação à rede. Quando o indicador  parar de piscar, a ligação estará estabelecida.

Para desligar a ligação sem fios, prima simultaneamente os botões  e  durante alguns segundos, até ouvir o primeiro sinal sonoro: O visor apresenta **OFF** durante 5 segundos.

i Se desativar e reativar o aparelho, a ligação sem fios continuará automaticamente desligada.

Para eliminar as credenciais da ligação sem fios, prima simultaneamente os botões  e  durante pelo menos 10 segundos, até ouvir o segundo sinal sonoro: O visor apresenta **---**.

9.3 Início remoto

O Início remoto permite iniciar um ciclo através de controlo remoto.



i O Controlo remoto é ativado automaticamente quando premir o botão Início/Pausa para iniciar o programa, mas também é possível iniciar um programa de lavagem remotamente.

Pode ativar o controlo remoto se tiver a aplicação instalada e a ligação sem fios estabelecida:

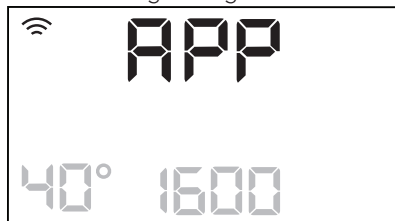
- Toque no botão Início remoto  e o indicador **APP** pisca no visor durante alguns segundos.



2. Toque no botão Início/Pausa para ativar o Início remoto antes de o indicador **APP** parar de piscar.

Os indicadores  e  aparecem no ecrã de resumo de programa e a porta é bloqueada. Agora, é possível iniciar o programa remotamente.

-  Se tocar no botão Início/Pausa após o indicador **APP** parar de piscar, o Início remoto não é ativado e o programa selecionado inicia.

Para cancelar o Início remoto, toque no botão Início remoto  e confirme premindo o botão Início/Pausa .

9.4 Atualização Over-the-air (comunicação sem fios)

A aplicação pode propor uma atualização para transferir mais funcionalidades.

A atualização pode ser aceite apenas na aplicação.

Se tiver um programa em funcionamento, a aplicação avisa que a atualização iniciará quando o programa terminar.

Durante a atualização, o aparelho apresenta **UPD** no visor.

A aplicação poderá voltar a ser utilizada quando a atualização terminar e não apresentará qualquer aviso se a atualização tiver sido efetuada corretamente.

Se ocorrer algum erro, o aparelho apresenta **Err** no visor: prima qualquer botão ou rode o seletor para voltar à utilização normal.

10. UTILIZAÇÃO DIÁRIA



AVISO!

Consulte os capítulos relativos à segurança.

10.1 Ativar o aparelho

1. Ligue a ficha na tomada elétrica.
2. Abra a torneira da água.
3. Prima o botão On/Off durante alguns segundos para ativar o aparelho.

O aparelho emite um som curto (se ativado). O seletor de programas é colocado automaticamente no programa Algod..

O visor apresenta a duração do programa, a carga máxima (apenas durante alguns segundos), a temperatura predefinida, a velocidade de centrifugação predefinida e os indicadores das fases que compõem o programa.

10.2 Carregar roupa

1. Abra a porta do aparelho.

2. Deve sacudir a roupa antes de a colocar no aparelho.
 3. Coloque a roupa no tambor, uma peça de cada vez.
- Certifique-se de que não coloca demasiada roupa no tambor.
4. Feche bem a porta.

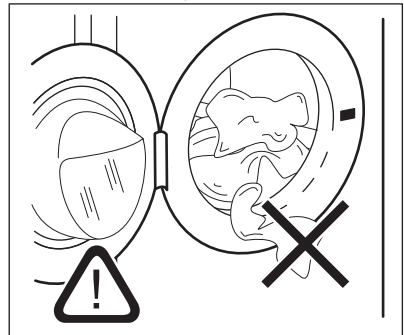

CUIDADO!

Certifique-se de que não deixa roupa entre o vedante e a porta. Existe o risco de fuga de água ou danos na roupa.

10.3 Utilizar detergente e outros tratamentos

Se ambos os depósitos do AutoDose estiverem ativos no programa selecionado, o detergente e o amaciador serão doseados automaticamente.

Se um ou ambos os depósitos do AutoDose estiverem inativos (OFF) no programa selecionado, coloque manualmente o(s) produto(s) no(s) compartimento(s) correspondente(s).

10.4 Selecionar um programa



Se pretender alterar a dose automática de detergente e amaciador, entre no modo de configuração do AutoDose antes de selecionar um programa. O modo de configuração pode cancelar as definições temporárias. Consulte a secção "Modo de configuração do AutoDose" no capítulo "Tecnologia AutoDose (dosagem automática)".

1. Rode o seletor de programas para selecionar o programa de lavagem pretendido. O indicador do programa correspondente acende-se.

O indicador do botão Início/Pausa pisca. O visor apresenta uma duração de programa indicativa, a carga máxima declarada para o programa selecionado (apenas durante alguns segundos), a temperatura predefinida, a velocidade de centrifugação predefinida e os indicadores das fases da lavagem (se existirem).

2. Para alterar a temperatura e/ou a velocidade de centrifugação, toque nos botões correspondentes.
3. Se desejar, selecione uma ou mais opções tocando nos botões correspondentes. Os indicadores correspondentes aparecem no visor e a informação apresentada muda em conformidade.



Se uma seleção **não for possível**, o indicador não aparece e o aparelho emite sinais sonoros.

10.5 Iniciar um programa



AVISO!

Certifique-se de que o distribuidor de detergente está bem fechado. Se não estiver, o programa não iniciará.

Toque no botão Início/Pausa para iniciar o programa.

O indicador correspondente deixa de piscar e fica aceso.

O indicador da fase em curso começa a piscar no visor.

O programa inicia e a porta é bloqueada. O visor apresenta o indicador .



A bomba de escoamento pode funcionar durante algum tempo enquanto o aparelho faz o enchimento com água.

10.6 Iniciar um programa com início diferido

1. Toque repetidamente neste botão até o visor apresentar o tempo de atraso pretendido. O indicador  acende-se.
2. Toque no botão Início/Pausa. O aparelho inicia a contagem decrescente do início diferido. Quando a contagem decrescente terminar, o programa inicia.



O cálculo do ProSense é iniciado no fim da contagem decrescente.

Cancelar o início diferido com a contagem decrescente já iniciada

Para cancelar o início diferido:

1. Toque no botão Início/Pausa para colocar o aparelho em pausa. O indicador correspondente pisca.
2. Toque repetidamente no botão Início Diferido até que o visor apresente .
3. Toque novamente no botão Início/Pausa para iniciar o programa imediatamente.

Alterar o início diferido com a contagem decrescente já iniciada

Para alterar o início diferido:

1. Toque no botão Início/Pausa para colocar o aparelho em pausa. O indicador correspondente pisca.
2. Toque repetidamente no botão Início Diferido até o visor apresentar o tempo de atraso pretendido.
3. Toque novamente no botão Início/Pausa para iniciar a nova contagem decrescente.

10.7 Detecção de carga ProSense

 A duração do programa indicada no visor aplica-se a uma **carga média/elevada**.

Após tocar no botão Início/Pausa, o indicador da carga máxima declarada apaga-se, o indicador  pisca e o ProSense inicia a detecção da carga de roupa:

1. O aparelho deteta a carga nos primeiros 30 segundos: o indicador  acende, o indicador **kg** pisca e o tambor roda durante algum tempo.
2. O aparelho ajusta automaticamente a duração do programa em função da carga para conseguir resultados de lavagem perfeitos no mínimo de tempo possível. A duração do programa pode aumentar ou diminuir.

No fim da detecção de carga, se carga de roupa for inferior ao peso máximo declarado para o programa selecionado, o visor apresenta a

nova duração do programa. Após mais 30 segundos, o enchimento com água é iniciado.

No fim da detecção de carga, **em caso de sobrecarga do tambor**, o indicador **kg** fica aceso e o indicador **MAX** pisca no visor.

Nesta situação, o utilizador tem 30 segundos para parar o aparelho e remover a roupa em excesso.

Após a remoção da roupa em excesso, toque no botão Início/Pausa para iniciar o programa novamente. A fase ProSense pode ser repetida até três vezes (ver ponto 1).

Importante! Se a quantidade de roupa não for reduzida, o programa de lavagem inicia de qualquer forma apesar da sobrecarga. Neste caso, não é possível garantir os melhores resultados de lavagem.

 Cerca de 20 minutos após o início do programa, a duração do programa pode ser ajustada novamente dependendo da quantidade de água que os tecidos absorverem.

 A detecção ProSense é executada apenas nos programas de lavagem completos (sem saltos de fases selecionados).

10.8 Indicadores de fase de programa

Após o início do programa, o indicador da fase em curso fica intermitente e os restantes indicadores de fase ficam acesos.

Por exemplo, fase de lavagem ou pré-

lavagem em curso: .

Quando a fase terminar, o indicador correspondente pára de piscar e fica aceso. O indicador da fase seguinte começa a piscar.

Por exemplo, fase de enxaguamento em

curso: 

Se seleccionar a opção Vapor Plus, os indicadores da fase de vapor acendem-se.

Fase de vapor em curso: 

Fase anti-rugas em curso: 

10.9 Interromper um programa e alterar as opções

Durante o funcionamento de um programa, é possível alterar **apenas algumas** opções:

1. Toque no botão Início/Pausa .
O indicador correspondente pisca.
2. Altere as opções. As informações indicadas no visor mudam em conformidade.
3. Toque novamente no botão Início/Pausa .

O programa de lavagem continua.

10.10 Cancelar um programa em curso

1. Prima o botão On/Off para cancelar o programa e desativar o aparelho.
2. Prima o botão On/Off novamente para ativar o aparelho.

Já pode seleccionar um novo programa de lavagem.



Se a fase ProSense já tiver sido executada e o enchimento com água já tiver iniciado, o novo programa inicia **sem repetir a fase ProSense**. A água e o detergente não são escoados, para evitar desperdício. O visor indica a duração máxima do programa e atualiza-a cerca de 20 minutos após o início do novo programa.

10.11 Abrir a porta - Adicionar roupa

Quando um programa ou o início diferido está em funcionamento, a porta do aparelho está bloqueada.



Se a temperatura e o nível da água no tambor forem demasiado elevados e/ou o tambor ainda estiver a rodar, não é possível abrir a porta.

1. Toque no botão Início/Pausa .
O indicador de porta bloqueada apaga-se no visor.
2. Abra a porta do aparelho. Se necessário, coloque ou retire peças.
3. Feche a porta e toque no botão Início/Pausa .
O programa ou o início diferido prosseguem.
4. A porta pode ser aberta quando o programa terminar ou se seleccionar o programa/opção de centrifugação ou escoamento e depois premir o botão Início/Pausa .

10.12 Fim do programa

Quando o programa terminar, o aparelho para automaticamente. São emitidos sinais sonoros (caso estejam ativos).

O visor apresenta todos os indicadores de fase de lavagem acesos e a área do tempo apresenta .

O indicador do botão Início/Pausa apaga-se.

A porta é desbloqueada e o indicador  apaga-se.

1. Prima o botão On/Off para desativar o aparelho.
Cinco minutos após o fim do programa, a função de poupança de energia desativa automaticamente o aparelho.









Quando ativar o aparelho novamente, o visor mostra o final do último programa seleccionado. Rode o seletor de programas para seleccionar um novo ciclo.



2. Retire a roupa do aparelho.
3. Certifique-se de que o tambor fica vazio.
4. Mantenha a porta e o distribuidor de detergente entreabertos para evitar bolores e odores.
5. Feche a torneira da água.

10.13 escoar a água após o fim do ciclo

Se tiver escolhido um programa ou uma opção que não escoar a água do último enxaguamento, o programa termina, mas:

- O visor apresenta o indicador , o indicador da opção  ou  e o indicador de porta bloqueada . O indicador da fase em curso  pisca.
- O tambor continua a rodar regularmente para evitar vincos na roupa.
- A porta permanece bloqueada.
- Deve escoar a água para poder abrir a porta:

1. Se necessário, toque no botão Centrif. para selecionar uma velocidade de centrifugação inferior à que o aparelho sugere.
2. Toque no botão Início/Pausa :
 - Se tiver selecionado , o aparelho escoar a água e faz a centrifugação.
 - Se tiver selecionado , o aparelho apenas escoar a água.

O indicador da opção  ou  apaga-se, mas o indicador  pisca e só depois se apaga.

3. Quando o programa terminar e o indicador de bloqueio da porta  se apagar, pode abrir a porta.
4. Prima o botão On/Off durante alguns segundos para desativar o aparelho.



Em todo o caso, o aparelho escoar a água automaticamente após cerca de 18 horas.

10.14 Opção Stand-by (Espera)

A função Stand-by (Espera) desativa automaticamente o aparelho para diminuir o consumo de energia quando:

- O aparelho não é utilizado durante 5 minutos antes de o botão Início/Pausa ser tocado. Prima o botão On/Off para ativar novamente o aparelho.
- 5 minutos após o fim do programa de lavagem. Prima o botão On/Off para ativar novamente o aparelho. O visor apresenta o fim do último programa selecionado. Rode o seletor de programas para selecionar um novo ciclo.



Se selecionar um programa ou uma opção que termina com água no tambor, a função Stand-by (Espera) **não desativa** o aparelho, para lembrar que é necessário escoar a água.

11. SUGESTÕES E DICAS



AVISO!
Consulte os capítulos relativos à segurança.

11.1 Carregar roupa

- Divida a roupa nestas categorias: branca, de cor, sintética, delicada e lã.

- Cumpra as instruções de lavagem indicadas nas etiquetas de cuidados a ter com a roupa.
- Não lave peças brancas e de cor em conjunto.
- Algumas peças de cor podem ficar desbotadas na primeira lavagem. Recomendamos que as lave em separado nas primeiras vezes.

- Vire do avesso todos os tecidos que tenham várias camadas, as peças de lã e as peças com estampagens.
- Trate previamente as nódoas difíceis.
- Lave as nódoas difíceis com um detergente especial.
- Tenha cuidado com as cortinas. Retire os ganchos ou coloque as cortinas num saco de lavagem ou numa fronha.
- Não lave roupa que não tenha bainhas ou que tenha cortes. Utilize um saco de lavagem quando lavar peças pequenas e/ou delicadas (soutiens com armação, cintos, collants, atacadores, faixas, etc.).
- Uma carga muito pequena pode causar problemas de desequilíbrio na fase de centrifugação e provocar vibração excessiva. Se isto ocorrer:
 - a. interrompa o programa e abra a porta (consulte o capítulo "Utilização diária");
 - b. redistribua manualmente a carga de modo que as peças fiquem distribuídas uniformemente na cuba;
 - c. prima o botão Início/Pausa. A fase de centrifugação continua.
- Abotoe as fronhas e feche os fechos de correr, os ganchos e as molas. Ate os cintos, cordões, atacadores, faixas e quaisquer outras peças soltas.
- Esvazie os bolsos da roupa e desdobre a roupa.

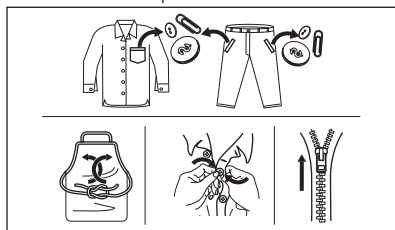

11.2 Nódoas difíceis

Para algumas nódoas, não basta usar água e detergente.

Recomendamos que trate previamente estas nódoas antes de colocar a roupa no aparelho.

Existem tira-nódoas especiais. Utilize um tira-nódoas especial que se aplique ao tipo de nódoa e ao tecido.

11.3 Detergentes e outros tratamentos

- Utilize apenas detergentes e outros tratamentos especialmente concebidos para máquinas de lavar:
 - detergentes em pó para todos os tipos de tecidos, excluindo os delicados. Opte pelos detergentes que contêm lixívia para lavar e desinfetar roupa branca.
 - detergentes líquidos, de preferência para programas de lavagem a baixa temperatura (máx. 60 °C) para todos os tipos de tecidos ou especiais apenas para lãs.
- Não misture detergentes de tipo diferente.
- Para proteger o meio ambiente, não utilize mais do que a quantidade recomendada de detergente.
- Respeite as instruções que encontrar nas embalagens dos detergentes e outros produtos de tratamento e não exceda o nível máximo indicado (**MAX**).
- Utilize os detergentes recomendados para o tipo e para a cor dos tecidos, para a temperatura do programa e para o grau de sujidade.

11.4 Sugestões ecológicas

- Selecione um programa sem fase de pré-lavagem se tiver de lavar roupa com sujidade normal.
- Inicie sempre um programa de lavagem com a carga máxima de roupa permitida.
- Se tratar previamente as nódoas, pode utilizar um tira-nódoas quando seleccionar um programa de baixa temperatura.
- Para utilizar a quantidade correcta de detergente, veja a quantidade sugerida pelo fabricante do detergente.

12. MANUTENÇÃO E LIMPEZA



AVISO!
Consulte os capítulos relativos à segurança.

12.1 Limpeza externa

Limpe o aparelho apenas com detergente suave e água morna. Seque totalmente todas as superfícies.



CUIDADO!
Não utilize álcool, solventes ou produtos químicos semelhantes.



CUIDADO!
Não limpe as superfícies de metal com detergente à base de cloro.

12.2 Descalcificação



Se a dureza da água da sua área for elevada ou moderada, recomendamos que utilize um produto de descalcificação da água para máquinas de lavar.

Inspeccione regularmente o tambor para verificar se existe acumulação de calcário.

Os detergentes normais já contêm agentes amaciadores da água, mas recomendamos a execução ocasional de um ciclo com o tambor vazio e um produto descalcificante.



Cumpra sempre as instruções das embalagens dos produtos.

12.3 Lavagem de manutenção

A utilização repetida e prolongada de programas de baixa temperatura e curtos pode permitir a acumulação de detergente e cotão, a proliferação bacteriana e a formação de biopelícula no interior do tambor e da cuba. Isto pode criar maus odores e bolor.

Para eliminar estes depósitos e desinfetar o interior do aparelho,

execute uma lavagem de manutenção pelo menos uma vez por mês:

1. Retire toda a roupa do tambor.
2. Desative a função AutoDose para o detergente e para o amaciador.
3. Coloque manualmente uma pequena quantidade de detergente em pó ou algum produto específico e execute um programa de algodão com a temperatura máxima.

12.4 Vedante da porta

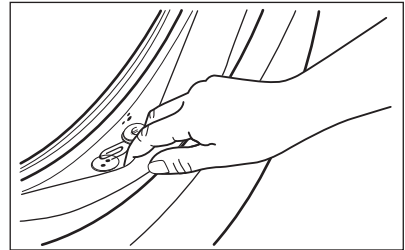

Examine regularmente o vedante e retire todos os objectos que estejam na parte interior.

12.5 Limpar o tambor

Examine regularmente o tambor para evitar a acumulação de depósitos indesejáveis.

Podem surgir depósitos de ferrugem devido a objetos que enferrujam durante as lavagens ou devido à presença de ferro na água da torneira.

Limpe o tambor com um produto especial para aço inoxidável.



Cumpra sempre as instruções das embalagens dos produtos.
Não limpe o tambor com produtos de descalcificação ácidos, produtos de limpeza com cloro ou esfregões de ferro ou aço.

Para uma limpeza profunda:

1. Retire toda a roupa do tambor.

2. Desative a função AutoDose para o detergente e para o amaciador.
3. Execute um programa Algod. com a temperatura máxima.
4. Coloque manualmente uma pequena quantidade de detergente em pó ou algum produto específico no tambor vazio para remover todos os resíduos restantes com um enxaguamento.

i Ocasionalmente, no fim de um ciclo, o visor pode apresentar o ícone : é uma recomendação para efetuar uma "limpeza do tambor". O ícone desaparece após a limpeza do tambor.

12.6 Limpar o distribuidor de detergente e os depósitos do AutoDose

i Antes de limpar, certifique-se de que todos os compartimentos estão vazios.

Para evitar a acumulação de detergente seco, coágulos de amaciador ou formação de bolor no distribuidor de detergente e/ou coágulos de aditivos líquidos nos depósitos do AutoDose, **execute o seguinte procedimento de limpeza de vez em quando:**

i Deve executar o procedimento de limpeza também quando mudar de marca ou tipo de detergente, amaciador ou aditivos que utiliza nos depósitos.

1. Abra o distribuidor de detergente. Pressione a patilha conforme indicado na figura e puxe o distribuidor de detergente para fora.

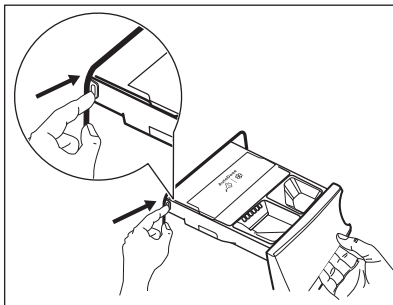

2. Retire a peça destinada ao amaciador e o recipiente para detergente líquido caso esteja instalado.

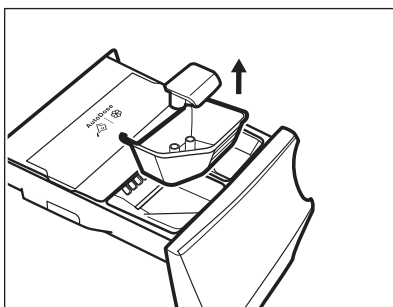
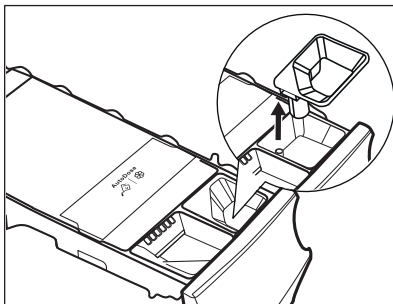

3. Abra os bujões de escoamento dos depósitos e esvazie-os para um lavatório.

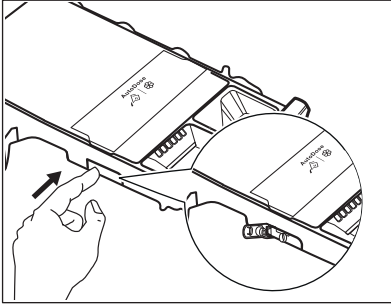

4. Pressione a patilha na parte de trás conforme indicado na figura e levante a tampa superior para a retirar.

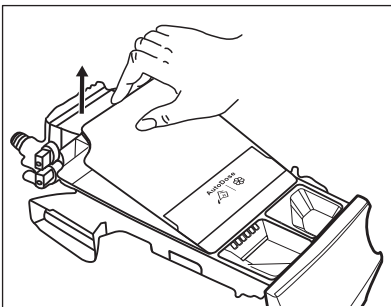
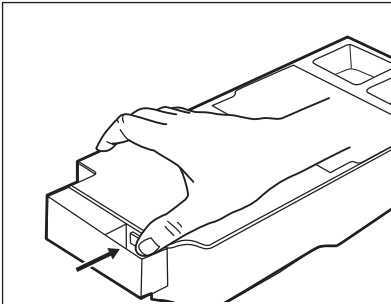

5. Lave a gaveta e todas as peças em água corrente.

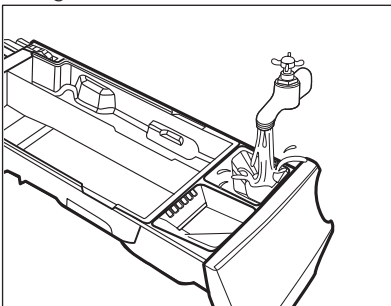

CUIDADO!
 Não utilize objetos
 aguçados, escovas ou
 esfregões metálicos.

6. Vire o distribuidor de cima para baixo e abra a tampa do fundo conforme indicado na figura.

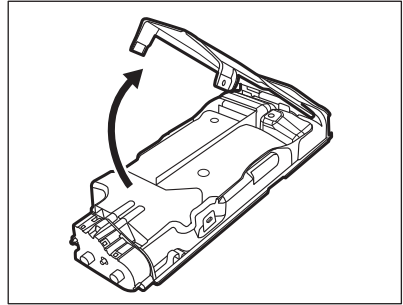

7. Certifique-se de que remove todos os resíduos de detergente do transportador do detergente. Utilize apenas panos macios húmidos.
8. Coloque a tampa do fundo na posição correta alinhando os orifícios com os ganchos da gaveta, conforme indicado na figura. Pressione para fechar até ouvir um clique.

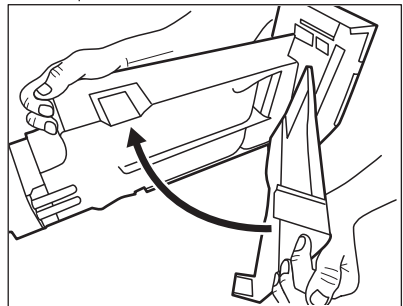

AVISO!
 Não utilize objetos
 aguçados, escovas ou
 ferramentas de metal para
 limpar as bombas e os
 sensores que se encontram
 na parte de trás da gaveta
 do detergente. Se
 necessário, utilize apenas
 panos macios húmidos.

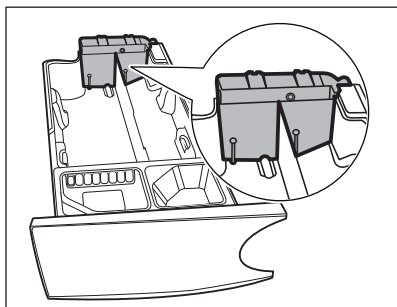
**AVISO!**

Se ainda ficarem resíduos na parte de trás dos depósitos, coloque a gaveta do detergente em água morna. Não utilize ferramentas para limpar. Antes de colocar de molho, retire o puxador pressionando o botão vermelho e deslizando o puxador conforme indicado na figura.

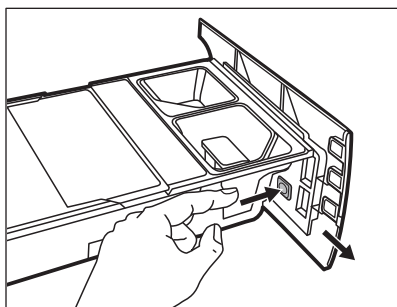

9. Certifique-se de que remove todos os resíduos de detergente das partes superior e inferior da cavidade. Utilize uma escova pequena para limpar a cavidade.

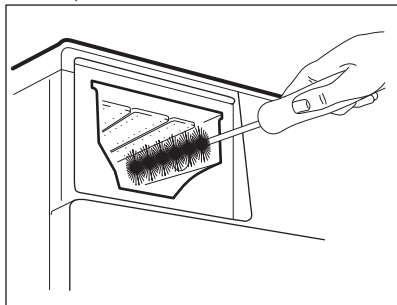

10. Reinstale a gaveta assim:

- a. Coloque o puxador que foi desmontado.
- b. Coloque a tampa do fundo e pressione até ouvir um clique.
- c. Coloque a tampa superior no compartimento dos depósitos e pressione até ouvir um clique.
- d. Reinstale os componentes no compartimento manual.

11. Introduza o distribuidor de detergente nas calhas e feche-o suavemente até ouvir um clique. Execute o programa de enxaguamento sem roupa no tambor.

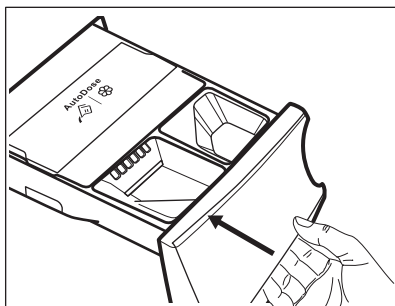

Para repor a funcionalidade, encha os depósitos com detergente e amaciador. Se colocar aditivos errados nos depósitos, pode abrir os bujões de escoamento de ambos os lados da gaveta para resolver o problema facilmente. Antes de abrir os bujões de escoamento, coloque a gaveta sobre um lavatório ou recipiente adequado para recolher o líquido. Antes de voltar a encher os depósitos, não se esqueça de os fechar com os bujões.

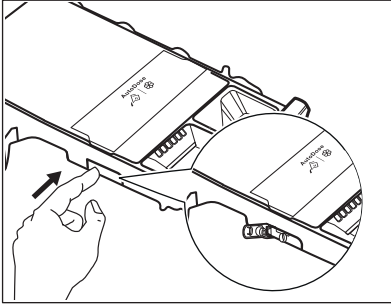

12.7 Limpar a bomba de escoamento



AVISO!

Desligue a ficha da tomada elétrica.



Verifique regularmente o filtro da bomba de escoamento e limpe-o sempre que estiver sujo.

Limpe a bomba de escoamento se:

- O aparelho não escoar a água.
- O tambor não roda.
- O aparelho emite ruído invulgar devido ao bloqueio da bomba de escoamento.
- O visor apresenta o código de alarme

E21.



AVISO!

- Não retire o filtro enquanto o aparelho estiver em funcionamento.
- Não limpe a bomba se existir água quente no aparelho. Aguarde até que a água arrefeça.

Para limpar a bomba, proceda assim:

1. Abra a tampa da bomba.

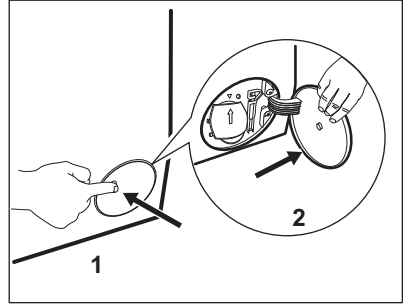

2. Coloque um recipiente adequado por baixo do acesso à bomba de escoamento para recolher a água que sair.
3. Abra o coletor para baixo. Tenha sempre um pano à mão para secar os salpicos de água depois de retirar o filtro.

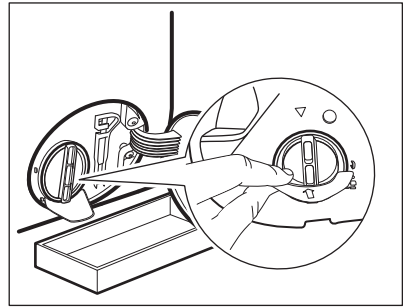

4. Rode o filtro 180 graus no sentido anti-horário para o abrir e não o retire. Deixe a água escoar.

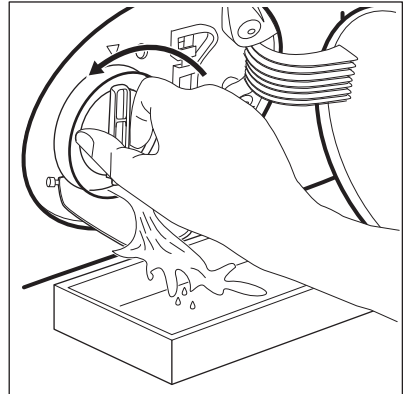

5. Quando a bacia estiver cheia de água, rode o filtro no sentido inverso e esvazie a bacia.

6. Repita os passos 4 e 5 até que não saia mais água.
7. Rode o filtro no sentido anti-horário para o retirar.

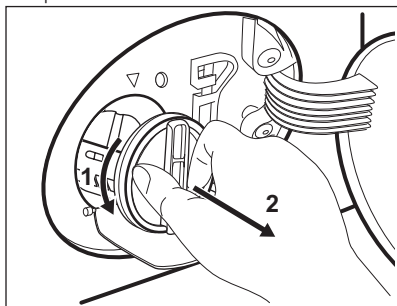

8. Se necessário, retire o algodão e todos os objetos estranhos da cavidade do filtro.
9. Certifique-se de que o impulsor da bomba pode rodar. Se não rodar, contacte um Centro de Assistência Técnica Autorizado.

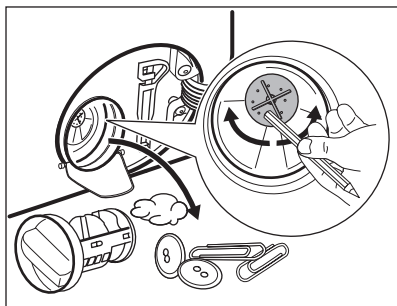

10. Limpe o filtro sob água da torneira.

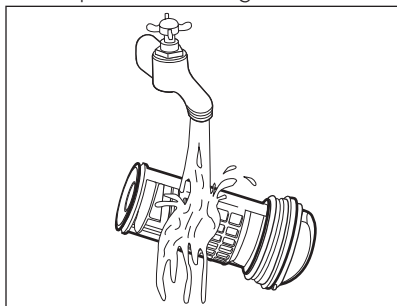

11. Reinstale o filtro nas guias especiais rodando-o no sentido horário. Certifique-se de que aperta o filtro corretamente para evitar fugas.

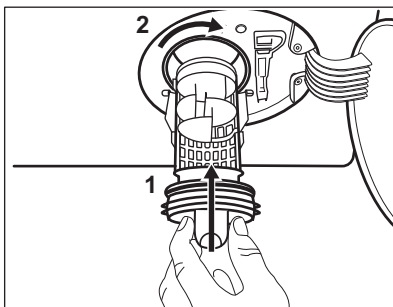

12. Feche a tampa da bomba.

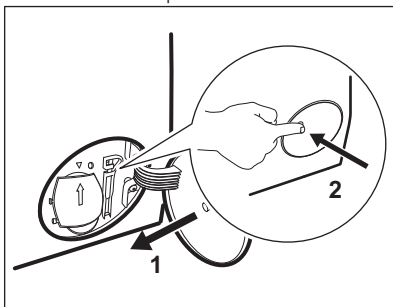

Se escoar a água com o processo de escoamento de emergência, terá de ativar novamente o sistema de escoamento:

- a. Coloque 2 litros de água no compartimento do distribuidor de detergente destinado à lavagem principal.
- b. Inicie o programa de escoamento da água.

12.8 Limpar a mangueira de entrada e o filtro da válvula

É recomendável limpar ocasionalmente ambos os filtros da mangueira de entrada de água para remover quaisquer depósitos que se tenham acumulado com o tempo:

1. Retire a mangueira de entrada da torneira e limpe o filtro.

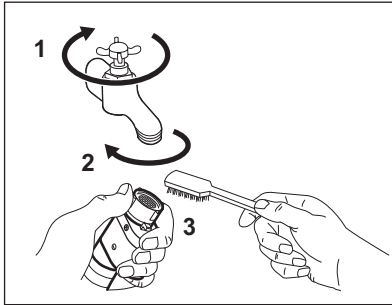

2. Retire a mangueira de entrada do aparelho desapertando a porca.

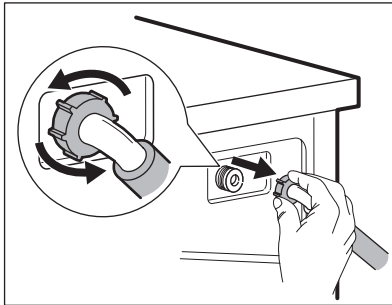

3. Limpe o filtro da válvula na parte de trás do aparelho com uma escova de dentes.

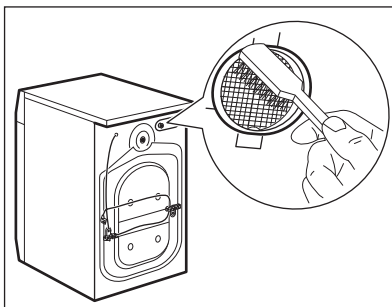

4. Quando ligar a mangueira ao aparelho, vire-a para a esquerda ou para a direita (não a deixe na posição vertical) dependendo da posição da torneira da água.

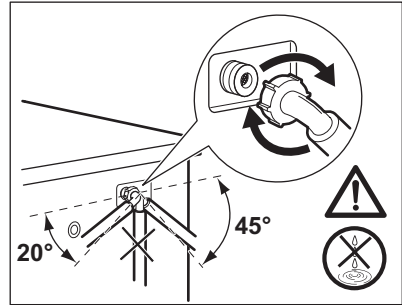

12.9 Escoamento de emergência

Se o aparelho não conseguir escoar a água, execute o procedimento descrito no parágrafo "Limpar a bomba de escoamento". Se necessário, limpe a bomba.

Se escoar a água com o processo de escoamento de emergência, terá de ativar novamente o sistema de escoamento:

1. Coloque 2 litros de água no compartimento do distribuidor de detergente destinado à lavagem principal.
2. Inicie o programa de escoamento da água.

12.10 Precauções contra congelação

Se o aparelho for instalado num local onde a temperatura possa ser igual ou inferior a 0 °C, retire a água restante da mangueira de entrada e da bomba de escoamento.

1. Desligue a ficha de alimentação eléctrica da tomada.
2. Feche a torneira da água.
3. Coloque as duas extremidades da mangueira de entrada dentro de um recipiente e deixe a água sair da mangueira.
4. Esvazie a bomba de escoamento. Consulte o procedimento de escoamento de emergência.
5. Quando a bomba de escoamento estiver vazia, instale novamente a mangueira de entrada.

**AVISO!**

Antes de utilizar novamente o aparelho, certifique-se de que a temperatura é superior a 0 °C.

O fabricante não poderá ser responsabilizado por quaisquer danos causados por baixas temperaturas.

13. RESOLUÇÃO DE PROBLEMAS

**AVISO!**

Consulte os capítulos relativos à segurança.

13.1 Introdução

O aparelho não inicia ou termina durante o funcionamento.

Comece por tentar encontrar uma solução para o problema (consulte a tabela). Se o problema persistir, contacte um Centro de Assistência Técnica Autorizado.

Se ocorrer algum problema grave, o aparelho emite sinais sonoros, o visor apresenta um código de alarme e o botão Início/Pausa pode ficar a piscar continuamente:

- **E11** - O aparelho não se enche com água corretamente. Coloque o aparelho a funcionar premindo o botão Início/Pausa. Após 5 segundos, a porta será desbloqueada.
- **E21** - O aparelho não escoa a água.
- **E41** - A porta do aparelho está aberta ou não está bem fechada. Verifique a porta!



Se o aparelho estiver sobrecarregado, remova algumas peças de roupa do tambor e/ou pressione a porta enquanto toca no botão Início/Pausa até que o indicador  pare de piscar (observe a figura em baixo).

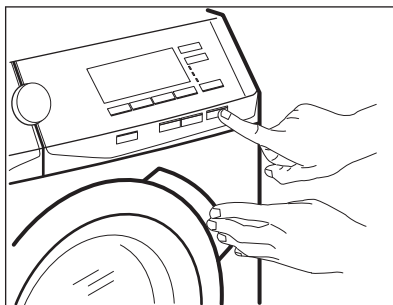

- **EH1** - Frequência da alimentação elétrica fora da gama aceitável.
- **EH2** - Tensão de alimentação demasiado elevada.
- **EH3** - Tensão de alimentação demasiado baixa.
- **EG1** - Falha interna. Desligue e volte a ligar o aparelho. O programa não terminou corretamente ou o aparelho parou demasiado cedo. Se o código de alarme aparecer outra vez, contacte um Centro de Assistência Técnica Autorizado e comunique o código.
- **EF3** - O dispositivo anti-inundação está ativado. Desligue o aparelho e feche a torneira da água. Contacte um Centro de Assistência Técnica Autorizado.

**AVISO!**

Desative o aparelho antes de efetuar qualquer verificação.

13.2 Falhas possíveis

Problema	Solução possível
O programa não inicia.	<ul style="list-style-type: none"> • Certifique-se de que a ficha está ligada na tomada elétrica. • Certifique-se de que a porta do aparelho está fechada. • Certifique-se de que não há um disjuntor desligado no quadro elétrico. • Certifique-se de que tocou em Início/Pausa . • Certifique-se de que o distribuidor de detergente está bem fechado. • Se tiver selecionado o início diferido, cancele-o ou aguarde até a contagem decrescente terminar. • Desative a função de Bloqueio para Crianças se estiver ativa.
O aparelho não se enche com água corretamente.	<ul style="list-style-type: none"> • Certifique-se de que a torneira da água está aberta. • Certifique-se de que a pressão do fornecimento de água não é demasiado baixa. Para obter essa informação, contacte os serviços de abastecimento de água locais. • Certifique-se de que a torneira da água não está obstruída. • Certifique-se de que a mangueira de entrada não tem dobras, danos ou vincos. • Certifique-se de que a ligação da mangueira de entrada está correta. • Certifique-se de que o filtro da mangueira de entrada e o filtro da válvula não estão obstruídos. Consulte "Manutenção e limpeza".
O aparelho enche-se com água e escoa de imediato.	<ul style="list-style-type: none"> • Certifique-se de que a mangueira de escoamento está na posição correta. A mangueira pode estar demasiado baixa. Consulte "Instruções de instalação".
O aparelho não escoa a água.	<ul style="list-style-type: none"> • Certifique-se de que o sifão do lava-loiça não está obstruído. • Certifique-se de que a mangueira de escoamento não tem dobras ou vincos. • Certifique-se de que o filtro de escoamento não está obstruído. Se necessário, limpe o filtro. Consulte "Manutenção e limpeza". • Certifique-se de que a ligação da mangueira de escoamento está correta. • Selecione o programa de escoamento se tiver selecionado um programa sem fase de escoamento. • Selecione o programa de escoamento se tiver selecionado uma opção que termine com água na cuba.

Problema	Solução possível
A fase de centrifugação não inicia ou o ciclo de lavagem demora mais tempo do que o normal.	<ul style="list-style-type: none"> • Selecione o programa de centrifugação. • Certifique-se de que o filtro de escoamento não está obstruído. Se necessário, limpe o filtro. Consulte “Manutenção e limpeza”. • Equilibre manualmente as peças na cuba e inicie novamente a fase de centrifugação. Este problema pode ser causado por um desequilíbrio.
Existe água no chão.	<ul style="list-style-type: none"> • Certifique-se de que as uniões das mangueiras de água estão bem apertadas e que não há fugas de água. • Certifique-se de que a mangueira de entrada de água e a mangueira de escoamento não estão danificadas. • Certifique-se de que utiliza o detergente correto e a quantidade correta.
Não consegue abrir a porta do aparelho.	<ul style="list-style-type: none"> • Verifique se selecionou um programa de lavagem que termina com água na cuba. • Certifique-se de que o programa de lavagem terminou. • Selecione o programa de escoamento ou centrifugação se houver água no tambor. • Certifique-se de que o aparelho tem alimentação elétrica. • Este problema pode ser causado por uma avaria do aparelho. Contacte um Centro de Assistência Técnica Autorizado. • Se precisar de abrir a porta, leia atentamente a secção “Abertura de emergência da porta”. • Certifique-se de que o Início remoto não está ativado. Desative-o.
O visor não apresenta o indicador de rede sem fios  .	<ul style="list-style-type: none"> • Verifique o sinal de rede sem fios. • Certifique-se de que a ligação de rede sem fios está ativada. • Verifique a sua rede doméstica e o router. • Reinicie o router. • Procure assistência técnica para a sua rede sem fios se tiver mais problemas com a rede sem fios.
A aplicação não consegue estabelecer a ligação ao aparelho.	<ul style="list-style-type: none"> • Verifique o sinal de rede sem fios. • Verifique se o seu dispositivo móvel está ligado à rede sem fios. • Verifique a sua rede doméstica e o router. • Reinicie o router. • Procure assistência técnica para a sua rede sem fios se tiver problemas com a rede sem fios. • Poderá ter de configurar novamente o aparelho e/ou o dispositivo móvel se tiver instalado um novo router ou se tiver alterado a configuração do router.

Problema	Solução possível
É frequente a aplicação não conseguir estabelecer a ligação ao aparelho.	<ul style="list-style-type: none"> • Certifique-se de que o sinal da rede sem fios chega ao aparelho. Experimente colocar o router mais perto do aparelho ou considere a compra de um extensor de rede sem fios. • Certifique-se de que o sinal da rede sem fios não sofre interferências de um micro-ondas. Desligue o micro-ondas. Evite utilizar o micro-ondas e o controlo remoto ao mesmo tempo.
O aparelho emite um ruído anormal e vibra.	<ul style="list-style-type: none"> • Certifique-se de que o aparelho está bem nivelado. Consulte "Instruções de instalação". • Certifique-se de que removeu todos os materiais de embalagem e os parafusos de transporte. Consulte "Instruções de instalação". • Coloque mais roupa no tambor. A carga pode não ser suficiente.
A duração do programa aumenta ou diminui durante a execução do programa.	<ul style="list-style-type: none"> • A função ProSense consegue ajustar a duração do programa de acordo com o tipo e a carga de roupa. Consulte a secção "Deteção de carga ProSense" no capítulo "Utilização diária".
Os resultados de lavagem não são satisfatórios.	<ul style="list-style-type: none"> • Aumente a quantidade de detergente ou utilize um detergente diferente. • Utilize produtos especiais para remover as nódoas difíceis antes de lavar a roupa. • Certifique-se de que seleciona a temperatura correta. • Diminua a carga de roupa. • Quando utilizar os depósitos do AutoDose, certifique-se de que os depósitos não estão vazios. • Quando utilizar os depósitos do AutoDose, verifique as doses predefinidas de detergente/amaciador. Consulte a secção "Definições básicas do AutoDose" no capítulo "Tecnologia AutoDose (dosagem automática)".
Demasiada espuma no tambor durante o ciclo de lavagem.	<ul style="list-style-type: none"> • Reduza a quantidade de detergente. • Quando utilizar os depósitos do AutoDose, verifique as doses predefinidas de detergente/amaciador. Consulte a secção "Definições básicas do AutoDose" no capítulo "Tecnologia AutoDose (dosagem automática)".
Os níveis de detergente/amaciador não diminuem nos depósitos do AutoDose após uma lavagem.	<ul style="list-style-type: none"> • É normal: os depósitos são grandes e o consumo de detergente pode não ser evidente.

Após a verificação, ative o aparelho. O programa continua a partir do ponto de interrupção. Se o problema voltar a ocorrer, contacte um Centro de Assistência Técnica Autorizado. Se o visor apresentar outros códigos de alarme: Desative e ative o aparelho. Se o problema persistir, contacte um Centro de Assistência Técnica Autorizado.

13.3 Abertura de emergência da porta

Se ocorrer uma falha de energia ou uma avaria no aparelho, a porta fica bloqueada. O programa de lavagem continua quando a alimentação de energia for reposta. Se a porta ficar bloqueada após uma avaria, é possível abri-la com a função de desbloqueio de emergência.

Antes de abrir a porta:



CUIDADO!
Perigo de queimaduras!
Certifique-se de que a temperatura da água não é demasiado elevada e que a roupa não está quente. Se for necessário, aguarde até arrefecerem.



CUIDADO!
Risco de ferimentos!
Certifique-se de que o tambor não está a rodar. Se for necessário, aguarde até que o tambor pare de rodar.



Certifique-se de que o nível da água no tambor não é demasiado elevado. Se for necessário, efetue um escoamento de emergência (consulte a secção "Escoamento de emergência" no capítulo "Manutenção e limpeza").

Para abrir a porta, proceda da seguinte forma:

1. Prima o botão On/Off para desativar o aparelho.
2. Desligue a ficha da tomada elétrica.
3. Abra a porta do filtro.
4. Puxe o acionador do desbloqueio de emergência para baixo uma vez. Puxe-o para baixo outra vez, mantenha-o nessa posição e abra a porta do aparelho ao mesmo tempo.

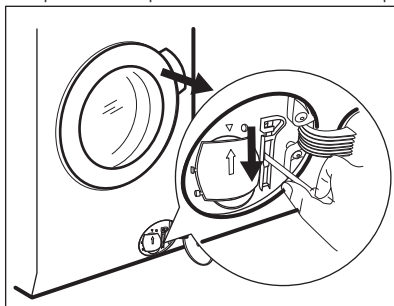

5. Retire a roupa e feche a porta do aparelho.
6. Feche a porta do filtro.

14. VALORES DE CONSUMO



Os valores indicados foram obtidos em condições de laboratório com as normas relevantes. Existem vários factores que podem alterar os valores: a quantidade e o tipo de roupa e a temperatura ambiente. A pressão e a temperatura da água fornecida e a tensão elétrica também podem afetar a duração do programa de lavagem.



As especificações técnicas podem ser alteradas para melhorar a qualidade do produto, sem aviso prévio.



Durante o programa de lavagem, a tecnologia Prosense pode alterar a duração da lavagem e os consumos. Para saber mais, consulte a secção “Deteção de carga Prosense” no capítulo “Utilização diária”.

Programas	Carga (kg)	Consumo de energia (kWh)	Consumo de água (litros)	Duração aproximada do programa (minutos)	Humidade restante (%) ¹⁾
Algod. 60°C	9	1.56	86	270	52
Algod. 40°C	9	1.27	86	220	52
Sintéticos 40°C	4	0.81	55	135	35
Delicados 40°C	2	0.62	59	68	35
Lana\Lãs/Seda 30°C	1.5	0.31	65	75	30
Programas standard para algodão ◀◻					
Algodão Standard a 60 °C ◻	9	0.87	55	291	52
Algodão Standard a 60 °C ◻	4.5	0.53	40	259	52
Algodão Standard a 40 °C ◻	4.5	0.53	40	259	52

¹⁾ No fim da fase de centrifugação.

Modo Off (desligado) (W)	0,30
Modo On (ligado) (W)	0,30
Consumo de energia no modo de ligação em rede (W)	2,00
Tempo até à colocação da ligação de rede em espera (min.)	15

A informação indicada na tabela acima está em conformidade com a regulamentação 1015/2010, com a diretiva de implementação 2009/125/CE e com o regulamento n.º 1275/2008 da Comissão da UE.

15. DADOS TÉCNICOS

Dimensão	Largura/ Altura/ Profundidade/ Profundidade total	600 mm/ 850 mm/ 630 mm/ 660 mm
----------	---	--------------------------------

Ligação elétrica	Tensão	230 V
	Potência total	2200 W
	Fusível	10 A
	Frequência	50 Hz
Nível de proteção contra a entrada de partículas sólidas e humidade garantido pela tampa de proteção, exceto onde o equipamento de baixa voltagem não tenha proteção contra humidade		IPX4
Pressão do fornecimento de água	Mínimo	0,5 bar (0,05 MPa)
	Máximo	8 bar (0,8 MPa)
Fornecimento de água ¹⁾		Água fria
Carga máxima	Algodão	9 kg
Classe de eficiência energética		A+++
Velocidade Centrif.	Velocidade de centrifugação máxima	1351 rpm

¹⁾ Ligue a mangueira de entrada de água a uma torneira de água com rosca de 3/4" .

16. ACESSÓRIOS

16.1 Disponível em www.aeg.com/shop e nos concessionários autorizados

i Apenas os acessórios corretos e aprovados pela AEG garantem os padrões de segurança do aparelho. Todas as reclamações de garantia serão invalidadas se forem utilizadas peças não aprovadas.

16.2 Kit de placa de fixação

Se instalar o aparelho atrás de um rodapé de armário, fixe o aparelho nas placas de fixação.

Leia atentamente as instruções fornecidas com o acessório.

16.3 Kit de empilhamento

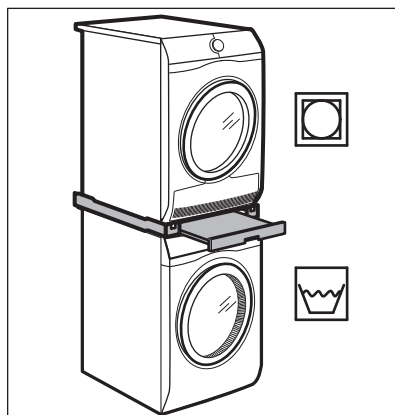

O secador de roupa pode ser instalado por cima da máquina de lavar roupa, **mas apenas com o kit de empilhamento correcto fabricado e aprovado pela AEG.**

i Veja se o kit de empilhamento é compatível verificando as profundidades dos aparelhos.

O kit de empilhamento pode ser utilizado apenas com os aparelhos especificados no folheto que é fornecido com o acessório.

Leia atentamente as instruções fornecidas com o aparelho e com o acessório.



AVISO!

Não coloque o secador de roupa debaixo da máquina de lavar roupa.

Para elevar o seu aparelho de forma a facilitar o carregamento e o descarregamento da roupa.

A gaveta pode ser utilizada para guardar roupa, por exemplo: toalhas, produtos de limpeza e outros.

Leia atentamente as instruções fornecidas com o acessório.

16.4 Pedestal com gaveta

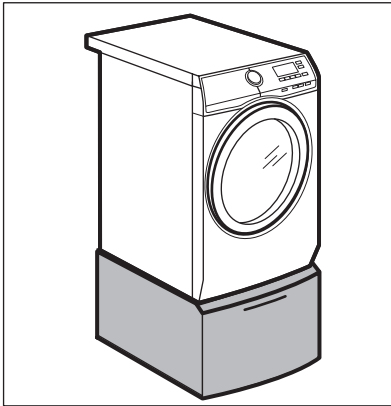

17. GUIA RÁPIDO

17.1 Utilização diária

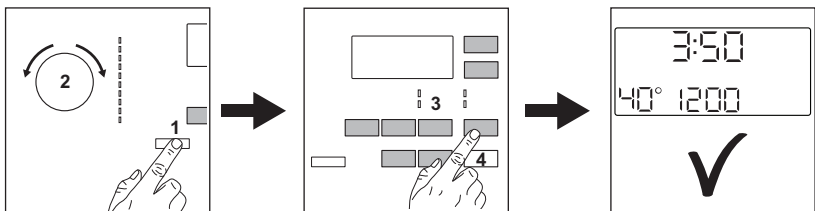

- Ligue a ficha na tomada elétrica.
- Abra a torneira da água.
- Prima o botão **On/Off** para ativar o aparelho (1).
- Rode o seletor de programas para selecionar o programa pretendido (2).
- Selecione as opções pretendidas com os botões tácteis correspondentes (3).
- Coloque a roupa no tambor, uma peça de cada vez, sem exceder a carga máxima sugerida. Feche a porta e certifique-se de que não deixa roupa entre o vedante e a porta.

- Quando utilizar ambos os depósitos do **AutoDose**, o detergente e o amaciador serão doseados automaticamente. Certifique-se de que os depósitos não estão vazios. **Quando utilizar os compartimentos manuais**, coloque o detergente e os outros produtos de tratamento nos compartimentos correspondentes.

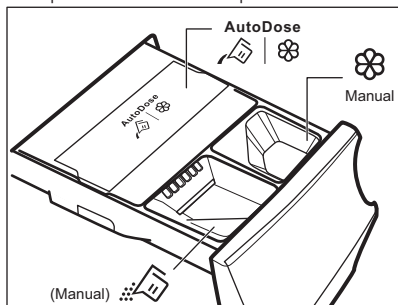

i Quando utilizar um detergente líquido no compartimento manual, não se esqueça de introduzir o recipiente especial próprio para detergente líquido.

- Para iniciar o programa, toque no botão **Início/Pausa (4)**.
- O aparelho inicia o programa.
- No final do programa, retire a roupa.
- Prima o botão **On/Off** para desativar o aparelho.

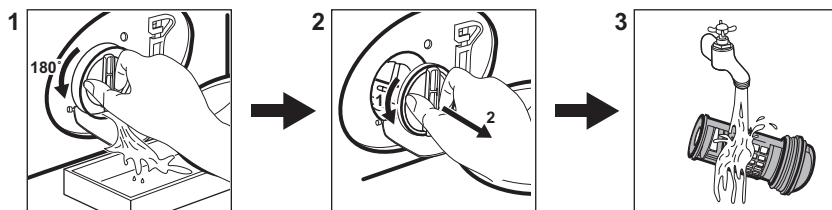

17.2 Limpar o filtro da bomba de escoamento



Limpe o filtro regularmente, especialmente se o código de alarme **E2 i** aparecer no visor.

17.3 Programas

Programas	Carga	Descrição do produto
Algod.	9 kg	Algodão branco e de cor.
 Algod. ECO	9 kg	Algodão branco e de cor. Programas standard para os valores de consumo da Etiqueta de Energia.
Sintéticos	4 kg	Artigos de tecido sintético ou misto.

Programas	Carga	Descrição do produto
Delicados	2 kg	Tecidos delicados, como acrílico, viscose e poliéster.
 Lana\Lãs/Seda	1.5 kg	Lã lavável na máquina, lã de lavar à mão e peças delicadas.
 Vapor	1 kg	Programa de vapor para artigos de algodão, sintéticos e delicados.
Anti-Alergia	9 kg	Artigos de algodão branco. Este programa ajuda a remover germes e bactérias.
20 min. - 3 kg	3 kg	Artigos de algodão e sintéticos com pouca sujidade ou usados apenas uma vez.
 Outdoor	2.5 kg ¹⁾ 1 kg ²⁾	Vestuário moderno de desporto de exterior.
Jeans	9 kg	Vestuário de ganga e malhas.

1) Programa de lavagem.

2) Programa de lavagem e fase de impermeabilização.

18. FOLHA DE INFORMAÇÃO DE PRODUTO DE ACORDO COM O REGULAMENTO 1369/2017 DA UE

Folha de informação de produto	
Marca comercial	AEG
Modelo	L7FEE941Q, PNC914550483
Capacidade nominal em kg	9
Classe de eficiência energética	A+++
Consumo de energia anual em kWh, com base em 220 ciclos de lavagem normal para programas de algodão a 60 e a 40°C com carga total e carga parcial e consumo nos modos de baixa potência. O valor real do consumo de energia dependerá do modo de utilização do aparelho.	152.0
Consumo de energia do programa normal de algodão de 60°C em carga total em kWh	0.87
Consumo de energia do programa normal de algodão de 60°C em carga parcial em kWh	0.53
Consumo de energia do programa normal de algodão de 40°C em carga parcial em kWh	0.53

Consumo de energia em modo desligado em W	0.30
Consumo de energia em modo inativo em W	0.30
Consumo de água em litros por ano, com base em 220 ciclos de lavagem normal para programas de algodão a 60 e a 40°C com carga total e carga parcial. O valor real do consumo de água dependerá do modo de utilização do aparelho.	10500
Classe de eficiência de secagem por centrifugação determinada por escala de G (menos eficiente) a A (mais eficiente)	B
Velocidade máxima de centrifugação em rpm	1351
Teor de humidade restante em %	52
O "programa normal de algodão a 60°C" e o "programa normal de algodão a 40°C" são os programas de lavagem normal a que se referem as informações constantes do rótulo e da ficha; estes programas são adequados para a limpeza de roupa de algodão com grau de sujidade normal e são os programas mais eficientes em termos de consumo de energia e de água.	-
Duração em minutos do programa normal de algodão de 60°C em carga total	291
Duração em minutos do programa normal de algodão de 60°C em carga parcial	259
Duração em minutos do programa normal de algodão de 40°C em carga parcial	259
Duração em minutos do modo inativo	5
Emissão de ruído transmitido através do ar dB(A) por lavagem	51
Emissão de ruído transmitido através do ar dB(A) por centrifugação	75
Eletrodoméstico de encastrar S/N	Não

A informação indicada na tabela acima está em conformidade com a regulamentação 1015/2010 e com a diretiva de implementação 2009/125/CE da Comissão da UE.

19. PREOCUPAÇÕES AMBIENTAIS

Recicle os materiais que apresentem o símbolo . Coloque a embalagem nos contentores indicados para reciclagem. Ajude a proteger o ambiente e a saúde pública através da reciclagem dos aparelhos eléctricos e electrónicos. Não

elimine os aparelhos que tenham o símbolo  juntamente com os resíduos domésticos. Coloque o produto num ponto de recolha para reciclagem local ou contacte as suas autoridades municipais.

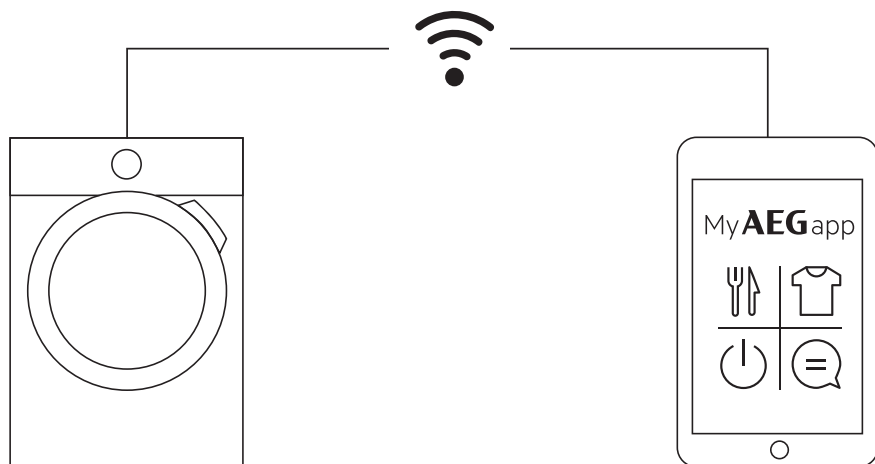

aeg.com/app



The software included in this product contains copyrighted software that is licensed under the BSD, GPL-2.0, LGPL-2.0, LGPL-2.1, zLib, MIT, ISC, Apache 2.0 and others. It is possible to display the complete copy of the licenses in the AEG App that can be downloaded from the corresponding App store from the License menu section. It is possible to download the source code of the open source software used in the product by searching for Wi-Fi Module Software version in NIUX subfolder at the following website: <http://aeg.opensoftwarerepository.com>.