

# taurus

## VERONA LEGEND

Cafetera

Coffee Maker

Cafetière

Kaffeemaschine

Macchina per il caffè

Máquina de Café

Koffiemachine

Ekspres de kawy

Καφετιέρα

Κοφеварка

Cafetieră programabilă

Καφεvarка

صانعة القهوة

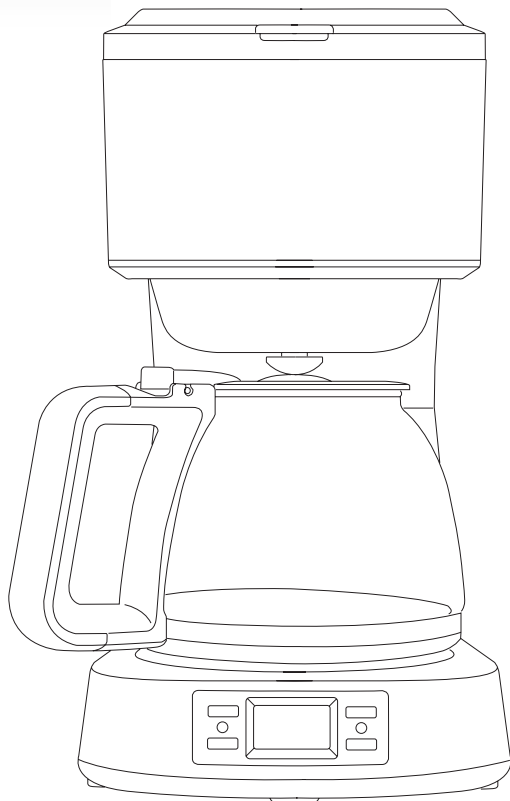

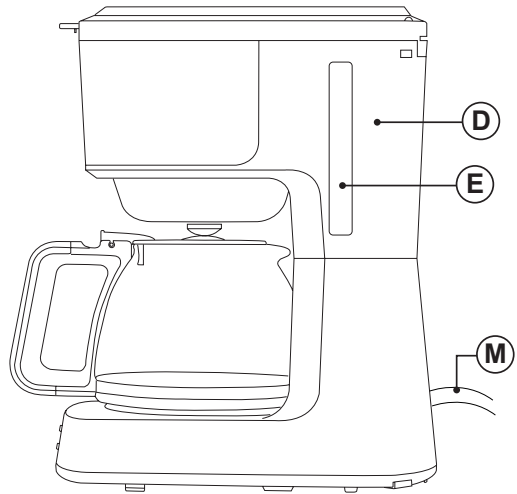
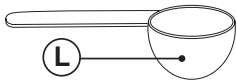
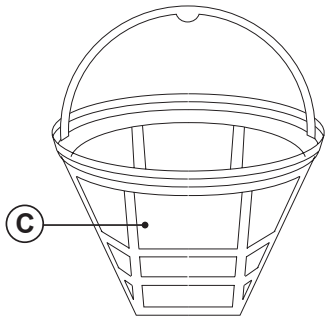
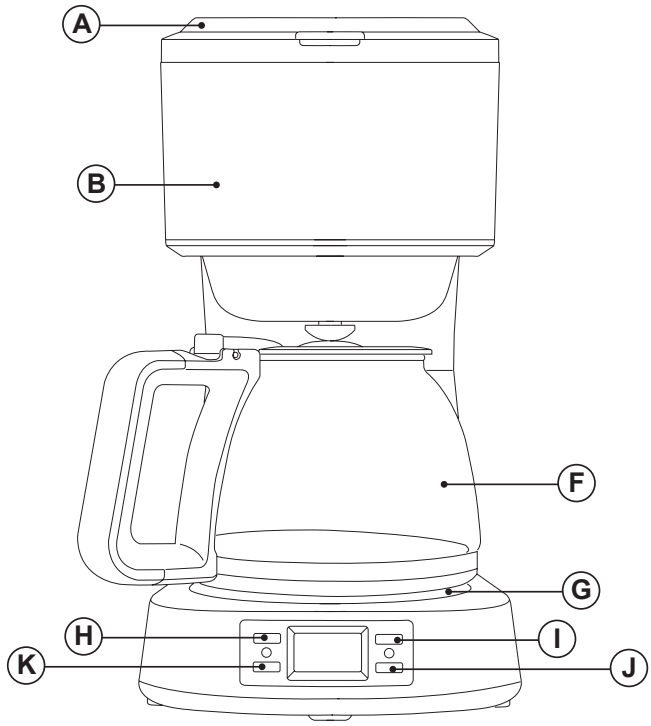

# Español

## Cafetera

### Verona Legend

#### UTILIZACIÓN Y CUIDADOS:

- Antes de cada uso, desenrollar completamente el cable de alimentación del aparato.
- No usar el aparato sin su/s filtro/s correctamente colocados.
- No poner el aparato en marcha sin agua.
- No usar el aparato si su dispositivo de puesta en marcha/paro no funciona.
- No mover el aparato mientras está en uso.
- Respetar el nivel MAX.
- Desenchufar el aparato de la red cuando no se use y antes de realizar cualquier operación de limpieza.
- Desenchufar el aparato de la red antes de rellenar el depósito de agua.
- Guardar este aparato fuera del alcance de los niños y/o personas con capacidades físicas, sensoriales o mentales reducidas o falta de experiencia y conocimiento.
- No guardar el aparato si todavía está caliente.
- Utilizar el aparato solamente con agua.
- No dejar nunca el aparato conectado y sin vigilancia. Además ahorrará energía y prolongará la vida del aparato.
- **ADVERTENCIA:** No usar el aparato si el cristal está agrietado o roto.

#### DESCRIPCIÓN

- A Tapa
- B Embudo Portafiltros
- C Filtro Permanente
- D Depósito de agua
- E Nivel de agua
- F Jarra
- G Placa calefactora
- H Botón PROG (Programación)
- I Botón ON/OFF (Marcha/Paro)

- J Botón MIN (Minutos)
- K Botón Hours (Horas)
- L Cuchara dosificadora
- M Cable conexión

#### MODO DE EMPLEO

##### NOTAS PREVIAS AL USO:

- Asegúrese de que ha retirado todo el material de embalaje del producto.
- Antes de usar el producto por primera vez, es aconsejable utilizarlo sólo con agua.

##### LLENADO DE AGUA:

- Es imprescindible haber llenado previamente el depósito con agua antes de poner el aparato en marcha.
- Abrir la tapa (A).
- Llenar el depósito (D) respetando el nivel MAX (E) según el número de tazas que desee preparar.
- Cerrar la tapa (A).

##### LLENADO DE CAFÉ:

- Abrir la tapa (A) del portafiltros (B).
- Llenar con café molido el filtro extraíble (C), (deben colocarse de 6-7gr de café molido por taza de café a preparar).
- Verificar que el filtro extraíble esté perfectamente colocado en el portafiltros.
- Puede utilizar la cuchara dosificadora (L).

##### USO:

##### ANTES DEL PRIMER USO

- Para asegurar un café excelente desde la primera taza, aconsejamos enjuagar con agua tibia de la siguiente forma:
- Vierta 1,2L de agua en el depósito (D)
- Coloque el Filtro Permanente (C) en el embudo (B), vacío, sin café y cierre la tapa (A) de la cafetera
- Coloque la jarra (F) en la placa calefactora (G).
- Conecte a la red. Se mostrará en la pantalla 12:00.
- Pulse ON/OFF una vez. El piloto rojo (ON/OFF) se ilumina.
- El agua comenzará a salir en unos segundos.
- Cuando deje de salir agua, vacíe la jarra,

limpie el Filtro permanente (C) y el embudo portafiltros (B).

- Tiene la máquina lista para hacer café.
- Si quisiera parar la máquina, pulse ON/OFF y la máquina se parará.

### **PARA HACER CAFÉ DIRECTAMENTE, SIN PROGRAMARLO**

- Llene el depósito (D) con agua fría según Apartado Llenado de Agua.
- Agregue café molido según Apartado Llenado de Café.
- Coloque la Jarra (F) en la placa calefactora .
- Conecte a la red. Se mostrará en la pantalla 12:00.
- Pulse el botón ON/OFF una vez. El piloto rojo se iluminará.
- El café comenzará a salir en unos segundos.
- La jarra (F) puede retirarse mientras el café se está haciendo. El sistema antigoteo evita que el café se derrame cuando la jarra no está en su posición. Sin embargo, si se mantiene la jarra fuera de su posición durante más de 30 segundos, antes de que toda el agua haya pasado por el filtro, es posible que el café desborde por el filtro.
- Cuando acabe de hacer café, puede parar la máquina.
- Si quisiera parar la máquina, pulse ON/OFF y la máquina se parará.
- Si no, la cafetera pasará automáticamente a Mantener Caliente y al cabo de 35 minutos, cafetera se apagará automáticamente.

### **PARA HACER CAFÉ CON PROGRAMACIÓN**

- Configurar el reloj y Programar puesta en marcha automática.
- Primero hay que configurar el reloj.
- Presione el botón PROG.
- En la pantalla LCD aparece CLOCK. Presione la tecla HR y la tecla MIN para determinar la hora actual, entre las 0:00 y las 23:59.
- Pulse el botón PROG otra vez.
- Cuando en la pantalla aparezca TIMER, presione la tecla HOUR y la tecla MIN para establecer la hora de encendido automático, entre las 0:00 y las 23:59.
- Presione el botón PROG una tercera vez, y la lámpara azul se encenderá, la máquina estará en modo de programación.

- Cuando llegue la hora programada, la lámpara azul se apagará y la lámpara roja se encenderá y la máquina entra en modo café. Se apagará después de 35 minutos.

- Si Presiona el botón PROG por cuarta vez, se cancelará el modo de programa y volverá a espera.

- ADVERTENCIA: No deje la cafetera desatendida mientras hace el café

### **UNA VEZ FINALIZADO EL USO DEL APARATO:**

- Parar el aparato
- Puede pulsar ON/OFF para parar o puede simplemente dejarla, y la cafetera se apagará automáticamente al cabo de 35 minutos
- Desenchufar el aparato de la red eléctrica.
- Limpiar el aparato.

## **LIMPIEZA**

- Desenchufar el aparato de la red y dejarlo enfriar antes de iniciar cualquier operación de limpieza.
- Limpiar el aparato con un paño húmedo impregnado con unas gotas de detergente y secarlo después.
- No utilizar disolventes, ni productos con un factor pH ácido o básico como la lejía, ni productos abrasivos, para la limpieza del aparato.
- Si el aparato no se mantiene en buen estado de limpieza, su superficie puede degradarse y afectar de forma inexorable la duración de la vida del aparato y conducir a una situación peligrosa.
- Para limpiar el filtro permanente, sacarlo, vaciarlo y enjuagarlo con agua corriente
- Las siguientes piezas son aptas para su limpieza en agua caliente jabonosa o en el lavavajillas (usando un programa suave de lavado):
  - Jarra.
- A continuación, seque todas las piezas antes de su montaje y guardado.

### **TRATAMIENTO DE LAS INCRUSTACIONES CALCÁREAS:**

- Para un perfecto funcionamiento del aparato, éste deberá estar libre de incrustaciones de calcio o magnesio, originadas por el uso de aguas de alta dureza.
- Para ello deberá usar un producto antical específico para este tipo de aparato.

# ENGLISH

## Cafetera

### Verona Legend

#### USE AND CARE:

- Fully unroll the appliance's power cable before each use.
- Do not use the appliance without its filter(s) correctly in place.
- Do not switch the appliance on without water.
- Do not use the appliance if the on/off switch does not work.
- Do not move the appliance while in use.
- Respect the MAX level.
- Disconnect the appliance from the mains when not in use and before undertaking any cleaning task.
- Unplug the appliance from the mains before refilling the water tank.
- Store this appliance out of reach of children and/or persons with physical, sensory or reduced mental or lack of experience and knowledge.
- Do not store the appliance if it is still hot.
- Only use water with the appliance.
- Never leave the appliance connected and unattended if is not in use. This saves energy and prolongs the life of the appliance.
- CAUTION: Do not use the appliance if the glass is cracked or broken.

#### DESCRIPTION

- A Lid
- B Filterholder Funnel
- C Permanent Filter
- D Water Diposit
- E Water Level
- F Glass Jug
- G Keep Warm Plate
- H PROG Button (Program)
- I ON/OFF Button (ON/OFF)
- J MIN Button (Minutes)

- K HR Button (Hours)
- L Spoon
- M Power Cord

## INSTRUCTIONS FOR USE

#### BEFORE USE:

- Make sure that all products packaging has been removed.
- Before using the product for the first time, we recommend running it just with water.

#### FILLING WITH WATER:

- You must fill the water compartment before turning on the appliance.
- Open the cover (A).
- Fill the deposit (D) taking care to observe the MAX level. (E) with as many cups of water as cups of coffee you would like to make.
- Close the lid (A).

#### FILLING WITH COFFEE:

- Open the lid (A) of the filter holder (B).
- Remove the permanent filter (C) from the Filterholder (B).
- Fill the removable filter (C) with ground coffee (use 6-7 grams of ground coffee for each cup to be made).
- Check that the removable filter is correctly placed in the filter holder.
- You can use the measuring spoon (L) to add coffee.

#### USE:

#### BEFORE THE FIRST USE

- To ensure excellent coffee from the first cup, we recommend rinsing with warm water as follows:
  - Pour 1.2L of water into the tank (D).
  - Place the Permanent Filter (C) in the funnel (B), empty, without coffee and close the lid (A) of the coffee machine.
  - Place the jug (F) on the hotplate (G).
  - Connect to the mains. It will be displayed on the screen 12:00.
  - Press ON/OFF button once, the red (ON/OFF) indicator is illuminated,
  - The water will start to come out in a few seconds.

- When the water stops flowing, empty the jug, clean the permanent filter (C) and the funnel (B)
- The machine is ready to make coffee.
- If you would like to stop the machine, press ON/OFF and the machine will stop.

### **TO MAKE COFFEE DIRECTLY, WITHOUT PROGRAMMING**

- Fill the tank (D) with cold water according to the Water Filling Section.
- Add ground coffee according to the Coffee Filling section.
- Place the jar on the hotplate.
- Connect to the mains. It will be displayed on the screen 12:00.
- Press ON/OFF button once, the red indicator is illuminated.
- The machine enter in making coffee mode and coffee will start to come out in a few seconds.
- The jug (F) can be removed while the coffee is being made. The anti-drip system prevents the coffee from dripping when the jug is not in position. However, time can not exceed 30 seconds, otherwise the coffee may overflow from the edge of funnel.
- When you finish making coffee, you can stop the machine.
- If you would like to stop the machine, press ON/OFF and the machine will stop.
- If not, the coffeemaker will automatically switch to Keep Warm and after 35 minutes, the coffee machine will switch off automatically.

### **TO MAKE PROGRAMMING COFFEE**

- Set the clock and Schedule automatic start-up.
- First you have to set the clock.
- Press the PROG button.
- CLOCK appears on the LCD screen. Press the HOUR key and the MIN key to determine the current time, between 0:00 and 23:59.
- Press the PROG button again.
- TIMER appears in the display, press the HOUR key and the MIN key to set the automatic start time, between 0:00 and 23:59.
- Press the PROG button a third time, and the blue lamp on, the machine is in program mode. When reservation time was arrived, the blue lamp off and the red lamp on, the machine is enter making coffee mode, and will shut off after 35 minutes.

- Press the PROG button the fourth time, the program mode will be canceled and return to wait.
- WARNING: Do not leave the coffee machine unattended while making coffee.

### **ONCE THE APPLIANCE IS FINISHED,**

- Stop the appliance
- You can press ON/OFF to stop, or you can just leave it and it will turn off automatically after 35 minutes
- Unplug the appliance from the main
- Clean the device

## **CLEANING**

- Disconnect the appliance from the mains and allow it to cool before undertaking any cleaning task.
- Clean the equipment with a damp cloth with a few drops of washing-up liquid and then dry.
- Do not use solvents, or products with an acid or base pH such as bleach, or abrasive products, for cleaning the appliance.
- If the appliance is not in good condition of cleanliness, its surface may degrade and inexorably affect the duration of the appliance's useful life and could become unsafe to use.
- To clean the permanent filter, empty it and rinse it with running water
- The following pieces may be washed in a dishwasher (using a soft cleaning program):
  - Jug
- Then dry all parts before its assembly and storage.

### **HOW TO DEAL WITH LIME SCALE INCRUSTATIONS:**

- For the appliance to work correctly it should be kept free of limescale or magnesium incrustations caused by the use of hard water.
- A specific anti-lime scale product should be used on this kind of product.

# FRANÇAIS

## Cafetière

### Verona Legend

#### UTILISATION ET ENTRETIEN :

- Avant chaque utilisation, dérouler complètement le câble d'alimentation de l'appareil.
- Ne pas utiliser l'appareil si son ou ses filtre(s) ne sont pas installés correctement.
- Ne jamais mettre en marche l'appareil sans eau.
- Ne pas utiliser l'appareil si son dispositif de mise en marche/arrêt ne fonctionne pas.
- Ne pas faire bouger l'appareil durant son fonctionnement
- Respecter les niveaux MAXIMUM ET MINIMUM. (Fig.?).
- Débrancher l'appareil du secteur tant qu'il reste hors d'usage et avant de procéder à toute opération de nettoyage.
- Débrancher l'appareil du réseau électrique, avant de remplir le réservoir d'eau.
- Conserver cet appareil hors de la portée des enfants ou des personnes avec capacités physiques, sensorielles ou mentales réduites ou présentant un manque d'expérience et de connaissances
- Ne pas ranger l'appareil s'il est encore chaud.
- N'utiliser l'appareil qu'avec de l'eau.
- Ne jamais laisser l'appareil sans surveillance lorsqu'il est branché. Ceci permettra également de réduire sa consommation d'énergie et de prolonger sa durée de vie.
- AVERTISSEMENT : Ne pas utiliser l'appareil si le verre est brisé ou cassé..

#### DESCRIPTION

- A Couvercle
- B Entonnoir porte-filtres
- C Filtre permanent
- D Réservoir d'eau
- E Niveau d'eau
- F Pichet
- G Plaque chauffante
- H Bouton PROG (Programmation)
- I Bouton ON/OFF (Marche/Arrêt)
- J Bouton MIN (Minutes)

- K Bouton HOURS (Heures)
- L Cuillère doseuse
- M Cordon d'alimentation

#### MODE D'EMPLOI

##### REMARQUES AVANT UTILISATION :

- Assurez-vous que vous avez retiré tout le matériel d'emballage du produit.
- Avant d'utiliser l'appareil pour la première fois, il est conseillé de le faire fonctionner uniquement avec de l'eau.

##### REPLISSAGE D'EAU :

- Il est indispensable de remplir d'eau le réservoir avant de mettre en marche l'appareil.
- Ouvrir le couvercle (A).
- Remplir le réservoir (D) d'eau froide.
- Remplir le récipient en respectant le niveau MAX (E) en fonction du nombre de tasses à préparer désiré.
- Fermer le couvercle (A).

##### REPLISSAGE DE CAFÉ :

- Ouvrir le couvercle du porte filtres (C).
- Retirer le filtre permanent (C) du porte-filtres (B).
- Remplir de café moulu le filtre extractible (C) (il faut mettre 6-7g de café moulu par tasse de café à préparer).
- Vérifier que le filtre amovible soit correctement placé dans le porte-filtre.
- Il est possible d'utiliser la cuillère de mesure (L).

##### UTILISATION :

##### AVANT LA PREMIÈRE UTILISATION

- Afin d'assurer un excellent café dès la première tasse, il est recommandé de rincer la machine à l'eau chaude comme indiqué ci-dessous :
- Verser 1,5 l d'eau dans le réservoir (D).
- Placer le filtre permanent (C) dans l'entonnoir (B), vide, sans café et fermer le couvercle (A) de la cafetière.
- Placer le pichet (F) sur la plaque de chauffage (G).
- Brancher la machine. L'indication 12:00 s'affichera à l'écran.
- Appuyer une fois sur le bouton ON/OFF. Le voyant rouge (ON/OFF) s'allumera.
- L'eau commencera à couler en quelques secondes.

- Lorsque l'eau cessera de couler, vider le pichet, nettoyer le filtre permanent (C) et l'entonnoir porte-filtres (B).
- La machine est prête à faire du café.
- Pour arrêter la machine, appuyer sur ON/OFF et la machine s'arrêtera.

### **PRÉPARER DU CAFÉ DIRECTEMENT, SANS PROGRAMMER LA MACHINE**

- Remplir le réservoir (D) avec de l'eau froide jusqu'à l'affichage de l'indication Compartiment d'eau rempli.
- Ajouter le café moulu comme indiqué à la section Remplissage café.
- Placer le pichet (F) sur la plaque de chauffage.
- Brancher la machine. L'indication 12:00 s'affichera à l'écran.
- Appuyer une fois sur le bouton ON/OFF. Le voyant rouge s'allume.
- Le café commencera à couler en quelques secondes.
- Le pichet (F) peut être retiré même si le café est encore en préparation. Le système anti-goutte empêche le café de déborder lorsque le pot n'est pas sur la plaque. Cependant, si le pichet est retiré de la plaque pendant plus de 30 secondes, avant que toute l'eau ne soit passée à travers le filtre, alors un débordement est possible.
- Une fois le café préparé, la machine peut être éteinte.
- Pour arrêter la machine, appuyer sur ON/OFF et la machine s'arrêtera.
- Dans le cas contraire, la cafetière passera automatiquement en mode Maintien chaud puis s'éteindra automatiquement 35 minutes plus tard.

### **PRÉPARER DU CAFÉ AVEC PROGRAMMATION DE LA MACHINE**

- Régler l'horloge et Programmer le démarrage automatique.
- La première chose à faire est de régler l'horloge.
- Appuyer sur le bouton PROG.
- La mention CLOCK (HORLOGE) s'affiche sur l'écran LCD. Appuyer sur la touche HOURS (HEURE) et sur la touche MIN (MINUTES) pour configurer l'heure actuelle, entre 0:00 et 23:59.
- Appuyer encore une fois sur le bouton PROG.
- Lorsque la mention TIMER (MINUTERIE) apparaît à l'écran, appuyer sur la touche HOURS (HEURES) puis sur la touche MIN (MINUTES) pour régler l'heure de démarrage automatique

entre 0:00 et 23:59.

- Appuyez une troisième fois sur le bouton PROG, le voyant bleu étant allumé, la machine est en mode programme. Lorsque l'heure de la réservation est arrivée, le voyant bleu est éteint et le voyant rouge allumé, la machine passe en mode café et s'éteint après 35 minutes.
- Appuyez sur le bouton PROG la quatrième fois, le mode de programmation sera annulé et retournera à l'attente.
- AVERTISSEMENT : Ne pas laisser la cafetière sans surveillance durant la préparation du café.

### **APRÈS UTILISATION DE L'APPAREIL :**

- Arrêter la machine.
- Il est possible d'éteindre la machine en appuyant sur ON/OFF ou encore de tout simplement la laisser, elle s'éteindra automatiquement au bout de 35 minutes.
- Débrancher l'appareil du secteur.
- Nettoyer l'appareil.

## **NETTOYAGE**

- Débrancher l'appareil du secteur et attendre son refroidissement complet avant de le nettoyer.
- Nettoyer l'appareil avec un chiffon humide imprégné de quelques gouttes de détergent et le laisser sécher.
- Ne pas utiliser de solvants ni de produits au pH acide ou basique tels que l'eau de Javel, ni de produits abrasifs pour nettoyer l'appareil.
- Si l'appareil n'est pas maintenu dans un bon état de propreté, sa surface peut se dégrader et affecter de façon inexorable la durée de vie de l'appareil et le rendre dangereux.
- Pour nettoyer le filtre permanent, le vider et le rincer à l'eau courante.
- Les pièces ci-dessous peuvent se laver à l'eau chaude savonneuse ou au lave-vaisselle (en mode délicat) :
  - Pichet
- Avant son montage et stockage, veiller à bien sécher toutes les pièces.

### **TRAITEMENT DES INCRUSTATIONS DE TARTRE :**

- Pour un parfait fonctionnement de l'appareil, celui-ci doit être libre de toute incrustation de calcaire ou magnésium résultant de l'utilisation d'eau trop dure.
- Pour cela, il vous faudra utiliser un produit anti calcaire adapté à cet appareil.

# DEUTSCH

## Kaffeemaschine

### Verona Legend

#### BENUTZUNG UND PFLEGE:

- Vor jedem Gebrauch des Geräts das Stromkabel vollständig abwickeln.
- Das Gerät nicht ohne richtig eingesetzte/n Filter benutzen.
- Niemals das Gerät ohne Wasser einschalten.
- Benützen Sie das Gerät nicht, wenn der An-/Ausschalter nicht funktioniert.
- Das Gerät nicht bewegen, während es in Betrieb ist.
- Achten Sie auf die MAX- und MIN-Markierungen.
- Ziehen Sie den Stecker heraus und lassen Sie das Gerät abkühlen, bevor Sie mit der Reinigung beginnen.
- Zum Auffüllen des Wassertanks das Gerät vom Stromnetz nehmen.
- Das Gerät außerhalb der Reichweite von Kindern und/oder Personen mit eingeschränkten körperlichen, sensorischen oder geistigen Fähigkeiten bzw. Personen ohne ausreichende Erfahrung und Kenntnisse aufbewahren.
- Das Gerät nicht wegräumen, wenn es noch heiß ist.
- Das Gerät nur mit Wasser verwenden.
- Das Gerät nie am Stromnetz angeschlossen und ohne Aufsicht lassen. Sie sparen dadurch Energie und verlängern die Gebrauchsdauer des Gerätes.
- **WARNUNG:** Das Gerät nicht benutzen, wenn das Glas Risse aufweist oder zerbrochen ist.

#### BEZEICHNUNG

- A Deckel
- B Filterhalter
- C Dauerfilter
- D Wassertank
- E Wasseranzeige
- F Kanne
- G Warmhalteplatte

- H PROG-Taste (Programmierung)
- I ON/OFF-Taste (Start/Stop)
- J MIN-Taste (Minuten)
- K STD-Taste (Stunden)
- L Messlöffel
- M Netzkabel

#### BENUTZUNGSHINWEISE

##### VOR DER BENUTZUNG:

- Vergewissern Sie sich, dass Sie das gesamte Verpackungsmaterial des Produkts entfernt haben.
- Vor dem ersten Gebrauch des Produktes wird empfohlen, einen Durchlauf nur mit Wasser vorzunehmen.

##### MIT WASSER FÜLLEN:

- Der Behälter muss unbedingt mit Wasser gefüllt werden, bevor die Maschine in Gang gesetzt werden kann.
- Öffnen Sie den Deckel (A).
- Den Tank (D) mit kaltem Wasser füllen.
- Füllen Sie den Behälter. Achten Sie dabei darauf, den MAX-Füllstand (E) nicht zu überschreiten und ausreichend Wasser für die gewünschte Anzahl Tassen Kaffee einzufüllen.
- Schließen Sie den Deckel (A).

##### FÜLLUNG MIT KAFFEE:

- Deckel des Filterträgers öffnen.
- Entnehmen Sie den Dauerfilter (C) aus dem Filterträger (B).
- Den herausnehmbaren Filter mit gemahlene Kaffee füllen (6-7g gemahlener Kaffee pro zubereitender Tasse Kaffee).
- Prüfen Sie, ob der herausnehmbare Filter korrekt in dem Filterträger sitzt.
- Zum Dosieren können Sie den Messlöffel (L) verwenden.

##### BENUTZUNG:

##### VOR DER ERSTEN VERWENDUNG

- Um exzellenten Kaffee ab der ersten Tasse sicherzustellen, empfehlen wir, das Gerät zunächst folgendermaßen mit lauwarmem Wasser auszuspülen:
- Geben Sie 1,5 l Wasser in den Tank (D).
- Setzen Sie den Dauerfilter (C) ohne Kaffee in den Filterträger (B) und schließen Sie den

Deckel der Kaffeemaschine.

- Setzen Sie den Deckel (F) auf die Heizplatte (G).
- Schließen Sie das Gerät an das Netz. Auf dem Display erscheint 12:00.
- Betätigen Sie ein Mal ON/OFF. Die rote Leuchte (ON/OFF) leuchtet.
- Nach einigen Sekunden beginnt das Wasser auszutreten.
- Wenn kein Wasser mehr austritt, entleeren Sie die Kanne, reinigen sie den Dauerfilter (C) und den Filterträger (B).
- Jetzt ist die Maschine für die Zubereitung von Kaffee bereit.
- Wenn Sie das Gerät stoppen möchten, betätigen Sie On/Off und die Maschine stoppt.

### **DIREKTE ZUBEREITUNG VON KAFFEE, OHNE PROGRAMMIERUNG**

- Füllen Sie den Tank (D) mit kaltem Wasser (vgl. Abschnitt Mit Wasser Füllen).
- Geben Sie gemahlene Kaffee hinzu (vgl. Abschnitt Füllen mit Kaffee).
- Setzen Sie die Kanne (F) auf die Heizplatte.
- Schließen Sie das Gerät an das Netz. Auf dem Display erscheint 12:00.
- Betätigen Sie ein Mal die Taste ON/OFF. Die rote Leuchte beginnt zu leuchten.
- Nach einigen Sekunden beginnt der Kaffee in die Kanne zu fließen.
- Die Kanne (F) kann während der Zubereitung des Kaffees herausgenommen werden. Das Tropf-Stopp-System verhindert das Herauslaufen des Kaffees, wenn sich die Kanne nicht auf ihrer Position befindet. Wird die Kanne jedoch mehr als 30 Sekunden von ihrer Position entfernt, bevor das gesamte Wasser durch den Filter gelaufen ist, kann dieser überlaufen.
- Wenn der Kaffee durchgelaufen ist, können Sie das Gerät ausschalten.
- Wenn Sie das Gerät stoppen möchten, betätigen Sie On/Off und die Maschine stoppt.
- Anderenfalls wechselt die Kaffeemaschine automatisch auf Warmhalten und schaltet nach weiteren 35 Minuten automatisch ab.

### **ZUBEREITUNG VON KAFFEE MIT PROGRAMMIERUNG**

- Konfigurieren Sie die Uhr und programmieren Sie das automatische Einschalten.

- Zunächst muss die Uhr konfiguriert werden.
- Betätigen Sie die Taste PROG.
- Auf dem LCD-Display erscheint CLOCK. Betätigen Sie die Taste STUNDE und MIN, um die aktuelle Uhrzeit zwischen 0:00 und 23:59 einzustellen.
- Betätigen Sie erneut die Taste PROG.
- Wenn auf dem Display die Anzeige TIMER erscheint, betätigen Sie die Taste HOUR und MIN um die automatische Einschaltzeit zwischen 0:00 und 23:59 einzustellen.
- Drücken Sie die Taste PROG ein drittes Mal, und die blaue Lampe leuchtet, und das Gerät befindet sich im Programmiermodus. Wenn die Reservierungszeit erreicht wurde, erlischt die blaue Lampe und die rote Lampe leuchtet, wechselt das Gerät in den Kaffeezubereitungsmodus und schaltet sich danach aus 35 Minuten.
- Drücken Sie die PROG-Taste ein viertes Mal, um den Programmiermodus zu beenden und zum Warten zurückzukehren.
- **WARNUNG:** Lassen Sie die Kaffeemaschine nie unbeaufsichtigt, während sie in Betrieb ist.

### **NACH DER BENUTZUNG DES GERÄTS:**

- Das Gerät ausschalten.
- Sie können die Taste ON/OFF betätigen oder einfach warten und die Kaffeemaschine schaltet nach 35 Minuten automatisch aus.
- Den Stecker aus der Netzdose ziehen.
- Reinigen Sie das Gerät.

### **REINIGUNG**

- Ziehen Sie den Stecker heraus und lassen Sie das Gerät abkühlen, bevor Sie mit der Reinigung beginnen.
- Reinigen Sie das Gerät mit einem feuchten Tuch, auf das Sie einige Tropfen Reinigungsmittel geben und trocknen Sie es danach ab.
- Verwenden Sie zur Reinigung des Geräts weder Löse- oder Scheuermittel noch Produkte mit einem sauren oder basischen pH-Wert wie z.B. Lauge.
- Halten Sie das Gerät nicht sauber, so könnten sich der Zustand seiner Oberfläche verschlechtern, seine Lebenszeit negativ beeinflusst und gefährliche Situationen verursacht werden.
- Den Dauerfilter vor dem Reinigen leeren und dann unter fließendem Wasser ausspülen.

- Folgende Teile sind für die Reinigung in warmem Seifenwasser oder in der Spülmaschine (kurzes Spülprogramm) geeignet:

- Kanne

- Trocknen Sie alle Teile gut ab, bevor Sie das Gerät montieren und aufbewahren.

**BEHANDLUNG VON VERKRUSTETEN  
KALKABLAGERUNGEN:**

- Für den perfekten Betrieb ist das Gerät von Kalk- oder Magnesiumresten zu befreien, die sich durch besonders hartes Wasser ablagern.

- Dafür müssen Sie ein für dieses Gerät bestimmtes Antikalkmittel anwenden.

## Italiano

### Macchina per il caffè

#### VERONA Legend

#### PRECAUZIONI D'USO:

- Prima di ogni utilizzo, svolgere completamente il cavo dell'apparecchio.
- Non utilizzare l'apparecchio se il/i filtro/i non sono collocati correttamente.
- Non utilizzare l'apparecchio senza acqua.
- Non utilizzare l'apparecchio se il suo dispositivo di accensione/spegnimento non è funzionante.
- Non muovere l'apparecchio durante l'uso
- Fare attenzione ai livelli MASSIMO e MINIMO. (Fig.?).
- Scollegare la spina dalla presa di corrente quando l'apparecchio non è in uso e prima di eseguire qualsiasi operazione di pulizia.
- Scollegare l'apparecchio dalla rete prima di riempire il serbatoio d'acqua.
- Conservare questo apparecchio fuori dalla portata dei bambini e/o di persone con problemi fisici, mentali o di sensibilità, o con mancanza di esperienza e conoscenza.
- Non riporre l'apparecchio quando ancora caldo.
- Utilizzare l'apparecchio solo con acqua.
- Non lasciare mai l'apparecchio collegato alla rete elettrica e senza controllo. Si risparmierà inoltre energia e si prolungherà la vita dell'apparecchio stesso.
- AVVERTENZA: Non utilizzare l'apparecchio se il vetro è incrinato o rotto.

#### DESCRIZIONE

- A Coperchio
- B Imbuto Porta-filtri
- C Filtro permanente
- D Serbatoio d'acqua
- E Livello dell'acqua
- F Caraffa
- G Piastra riscaldante
- H Pulsante PROG (Programma)

- I Pulsante ON/OFF (Avvio/Arresto)
- J Pulsanti MIN (Minuti)
- K Pulsante Hours (Ore)
- L Cucchiaino dosatore
- M Cavo di collegamento

#### MODALITÀ D'USO

##### PRIMA DELL'USO:

- Assicurarsi di aver rimosso dal prodotto tutto il materiale di imballaggio.
- Si consiglia di adoperare il prodotto solo con acqua per il primo utilizzo.

##### RIEMPIMENTO D'ACQUA:

- È necessario riempire il serbatoio con acqua prima di avviare l'apparecchio.
- Aprire il coperchio (A).
- Riempire il serbatoio (D) con acqua fredda.
- Riempire il recipiente rispettando il livello MAX (E) in base al numero di tazze che si desiderino preparare.
- Chiudere il coperchio (A).

##### RIEMPIMENTO DEL CAFFÈ:

- Aprire il coperchio del porta-filtro.
- Togliere il filtro permanente (C) dal porta-filtri (B).
- Riempire il filtro estraibile con caffè macinato (utilizzare 6-7 g di caffè per ogni tazza da preparare).
- Verificare che il filtro estraibile sia collocato correttamente nel porta-filtro.
- È possibile utilizzare il cucchiaino dosatore (L).

##### USO:

##### PRIMA DEL PRIMO UTILIZZO

- Per assicurare un caffè eccellente fin dalla prima tazza, consigliamo di risciacquare con acqua tiepida come spiegato a continuazione:
- Versare 1,5 L di acqua nel serbatoio (D).
- Posizionare il Filtro Permanente (C) sull'imbuto (B), vuoto, senza caffè, e chiudere il coperchio (A) della macchina per il caffè.
- Posizionare la caraffa (F) sulla piastra riscaldante (G).
- Collegare alla rete elettrica Sullo schermo apparirà 12:00.
- Premere ON/OFF una volta La spia rossa (ON/OFF) si illuminerà.

- L'acqua inizierà ad uscire in pochi secondi.
- Quando termini di uscire l'acqua, svuotare la caraffa, pulire il Filtro permanente (C) e l'imbu-  
to porta-filtri (B).
- La macchina è pronta per fare il caffè.
- Se si volesse fermare la macchina, premere  
ON/OFF e la macchina si spegnerà.

### **PER FARE IL CAFFÈ DIRETTAMENTE, SENZA PROGRAMMARLA**

- Riempire il serbatoio (D) di acqua fredda, in  
base alle indicazioni del Capitolo Riempimento  
d'Acqua.
- Aggiungere del caffè macinato, in base alle  
indicazioni del Capitolo Riempimento del Caffè.
- Posizionare la caraffa (F) sulla piastra riscal-  
dante.
- Collegare alla rete elettrica. Sullo schermo  
apparirà 12:00.
- Premere il pulsante ON/OFF una volta. La spia  
luminosa si illuminerà.
- Il caffè inizierà ad uscire in pochi secondi.
- Si può togliere la caraffa (F) mentre sta uscen-  
do il caffè. Il sistema anti-goccia evita che il  
caffè si sparga quando la caraffa non si trova  
nella sua posizione. Tuttavia, se la caraffa  
non torna alla sua posizione entro 30secondi,  
prima che sia passata tutta l'acqua per il filtro,  
è possibile che il filtro tracimi.
- Quando si termini di fare caffè, si può spegnere  
la macchina.
- Se si volesse fermare la macchina, premere  
ON/OFF e la macchina si spegnerà.
- Altrimenti la macchina passerà automatica-  
mente alla modalità di Conservare Calore e,  
trascorsi 35 minuti, si spegnerà automatica-  
mente.

### **PER FARE CAFFÈ UTILIZZANDO I PROGRAMMI**

- Configurare l'orologio e Programma si avvierà  
automaticamente.
- Per prima cosa, bisogna configurare l'orologio.
- Premere il pulsante PROG.
- Sullo schermo LCD apparirà CLOCK. Premere  
il tasto HOUR e il tasto MIN per stabilire l'ora  
attuale, compresa fra le 0:00 e le 23:59.
- Premere nuovamente il pulsante PROG.
- Quando sullo schermo appaia TIMER, premere  
il tasto HOUR e il tasto MIN per impostare l'ora  
di accensione automatica, compresa fra le 0:00  
e le 23:59.

- Premere il pulsante PROG una terza volta e  
la spia blu è accesa, la macchina è in moda-  
lità di programmazione. Quando è arrivato il  
momento della prenotazione, la spia blu spenta  
e la spia rossa accesa, la macchina entra nella  
modalità caffè e si spegne dopo 35 minuti.
- Premere il tasto PROG il tempo di apertura,  
la modalità di programma verrà annullata e si  
ritorna in attesa.
- AVVERTENZA: Non lasciare la macchina  
incustodita mentre produce caffè.

### **UNA VOLTA CONCLUSO L'UTILIZZO DELL'APPARECCHIO:**

- Fermare l'apparecchio.
- Si può premere ON/OFF per fermare o si può  
semplicemente attendere che la macchina si  
spenga automaticamente dopo 35 minuti.
- Scollegare l'apparecchio dalla rete.
- Pulire l'apparecchio.

## **PULIZIA**

- Scollegare la spina dalla rete elettrica e aspet-  
tare che l'apparecchio si raffreddi prima di  
eseguirne la pulizia.
- Pulire il gruppo elettrico con un panno umido,  
quindi asciugarlo.
- Per la pulizia non impiegare solventi o prodotti  
a pH acido o basico come la candeggina, né  
prodotti abrasivi.
- La mancata pulizia periodica dell'apparecchio  
può provocare il deterioramento delle superfici,  
compromettendone la durata operativa e la  
sicurezza.
- Per pulire il filtro permanente, svuotarlo e  
risciacquarlo con acqua corrente.
- I seguenti pezzi possono essere lavati con  
acqua e detersivo o in lavastoviglie (usando un  
programma li lavaggio leggero):

- Caraffa

- Prima di montare e riporre l'apparecchio, asciu-  
gare bene tutti i pezzi.

### **ELIMINAZIONE DELLE INCROSTAZIONI CALCAREE:**

- Per un corretto funzionamento dell'apparec-  
chio, evitare la formazione di incrostazioni di  
calcio o magnesio causate dall'uso di acqua ad  
elevata durezza.
- Per far ciò si dovrà utilizzare un prodotto anti-  
calcicare specifico per questo tipo di apparec-  
chio.

## Português

### Máquina de Café

#### Verona Legend

#### UTILIZAÇÃO E CUIDADOS:

- Antes de cada utilização, desenrole completamente o cabo de alimentação do aparelho.
- Não utilize o aparelho se o(s) seu(s) filtro(s) não estiver(em) corretamente colocados.
- Não coloque o aparelho em funcionamento sem água.
- Não utilize o aparelho se o dispositivo de ligar/desligar não funcionar.
- Não mova o aparelho enquanto estiver em funcionamento.
- Respeite os níveis de MÁXIMO e MÍNIMO. (Fig.?).
- Desligue o aparelho da corrente quando não estiver a ser utilizado e antes de iniciar qualquer operação de limpeza.
- Desligue o aparelho da rede elétrica antes de encher o depósito de água.
- Guarde o aparelho fora do alcance das crianças e de pessoas com capacidades físicas, sensoriais ou mentais reduzidas, ou com falta de experiência e conhecimento.
- Não guarde o aparelho se ainda estiver quente.
- Utilize o aparelho apenas com água.
- Nunca deixe o aparelho ligado e sem vigilância. Além disso, poupará energia e prolongará a vida do aparelho.
- ADVERTÊNCIA: Não utilize o aparelho se o vidro apresentar fissuras ou danos.

#### DESCRIÇÃO

- A Tampa
- B Suporte do filtro
- C Filtro permanente
- D Depósito de água
- E Nível de água
- F Jarro
- G Placa de aquecimento
- H Botão PROG (Programação)
- I Botão ON/OFF (Ligar/Desligar)

- J Botão MIN (Minutos)
- K Botão Hours (Horas)
- L Colher de medida
- M Cabo de ligação

#### MODO DE UTILIZAÇÃO

##### NOTAS PARA ANTES DA UTILIZAÇÃO:

- Assegure-se de que retirou todo o material de embalagem do produto.
- Antes de usar o produto pela primeira vez, é aconselhável utilizá-lo só com água.

##### ENCHIMENTO COM ÁGUA:

- É imprescindível encher previamente o depósito com água antes de colocar o aparelho em funcionamento.
- Abra a tampa (A).
- Encher o depósito (D) com água fria.
- Encha o recipiente respeitando o nível MAX (E) de acordo com o número de chávenas que quer preparar.
- Feche a tampa (A).

##### ENCHIMENTO COM CAFÉ:

- Abra a tampa do suporte do filtro.
- Retire o filtro permanente (C) do suporte do filtro (B).
- Encha o filtro amovível (C) com café moído (deve colocar-se 6-7 g de café moído por chávena de café a preparar).
- Verifique se o filtro amovível fica bem colocado dentro do suporte.
- Pode utilizar a colher de medida (L).

##### UTILIZAÇÃO:

##### ANTES DA PRIMEIRA UTILIZAÇÃO

- Para assegurar um café de excelência desde a primeira chávena, aconselhamos enxaguar com água morna da seguinte forma:
- Verta 1,5L de água no depósito (D)
- Coloque o Filtro Permanente (C) no suporte (B), vazio sem café e feche a tampa (A) da máquina de café
- Coloque o jarro (F) na placa de aquecimento (G).
- Ligue a máquina à corrente. Irá aparecer 12:00 no visor.
- Prima uma vez o botão ON/OFF. O indicador luminoso vermelho (ON/OFF) acende-se.

- A água começará a sair ao fim de uns segundos.
- Quando deixar de sair água, esvazie o jarro, limpe o filtro permanente (C) e o suporte do filtro (B).
- A máquina está pronta para fazer café.
- Se quiser parar a máquina, prima ON/OFF e a máquina desliga-se.

### **PARA FAZER CAFÉ DIRETAMENTE, SEM PROGRAMAÇÃO**

- Encha o depósito (D) com água fria de acordo com a secção “Enchimento com Água”.
- Adicione café moído de acordo com a secção “Enchimento com Café”.
- Coloque o jarro (F) na placa de aquecimento.
- Ligue a máquina à corrente. Irá aparecer 12:00 no visor.
- Prima uma vez o botão ON/OFF . O indicador luminoso (e) acender-se-á.
- O café começará a sair ao fim de uns segundos.
- Pode-se retirar o jarro (F) enquanto o café está a fazer. O sistema anti-gota evita que o café se derrame quando o jarro não está no seu lugar. No entanto, se o jarro for mantido fora do seu lugar durante mais de 30 segundos, antes de toda a água ter passado pelo filtro, é possível que o filtro entorne café.
- Quando o café acabar de fazer, pode-se desligar a máquina.
- Se quiser parar a máquina, prima ON/OFF e a máquina desliga-se.
- Caso contrário, a máquina de café passará automaticamente para o modo Manter Quente e, ao fim de 35 minutos, a máquina desliga-se automaticamente.

### **PARA FACER CAFÉ COM PROGRAMAÇÃO**

- Configurar o relógio e programar para ligar automaticamente.
- Primeiro temos que configurar o relógio.
- Prima o botão PROG.
- No visor LCD aparece CLOCK. Prima o botão HOUR e o botão MIN para determinar a hora atual, entre as 0:00 e as 23:59.
- Prima o botão PROG novamente.
- Quando aparecer TIMER.no visor, prima o botão HOUR e o botão MIN para estabelecer a hora de ligação automática, entre as 0:00 e as 23:59.

- Pressione o botão PROG uma terceira vez, ea lâmpada azul, a máquina está no modo de programa.Quando o tempo de reserva foi chegado, a luz azul apagada e a luz vermelha acesa, a máquina está entrando no modo de café, e desligará após 35 minutos.
- Pressione o botão PROG o tempo fourth, o modo de programação será cancelado e voltar a esperar.
- ADVERTÊNCIA: Não deixe a máquina de café sozinha enquanto está a fazer café

### **UMA VEZ CONCLUÍDA A UTILIZAÇÃO DO APARELHO:**

- Desligue o aparelho.
- Pode premir ON/OFF para desligar ou pode simplesmente deixar que a máquina de café se desligue automaticamente ao fim de 35 minutos.
- Desligue o aparelho da corrente elétrica.
- Limpe o aparelho.

### **LIMPEZA**

- Desligue o aparelho da corrente e deixe-o arrefecer antes de iniciar qualquer operação de limpeza.
- Limpe o aparelho com um pano húmido com algumas gotas de detergente e seque-o de seguida.
- Não utilize solventes, produtos com um fator pH ácido ou básico como a lixívia, nem produtos abrasivos para a limpeza do aparelho.
- Se o aparelho não for mantido limpo, a sua superfície pode degradar-se e afetar de forma irreversível a duração da vida do aparelho e conduzir a uma situação de perigo.
- Para limpar o filtro permanente, esvazie-o e passe-o por água corrente
- As seguintes peças podem ser lavadas em água quente com sabão ou na máquina de lavar louça (com um programa suave de lavagem):
  - Jarro
- Em seguida, seque bem todas as peças antes de as montar e guardar.

## **TRATAMENTO DAS INCRUSTAÇÕES CALCÁRIAS:**

- Para um perfeito funcionamento do aparelho, este deverá estar livre de incrustações de cálcio ou magnésio, originadas pela utilização de água de elevada dureza.
- Para a descalcificação deverá usar um produto anti-calcário específico para este tipo de aparelho.

## Nederlands

## Koffiemachine

## Verona Legend

### GEbruik EN ONDERHOUD:

- Rol voor gebruik het netsnoer van het apparaat volledig af.
- Gebruik het apparaat niet wanneer de filter(s) niet correct geplaatst zijn.
- Het apparaat niet aanzetten zonder water.
- Gebruik het apparaat niet als de aan-/uitknop niet werkt.
- Het apparaat niet verplaatsen terwijl het werkt.
- Respecteer het MAXIMUM- en MINIMUM-niveau. (Fig.?).
- Trek de stekker uit het stopcontact wanneer het apparaat niet in gebruik is en alvorens het te reinigen.
- Haal de stekker uit het stopcontact alvorens het waterreservoir te vullen.
- Houd dit apparaat buiten bereik van kinderen en/of personen met lichamelijke, zintuiglijke of geestelijke beperkingen, of met een gebrek aan ervaring en kennis.
- Berg het apparaat niet op als het nog warm is.
- Het apparaat uitsluitend met water gebruiken.
- Laat het apparaat nooit zonder toezicht aan staan. U bespaart hierdoor energie en verlengt tevens de levensduur van het apparaat.
- **WAARSCHUWING:** Gebruik het apparaat niet als het glas gebarsten of kapot is.

### BESCHRIJVING

- A Deksel
- B Filterhouder
- C Permanent filter
- D Waterreservoir
- E Waterpeil
- F Kan
- G Warmhoudplaatje
- H Knop PROG (Programmeren)
- I Knop ON/OFF (aan/uit)
- J Knop MIN (Minuten)

- K Knop Hours (Uren)
- L Maatlepel
- M Netsnoer

## GEbruIKSAANWIJZING

### OPMERKINGEN VOORAFGAAND AAN HET GEbruIK:

- Controleer dat al het verpakkingsmateriaal van het product verwijderd is.
- Voor het eerste gebruik dient U het apparaat een eerste keer enkel met water te laten draaien.

### VULLEN MET WATER:

- Het is noodzakelijk het reservoir met water te vullen alvorens het apparaat aan te zetten.
- Open het deksel (A).
- Vul het reservoir met koud water (D).
- Vul het reservoir tot onder het MAX (E) niveau, al naar gelang het aantal koppen dat u wilt zetten.
- Sluit het deksel (A).

### VULLEN MET KOFFIE:

- Het deksel van de filterhouder openen.
- Haal het permanente filter (C) uit de filterhouder (B).
- Vul de uitneembare filter met gemalen koffie (C) (ongeveer 6-7gr koffie per gewenste kop).
- Controleer of de uitneembare filter perfect in de filterhouder aangebracht is.
- U kunt de maatlepel gebruiken (L).

### GEbruIK:

### VOORAFGAAND AAN DE EERSTE INGEbruIKNEMING

- Om vanaf het begin heerlijke koffie te zetten, raden wij aan als volgt te spoelen met lauw water:
- Giet 1,5 l water in het reservoir (D).
- Plaats het Permanente Filter (C) leeg en zonder koffie in de filterhouder (B) en sluit het deksel (A) van de koffiemachine.
- Plaats de kan (F) op het warmhoudplaatje (G).
- Stek de stekker in het stopcontact. Het scherm toont 12:00.
- Druk eenmaal op ON/OFF. Het rode controlelampje (ON/OFF) gaat aan.
- Binnen enkele seconden begint het water te lopen.

- Wanneer het water stopt te lopen, giet de kan leeg, reinig het permanente filter (C) en de filterhouder (B).
- De machine is nu gereed om koffie te zetten.
- Druk op ON/OFF om de werking van de machine te onderbreken.

### **METEEN KOFFIE ZETTEN, ZONDER PROGRAMMERING**

- Vul het reservoir (D) met koud water, zoals beschreven in het onderdeel Vullen met water.
- Doe koffie in het filter zoals beschreven in het onderdeel Vullen met koffie.
- Plaats de kan (F) op het warmhoudplaatje.
- Stek de stekker in het stopcontact. Het scherm toont 12:00.
- Druk eenmaal op de ON/OFF knop. Het rode controlelampje gaat aan.
- Binnen enkele seconden begint de koffie te lopen.
- U kunt de kan (F) verwijderen tijdens het koffiezetten. Het antidruppelsysteem voorkomt dat er koffie wordt gemorst wanneer de kan niet aanwezig is. Desalniettemin kan het filter overlopen wanneer u de kan langer dan 30 seconden weghaalt voordat al het water doorgelopen is.
- Wanneer de koffie is gezet kunt u het apparaat uitzetten.
- Druk op ON/OFF om de werking van de machine te onderbreken.
- Doet u dat niet, dan schakelt de machine automatisch om naar de stand Warmhouden en na 35 minuten zal de koffiemachine automatisch uitgaan.

### **OM GEPROGRAMMEERD KOFFIE TE ZETTEN**

- De tijd instellen en de automatische start programmeren.
- Eerst moet u de tijd instellen.
- Druk op de knop PROG.
- Op het LCD scherm verschijnt CLOCK. Druk op de knoppen HOUR en MIN om de huidige tijd in te stellen, tussen 0:00 en 23:59.
- Druk nogmaals op de knop PROG.
- Wanneer het scherm TIMER, toont, druk op de knoppen HOUR en MIN om de tijd van automatisch inschakelen te programmeren, tussen 0:00 en 23:59.
- Druk voor de derde keer op de PROG-knop en het blauwe lampje brandt. De machine bevindt zich in de programmamodus. Toen de tijd was

aangebroken, ging het blauwe lampje uit en ging het rode lampje branden. De machine ging naar de koffiemodus en ging daarna uit. 35 minuten.

- Druk de vijfde keer op de PROG-knop, de programmeermodus wordt geannuleerd en teruggekeerd om te wachten.
- **WAARSCHUWING:** Houd toezicht op de koffiemachine terwijl zij loopt.

### **NA GEBRUIK VAN HET APPARAAT:**

- Het apparaat stoppen.
- U kunt op ON/OFF drukken om het apparaat uit te zetten of u kunt hem aan laten staan. In het laatste geval zal de koffiemachine na 35 minuten automatisch uitgaan.
- Trek de stekker uit het stopcontact.
- Reinig het apparaat.

## **REINIGING**

- Trek de stekker uit het stopcontact en laat het apparaat afkoelen alvorens het te reinigen.
- Maak het apparaat schoon met een vochtige doek met een paar druppels afwasmiddel en droog het daarna goed af.
- Gebruik geen oplosmiddelen of producten met een zure of basische pH zoals bleekwater, noch schuurmiddelen, om het apparaat schoon te maken.
- Indien het apparaat niet goed schoongehouden wordt, kan het oppervlak beschadigd en de levensduur van het apparaat verkort worden, en kan er een gevaarlijke situatie ontstaan.
- Om het permanente filter te reinigen, leeg het en spoel het met kraanwater.
- De volgende onderdelen mogen met warm zeepsop schoongemaakt worden of in de vaatwasser geplaatst worden (op een zacht wasprogramma):
  - Kan
- Droog alle onderdelen goed af alvorens het apparaat opnieuw te monteren en op te bergen.

### **BEHANDELING VAN KALKAANSLAG:**

- Voor een perfecte werking van het apparaat moet het vrij zijn van kalkaanslag of magnesiumaanslag, veroorzaakt door hard water.
- Hiervoor dient u een ontkalkingsproduct te gebruiken dat speciaal geschikt is voor dit type apparaat.

## Polski

## Ekspres de kawy

## Verona Legend

### UŻYWANIE I KONSERWACJA:

- Przed każdym użyciem, rozwinąć całkowicie kabel zasilania urządzenia.
- Nie stosować urządzenia, jeśli akcesoria lub części podlegające zużyciu nie są odpowiednio zamocowane.
- Nie włączać urządzenia jeśli nie zawiera wody.
- Nie używać urządzenia, jeśli nie działa przycisk włączania ON/OFF.
- Nie ruszać urządzenia w czasie jego działania.
- Przestrzegać poziomów MAX i MIN. (Rys.?).
- Wylączyć urządzenie z prądu, jeśli nie jest ono używane i przed przystąpieniem do jakiegokolwiek czyszczenia.
- Przed przystąpieniem do napełniania zbiornika wodą wyłączyć urządzenie z prądu.
- Przechowywać urządzenie w miejscu niedostępnym dla dzieci i/lub osób o ograniczonych zdolnościach fizycznych, dotykowych lub mentalnych oraz nie posiadających doświadczenia lub znajomości tego typu urządzeń.
- Nie umieszczać żelazka w pudełku, szafie etc. jeśli jest gorące.
- Używać urządzenia napełniając je wyłącznie wodą.
- Nie pozostawiać nigdy urządzenia podłączonego i bez nadzoru. W ten sposób zaoszczędzić ponadto można energię i przedłużyć okres użytkowania urządzenia.
- **OSTRZEŻENIE:** Nie należy używać urządzenia, jeśli szkło drzwi jest pęknięte lub zniszczone.

### OPIS

- A Pokrywa
- B Lejek Uchwytu na filtry
- C Stały Filtr
- D Zbiornik na wodę
- E Poziom wody
- F Dzbanek

- G Płyta
- H Przycisk PROG (Programowania)
- I Przycisk ON/OFF
- J Przycisk MIN (Minuty)
- K Przycisk Hours (Godziny)
- L Miarka
- M Kabel przyłączeniowy

### SPOSÓB UŻYCIA

#### UWAGI PRZED UŻYCIEM:

- Upewnić się, że z opakowania zostały wyjęte wszystkie elementy urządzenia.
- Przed pierwszym parzeniem kawy zaleca się nastawienie ekspresu jedynie z wodą.

#### NAPEŁNIANIE POJEMNIKA WODĄ:

- Należy koniecznie napełnić pojemnik wodą przed włączeniem urządzenia.
- Otworzyć pokrywę (A).
- Wypełnić zbiornik zimną wodą (D).
- Napełnić pojemnik mając na uwadze poziom MAX (E) w zależności do ilości filiżanek, jakie chcemy przygotować.
- Zamknąć pokrywę (A).

#### WYPEŁNIANIE KAWY:

- Otworzyć pokrywa uchwytu na filtry.
- Wyjąć stały filtr (C) z uchwytu na filtry (B).
- Napełnić wymowalny filtr zmieloną kawą (C), (należy wyspać 6-7gr zmielonej kawy na filiżankę przygotowywanej kawy).
- Sprawdzić czy filtr jest poprawnie założony.
- Można użyć łyżeczki-miarki (L).

#### SPOSÓB UŻYCIA:

##### PRZED PIERWSZYM UŻYCIEM

- Aby zapewnić doskonałą kawę już od pierwszej filiżanki, zalecamy płukanie ciepłą wodą w następujący sposób:
- Wlać 1,5L wody do pojemnika (D).
- Umieścić Trwały filtr (C) en lejku (B), pusty, bez kawy i zamknąć pokrywę (A) ekspresu.
- Umieścić dzbanek (F) na płycie podgrzewacza (G).
- Podłączyć do sieci. Na wyświetlaczu pojawi się 12:00.
- Nacisnąć jeden raz ON/OFF Zaświeci się czerwona kontrolka (ON/OFF).

- Woda zacznie wypływać w ciągu paru sekund.
- Kiedy woda przestanie wypływać, opróżnić dzbanek, wyczyścić Stały filtr (C) i lejek-uchwyt filtra (B).
- W taki sposób mamy urządzenie gotowe do robienia kawy.
- Jeśli chcemy zatrzymać urządzenie, nacisnąć ON/OFF i urządzenie się wyłączy.
- Naciśnij przycisk PROG po raz trzeci, a niebieska lampka zaświeci się, urządzenie znajduje się w trybie programowania. Gdy nadejdzie czas rezerwacji, niebieska lampka zgaśnie, a czerwona lampka zapali się, maszyna wejdzie w tryb parzenia kawy i wyłączy się po 35 minut.
- Naciśnięcie przycisku PROG w wolnym czasie spowoduje anulowanie trybu programu i powrót do oczekiwania.

### **ABY ZROBIĆ BEZPOŚREDNIO KAWĘ, BEZ PROGRAMOWANIA**

- Napełnić pojemnik zimną wodą (D) zgodnie z Punktem Napełnienie Wodą.
- Dodać zmieloną kawę zgodnie z Punktem Napełnienie Kawą.
- Umieścić dzbanek (F) na płycie podgrzewacza (G).
- Podłączyć do sieci. Na wyświetlaczu pojawi się 12:00.
- Nacisnąć jeden raz przycisk ON/OFF Zaświeci się czerwona kontrolka.
- Kawa zacznie wypływać w ciągu paru sekund.
- Dzbane (F) można wyjmować podczas, gdy jest robiona kawa System zapobiegający kapaniu zapobiega, aby kawa nie wylewała się, kiedy dzbanek nie znajduje się na swoim miejscu. Jednakże, jeśli dzbanek pozostaje poza swoim miejsce dłużej niż 30 sekund, zanim cała woda przejdzie przez filtr, jest możliwe, że filtr będzie się przelewał.
- Kiedy skończy się robić kawa, można wyłączyć urządzenie.
- Jeśli chcemy zatrzymać urządzenie, nacisnąć ON/OFF i urządzenie się wyłączy.
- Jeśli nie, ekspres do kawy przejdzie automatycznie w Podtrzymywanie Ciepła w ciągu 35 minut, ekspres do kawy wyłączy się automatycznie.

### **ABY ROBIĆ KAWĘ WEDŁUG PROGRAMU**

- Skonfigurować zegar i Zaprogramować automatyczne uruchomienie.
- Najpierw należy skonfigurować zegar.
- Nacisnąć przycisk PROG.
- Na wyświetlaczu LCD pojawi się CLOCK. Nacisnąć przycisk HOUR i przycisk MIN, aby ustawić aktualną godzinę, pomiędzy 00:00 i 23:59.
- Nacisnąć jeszcze raz przycisk PROG.
- Kiedy na wyświetlaczu pojawi się TIMER, nacisnąć przycisk HOUR i przycisk MIN para aby ustawić aktualną godzinę, pomiędzy 00:00 i 23:59.

- OSTRZEŻENIE: Nie zostawiać ekspresu do kawy bez nadzoru podczas przygotowania kawy

- Po zakończeniu korzystania z urządzenia:

- Zatrzymać urządzenie
- Można nacisnąć ON/OFF, aby zatrzymać lub można po prostu go zostawić, a ekspres do kawy wyłączy się automatycznie po 35 minutach.
- Wyłączyć z sieci elektrycznej.
- Wyczyścić urządzenie.

## **CZYSZCZENIE**

- Odłączyć urządzenie z sieci i pozostawić aż do ochłodzenia przed przystąpieniem do jakiegokolwiek czyszczenia.
- Czyścić urządzenie wilgotną szmatką zmoczoną kilkoma kroplami płynu i następnie osuszyć.
- Nie używać do czyszczenia urządzenia rozpuszczalników, produktów z czynnikiem PH takich jak chlor, ani środków żrących.
- Jeśli urządzenie nie jest utrzymywane w odpowiednio dobrym stanie czystości, jego powierzchnia może się niszczyć i wpływać w sposób niedający się powstrzymać na okres trwałości urządzenia oraz prowadzić do niebezpiecznych sytuacji.
- Aby wyczyścić stały filtr, opróżnić go i wypłukać pod bieżącą wodą.
- Poniższe części można myć w ciepłej wodzie z mydłem lub w zmywarce (ustawiając najniższy program):
  - Dzbane (F)
- Wysuszyć wszystkie elementy przed ponownym montażem.

### **USUWANIE OSADU KAMIENNEGO:**

- Aby urządzenie doskonale działało, nie może ono mieć osadu wapnia czy magnezu, który pochodzi z wody o dużym stopniu twardości.
- W tym celu należy użyć specjalnego produktu, zalecanego do tego typu urządzeń.

# ΕΛΛΗΝΙΚΑ

## Καφετιέρα

### Verona Legend

#### ΧΡΗΣΗ ΚΑΙ ΣΥΝΤΗΡΗΣΗ:

- Πριν από κάθε χρήση, ξετυλίξτε τελείως το καλώδιο τροφοδοσίας της συσκευής.
- Μη χρησιμοποιείτε τη συσκευή χωρίς το/τα φίλτρο/α να είναι σωστά τοποθετημένα.
- Μην θέτετε τη συσκευή σε λειτουργία χωρίς νερό.
- Μη χρησιμοποιείται τη συσκευή αν δεν λειτουργεί ο διακόπτης έναρξης/παύσης λειτουργίας.
- Μη μετακινείται τη συσκευή ενώ χρησιμοποιείται.
- Να τηρείτε το όριο της στάθμης MAX.
- Αποσυνδέετε τη συσκευή από το ρεύμα, όταν δεν τη χρησιμοποιείτε καθώς και πριν πραγματοποιήσετε οποιαδήποτε διαδικασία καθαρισμού.
- Αποσυνδέστε τη συσκευή από το ρεύμα πριν γεμίσετε τη δεξαμενή νερού.
- Διατηρήστε την παρούσα συσκευή μακριά από τα παιδιά ή/και τα άτομα με μειωμένες σωματικές, αισθητηριακές ή διανοητικές ικανότητες ή άτομα με ελλειπείς εμπειρίες ή γνώσεις.
- Μη φυλάσσετε ούτε να μεταφέρετε τη συσκευή όσο είναι ακόμα ζεστή.
- Μη χρησιμοποιείτε τη συσκευή μόνο με νερό.
- Μην αφήνετε ποτέ συνδεδεμένη τη συσκευή και χωρίς επιτήρηση. Έτσι θα εξοικονομήσετε επίσης ενέργεια και θα επιμηκύνετε τη ζωή της συσκευής.
- ΠΡΟΕΙΔΟΠΟΙΗΣΗ: Μη χρησιμοποιείτε τη συσκευή αν το κρύσταλλο είναι ραγισμένο ή σπασμένο.

#### ΠΕΡΙΓΡΑΦΗ

- A Καπάκι
- B Χωνί υποδοχέα φίλτρου
- C Μόνιμο φίλτρο
- D Δεξαμενή νερού
- E Επίπεδο νερού

- F Δοχείο
- G Θερμαινόμενη πλάκα
- H Κουμπί PROG (Προγραμματισμός)
- I Κουμπί ON/OFF (έναρξης/παύσης λειτουργίας)
- J Κουμπί MIN (Λεπτά)
- K Κουμπί Hours (Ωρες)
- L Δοσομετρικό κουτάλι
- M Καλώδιο τροφοδοσίας

#### ΤΡΟΠΟΣ ΛΕΙΤΟΥΡΓΙΑΣ

##### ΠΑΡΑΤΗΡΗΣΕΙΣ ΠΡΙΝ ΤΗ ΧΡΗΣΗ:

- Βεβαιωθείτε ότι έχετε αφαιρέσει όλα τα υλικά συσκευασίας του προϊόντος.
- Πριν χρησιμοποιήσετε τη συσκευή για πρώτη φορά, σας συμβουλεύουμε να τη χρησιμοποιήσετε μόνο με νερό.

##### ΓΕΜΙΣΜΑ ΜΕ ΝΕΡΟ:

- Είναι απαραίτητο να έχετε γεμίσει προηγουμένως τη δεξαμενή με νερό πριν θέσετε τη συσκευή σε λειτουργία.
- Ανοίξτε το καπάκι (A).
- Γεμίστε το δοχείο (D), σεβόμενοι τη στάθμη MAX (E), ανάλογα με τον αριθμό φλιτζανιών καφέ που θέλετε να ετοιμάσετε.
- Κλείστε το καπάκι (A).

##### ΓΕΜΙΣΜΑ ΜΕ ΚΑΦΕ:

- Ανοίξτε το καπάκι (A) του υποδοχέα φίλτρου (B).
- Γεμίστε με αλεσμένο καφέ το αποσπώμενο φίλτρο (C), (πρέπει να βάλετε 6-7gr αλεσμένου καφέ ανά φλιτζάνι καφέ που ετοιμάζετε).
- Βεβαιωθείτε ότι το αποσπώμενο φίλτρο έχει τοποθετηθεί σωστά στον υποδοχέα φίλτρου.
- Μπορείτε να χρησιμοποιήσετε το δοσομετρικό κουτάλι (L).

##### ΧΡΗΣΗ:

##### ΠΡΙΝ ΑΠΟ ΤΗΝ ΠΡΩΤΗ ΧΡΗΣΗ

- Για να είστε σίγουροι ότι ο καφές θα είναι εξαιρετικός από το πρώτο φλιτζάνι, ξεπλύνετε με χλιαρό νερό με τον ακόλουθο τρόπο:
- Βάλτε 1,2 L νερού στη δεξαμενή (D)
- Τοποθετήστε το μόνιμο φίλτρο (C) στο χωνί (B), άδειο, χωρίς καφέ, και κλείστε το καπάκι (A) της καφετιέρας
- Τοποθετήστε το δοχείο (F) στη θερμαινόμενη πλάκα (G).

- Συνδέστε την καφετιέρα στο ρεύμα. Στην οθόνη θα εμφανιστεί 12:00.
- Πιέστε ON/OFF μία φορά. Θα ανάψει η φωτεινή ένδειξη (ON/OFF).
- Το νερό θα αρχίσει να βγαίνει μετά από μερικά λεπτά.
- Όταν σταματήσει να βγαίνει νερό, αδειάστε το δοχείο, καθαρίστε το μόνιμο φίλτρο (C) και το χωνί του υποδοχέα φίλτρου (B).
- Η μηχανή είναι πια έτοιμη για να ετοιμάσετε καφέ.
- Αν θέλετε να σταματήσετε τη μηχανή, πιέστε ON/OFF και η μηχανή θα σταματήσει.

### **ΓΙΑ ΝΑ ΕΤΟΙΜΑΣΤΕ ΚΑΦΕ ΑΠΕΥΘΕΙΑΣ ΧΩΡΙΣ ΠΡΟΓΡΑΜΜΑΤΙΣΜΟ**

- Γεμίστε τη δεξαμενή (D) με κρύο νερό σύμφωνα με την παράγραφο «γέμισμα με νερό».
- Προσθέστε αλεσμένο καφέ σύμφωνα με την παράγραφο «γέμισμα με καφέ»
- Τοποθετήστε το δοχείο (F) στη θερμαινόμενη πλάκα.
- Συνδέστε την καφετιέρα στο ρεύμα. Στην οθόνη θα εμφανιστεί 12:00.
- Πιέστε το κουμπί ON/OFF μία φορά. Θα ανάψει η κόκκινη ένδειξη.
- Ο καφές θα αρχίσει να βγαίνει μετά από μερικά δευτερόλεπτα.
- Το δοχείο (F) μπορεί να αφαιρεθεί, ενόσω ο καφές ετοιμάζεται. Το σύστημα κατά του σταξίματος δεν επιτρέπει να χυθεί έξω καφές όταν το δοχείο δεν είναι στη θέση του. Βέβαια, αν το δοχείο βρεθεί εκτός της θέσης του για πάνω από 30 δευτερόλεπτα, προτού να έχει περάσει όλο το νερό από το φίλτρο, ενδέχεται να ξεχειλίσει ο καφές από το φίλτρο.
- Όταν τελειώσετε και έχετε ετοιμάσει τον καφέ, μπορείτε να σταματήσετε τη μηχανή.
- Αν θέλετε να σταματήσετε τη μηχανή, πιέστε ON/OFF και η μηχανή θα σταματήσει.
- Αν δεν το κάνετε, η καφετιέρα θα μπει αυτόματα στη λειτουργία «να διατηρείται ζεστή» και μετά από 35 λεπτά η καφετιέρα θα σβήσει αυτόματα.

### **ΓΙΑ ΝΑ ΕΤΟΙΜΑΣΤΕ ΚΑΦΕ ΜΕ ΠΡΟΓΡΑΜΜΑΤΙΣΜΟ**

- Ρυθμίστε το ρολόι και προγραμματίστε την αυτόματη έναρξη λειτουργίας.
- Πρώτα πρέπει να ρυθμίσετε το ρολόι.
- Πιέστε το κουμπί PROG.

- Στην οθόνη LCD θα εμφανιστεί η ένδειξη CLOCK. Πιέστε το πλήκτρο HR και το πλήκτρο MIN για να ορίσετε την τρέχουσα ώρα, από τις 0:00 έως τις 23:59.

- Πιέστε το κουμπί PROG άλλη μια φορά.
- Όταν εμφανιστεί στην οθόνη TIMER, πιέστε το πλήκτρο HOUR και το πλήκτρο MIN για να ορίσετε την ώρα αυτόματης έναρξης λειτουργίας, από τις 0:00 έως τις 23:59.
- Πιέστε το κουμπί PROG τρίτη φορά, και θα ανάψει το μπλε φωτάκι, η μηχανή βρίσκεται σε κατάσταση λειτουργίας «προγραμματισμός».
- Όταν φτάσει η προγραμματισμένη ώρα, το μπλε φωτάκι θα σβήσει και θα ανάψει το κόκκινο φωτάκι, και η μηχανή θα βρίσκεται σε κατάσταση λειτουργίας «καφέ». Θα σβήσει μετά από 35 λεπτά.
- Αν πιέσετε το κουμπί PROG τέταρτη φορά, θα ακυρωθεί ο τρόπος λειτουργίας «προγραμματισμός» και θα επανέλθει σε κατάσταση αναμονής.
- ΠΡΟΕΙΔΟΠΟΙΗΣΗ: Μην αφήνετε την καφετιέρα χωρίς επιτήρηση όσο παρασκευάζεται ο καφές

### **ΑΦΟΥ ΟΛΟΚΛΗΡΩΘΕΙ Η ΧΡΗΣΗ ΤΗΣ ΣΥΣΚΕΥΗΣ:**

- Σταματήστε τη λειτουργία της συσκευής
- Μπορείτε να πιέσετε ON/OFF για τη σταματήσετε ή μπορείτε απλώς να την αφήσετε, και η καφετιέρα θα σβήσει αυτόματως μετά από 35 λεπτά
- Αποσυνδέστε τη συσκευή από το ρεύμα.
- Καθαρίστε τη συσκευή.

### **ΚΑΘΑΡΙΟΤΗΤΑ**

- Αποσυνδέστε τη συσκευή από το ρεύμα και αφήστε τη να κρυώσει πριν πραγματοποιήσετε οποιαδήποτε διαδικασία καθαρισμού.
- Καθαρίστε τη συσκευή με ένα υγρό πανί, βρεγμένο με μερικές σταγόνες απορρυπαντικού και μετά στεγνώστε τη.
- Μη χρησιμοποιείται διαλυτικά ούτε προϊόντα με όξινο ή αλκαλικό παράγοντα pH, όπως η χλωρίνη, ούτε λειαντικά προϊόντα για τον καθαρισμό της συσκευής.
- Αν η συσκευή δεν βρίσκεται σε καλή κατάσταση καθαριότητας, η επιφάνειά της μπορεί να χαλάσει και αυτό να επηρεάσει αναπόφευκτα τη διάρκεια ζωής της συσκευής και να οδηγήσει σε κατάσταση επικινδυνότητας.
- Για να καθαρίσετε το μόνιμο φίλτρο, αφαιρέστε

το, αδειάστε το και ξεπλύνετε το με τρεχούμενο νερό

- Τα ακόλουθα σκεύη μπορούν να καθαριστούν με ζεστό νερό με σαπούνι ή σε πλυντήριο πιάτων (χρησιμοποιείστε ένα ελαφρύ πρόγραμμα πλυσίματος):

- Δοχείο

- Στεγνώστε όλα τα εξαρτήματα πριν συναρμολογήσετε και φυλάξτε τη συσκευή.

#### **ΑΝΤΙΜΕΤΩΠΙΣΗ ΤΩΝ ΕΠΙΚΑΘΙΣΕΩΝ ΑΛΑΤΩΝ:**

- Για την τέλεια λειτουργία της συσκευής, αυτή πρέπει να μην έχει επικαθίσεις αλάτων ή μαγνησίου που προέρχονται από τη χρήση πολύ σκληρών νερών.
- Προς τούτο, θα πρέπει να χρησιμοποιείτε ένα προϊόν κατά των αλάτων, ειδικά για αυτό το είδος συσκευής.

# Русский

## Кофеварка

### Verona Legend

#### ИСПОЛЬЗОВАНИЕ И УХОД

- Перед каждым использованием полностью разворачивайте сетевой кабель.
- Не эксплуатируйте прибор с неправильно установленным фильтром.
- Не включайте прибор без воды.
- Не допускается эксплуатировать электроприбор с неисправным выключателем питания.
- Не перемещайте прибор во время использования.
- Внимательно следите за отметкой Максимальный уровень.
- Отсоедините электроприбор от сети после использования или для его чистки.
- отключите прибор от сетевой розетки перед тем, как вновь наполнить резервуар для воды.
- Храните этот прибор вне досягаемости детей и/или лиц с ограниченными физическими, сенсорными или умственными возможностями, а также тех, кто не знаком с правилами его использования;
- Не ставьте электроприбор на хранение, пока он горячий.
- Пользуйтесь прибором только с водой.
- Не оставляйте включенный электроприбор без присмотра. Это сохранит электроэнергию и продлит срок его службы.
- ВНИМАНИЕ: Не используйте прибор, если стекло треснуто или разбито.

#### ОПИСАНИЕ

- A Крышка
- B Держатель для фильтра
- C Постоянный фильтр
- D Резервуар с водой
- E Уровень воды
- F Стеклоянный кувшин
- G Поддон с подогревом

- H Кнопка программирования «PROG»
- I Кнопка ВКЛ / ВЫКЛ (ВКЛ / ВЫКЛ)
- J Кнопка MIN (минуты)
- K Кнопка Часы
- L Ложка
- M Кабель электропитания

#### ИНСТРУКЦИЯ ПО ЭКСПЛУАТАЦИИ

##### ПЕРЕД ИСПОЛЬЗОВАНИЕМ:

- Убедитесь в том, что вы полностью распаковали прибор.
- Прежде чем использовать продукт в первый раз, рекомендуется запустить его только с водой.

##### ЗАЛИВКА ВОДЫ:

- Необходимо заполнить водой отсек для воды перед включением прибора.
- Откройте крышку (A).
- При заполнении следите за отметкой MAX уровень. (E) Используйте столько чашек воды, сколько чашек кофе вы хотите приготовить.
- Закройте крышку (A)

##### ЗАПРАВКА КОФЕ:

- Откройте крышку (A) держателя фильтра (B).
- Снимите постоянный фильтр (C) с держателя для фильтра (B)
- Заполните съемный фильтр (C) молотым кофе (для приготовления одной чашки кофе используйте 6-7 граммов молотого кофе).
- Убедитесь, что съемный фильтр должным образом установлен в держатель для фильтра.
- Вы можете использовать мерную ложку (L) для добавления кофе.

##### ИСПОЛЬЗОВАНИЕ

##### ПЕРЕД ПЕРВЫМ ИСПОЛЬЗОВАНИЕМ

- Чтобы прибор готовил отличный кофе с первой чашки, мы рекомендуем сполоснуть его теплой водой следующим образом:
- Налейте 1,2 л воды в резервуар (D)
- Поместите постоянный фильтр (C) в пустой, не заполненный кофе держатель для филь-

- тра (B) и закройте крышку (A) кофемашины.
- Поместите кувшин (F) на поддон с подогревом (G).
- Подключите прибор к сети. На экране будет отображаться 12:00
- Нажмите кнопку ON/OFF, загорится красный индикатор (ON/OFF).
- Через несколько секунд начнет выходить вода.
- Когда вода перестанет течь, опорожните кувшин, очистите постоянный фильтр (C) и держатель для фильтра(B)
- Кофемашина готова для приготовления кофе.
- Если вы хотите остановить прибор, нажмите ON/OFF, и прибор остановит работу.

#### **ЧТОБЫ ПРИГОТОВИТЬ КОФЕ БЕЗ ПРОГРАММИРОВАНИЯ ПРИБОРА:**

- Заполните резервуар (D) холодной водой в соответствии с инструкциями в разделе «Заполнение водой»
- Добавьте молотый кофе в соответствии с инструкциями в разделе «Заправка кофе».
- Поместите кувшин на поддон с подогревом.
- Подключите прибор к сети. На экране будет отображаться 12:00
- Нажмите кнопку ON/OFF один раз, загорится красный индикатор.
- Прибор войдет в режим приготовления кофе, и через несколько секунд начнет выходить кофе.
- После приготовления кофе кувшин (F) можно снять. Противокapельная система предотвращает выход кофе, если кувшин не установлен должным образом. Однако, время ожидания не может превышать 30 секунд, так как кофеможет начать переливаться через края держателя для фильтра.
- По окончании приготовления кофе, прибор можно остановить.
- Если вы хотите остановить прибор, нажмите ON/OFF, и прибор остановит работу.
- Если вы этого не сделаете, то кофемашина автоматически переключится в режим Сохранение тепла и через 35 минут отключится автоматически.

#### **ДЛЯ ПРИГОТОВЛЕНИЯ КОФЕ**

- Настройте часы и график автоматического запуска.

- Сперва вы должны настроить часы.
- Нажмите кнопку «PROG»
- ЧАСЫ появятся на ЖК-дисплее. Нажмите кнопку ЧАСЫ и кнопку МИН, чтобы определить текущее время между 0:00 и 23:59.
- Нажмите кнопку «PROG» снова.
- ТАЙМЕР появится на дисплее, нажмите кнопку ЧАСЫ и кнопку МИН, чтобы установить время автоматического запуска, от 0:00 до 23:59.
- Нажмите кнопку PROG в третий раз, и загорится синий индикатор, прибор перейдет в режим программирования. Когда наступит заданное время, синий индикатор погаснет, и загорится красный индикатор, прибор перейдет в режим приготовления кофе и выключится через 35 минут
- Нажмите кнопку PROG в четвертый раз, режим программирования будет отменен, и прибор вернется в режим ожидания.
- ВНИМАНИЕ! Не оставляйте кофемашину без присмотра во время приготовления кофе.

#### **ПО ОКОНЧАНИИ РАБОТЫ ПРИБОРА**

- Остановите прибор.
- Вы можете нажать ON/OFF, чтобы остановить прибор, или просто оставить его, и через 35 минут он отключится автоматически.
- Отключите прибор от сети.
- Очистка фильтра

#### **ОЧИСТКА**

- Отсоедините прибор от сети после использования, чтобы он остыл перед чисткой.
- Очистите прибор, используя влажную ткань и несколько капель чистящей жидкости, и вытрите его насухо.
- Не допускается использовать растворители или продукты на основе кислоты или с высоким уровнем pH, например, отбеливатель, а также абразивные чистящие вещества.
- Если прибор не будет содержаться в чистом состоянии, его поверхность может быть повреждена, срок службы сокращен или даже его использование станет небезопасным.
- Для очистки постоянного фильтра опорожните его и промойте проточной водой.

- вы можете мыть в посудомоечной машине следующие части:

- Чаша

- Затем просушите все части перед сборкой.

**ОЧИСТКА ОТЛОЖЕНИЙ:**

- для правильной работы в чайнике не должно быть отложений и накипи, которые образуются от использования с жесткой водой.

- для удаления накипи нужно использовать специальное средство.

## Română

### Cafetieră programabilă

#### Verona Legend

#### UTILIZARE ȘI ÎNGRIJIRE:

- Desfășurați complet cablul de alimentare al aparatului înainte de fiecare utilizare.
- Nu utilizați aparatul fără filtrul (filtrele) acestuia poziționate corect.
- Nu porniți aparatul fără să aibă apă.
- Nu utilizați aparatul dacă întrerupătorul pornit/oprit nu funcționează.
- Nu mișcați aparatul în timpul utilizării.
- Respectați nivelurile MAX și MIN. (Fig. ?).
- Deconectați aparatul de la rețeaua de alimentare atunci când nu îl utilizați și înainte de a-l curăța.
- Înainte de a umple rezervorul de apă, scoateți aparatul din priză.
- Depozitați aparatul într-un loc care să nu fie la îndemâna copiilor și/sau a persoanelor cu capacități fizice, senzoriale sau mentale reduse, ori care nu au experiența sau cunoștințele necesare.
- Nu depozitați aparatul dacă mai este fierbinte.
- Utilizați numai apă pentru aparat.
- Nu lăsați niciodată aparatul conectat și nesupravegheat dacă nu este utilizat. Astfel se economisește energie și se prelungește durata de viață a aparatului.
- ATENȚIE: Nu utilizați aparatul dacă sticla este fisurată sau spartă.

#### DESCRIERE

- A Capac
- B Pâlnie suport filtru
- C Filtru permanent
- D Rezervor de apă
- E Nivel apă
- F Cană de sticlă
- G Placă pentru păstrarea căldurii
- H Buton PROG (Program)
- I Buton ON/OFF (Pornit/Oprit)

- J Buton MIN (Minute)
- K Buton Hours (Ore)
- L Lingură
- M Cablu de alimentare

#### INSTRUCȚIUNI DE UTILIZARE

##### ÎNAINTE DE UTILIZARE:

- Asigurați-vă că ați înlăturat toate ambalajele produsului.
- Înainte de utilizarea produsului pentru prima dată, recomandăm operarea doar cu apă.

##### UMPLEREA CU APĂ:

- Înainte de a porni aparatul trebuie să umpleți compartimentul pentru apă.
- Deschideți capacul.
- Umpleți recipientul (D) cu respectarea nivelului MAX. (E) cu numărul de cești de apă corespunzător numărului de cești de cafea pe care doriți să îl obțineți
- Închideți capacul (A).

##### UMPLEREA CU CAFEA:

- Deschideți capacul (A) al suportului de filtru (B).
- Îndepărtați filtrul permanent (C) de pe suportul de filtru (B).
- Umpleți filtrul detașabil (C) cu cafea măcinată (folosiți 6-7 grame de cafea măcinată pentru fiecare ceașcă de cafea dorită).
- Verificați ca filtrul detașabil să fie corect așezat în suportul de filtru.
- Puteți folosi lingura de măsurare (L) pentru adăugarea de cafea.

##### MOD DE UTILIZARE:

##### ÎNAINTE DE PRIMA UTILIZARE

- Pentru a asigura o cafea excelentă de la prima ceașcă, recomandăm clătirea cu apă caldă după cum urmează:
- Turnați 1,5 l de apă în recipient (D).
- Așezați filtrul permanent (C) în pâlnia (B), gol, fără cafea și închideți capacul (A) al cafetierei.
- Așezați cana (F) pe plita de încălzire (G).
- Conectați la rețeaua electrică. Pe ecran va fi afișat 12:00.
- Apăsăți butonul ON/OFF (Pornit/Oprit) o dată (indicatorul roșu ON/OFF va fi iluminat).

- Apa va începe să curgă în câteva secunde.
- Când apa încetează să curgă, goliți cana, curățați filtrul permanent (C) și pâlnia (B).
- Cafetiera este pregătită pentru a prepara cafea.
- Dacă doriți să opriți mașina, apăsați ON/OFF (Pornit/Oprit) și mașina se va opri

### **PENTRU A PREPARA CAFEAUA DIRECT, FĂRĂ PROGRAMARE**

- Umpleți recipientul (D) cu apă rece conform secțiunii Umplerea cu apă.
- Adăugați cafea măcinată conform secțiunii Umplerea cu cafea.
- Puneți cana pe plita de încălzire.
- Conectați la rețeaua electrică. Pe ecran va fi afișat 12:00.
- Apăsați butonul ON/OFF (Pornit/Oprit) o dată, indicatorul roșu va fi iluminat.
- Cafeaua va începe să curgă în câteva secunde.
- Cana (F) poate fi îndepărtată în timp ce cafeaua este în curs de preparare. Sistemul anticipurare împiedică scurgerea cafelei atunci când cana nu este la locul ei. Totuși, timpul nu poate depăși 30 secunde, altfel filtrul poate să se reverse peste marginea pâlniei.
- Când terminați prepararea cafelei, puteți opri mașina.
- Dacă doriți să opriți mașina, apăsați ON/OFF (Pornit/Oprit) și mașina se va opri.
- >În caz contrar, cafetiera se va comuta automat pe funcția de păstrare a căldurii, iar după 35 minute, cafetiera se va opri automat.

### **PENTRU PROGRAMAREA PREPARĂRII CAFELEI**

- Fixați ceasul și Programul de pornire automată.
- Mai întâi trebuie să Programați ceasul.
- Apăsați butonul PROG.
- Pe ecranul LCD apare CLOCK. Apăsați tasta HOUR (Oră) și tasta MIN (Minute) pentru a determina ora curentă, între 0:00 și 23:59.
- Apăsați din nou butonul PROG.
- Pe ecran apare TIMER; apăsați tasta HOUR (Oră) și tasta MIN (Minute) pentru a programa timpul de pornire automată, între 0:00 și 23:59.
- Apăsați butonul PROG pentru a treia oară și lampa albastră este aprinsă, aparatul este în modul program. Când a sosit ora rezervării,

lampa albastră oprită și lampa roșie aprinsă, aparatul intră în modul de cafea și se va opri după 35 de minute.

- Apăsați butonul PROG în cel mai scurt timp, modul program va fi anulat și va reveni la așteptare.
- AVERTISMENT: Nu lăsați cafetiera nesupravegheată în cursul preparării cafelei.

### **ODATĂ CE APARATUL A TERMINAT**

- Opriți aparatul.
- Puteți apăsa ON/OFF pentru oprire sau să îl lăsați să se oprească automat după 35 minute.
- Deconectați aparatul de la rețeaua electrică.
- Curățați dispozitivul.

## **CURĂȚARE**

- Decuplați aparatul de la priză și lăsați-l să se răcească înaintea oricărei operații de curățare.
- Curățați aparatul cu o cârpă umedă și câteva picături de detergent lichid, apoi uscați-l.
- Nu utilizați solvenți sau produse cu pH acid sau bazic, de exemplu înălbitori sau produse abrazive, pentru curățarea aparatului.
- Dacă aparatul nu este bine curățat, suprafața sa se poate deteriora, afectând în mod inevitabil durata sa de viață devenind nesigur pentru utilizare.
- Pentru curățarea filtrului permanent, goliți-l și clătiți-l cu apă de la robinet.
- Următoarele piese pot fi spălate în mașina de spălat vase (utilizând un program de curățare delicată):
  - Cana.
- Apoi uscați toate piesele înainte de asamblare și depozitare.

### **TRATAREA DEPURERILOR DE TARTRU:**

- Pentru ca aparatul să funcționeze corect, trebuie menținut fără depunerile de tartru sau magneziu create prin folosirea apei dure.
- Un produs anticarcar specific trebuie utilizat la acest tip de aparat.

# БЪЛГАРСКИ

## Кафеварка

### Verona Legend

#### УПОТРЕБА И ПОДДРЪЖКА :

- Преди употреба развийте напълно храняващия кабел на уреда.
- Не използвайте уреда, докато не се уверите, че филтъра/филтрите са поставени правилно.
- Не пускайте уреда в действие без вода.
- Не използвайте уреда при повреден бутон за вкл./изкл.
- Не движете уреда, докато работи.
- Спазвайте МАКСИМАЛНОТО И МИНИМАЛНОТО ниво. (Fig.?).
- Изключете уреда, когато не го използвате или когато се готвите да го почистите.
- Изключете уреда от ел. мрежата преди да напълните резервоара с вода.
- Съхранявайте уреда далеч от достъпа на деца и/или хора с намалени физически, сензорни или умствени възможности, или от такива без опит и познания за боравене с него.
- Не съхранявайте уреда, ако все още е топъл.
- Използвайте уреда единствено с вода.
- В никакъв случай не оставяйте включения уред без наблюдение. По този начин хем ще спестите енергия, хем ще удължите живота на ел.уреда.
- **ВНИМАНИЕ!** Не използвайте уреда, ако стъклото е пукнато или счупено.

#### ОПИСАНИЕ

- A Капак
- B Фуния, в която се поставя филтърът
- C Постоянен филтър
- D Резервоар за вода
- E Водно равнище
- F Кана
- G Загриваща плоча
- H Бутон „PROG“ („Програмиране“)
- I Бутон ON/OFF (Включване/Изключване)
- J Бутон „MIN“ („Минути“)

- K Бутон „Hours“ („Часове“)
- L Дозираща лъжичка
- M Кабел за свързване към мрежата

#### ПЪЛНЕНЕ С ВОДА:

- Преди включването на уреда задължително следва да напълните резервоара с вода.
- Отворете капака (A).
- Напълнете резервоара със студена вода (D).
- Напълнете резервоара, като внимавате да не надхвърлите равнище „MAX“ (E) съгласно броя чаши, които желаете да пригответе.
- Затворете капака (A).

#### ПЪЛНЕНЕ С КАФЕ:

- Отворете капака на отделението за филтри.
- Извадете постоянния филтър (C) от отделението за филтри (B).
- Напълнете с мляно кафе подвижния филтър (C), (сложете по 6-7 гр. мляно кафе на чаша).
- Проверете дали изваждаемия филтър е поставена правилно в държача за филтри.
- Можете да използвате дозиращата лъжичка (L).

#### УПОТРЕБА:

##### ПРЕДИ УПОТРЕБА ЗА ПЪРВИ ПЪТ

- С цел да постигнете отлично кафе още от първата чаша, препоръчваме да измиете с хладка вода по следния начин:
- Излейте 1,5 л. вода в резервоара (D).
- Поставете постоянния филтър (C) във фунията (B), празен, без кафе, след което затворете капака (A) на кафеварката.
- Затворете капака и поставете каната върху плочата (G).
- Свържете към мрежата На екрана ще се изпише 12:00.
- Натиснете веднъж ON/OFF. Червеният светлинен индикатор (ON/OFF) ще светне.
- След няколко секунди, водата ще започне да излиза.
- Когато водата престане да изтича, изпразнете каната, почистете постоянния филтър (C), а също и фунията (B).
- Машината е вече готова за приготвяне на кафе.
- Ако желаете да спрете машината, моля натиснете ON/OFF и тя ще спре.

## **ПРИГОТВЯНЕ КАФЕ НАПРАВО, БЕЗ ПРОГРАМИРАНЕ**

- Напълнете резервоара (D) със студена вода, според указаното в раздел „Пълнене с вода“.
- Добавете смляно кафе според раздел „Пълнене с кафе“.
- Поставете каната (F) върху нагревателната плоча.
- Свържете към мрежата. На екрана ще се изпише 12:00.
- Натиснете веднъж ON/OFF. Червеният светлинен индикатор ще светне.
- След няколко секунди кафето ще започне да излиза.
- Каната (F) може да бъде извадена, докато кафето се приготвя. Системата срещу подливане позволява кафето да не се разсипва, когато каната не се намира в своето положение. При всички положения, ако каната се държи не във своето положение за повече от 30 секунди, преди всичката вода да премине през филтъра, възможно е при филтъра да се получи преливане.
- Когато завършите изготвянето на кафето, можете да спрете машината.
- Ако желаете да спрете машината, моля натиснете ON/OFF и тя ще спре.
- Ако не сторите това, кафеарката автоматично ще премине в режим „поддържане топло“, а след 35 минути ще спре от само себе си.

## **ПРИГОТВЯНЕ НА КАФЕ ЧРЕЗ ПРОГРАМИРАНЕ**

- Нагласяне на часовника и задаване на „автоматично включване“.
- На първо място следва да нагласите часовника.
- За целта, натиснете бутон PROG.
- На екрана LCD ще се появи CLOCK. Натиснете бутон „HOUR“ и бутон „MIN“, за да определите настоящото време в интервала между 0:00 и 23:59 часа.
- Натиснете повторно бутона PROG.
- Когато на екрана се появи TIMER, натиснете бутон „HOUR“ и бутон „MIN“, за да зададете часа на автоматично включване в интервала между 0:00 и 23:59.
- Натиснете бутона PROG за трети път, а синята лампа, машината е в режим на програмиране. Когато времето за резервация е пристигнало, синята лампа е изключена и червената лампа е включена, машината

влиза в режим на кафе и ще се изключи след 35 минути.

- Натиснете бутона PROG за първи път, режимът на програмата ще бъде отменен и ще се върне в изчакване.
- **ВНИМАНИЕ!** Не оставяйте кафеарката включена, докато се приготвя кафе.

## **СЛЕД ПРИКЛЮЧВАНЕ НА РАБОТАТА С УРЕДА, НАПРАВЕТЕ СЛЕДНОТО:**

- Спиране на уреда.
- За да спрете уреда може да натиснете ON/OFF или просто може да го устатите така. Във втория случай кафеарката ще изгасне след изтичането на 35 минути.
- Изключете уреда от захранващата мрежа.
- Почистете уреда.

## **ПОЧИСТВАНЕ**

- Изключете уреда от захранващата мрежа и го оставете да се изстине, преди да започнете да го почиствате.
- Почистете уреда с влажна кърпа, напоена с няколко капки миещ препарат, след което го подсушете.
- За почистването на уреда не използвайте разтворители и препарати с киселинен или основен рН фактор, като например белина и абразивни продукти.
- Ако не поддържате уреда чист, повърхността му може да се повреди и това да съкрати безвъзвратно експлоатационния му живот, а също и да стане причина за рискова ситуация.
- За почистване на постоянния филтър, моля изпразнете го и го изплакнете с течаща вода.
- Следните части могат да се мият в топла сапунена вода или в миялна машина (използвайте мека програма за миене):
  - Кана
- След това, подсушете добре всички части, поставете ги обратно и съхранете уреда.

## **ОБРАБОТКА НА КАЛЦИРАНИТЕ ОТЛАГАНИЯ:**

- За правилното функциониране на уреда, той трябва да е почистен от котлен камък или магнезий, които се отлагат при използване на силно варовита вода.
- За това трябва да използвате антиваровиков препарат специално за този вид уреди.

## الاستعمال:

قبل الاستعمال الأول

لضمان القهوة ممتازة من الفنجان الأول، ننصح الشطف بالماء الدافئ على النحو التالي:

ص ٥,١ لتر من الماء في الخزان (D)

ضع المرشح الدائم (C) في التمتع (B)، فارغاً ومن دون بن وأغلق الغطاء (A) من صانعة القهوة

ضع الإناء (F) على لوح التسخين (G)

أوصل بالتيار. سيظهر على الشاشة ٠٠:٢١

اضغط على ON/OFF مرة واحدة. يضيء المؤشر الأحمر (ON/OFF)

سوف يبدأ الماء بالخروج في بضع ثوانٍ

عندما يتوقف الماء من الخروج، أفرغ الإناء ونظف المرشح الدائم (C) وقم بحامل المرشحات (B)

لديك الماكينة جاهزة لصنع القهوة

إذا أردت إيقاف الماكينة، اضغط على ON/OFF وسوف تتوقف

## لصنع القهوة مباشرة، دون برمجة

املاً الخزان (D) بالماء البارد حسب فقرة تعبئة الماء

أضف البن المطحون حسب فقرة ملء البن

ضع الإناء (F) على لوح التسخين

أوصل بالتيار. سيظهر على الشاشة ٠٠:٢١

اضغط على زر ON/OFF مرة واحدة. سوف يضيء المؤشر الأحمر

سوف تبدأ القهوة بالخروج في بضع ثوانٍ

يمكن إزالة الإناء (F) أثناء صنع القهوة. يقوم النظام المانع للتقريب على منع القهوة من الانسكاب عندما لا يكون الإناء في موضعه. ومع ذلك، إذا بقي الإناء خارج موضعه لأكثر من ٠٣ ثانية، قبل أن يمر كل الماء من خلال المرشح، فمن الممكن أن يطبخ المرشح.

عند الانتهاء من صنع القهوة، يمكنك إيقاف الماكينة.

إذا أردت إيقاف الماكينة، اضغط على ON/OFF وسوف تتوقف

خلاف ذلك، فإن صانعة القهوة سوف تحافظ تلقائياً على السخونة وبعد ٥٣ دقيقة سوف تنطفئ صانعة القهوة تلقائياً

## لصنع القهوة مع البرمجة

قم بضبط الساعة وبرمج التشغيل التلقائي

أولاً يجب ضبط الساعة

اضغط على زر PROG

تظهر على شاشة LCD كلمة CLOCK. اضغط على مفتاح Hour ومفتاح MIN لتحديد الوقت الحالي، بين الساعة ٠٠:٠٠ و ٩٥:٣٢

اضغط على زر PROG مرة أخرى

عند ظهور على الشاشة TIMER، اضغط على مفتاح Hour ومفتاح MIN لتعيين وقت التشغيل التلقائي، بين الساعة ٠٠:٠٠ و ٩٥:٣٢

اضغط على زر PROG مرة ثالثة، وكان المصباح الأزرق في وضع التشغيل، فالآلة في وضع البرنامج، وعندما يصل وقت الحجز، يتم إيقاف تشغيل المصباح الأزرق والمصباح الأحمر، وتدخل الآلة في وضع القهوة، وستغلق بعد ٥٣ دقيقة.

اضغط على زر PROG في الوقت المناسب، سيتم إلغاء وضع البرنامج والعودة إلى الانتظار

هام: لا تترك صانعة القهوة دون مراقبة أثناء صنع القهوة

## بعد الانتهاء من استعمال الجهاز:

أوقف الجهاز

يمكنك الضغط على ON/OFF لإيقافها أو يمكنك تركها ببساطة، وسوف تنطفئ صانعة القهوة تلقائياً بعد ٥٣ دقيقة

أفضل قابس الجهاز من مصدر التيار الكهربائي.

نظف الجهاز.

## التنظيف

أفضل قابس الجهاز من التيار الكهربائي واتركه يبرد قبل البدء بأي عملية تنظيف.

قم بتنظيف الجهاز بقطعة قماش مبللة ومشرّبة ببضع قطرات من منظف ثم جفّفه.

لا تستخدم مواد مذيبة ولا منتجات بعنصر رقم هيدروجيني حمضي أو أساسي مثل المبيضات ولا منتجات كاشطة لتنظيف الجهاز.

إذا لم يتم حفظ الجهاز في حالة جيدة من النظافة، فإن سطحه قد يتلف ويؤثر لا محالة على مدة عمر الجهاز ويؤدي إلى وضع خطير.

لتنظيف المرشح الدائم، أفرغه واشطفه بالماء الجاري

القطع التالية هي مناسبة لتنظيفها بماء ساخن فيه صابون أو في غسالة الصحون (باستخدام برنامج غسل خفيف):

الإناء.

ثم جفّف كل القطع قبل تركيبها وحفظها.

## معالجة القشور الكلسية:

لأجل تشغيل مثالي للجهاز، فإنه يجب أن يكون خالياً من قشور الكلس أو المغنيسيوم، والتي تنشأ عن استعمال مياه عالية العسر.

للقيام بذلك يجب استعمال منتج خاص لإزالة الترسبات لهذا النوع من الأجهزة.

## العربية

صانعة القهوة  
Verona Legend

### استخدام والرعاية:

- قبل كل استعمال، انشر بالكامل سلك التيار الكهربائي للجهاز.  
لا تستعمل الجهاز بدون وضع المصفاة/المصافي بالشكل الصحيح.  
لا تشغيل الجهاز بدون ماء.  
لا تستعمل الجهاز إذا كانت أداة التشغيل/الإيقاف الخاصة به لا تعمل.  
لا تحرك الجهاز أثناء ما يكون قيد الاستعمال.  
قم بمراجعة المستويات MAX و MIN..  
افصل قابس الجهاز من التيار الكهربائي عند عدم استعماله وقبل القيام بأي عملية تنظيف.  
افصل قابس الجهاز من التيار الكهربائي قبل ملء خزان الماء.  
احفظ هذا الجهاز بعيداً عن متناول الأطفال و/أو الأشخاص الذين يعانون من انخفاض قدراتهم الجسدية والحسية أو العقلية أو نقص الخبرة والمعرفة.  
لا تخزن الجهاز إذا كان لا يزال ساخناً.  
لا تستخدم الجهاز إلا مع الماء.  
لا تترك الجهاز أبداً موصولاً وبدون مراقبة. بالإضافة إلى ذلك ستقوم بتوفير الطاقة وإطالة عمر الجهاز.  
هام: لا تستعمل الجهاز إذا كان الزجاج متصدعاً أو مكسوراً.

### الوصف

A	غطاء
B	قمع حامل المرشحات
C	مرشح دائم
D	خزان ماء
E	مستوى الماء
F	الإناء
G	لوح تسخين
H	زر PROG (برمجة)
I	زر ON/OFF (تشغيل/إيقاف)
J	زر MIN (دقائق)
K	زر Hours (ساعات)
L	ملعقة موزعة
M	سلك توصيل

### طريقة الاستخدام

#### ملاحظات أولية للاستعمال:

تأكد من أنك قد أزلت كافة مواد تعبئة وتغليف المنتج.  
قبل استعمال المنتج لأول مرة، من المستحسن استخدامه فقط مع الماء.

#### تعبئة الماء:

لايد من ملء الخزان مسبقاً بالماء قبل تشغيل الجهاز.  
افتح الغطاء (A).

املاً الخزان (D) بالماء البارد.

املاً الوعاء مع مراعاة المستوى الأقصى MAX (E) حسب عدد الفناجين التي ترغب في تحضيرها  
أغلق الغطاء (A).

#### ملء البن:

افتح غطاء حامل المرشحات.

أخرج المرشح الدائم (C) من حامل المرشحات (B)

املاً بالبن المطحون المرشح القابل للإزالة (C)، (يجب وضع 6-7غ من البن المطحون لكل فنجان من القهوة ترغب بتحضيره).

تحقق من وضع المرشح القابل للإزالة تماماً في حامل المرشحات.

يمكن استخدام الملعقة الموزعة (L)

## Español

### GARANTÍA Y ASISTENCIA TÉCNICA

Este producto goza del reconocimiento y protección de la garantía legal de conformidad con la legislación vigente. Para hacer valer sus derechos o intereses debe acudir a cualquiera de nuestros servicios de asistencia técnica oficiales.

Podrá encontrar el más cercano accediendo al siguiente enlace web: <http://taurus-home.com/>

También puede solicitar información relacionada poniéndose en contacto con nosotros por el teléfono que aparece al final de este manual.

Puede descargar este manual de instrucciones y sus actualizaciones en <http://taurus-home.com>

## Català

### GARANTIA I ASSISTÈNCIA TÈCNICA

Aquest producte gaudeix del reconeixement i protecció de la garantia legal de conformitat amb la legislació vigent. Per fer valer els seus drets o interessos ha d'acudir a qualsevol dels nostres serveis d'assistència tècnica oficials.

Podrà trobar el més proper accedint al següent enllaç web: <http://taurus-home.com/>

També pot demanar informació relacionada posant-se en contacte amb nosaltres al telèfon que apareix al final d'aquest manual.

Podeu descarregar aquest manual d'instruccions i les seves actualitzacions a <http://taurus-home.com>

## English

### WARRANTY AND TECHNICAL ASSISTANCE

This product enjoys the recognition and protection of the legal guarantee in accordance with current legislation. To enforce your rights or interests you must go to any of our official technical assistance services.

You can find the closest one by accessing the following web link: <http://taurus-home.com/>

You can also request related information by contacting us.

You can download this instruction manual and its updates at <http://taurus-home.com/>

## Français

### GARANTIE ET ASSISTANCE TECHNIQUE

Ce produit est reconnu et protégé par la garantie établie conformément à la législation en vigueur. Pour faire valoir vos droits ou intérêts, vous devrez vous adresser à l'un de nos services d'assistance technique agréés.

Pour savoir lequel est le plus proche, vous pouvez accéder au lien suivant : <http://taurus-home.com/>

Vous pouvez aussi nous contacter pour toute information.

Vous pouvez télécharger ce manuel d'instructions et ses mises à jour sur <http://taurus-home.com/>

## Deutsch

### GARANTIE UND TECHNISCHER SERVICE

Dieses Produkt ist von der gesetzlichen Garantie gemäß der geltenden Gesetzgebung geschützt. Um Ihre Rechte und Interessen geltend zu machen, müssen Sie eines unserer offiziellen Servicezentren aufsuchen.

Über folgenden Link finden Sie ein Servicezentrum in Ihrer Nähe: <http://taurus-home.com/>

Sie können auch Informationen anfordern, indem Sie sich mit uns in Verbindung setzen.

Sie können dieses Benutzerhandbuch und seine Aktualisierungen unter <http://taurus-home.com/>

## Italiano

### GARANZIA E ASSISTENZA TECNICA

Questo prodotto possiede il riconoscimento e la protezione della garanzia legale di conformità con la legislazione vigente. Per far valere i suoi diritti o interessi, dovrà rivolgersi a uno qualsiasi dei nostri servizi ufficiali di assistenza tecnica.

Può trovare il più vicino cliccando sul seguente link: <http://taurus-home.com/>

Inoltre, può richiedere informazioni mettendosi in contatto con noi.

Può scaricare questo manuale di istruzioni e i suoi aggiornamenti da <http://taurus-home.com/>

## Português

### GARANTIA E ASSISTÊNCIA TÉCNICA

Este produto goza do reconhecimento e proteção da garantia legal em conformidade com a legislação em vigor. Para fazer valer os seus direitos ou interesses, deve recorrer sempre aos nossos serviços oficiais de assistência técnica.

Poderá encontrar o mais próximo de si através do seguinte website: <http://taurus-home.com/>

Também pode solicitar informações relacionadas, pondo-se em contacto conosco.

Pode fazer o download deste manual de instruções e suas atualizações em <http://taurus-home.com/>

## Nederlands

### GARANTIE EN TECHNISCHE ONDERSTEUNING

Dit product valt onder de legale garantievoorzaken zoals bepaald in de actuele wetgeving. Om een beroep te doen op uw rechten of aanspraken kunt u contact opnemen met onze officiële technische service.

U kunt de dichtstbijzijnde technische service vinden op de website: <http://taurus-home.com/>

Voor verdere informatie kunt u ook contact met ons opnemen.

U kunt deze gebruiksaanwijzing en eventuele actualiseringen ervan downloaden via <http://taurus-home.com/>

## Polski

### GWARANCJA I SERWIS TECHNICZNY

Ten produkt jest uznawany i chroniony prawną gwarancją zgodnie z obowiązującymi przepisami. W celu wyegzekwowania swoich praw lub interesów, należy udać się do dowolnego z naszych oficjalnych usług pomocy technicznej.

Najbliższy punkt można znaleźć, korzystając z poniższego linku: <http://taurus-home.com/>

Można również poprosić o informacje, kontaktując się z nami.

Można też pobrać niniejszą instrukcję obsługi i jej aktualizacje na <http://taurus-home.com/>

## Ελληνικά

### ΕΓΓΥΗΣΗ ΚΑΙ ΤΕΧΝΙΚΗ ΥΠΟΣΤΗΡΙΞΗ

Το παρόν προϊόν αναγνωρίζεται και προστατεύεται από τη νόμιμη εγγύηση συμμόρφωσης προς την ισχύουσα νομοθεσία. Για να διεκδικήσετε τα δικαιώματα ή συμφέροντά σας πρέπει να απευθυνθείτε σε οποιοδήποτε από τα επίσημα γραφεία μας τεχνικής υποστήριξης.

Για να βρείτε το πιο κοντινό σε εσάς, ανατρέξτε στην ιστοσελίδα: <http://taurus-home.com/>

Μπορείτε επίσης να ζητήσετε πληροφορίες, επικοινωνώντας μαζί μας.

Μπορείτε να «κατεβάσετε» από το διαδίκτυο το παρόν εγχειρίδιο οδηγιών και τις σχετικές ενημερώσεις του στο <http://taurus-home.com/>

## Русский

### ГАРАНТИЯ И ТЕХНИЧЕСКАЯ ПОДДЕРЖКА

Этот продукт защищен юридической гарантией в соответствии с действующим законодательством. Чтобы обеспечить соблюдение ваших прав или интересов, вы должны обратиться в любую из наших официальных служб по технической поддержке клиентов.

Вы можете найти ближайшие из центров, пройдя по следующей веб-ссылке: <http://taurus-home.com/>

Вы также можете запросить соответствующую информацию, связавшись с нами (см. последнюю страницу руководства).

Вы можете скачать это руководство и обновления к нему по адресу <http://taurus-home.com/>

## Română

### GARANȚIE ȘI ASISTENȚĂ TEHNICĂ

Acest produs beneficiază de recunoașterea și protecția garanției legale în conformitate cu legislația în vigoare. Pentru a vă exercita drepturile sau interesele, trebuie să vă adresați unuia dintre serviciile noastre oficiale de asistență tehnică.

Puteți găsi cel mai apropiat serviciu de asistență tehnică accesând următorul link web: <http://taurus-home.com/>

De asemenea, puteți solicita informații conexe, contactând-ne (consultați ultima pagină a manualului).

Puteți descărca acest manual de instrucțiuni și actualizările sale la <http://taurus-home.com/>

## Български ГАРАНЦИЯ И ТЕХНИЧЕСКА ПОМОЩ

Настоящият продукт има законна гаранция, в съответствие с действащото законодателство. За да упражните правата си на потребител следва да се насочите към някой от нашите оторизирани сервизи.

Най-близкия до Вас сервиз можете да откриете на следния линк: <http://taurus-home.com/>

Също така, можете да потърсите информация, свързвайки се с нас (вижте на последната страница на наръчника).

Наръчника с указания и неговите осъвременявания можете да свалите на следния <http://taurus-home.com/>

## العربية

### الضمان والمساعدة التقنية

يحظى هذا المنتج بالاعتراف والحماية من الضمان القانوني وفقاً للتشريعات النافذة. لطلب حقوقك أو مصالحك يجب عليك مراجعة أي

مركز من مراكزنا لخدمات المساعدة التقنية الرسمية.

يمكنك العثور على الأقرب عن طريق الدخول إلى رابط الموقع التال:

<http://taurus-home.com> (حسب العلامة التجارية)

كما يمكنك طلب المعلومات ذات الصلة عن طريق الاتصال بنا عبر الهاتف.

ويمكنك تحميل دليل التعليمات هذا وتحديثاته على الموقع <http://taurus-home.com>

COUNTRY	ADDRESS	PHONE
Algeria	Zone d'Activite, N° 62, Constantine	213770777756
Argentina	Av. del Libertador 1298,(B1638BEY), Vicente López (Pcia. Buenos Aires)	541153685223
Belgium	Mariëndonkstraat 5, 5154 EG, Elshout	31620401500
Benin	359 Av. Steinmetz, 1930, Cotonou	0299-21313798
Bulgaria	265,Okolovrasten Pat, Mladost 4, 1766, Sofia	35929211120 / 35929211193
Burkina Faso	Avenue Bassawarga, 01 BP915, Ouagadougou	226 25301038
Congo (Republic of)	98 Blvd General Charles de Gaulle, Pointe Noire	242066776656
Cyprus	20, Bethlehem Str. / P.O.Box 20430, 2033, Strovolos	35722711300
Czech Republic	Milady Horakove 357/4, 568 02, Svitavy	420 461 540 130
Democratic Republic of the Congo	AV. Pont Canale N° 3440, Kinshasa	00243-991223232
Equatorial Guinea	SN Av Patricio Lumumba y C/ Jesus B, Bata	00240 333 082958 / 00240 333 082453
Equatorial Guinea	Calle de las Naciones Unidas, PO box 762, Malabo	240333082958 / 240333082453
España	Avda Barcelona, S/N, 25790 Oliana (Lleida) atencioncliente@taurus.es	902 118 050
Ethiopia	Lideta Sub City Kebele 10 H.NO 124, Addis Ababa	+251 11 5518300
France	Za les bas musats 18, 89100, Malay-le-Grand	03 86 83 90 90
Gabon	BP 574, Port-Gentil Centre-ville	24101552689 / 24101560698
Ghana	Ederick Place, Accra-Ghana	302682448 / 302682404

<b>Gibraltar</b>	11 Horse Barrack Lane, 54000, Gibraltar	00350 200 75397 / 00350 200 41023
<b>Greece</b>	Sapfous 7-9, 10553, Athens	+30 21 0373 7000
<b>Guinea</b>	BP 206, GN, Conakry	(224) 622204545
<b>Hong Kong</b>	Unit H,13/F., World Tech Centre, Hong kong	(852) 2448 0116 / 9197 3519
<b>Hungary</b>	Késmárk utca 11-13, 1158, Budapest	+36 1 370 4519
<b>India</b>	C-175, Sector-63, Noida, Gautam Budh Nagar - 201301, Delhi	(+91) 120 4016200
<b>Ivory Coast</b>	01 Rue Des Carrossiers-Zone 3, B.P 3747, Abidjan 01 (RCI)	22521251820 / 225 21 353494
<b>Jordan</b>	28 Basman St Down town, Amman	+962 6 46 222 68
<b>Kuwait</b>	P.O. BOX 3379 hawally, 32034, Hawally	+965 2200 1010
<b>Lebanon</b>	Damascus Highway; Sciale Building, Jamhour	9615922963
<b>Luxembourg</b>	Mariëndonkstraat 5, 5154 EG, Elshout	31620401500
<b>Mali</b>	BP E2900, Dravela Bolibana	223227216 / 223227259
<b>Marruecos</b>	Big distribution society 4 Rue 13 Lot. Smara Oulfa, Casablanca	(+212) 522 89 40 21
<b>Mauritania</b>	134 Avenue Gamal Abdener llot D, Nouakchott	2225254469 / 2225251258
<b>Mexico</b>	Rosas Moreno N° 4-203 Colonia de San Rafael C.P. 06470 – Delegación Cuauhtémoc, Ciudad de México	(+52) 55 55468162
<b>Montenegro</b>	Rastovac bb, 81400, Niksic	+382 40 217 055
<b>Netherlands</b>	Mariëndonkstraat 5, 5154 EG, Elshout	31620401500
<b>Nigeria</b>	8, Isaac; John Str,G.R.A Ikeja Lagos	23408023360099
<b>Paraguay</b>	Denis Roa 155 c/ Guido Spano, Asunción	21665100
<b>Peru</b>	Calle los Negocios 428, Surquillo, Lima	(511) 421 6047
<b>Portugal</b>	Avenida Rainha D. Amélia, nº12-B, 1600-677, Lisboa	+351 210966324
<b>Romania</b>	Dudesti Pantelimon 23, 410554, Bucharest	031.805.49.58
<b>Serbia</b>	Rastovac bb, 81400, Niksic	+382 40 217 055
<b>Slovakia</b>	Milady Horakove 357/4, 568 02, Svitavy	420 461 540 130
<b>Southafrica</b>	Unit 25 & 26, San Croy Office Park, Die Agora Road, Croydon, Kempton Park, 1619, Johannesburg	(+27) 011 392 5652
<b>Tunisia</b>	2, Rue de Turquie, Tunis	21671333066
<b>Ukraine</b>	Block 6, Ap Housing Estate Topol-2, B, 49000, Dnepropetrovsk	380563704161 / 380563704161
<b>United Arab Emirates</b>	P.O.BOX 8543, Dubai	14506246200
<b>Uruguay</b>	Luis Alberto de Herrera 3468, 11600, Montevideo	598 2209 28 00
<b>Vietnam</b>	Lot 7 Ind. Zone for, Ha Noi	84437658111 / 84437658110







**taurus**

Avda. Barcelona, s/n  
25790 Oliana  
Spain