



BOSCH



Register your
new device on
MyBosch now and
get free benefits:
[bosch-home.com/
welcome](https://bosch-home.com/welcome)

Extractor hood

**DBB66AF50,
DBB96AF50**

[pt]	Instruções de utilização	Exaustor	2
[ro]	Instrucțiuni de utilizare	Hotă	18

Índice

Segurança	3		
Indicações gerais	3		
Utilização correta	3		
Limitação do grupo de utilizadores	3		
Utilização segura	4		
Evitar danos materiais	8		
Generalidades	8		
Proteção do meio ambiente e poupança	8		
Eliminação da embalagem.....	8		
Poupança de energia.....	8		
Familiarização	10		
Aparelho.....	10		
Comandos.....	11		
Acessórios	11		
Operação base.....	11		
Ligar o aparelho	11		
Regular o nível do ventilador	12		
Desligar o aparelho	12		
Ligar a iluminação	12		
Desligar a iluminação	12		
Limpeza e manutenção.....	12		
Produtos de limpeza	12		
Limpar as superfícies de aço inoxidável	12		
Limpar superfícies lacadas	13		
Limpar alumínio	13		
Limpar plástico	13		
Limpar vidro	13		
Limpar os comandos	13		
Desmontar o filtro de gordura	13		
Limpar o filtro de gordura manualmente.....	13		
Lavar o filtro de gordura na máquina de lavar louça.....	14		
Montar o filtro de gordura	14		
		Filtros de odores para funcionamento por circulação de ar	14
		Filtro de odores para módulo de recirculação do ar CleanAir	15
		Eliminar anomalias	16
		Falhas de funcionamento.....	16
		Eliminação	17
		Eliminar o aparelho usado	17
		Serviço de Assistência Técnica.....	17
		Número E e número FD	17



Segurança

Observe as informações sobre a segurança, de modo a poder usar o seu aparelho de forma segura.

Indicações gerais

Aqui encontra informações gerais relativas a este produto.

- Leia atentamente estas instruções. Só assim poderá operar o seu aparelho de forma segura e eficiente.
- Estas instruções destinam-se ao utilizador do aparelho.
- Respeite as indicações de segurança e de aviso.
- Guarde estas instruções e as informações sobre o produto para posterior utilização ou para entregar a futuros proprietários.
- Examine o aparelho depois de o desembalar. Se detetar danos de transporte, não ligue o aparelho.

Utilização correta

Para um uso seguro e correto do aparelho, respeite as indicações relativas à utilização correta.

Este aparelho destina-se apenas à montagem. Respeite as instruções de montagem especiais.

Apenas os técnicos licenciados estão autorizados a ligar aparelhos sem ficha. A garantia cessa em caso de danos provocados por uma ligação incorreta.

O aparelho apenas pode ser utilizado:

- de acordo com este manual de instruções.
- para aspirar vapores de cozedura.
- para uso doméstico e em espaços fechados domésticos.
- a uma altitude de, no máximo, 4000 m acima do nível do mar.

Limitação do grupo de utilizadores

Evite riscos para crianças e pessoas vulneráveis.

Este aparelho pode ser utilizado por crianças a partir dos 8 anos e por pessoas com capacidades físicas, sensoriais ou mentais reduzidas ou com falta de experiência e/ou conhecimentos, se

forem devidamente supervisionadas ou instruídas na utilização com segurança do aparelho e tiverem compreendido os perigos daí resultantes.

As crianças não podem brincar com o aparelho.

A limpeza e a manutenção pelo utilizador não devem ser realizadas por crianças, a não ser que tenham uma idade igual ou superior a 15 anos e se encontrem sob vigilância.

As crianças menores de 8 anos devem manter-se afastadas do aparelho e do cabo de ligação.

Utilização segura

Respeite estas indicações de segurança sempre que utilizar o aparelho.

⚠ AVISO – Perigo de asfixia!

As crianças podem colocar o material de embalagem sobre a cabeça ou enrolar-se no mesmo e sufocar.

- ▶ Manter o material de embalagem fora do alcance das crianças.
- ▶ Não permitir que as crianças brinquem com o material de embalagem.

⚠ AVISO – Perigo de intoxicação!

Os gases de combustão aspirados podem levar a intoxicação. Os equipamentos de aquecimento que consomem o ar ambiente (p. ex., sistemas de aquecimento a gás, óleo, lenha ou carvão, esquentadores, cilindros) utilizam para a combustão o ar do local de montagem e transportam os gases de combustão para o exterior através de um sistema de exaustão (p. ex., uma chaminé). Quando o exaustor está ligado, retira o ar ambiente à cozinha e aos espaços adjacentes. Sem ar suficiente é criada uma pressão negativa. Os gases tóxicos da chaminé ou da condução de

extração voltam a ser aspirados para os espaços habitacionais.

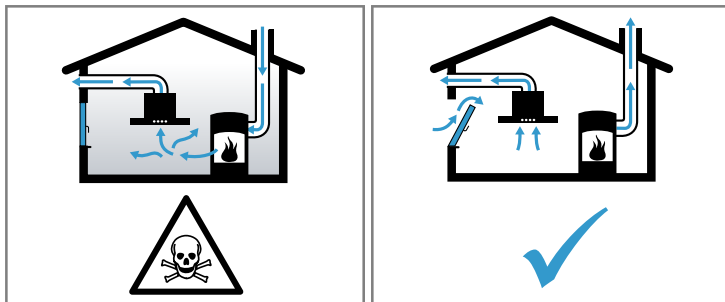

- ▶ Certifique-se de que há sempre reposição de ar fresco suficiente quando o aparelho é utilizado no modo de exaustão em conjunto com equipamentos de aquecimento que consomem o ar ambiente.
- ▶ O funcionamento sem perigos só é possível se a pressão negativa no local da instalação do fogão não ultrapassar os 4 Pa (0,04 mbar). Isto pode ser conseguido se o ar necessário para a combustão puder ser reposto através de aberturas que não fechem (p. ex., portas, janelas), em ligação com uma caixa de entrada/exaustão de ar, que permitam uma circulação de ar suficiente para a combustão. Uma caixa de entrada/exaustão de ar, só por si, não garante a manutenção do valor limite.
- ▶ Consulte sempre a entidade responsável para avaliar a interligação da ventilação de toda a casa e sugerir as medidas adequadas de ventilação.
- ▶ Se o aparelho funcionar exclusivamente por circulação de ar, não existe qualquer limitação na sua utilização.

⚠ AVISO – Perigo de incêndio!

- A gordura acumulada nos filtros de gordura pode incendiar-se.
 - ▶ Limpar o filtro de gordura aprox. a cada 2 meses.
 - ▶ Nunca trabalhe com uma chama aberta perto do aparelho (p. ex., flambear).

- ▶ Instalar o aparelho perto de um fogão para combustíveis sólidos (p. ex. madeira ou carvão), somente se o fogão tiver uma cobertura fechada e não retirável. Não pode haver produção de faíscas.
- Óleo e gordura quentes inflamam-se rapidamente.
 - ▶ Vigiar constantemente óleo e gordura quentes.
 - ▶ Nunca apague óleo ou gordura a arder com água. Desligue a zona de cozinhar. Afafe as chamas com uma tampa, manta de amianto ou um objeto equivalente.
- Os bicos a gás sem recipientes para cozinhar em cima ficam muito quentes durante o funcionamento. Um aparelho de ventilação montado por cima pode ficar danificado ou incendiar-se.
 - ▶ Coloque bicos a gás em funcionamento apenas com recipientes para cozinhar em cima.
- Os bicos a gás ficam muito quentes durante o funcionamento. Um aparelho de ventilação montado por cima pode ficar danificado ou incendiar-se.
 - ▶ Coloque bicos a gás em funcionamento apenas com recipientes para cozinhar em cima.
 - ▶ Nunca utilize simultaneamente dois bicos a gás com a chama no máximo por um período superior a 15 minutos.
 - ▶ Nunca utilize queimadores grandes com mais de 5 kW com a chama no máximo por um período superior a 15 minutos, p. ex., Wok.

AVISO – Perigo de queimaduras!

As peças que se encontram acessíveis ficam quentes durante o funcionamento do aparelho.

- ▶ Nunca toque nas peças quentes.
- ▶ Mantenha as crianças afastadas.

AVISO – Perigo de ferimentos!

- Os componentes interiores do aparelho podem ter arestas vivas.
 - ▶ Limpe o espaço interior do aparelho de forma cuidadosa.

- Os objetos colocados sobre o aparelho podem cair.
 - ▶ Nunca coloque objetos sobre o aparelho.
- A luz dos LED de iluminação é muito agressiva e pode provocar danos oculares (grupo de risco 1).
 - ▶ Não olhe diretamente para as luzes LED acesas durante mais de 100 segundos.
- As crianças podem engolir pilhas.
 - ▶ Mantenha as pilhas fora do alcance das crianças.
 - ▶ Mantenha as crianças sob vigilância durante a troca das pilhas.

⚠ AVISO – Perigo de choque elétrico!

- Um aparelho ou um cabo elétrico danificados são objetos perigosos.
 - ▶ Nunca operar um aparelho danificado.
 - ▶ Nunca operar um aparelho com a superfície fissurada ou quebrada.
 - ▶ Contactar a Assistência Técnica.
 - ▶ As reparações no aparelho apenas podem ser realizadas por técnicos qualificados.
- As reparações indevidas são perigosas.
 - ▶ As reparações no aparelho apenas podem ser realizadas por técnicos qualificados.
 - ▶ Se o cabo elétrico deste aparelho sofrer algum dano, deverá ser substituído por técnicos qualificados.
- A penetração de humidade pode provocar choques elétricos.
 - ▶ Não utilizar aparelhos de limpeza a vapor ou de alta pressão para limpar o aparelho.

Evitar danos materiais

Observe estas indicações, de modo a evitar danos materiais no seu aparelho, nos acessórios ou em utensílios de cozinha.

Generalidades

Respeite estas indicações sempre que utilizar o aparelho.

ATENÇÃO!

- A água de condensação pode provocar danos de corrosão.
 - ▶ Ligar sempre o aparelho quando se cozinha, para evitar a formação de água de condensação.
- Se penetrar água ou humidade nos comandos, podem ocorrer danos.
 - ▶ Nunca limpar os comandos com um pano húmido.
- Uma limpeza incorreta danificará as superfícies.
 - ▶ Ter em atenção as indicações de limpeza.
 - ▶ Não utilizar detergentes agressivos ou abrasivos.
 - ▶ Limpar as superfícies de aço inoxidável apenas no sentido do polimento.
 - ▶ Não limpar os comandos com produtos de limpeza para aço inoxidável.
- O refluxo de água de condensação pode danificar o aparelho.
 - ▶ A conduta de extração de ar tem de ser instalada no aparelho com uma inclinação mínima de um 1°.
- Se os elementos de design forem sujeitos a esforços indevidos, podem partir.
 - ▶ Não puxar pelos elementos de design.
 - ▶ Não colocar nem pendurar objetos nos elementos de design.

Proteção do meio ambiente e poupança

De modo a proteger o meio ambiente, utilize o seu aparelho de forma eficiente em termos de recursos e elimine corretamente os materiais recicláveis.

Eliminação da embalagem

Os materiais de embalagem são ecológicos e reutilizáveis.

- ▶ Separar os componentes e eliminá-los de acordo com o tipo de material.

Para obter mais informações sobre os procedimentos atuais de eliminação, contacte o seu Agente Especializado ou os Serviços Municipais da sua zona.

Poupança de energia

Se respeitar estas indicações, o seu aparelho irá consumir menos energia.

Assegurar um arejamento adequado ao cozinhar.

- + O aparelho funciona de modo mais eficiente e com menos ruídos de funcionamento.

Adaptar o nível de ventilação à intensidade dos vapores de cozedura.

- + Um nível de ventilação inferior significa um menor consumo de energia.

No caso de vapores de cozedura intensos, selecionar atempadamente um nível de ventilação superior.

- + Haverá uma menor dispersão dos odores pelo espaço.

Desligar o aparelho quando já não for necessário.

+ O aparelho não consome energia.

Desligar a iluminação quando já não for necessária.

+ A iluminação não consome energia.

Limpar ou substituir o filtro nos intervalos indicados.

+ A eficácia do aparelho será aumentada.

Colocar a tampa do recipiente.

+ Os vapores e o condensado serão reduzidos.

Familiarização

Familiarize-se com os componentes do seu aparelho.

Aparelho

Aqui encontra uma vista geral dos componentes do seu aparelho.

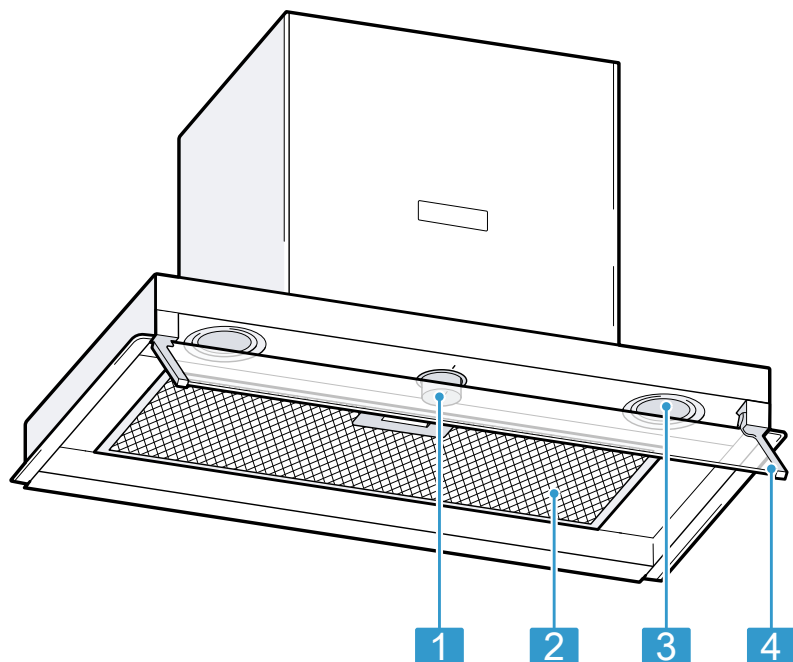

1 Comandos

2 Filtro de gorduras

3 Iluminação

4 Painel de vidro rebatível

Comandos

Os comandos permitem regular todas as funções do seu aparelho e obter informações sobre o estado de operação.

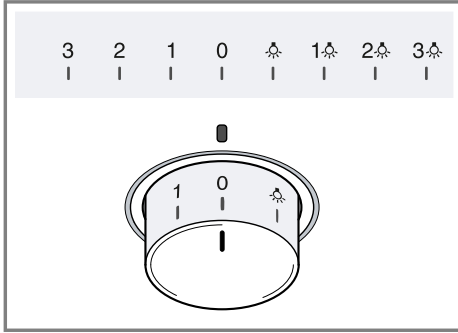

0	Desligar a ventilação e a iluminação.
1	Ligar o nível do ventilador 1.
2	Ligar o nível do ventilador 2.
3	Ligar o nível do ventilador 3.
☀	Ligar a iluminação.
1☀	Ligar o nível do ventilador 1 e a iluminação.
2☀	Ligar o nível do ventilador 2 e a iluminação.
3☀	Ligar o nível do ventilador 3 e a iluminação.

Comandos

O comando é retrátil. Pode pressionar o comando para o engatar e desengatar.

Acessórios

Poderá adquirir acessórios junto do Serviço de Assistência Técnica, no comércio especializado ou através da Internet. Utilizar apenas acessórios

originais, uma vez que foram especificamente concebidos para utilização com o aparelho. Os acessórios são específicos do aparelho. Quando comprar acessórios especiais, indique sempre a designação exata (n.º E) do seu aparelho. → *Página 17*

Verifique quais os acessórios disponíveis para o seu aparelho no nosso catálogo, na loja online ou junto da Assistência técnica.

www.bosch-home.com

Acessórios	Referência
Filtro de odores	DWZOIM0AO
Kit de iniciação para o modo de funcionamento por circulação de ar	DWZOIB0UO
Filtro de odores para módulo de recirculação do ar CleanAir	DSZ4681
Filtro de odores para módulo de recirculação do ar CleanAir, regenerável	DWZOIT0PO
Módulo de recirculação do ar CleanAir	DSZ4683
Extensão da chaminé curta	DWZOIB5G0
Extensão da chaminé longa	DWZOIB5N0

Operação base

Aqui obtém as informações essenciais sobre a operação do seu aparelho.

Ligar o aparelho

- ▶ Coloque o comando em 1.
- ✓ O aparelho começa a funcionar no nível do ventilador 1.

Regular o nível do ventilador

- ▶ Colocar o comando num nível do ventilador qualquer.

Desligar o aparelho

- ▶ Colocar o comando em 0.

Ligar a iluminação

1. Colocar o comando em 1.
2. Para usar a iluminação simultaneamente com um nível do ventilador, colocar o comando em 1, 2 ou 3.

Desligar a iluminação

- ▶ Colocar o comando em 0.

Limpeza e manutenção

Para que o seu aparelho se mantenha durante muito tempo bonito e operacional, deve proceder a uma limpeza e manutenção cuidadosa do mesmo.

Produtos de limpeza

Os produtos de limpeza adequados podem ser adquiridos junto da Assistência técnica ou na loja online.

AVISO

Perigo de choque elétrico!

A penetração de humidade pode provocar choques elétricos.

- ▶ Não utilizar aparelhos de limpeza a vapor ou de alta pressão para limpar o aparelho.

ATENÇÃO!

Os produtos de limpeza inadequados podem danificar a superfície do aparelho.

- ▶ Não utilizar detergentes agressivos ou abrasivos.
- ▶ Não utilize produtos de limpeza com elevado teor de álcool.
- ▶ Não utilize esfregões de palha-d'aço ou esponjas abrasivas.
- ▶ Não usar produtos de limpeza especiais para limpeza a quente.
- ▶ Não usar produtos anticalcário no puxador da porta nem no painel de comando, pois será impossível remover as manchas causadas por estes produtos.
- ▶ Apenas utilizar produtos limpavidros, produtos de limpeza de aço inoxidável e o raspador para vidros, se as instruções de limpeza os recomendarem para a peça em causa.
- ▶ Lavar bem os panos de esponja, antes de os utilizar.

Limpar as superfícies de aço inoxidável

1. Observar as informações relativas aos produtos de limpeza.
→ "Produtos de limpeza",
Página 12
2. Limpar com um pano de esponja e uma solução quente à base de detergente, no sentido de polimento.
3. Secar com um pano macio.
4. Aplicar uma camada fina do produto de limpeza de aço inoxidável com um pano macio.

Dica: Os produtos de limpeza de aço inoxidável adequados podem ser adquiridos junto da Assistência técnica ou na loja online.

Limpar superfícies lacadas

1. Observar as informações relativas aos produtos de limpeza.
→ "Produtos de limpeza", *Página 12*
2. Limpar com um pano de esponja e uma solução quente à base de detergente, no sentido de polimento.
3. Secar com um pano macio.

Limpar alumínio

1. Observar as informações relativas aos produtos de limpeza.
→ "Produtos de limpeza", *Página 12*
2. Limpar com um produto limpa-vidros e um pano macio.

Limpar plástico

1. Observar as informações relativas aos produtos de limpeza.
→ "Produtos de limpeza", *Página 12*
2. Limpar com um produto limpa-vidros e um pano macio.

Limpar vidro

1. Observar as informações relativas aos produtos de limpeza.
→ "Produtos de limpeza", *Página 12*
2. Limpar com um produto limpa-vidros e um pano macio.

Limpar os comandos

AVISO

Perigo de choque elétrico!

A penetração de humidade pode provocar choques elétricos.

- ▶ Não utilizar panos de esponja molhados.

1. Observar as informações relativas aos produtos de limpeza.
→ "Produtos de limpeza", *Página 12*

2. Limpar com um pano de esponja húmido e uma solução quente à base de detergente.
3. Secar com um pano macio.

Desmontar o filtro de gordura

ATENÇÃO!

Se um filtro de gordura cair, pode danificar a placa de cozinhar que se encontra por baixo.

- ▶ Agarrar o filtro de gordura por baixo.

1. Abra os dispositivos de fecho dos filtros de gordura.

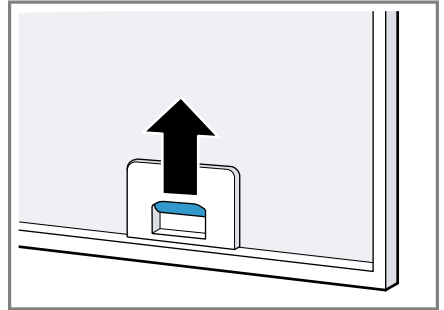

2. Retire os filtros de gordura dos suportes.

Segure os filtros de gordura na horizontal, para evitar que pingue gordura.

Limpar o filtro de gordura manualmente

Os filtros de gordura filtram a gordura dos vapores de cozedura. A limpeza regular dos filtros de gordura garante um elevado grau de absorção de gorduras.

AVISO

Perigo de incêndio!

A gordura acumulada nos filtros de gordura pode incendiar-se.

Condição prévia: Os filtros de gordura estão desmontados.

→ "Desmontar o filtro de gordura",
Página 13

1. Observar as informações relativas aos produtos de limpeza.
→ "Produtos de limpeza", Página 12
2. Colocar os filtros de gordura de molho numa solução quente à base de detergente.
No caso de sujidade grosseira, pode ser utilizado um desengordurante. Os desengordurantes podem ser adquiridos junto da Assistência técnica ou na loja online.
3. Limpar o filtro de gordura com uma escova.
4. Limpar muito bem o filtro de gordura.
5. Deixar o filtro de gordura escorrer.

Lavar o filtro de gordura na máquina de lavar louça

Os filtros de gordura filtram a gordura dos vapores de cozedura. A limpeza regular dos filtros de gordura garante um elevado grau de absorção de gorduras.

AVISO

Perigo de incêndio!

A gordura acumulada nos filtros de gordura pode incendiar-se.

ATENÇÃO!

Os filtros de gordura podem ser danificados se forem colocados tortos.

- ▶ Não colocar os filtros de gordura tortos.

Nota: Durante a limpeza do filtro de gordura na máquina de lavar louça, podem ocorrer ligeiras alterações de

cor. As alterações na cor não prejudicam o funcionamento dos filtros de gordura.

Condição prévia: Os filtros de gordura estão desmontados.

→ "Desmontar o filtro de gordura",
Página 13

1. Observar as informações relativas aos produtos de limpeza.
→ "Produtos de limpeza", Página 12
2. Colocar o filtro de gordura solto na máquina de lavar louça.
Não lavar filtros de gordura muito sujos com a restante loiça.
No caso de sujidade grosseira, pode ser utilizado um desengordurante. Os desengordurantes podem ser adquiridos junto da Assistência técnica ou na loja online.
3. Ligar a máquina de lavar louça.
Selecionar, no máximo, uma temperatura de 70 °C.
4. Deixar o filtro de gordura escorrer.

Montar o filtro de gordura

ATENÇÃO!

Se um filtro de gordura cair, pode danificar a placa de cozinhar que se encontra por baixo.

- ▶ Agarrar o filtro de gordura por baixo.

1. Coloque os filtros de gordura.
2. Vire os filtros de gordura para cima e engate os dispositivos de fecho.
3. Certifique-se de que os dispositivos de fecho engatam.

Filtros de odores para funcionamento por circulação de ar

Os filtros de odores aglutinam as substâncias odoríferas no modo de funcionamento por circulação de ar. A

substituição regular dos filtros de odores garante uma elevada eliminação dos odores.

O filtro de odores tem de ser substituído, pelo menos, todos os 4 meses no caso de uma utilização normal (diariamente cerca de 1 hora). O filtro de odores não pode ser limpo nem regenerado.

Os filtros de gordura podem ser adquiridos junto da Assistência técnica ou na loja online. Utilizar unicamente filtros de odores originais.

Desmontar os filtros de odores

Condição prévia: Os filtros de gordura estão desmontados.

→ "Desmontar o filtro de gordura",
Página 13

- ▶ Rodar os filtros de odores antigos e retirá-los do suporte.

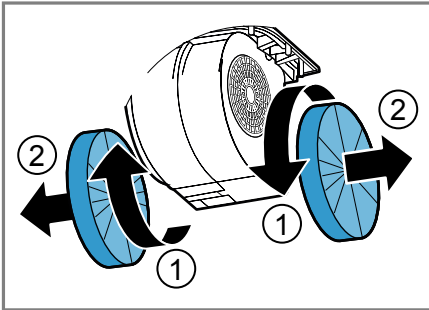

Montar os filtros de odores

1. Pressionar os filtros de odores novos no suporte e rodá-lo.

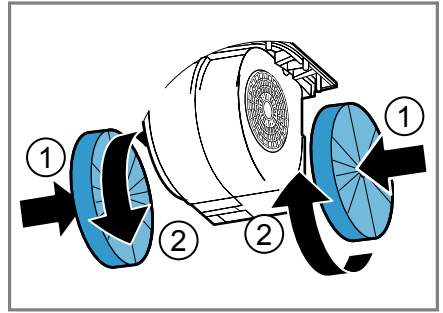

2. Montar os filtros de gordura.
→ "Montar o filtro de gordura",
Página 14

Filtro de odores para módulo de recirculação do ar CleanAir

O aparelho pode ser equipado com um módulo de recirculação do ar CleanAir. A substituição do filtro de odores correspondente encontra-se descrita nas respetivas instruções de montagem.

Eliminar anomalias

As pequenas anomalias do aparelho podem ser eliminadas pelo próprio utilizador. Antes de contactar a Assistência Técnica, consulte as informações sobre a eliminação de anomalias. Isto permite evitar custos desnecessários.

AVISO

Perigo de ferimentos!

As reparações indevidas são perigosas.

- ▶ As reparações no aparelho apenas podem ser realizadas por técnicos qualificados.
- ▶ Se o aparelho estiver avariado, contacte a Assistência técnica.

AVISO

Perigo de choque elétrico!

As reparações indevidas são perigosas.

- ▶ As reparações no aparelho apenas podem ser realizadas por técnicos qualificados.
- ▶ Se o cabo elétrico deste aparelho sofrer algum dano, deverá ser substituído por técnicos qualificados.

Falhas de funcionamento

Erro	Causa	Resolução de problemas
O aparelho não funciona.	A ficha do cabo de alimentação não está inserida.	▶ Ligue o aparelho à corrente elétrica.
	O fusível está avariado.	▶ Verifique o fusível na caixa de fusíveis.
	Faltou a alimentação elétrica.	▶ Verifique se a iluminação ambiente ou outros aparelhos no mesmo espaço estão a funcionar.
A iluminação não funciona.	Há várias causas possíveis.	▶ Contacte a Assistência Técnica. → "Serviço de Assistência Técnica", Página 17

Eliminação

Aqui fica a saber como eliminar corretamente aparelhos usados.

Eliminar o aparelho usado

Através duma eliminação compatível com o meio ambiente, podem ser reutilizadas matérias-primas valiosas.

- ▶ Eliminar o aparelho de forma ecológica.



Este aparelho está marcado em conformidade com a Directiva 2012/19/UE relativa aos resíduos de equipamentos eléctricos e electrónicos (waste electrical and electronic equipment - WEEE).

A directiva estabelece o quadro para a criação de um sistema de recolha e valorização dos equipamentos usados válido em todos os Estados Membros da União Europeia.

Serviço de Assistência Técnica

Se tiver dúvidas relativas à utilização, se não lhe for possível eliminar uma anomalia no aparelho ou se for necessário proceder a uma reparação, contacte a nossa Assistência Técnica. Muitos problemas podem ser solucionados pelo utilizador com base nas informações sobre a eliminação de anomalias que constam nestas instruções ou na nossa página web. Se tal não for possível, contacte a nossa Assistência Técnica.

Nós encontramos sempre uma solução adequada e tentamos evitar deslocações desnecessárias de técnicos de assistência.

Tanto em caso de garantia como após a expiração da garantia do fabricante, certificamo-nos de que o seu aparelho é reparado com peças de substituição originais por técnicos de assistência.

Nota: A Assistência Técnica é gratuita no âmbito das condições de garantia do fabricante.

Se contactar a Assistência Técnica, deve ter à mão o número de produto (n.º E) e o número de fabrico (n.º FD) do seu aparelho.

Os dados de contacto da Assistência Técnica encontram-se no registo de pontos de Assistência Técnica em anexo ou na nossa página web.

Número E e número FD

O número E e o número FD encontram-se na placa de características do aparelho. Consoante o modelo, a placa de características encontra-se:

- no interior do aparelho (para tal, desmontar o filtro de gordura).
- na parte de cima do aparelho.

Aponte os dados para ter sempre à mão os dados do seu aparelho e o número de telefone da Assistência Técnica.

Cuprins

Siguranța	19	Montarea filtrelor pentru grăsimi.....	31
Instrucțiuni generale.....	19	Filtrul pentru mirosuri pentru funcționarea cu recircularea aerului	31
Utilizarea conform destinației	19	Filtru pentru mirosuri pentru modulul CleanAir de recirculare a aerului	32
Limitare a cercului de utilizatori	20	Remediați defecțiunile	33
Utilizarea în siguranță.....	20	Erori de funcționare	33
Prevenirea pagubelor materiale.....	24	Evacuarea ca deșeu	34
Generalități	24	Predarea aparatului vechi	34
Protecția mediului și economisirea	24	Serviciul clienți	34
Predarea la deșeuri a ambalajului	24	Numărul E și numărul FD.....	34
Economisirea de energie	24		
Cunoașterea	26		
Aparatul.....	26		
Elementele de acționare	27		
Accesorii	27		
Servirea elementară.....	28		
Pornirea aparatului.....	28		
Reglarea treptei de ventilare	28		
Deconectarea aparatului.....	28		
Conectarea sistemului de iluminare.....	28		
Deconectarea sistemului de iluminare.....	28		
Curățare și îngrijire	28		
Produsele de curățare.....	28		
Curățarea suprafețelor din inox	29		
Curățarea suprafețelor vopsite	29		
Curățarea suprafețelor din aluminiu	29		
Curățarea suprafețelor din plastic.....	29		
Curățarea suprafețelor din sticlă.....	29		
Curățarea elementelor de acționare	29		
Demontarea filtrului pentru grăsimi... ..	29		
Curățarea manuală a filtrului pentru grăsimi.....	30		
Curățarea filtrelor pentru grăsimi în mașina de spălat vase	30		



Siguranța

Respectați informațiile referitoare la subiectul siguranță, pentru a vă folosi de aparatul dvs. în condiții de siguranță.

Instrucțiuni generale

Aici găsiți informații generale referitoare la acest produs de informare.

- Citiți cu atenție aceste instrucțiuni. Numai astfel veți putea să utilizați eficient și în siguranță aparatul.
- Aceste instrucțiuni se adresează utilizatorului aparatului.
- Respectați instrucțiunile privind siguranța și indicațiile de avertizare.
- Păstrați instrucțiunile, precum și informațiile producătorului în vederea utilizării ulterioare sau înmânării acestora următorului proprietar.
- Verificați aparatul după despachetare. Nu este permisă punerea în funcțiune a aparatului dacă acesta a fost avariat în timpul transportului.

Utilizarea conform destinației

Pentru a utiliza aparatul în mod corect și în condiții de siguranță, respectați informațiile privind utilizarea conform destinației.

Acest aparat este destinat numai utilizării integrat în mobilierul de bucătărie. Respectați instrucțiunile speciale de montaj.

Numai un electrician autorizat are permisiunea să racordeze aparate fără ștecher. În cazul avariilor datorate unei conectări eronate, dreptul de garanție este anulat.

Utilizați acest aparat numai:

- în conformitate cu acest manual de utilizare.
- pentru aspirarea vaporilor.
- în locuința proprie și în încăperi închise din mediul casnic.
- până la o înălțime de maximum 4000 m deasupra nivelului mării.

Limitare a cercului de utilizatori

Evitați riscurile pentru copii și persoanele cu handicap. Acest aparat poate fi folosit de copii cu vârsta de peste 8 ani și de persoane cu capacități fizice, senzoriale sau mintale reduse sau fără experiență și/sau cunoștințe numai dacă sunt supravegheați sau au fost instruiți referitor la utilizarea în siguranță a aparatului și au înțeles pericolele care rezultă din aceasta. Copiii nu trebuie lăsați să se joace cu aparatul. Curățarea și întreținerea realizată de către utilizator nu trebuie făcută de copii, în afară de cazul în care ei au vârsta de 15 ani și mai mari și sunt supravegheați. Copiii mai mici de 8 ani trebuie ținuti la distanță de aparat și de cablul de alimentare electrică al acestuia.

Utilizarea în siguranță

Respectați aceste instrucțiuni privind siguranța atunci când utilizați aparatul.

⚠ AVERTIZARE – Pericol de asfixiere!

Copiii se pot înfășura în ambalaj sau și-l pot trage pe cap, asfixiindu-se.

- ▶ Nu lăsați copii în apropierea ambalajului.
- ▶ Nu lăsați copii să se joace cu materialul de ambalaj.

⚠ AVERTIZARE – Pericol de intoxicare!

Gazele de ardere recirculate pot duce la intoxicații. Surse de încălzire dependente de aerul din încăperea (de exemplu, aparate de încălzire cu gaz, ulei, lemn sau cărbuni, încălzitoare permanente, încălzitoare de apă) trag aerul de ardere din spațiul în care sunt instalate și conduc gazele arse în exterior, printr-o instalație de evacuare a gazelor (de exemplu, coș de fum). În conexiune cu o hotă pornită, este aspirat aerul din bucătărie și din încăperile învecinate. Dacă nu există o alimentare suficientă cu aer, se formează o

subpresiune. Gazele toxice din coș de fum sau din conducta de evacuare sunt recirculate în încăperile din locuință.

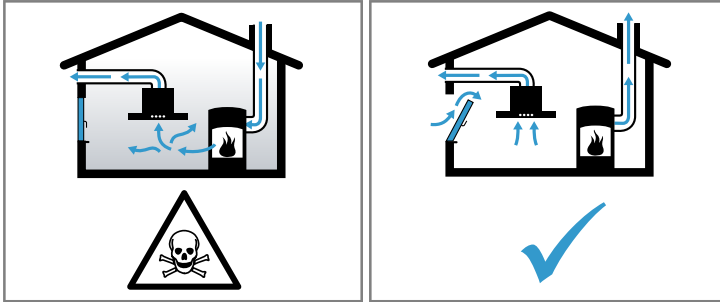

- ▶ Asigurați-vă că alimentarea cu aer este suficientă atunci când aparatul este utilizat în modul de evacuare a aerului simultan cu o sursă de încălzire dependentă de aerul din încăpere.
- ▶ O funcționare fără riscuri este posibilă numai atunci când subpresiunea din spațiul de instalare a sursei de încălzire nu depășește 4 Pa (0,04 mbari). Aceasta se poate obține, când aerul necesar pentru ardere poate circula prin deschideri ca de ex. uși, ferestre în legătură cu o casetă de zid de alimentare/evacuare aer sau prin alte mijloace tehnice. O casetă de zid de alimentare / evacuare aer nu asigură singură respectarea valorii limită.
- ▶ Cereți în orice caz sfatul maestrului coșar competent, care poate aprecia întregul complex de aerisire al casei și vă poate propune măsura adecvată pentru aerisire.
- ▶ Dacă aparatul funcționează exclusiv cu aer recirculat, funcționarea este posibilă fără restricții.

⚠ AVERTIZARE – Pericol de incendiu!

- Depunerile de grăsime din filtre se pot aprinde.
 - ▶ Curățați filtrul pentru grăsimi aproximativ la fiecare 2 luni.
 - ▶ Nu lucrați niciodată cu flăcări deschise în apropierea aparatului (de exemplu, nu flambați).
 - ▶ Dacă există o acoperire închisă, care nu poate fi scoasă, instalați aparatul numai în apropierea unei surse de încălzire cu combustibili solizi (de exemplu, lemn sau cărbuni). Nu trebuie să se producă scânteii.

- Uleiul și grăsimile fierbinți se aprind rapid.
 - ▶ Uleiul și grăsimile fierbinți trebuie să fie supravegheate în permanență.
 - ▶ Nu încercați niciodată să stingeți cu apă uleiul sau particulele de grăsime aprinse. Deconectați plita. Înăbușiți cu atenție flăcările utilizând un capac, o pătură extintoare sau un articol similar.
- Zonele de gătit pe gaz pe care nu este așezat niciun vas eliberează o căldură puternică în timpul funcționării. Un aparat de ventilare montat deasupra poate suferi deteriorări sau lua foc.
 - ▶ Utilizați zonele de gătit pe gaz numai cu un vas de gătit așezat pe acestea.
- Zonele de gătit pe gaz eliberează o căldură puternică în timpul funcționării. Un aparat de ventilare montat deasupra poate suferi deteriorări sau lua foc.
 - ▶ Utilizați zonele de gătit pe gaz numai cu un vas de gătit așezat pe acestea.
 - ▶ Nu utilizați niciodată simultan două zone de gătit cu flacără mare mai mult de 15 minute.
 - ▶ Nu utilizați niciodată un arzător mare cu peste 5 kW cu flacără mare timp de peste 15 minute, de exemplu, arzătorul wok.

⚠ AVERTIZARE – Pericol de arsuri!

În timpul utilizării, părțile accesibile devin fierbinți.

- ▶ Nu atingeți niciodată suprafețele fierbinți.
- ▶ Țineți copiii la distanță.

⚠ AVERTIZARE – Pericol de rănire!

- Componentele din interiorul aparatului pot avea muchii ascuțite.
 - ▶ Curățați cu atenție interiorul aparatului.
- Obiectele așezate pe aparat pot cădea.
 - ▶ Nu așezați niciodată obiecte pe aparat.

- Lumina de la LED-uri este foarte puternică și poate afecta vederea (grupa de risc 1).
 - ▶ Nu priviți mai mult de 100 de secunde direct înspre LED-ul aprins.
- Copiii ar putea înghiți bateriile.
 - ▶ Nu lăsați bateriile la îndemâna copiilor.
 - ▶ Înlocuirea bateriilor nu trebuie să fie efectuată de către copii decât sub supraveghere.

⚠ AVERTIZARE – Pericol de electrocutare!

- Un aparat sau un cablu de alimentare de la rețea deteriorate sunt periculoase.
 - ▶ Nu utilizați niciodată un aparat deteriorat.
 - ▶ Nu utilizați un aparat care are suprafața cu fisuri sau spartă.
 - ▶ Apelați la serviciul pentru clienți.
 - ▶ Numai personalul de specialitate are dreptul de a executa reparații ale aparatului.
- Reparațiile executate incorect sunt periculoase.
 - ▶ Numai personalul de specialitate are dreptul de a executa reparații ale aparatului.
 - ▶ Dacă se deteriorează cablul de alimentare al acestui aparat, acesta trebuie înlocuit de către o persoană calificată și instruită.
- Pătrunderea umidității poate provoca electrocutare.
 - ▶ Nu utilizați pentru curățarea aparatului aparate de curățat cu jet sub presiune sau cu jet de abur.

Prevenirea pagubelor materiale

Pentru a preveni pagube materiale la aparat, accesorii sau alte ustensile de bucătărie respectați aceste indicații.

Generalități

Respectați aceste instrucțiuni atunci când utilizați aparatul.

ATENȚIE!

- Apa de condens poate duce la defecte cauzate de coroziune.
 - ▶ Pentru a preveni acumularea apei de condens, porniți aparatul atunci când gătiți.
- Pătrunderea umezelii în zona elementelor de comandă poate cauza defecțiuni.
 - ▶ Nu curățați niciodată elementele de comandă utilizând o lavetă umedă.
- Curățarea necorespunzătoare poate determina deteriorarea suprafețelor.
 - ▶ Respectați instrucțiunile de curățare.
 - ▶ Nu folosiți instrumente de curățare ascuțite sau abrazive.
 - ▶ Curățați suprafețele din oțel inoxidabil numai în direcția șlefuirii.
 - ▶ Nu curățați niciodată elementele de operare utilizând produse de curățare pentru inox.
- Scurgerea apei de condens poate cauza deteriorarea aparatului.
 - ▶ Conducta de evacuare a aerului trebuie să fie instalată la un grad de înclinare de cel puțin 1° față de aparat.
- Apăsarea necorespunzătoare pe elemente decorative poate determina ruperea acestora.
 - ▶ Nu trageți de elementele decorative.

- ▶ Nu așezați și nu agățați obiecte pe elementele decorative.

Protecția mediului și economisirea

Protejați mediul înconjurător prin utilizarea eficientă a resurselor pentru aparatul dvs. și reciclați materialele refolosibile în mod corespunzător.

Predarea la deșeurii a ambalajului

Ambalajele sunt ecologice și reciclabile.

- ▶ Eliminați componentele separat, în funcție de tipul acestora.

Informații despre modalitățile curente de eliminare ecologică a aparatelor pot fi obținute de la distribuitorii comerciali de specialitate, precum și de la primăria sau administrația locală.

Economisirea de energie

Dacă respectați aceste instrucțiuni, aparatul dvs. va consuma mai puțină energie electrică.

Asigurați o ventilație suficientă a încăperii atunci când gătiți.

- + Astfel, aparatul va funcționa mai eficient și va produce mai puține zgomote.

Adaptați treapta ventilatorului în funcție de cantitatea de vapori generată.

- + O treaptă mai redusă a ventilatorului implică un consum mai redus de energie.

În cazul cantităților mari de vapori, selectați din timp o treaptă superioară a ventilatorului.

- + Distribuția mirosurilor neplăcute în încăpere va fi redusă.

Deconectați aparatul dacă nu îl mai utilizați.

- + Astfel, aparatul nu va mai consuma energie.

Deconectați sistemul de iluminare dacă funcționarea acestuia nu mai este necesară.

- + Astfel, sistemul de iluminare nu va mai consuma energie.

Curățați sau înlocuiți filtrele la intervalele de timp specificate.

- + Astfel, eficiența aparatului va crește.

Amplasați un capac pe vasul de gătit.

- + Se reduce cantitatea de vapori și condens.

Cunoașterea

Informații cu privire la componentele aparatului dvs.

Aparatul

Aici găsiți o privire de ansamblu asupra componentelor aparatului dvs.

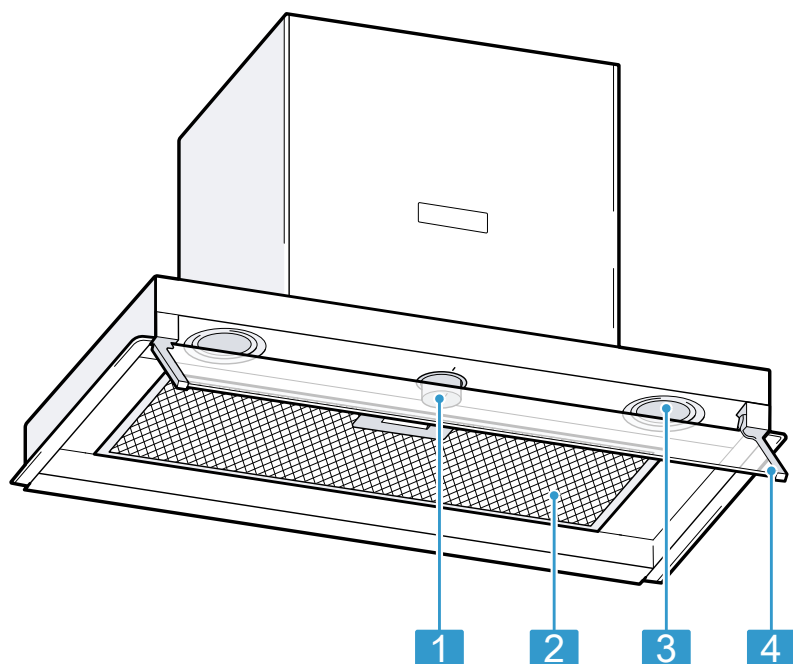

1 Elementele de acționare

2 Filtrul pentru grăsimi

3 Sistemul de iluminare

4 Panou din sticlă rabatabil

Elementele de acționare

Prin intermediul elementelor de operare setați toate funcțiile aparatului dvs și primiți informații cu privire la stadiul de operare.

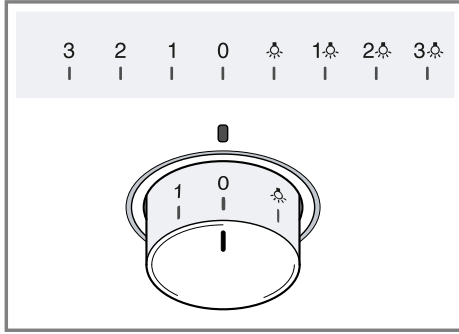

0	Deconectați ventilatorul și sistemul de iluminare.
1	Conectați treapta de ventilație 1.
2	Conectați treapta de ventilație 2.
3	Conectați treapta de ventilație 3.
☼	Conectați sistemul de iluminare.
1☼	Conectați treapta de ventilație 1 și sistemul de iluminare.
2☼	Conectați treapta de ventilație 2 și sistemul de iluminare.
3☼	Conectați treapta de ventilație 3 și sistemul de iluminare.

Butonul de comandă

Butonul de comandă este retractabil. Puteți apăsa butonul de comandă pentru a-l activa sau dezactiva.

Accesorii

Puteți achiziționa accesorii de la unitățile de service abilitate, din comerțul de specialitate sau de pe

internet. Utilizați numai accesorii originale special destinate pentru aparatul dumneavoastră. Accesoriile sunt proiectate special pentru aparat. La achiziționare, precizați întotdeauna numărul de identificare exact al aparatului dumneavoastră (Nr. E). → *Pagina 34* Pentru a afla care accesorii sunt corespunzătoare pentru aparatul dumneavoastră, consultați catalogul nostru, magazinul online sau adresați-vă reprezentanței locale.
www.bosch-home.com

Accesorii	Număr de comandă
Filtru pentru mirosuri	DWZOIM0AO
Set Starter pentru funcționarea cu recircularea aerului	DWZOIB0UO
Filtru pentru mirosuri pentru modulul CleanAir de recirculare a aerului	DSZ4681
Filtru pentru mirosuri pentru modulul CleanAir de recirculare a aerului, regenerabil	DWZOIT0PO
Modul CleanAir de recirculare a aerului	DSZ4683
Prelungitor scurt pentru coș	DWZOIB5GO
Prelungitor lung pentru coș	DWZOIB5NO

Servirea elementară

Aici aflați informații esențiale pentru deservirea aparatului dvs.

Pornirea aparatului

- ▶ Aduceți butonul de comandă în poziția 1.
- ✓ Aparatul pornește cu treapta de ventilare 1.

Reglarea treptei de ventilare

- ▶ Aduceți butonul de comandă în poziția unei trepte de ventilare oarecare.

Deconectarea aparatului

- ▶ Aduceți butonul de comandă în poziția 0.

Conectarea sistemului de iluminare

1. Aduceți butonul de comandă în poziția ☼.
2. Pentru a utiliza sistemul de iluminare simultan cu o treaptă de ventilare, aduceți butonul de comandă în poziția 1☼, 2☼ sau 3☼.

Deconectarea sistemului de iluminare

- ▶ Aduceți butonul de comandă în poziția 0.

Curățare și îngrijire

Pentru ca aparatul dvs să arate frumos și să funcționeze bine o perioadă îndelungată curățați-l și îngrijiți-l cu mare grijă și atenție.

Produsele de curățare

Produsele de curățare corespunzătoare pot fi achiziționate de la unitățile de service sau din magazinul online.

AVERTIZARE

Pericol de electrocutare!

Pătrunderea umidității poate provoca electrocutare.

- ▶ Nu utilizați pentru curățarea aparatului aparate de curățat cu jet sub presiune sau cu jet de abur.

ATENȚIE!

Agenții de curățare neadecvați pot deteriora suprafața aparatului.

- ▶ Nu folosiți mijloace de curățare ascuțite sau abrazive.
- ▶ Nu folosiți agenți de curățare cu conținut mare de alcool.
- ▶ Nu folosiți niciodată bureți din sârmă sau bureți de vase dure.
- ▶ Nu utilizați produse speciale pentru curățare la cald.
- ▶ Nu aplicați produse de decalcifiere pe mânerul ușii sau pe panoul de comandă pentru a îndepărta petele de pe acestea, în caz contrar, aceste pete nu vor mai putea fi îndepărtate.
- ▶ Utilizați soluții de curățare pentru sticlă, raclete pentru sticlă sau produse de îngrijire pentru inox numai dacă acestea sunt recomandate în cadrul instrucțiunilor de curățare ale anumitor componente.
- ▶ Spălați bine lavetele noi înainte de utilizare.

Curățarea suprafețelor din inox

1. Respectați informațiile privind produsele de curățare.
→ "Produsele de curățare",
Pagina 28
2. Curățați cu un burete și cu o soluție fierbinte de detergent în direcția șlefuirii.
3. Ștergeți ulterior cu o lavetă moale.
4. Aplicați produsul de îngrijire pentru inox în strat subțire, cu o lavetă moale.

Recomandare: Produsele de îngrijire pentru inox pot fi achiziționate de la unitățile de service sau din magazinul online.

Curățarea suprafețelor vopsite

1. Respectați informațiile privind produsele de curățare.
→ "Produsele de curățare",
Pagina 28
2. Curățați cu un burete și cu o soluție fierbinte de detergent.
3. Ștergeți ulterior cu o lavetă moale.

Curățarea suprafețelor din aluminiu

1. Respectați informațiile privind produsele de curățare.
→ "Produsele de curățare",
Pagina 28
2. Curățați geamurile utilizând o lavetă moale și un produs de curățare pentru sticlă.

Curățarea suprafețelor din plastic

1. Respectați informațiile privind produsele de curățare.
→ "Produsele de curățare",
Pagina 28
2. Curățați geamurile utilizând o lavetă moale și un produs de curățare pentru sticlă.

Curățarea suprafețelor din sticlă

1. Respectați informațiile privind produsele de curățare.
→ "Produsele de curățare",
Pagina 28
2. Curățați geamurile utilizând o lavetă moale și un produs de curățare pentru sticlă.

Curățarea elementelor de acționare



AVERTIZARE

Pericol de electrocutare!

Pătrunderea umidității poate provoca electrocutare.

- Nu utilizați bureți umezi.

1. Respectați informațiile privind produsele de curățare.
→ "Produsele de curățare",
Pagina 28
2. Curățați cu un burete umed și cu o soluție fierbinte de detergent.
3. Ștergeți ulterior cu o lavetă moale.

Demontarea filtrului pentru grăsimi

ATENȚIE!

Prin cădere, filtru pentru grăsimi poate deteriora zona de gătit de dedesubt.

- Sprijiniți cu o mână parte inferioară a filtrului pentru grăsimi.

ro Curățare și îngrijire

1. Deschideți dispozitivul de blocare a filtrelor.

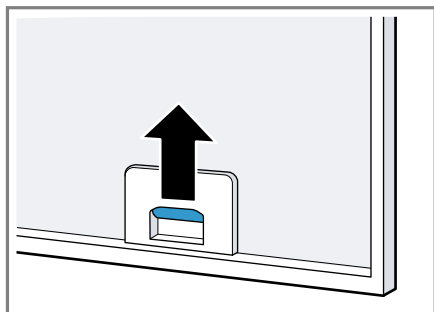

2. Scoateți filtrul din suporturi.
Pentru a preveni scurgerea grăsimii, țineți filtrul pentru grăsimi în poziție orizontală.

Curățarea manuală a filtrului pentru grăsimi

Filtrele pentru grăsimi rețin particulele de grăsime din aburii din bucătărie. Prin curățarea cu regularitate a filtrelor pentru grăsimi se asigură o capacitate înaltă de filtrare a grăsimilor.

AVERTIZARE **Pericol de incendiu!**

Depunerile de grăsime din filtre se pot aprinde.

Condiție necesară: Filtrele pentru grăsimi sunt demontate.
→ "Demontarea filtrului pentru grăsimi", Pagina 29

1. Respectați informațiile privind produsele de curățare.
→ "Produsele de curățare", Pagina 28
2. Înmuiați filtrele pentru grăsimi într-o soluție fierbinte de detergent.
În cazul depunerilor persistente, puteți utiliza un produs special de dizolvare a grăsimilor. Produsele de

dizolvare a grăsimilor pot fi achiziționate de la unitățile de service sau din magazinul online.

3. Curățați cu o perie filtrele pentru grăsimi.
4. Clătiți temeinic filtrele pentru grăsimi.
5. Lăsați filtrele pentru grăsimi să se usuce.

Curățarea filtrelor pentru grăsimi în mașina de spălat vase

Filtrele pentru grăsimi rețin particulele de grăsime din aburii din bucătărie. Prin curățarea cu regularitate a filtrelor pentru grăsimi se asigură o capacitate înaltă de filtrare a grăsimilor.

AVERTIZARE **Pericol de incendiu!**

Depunerile de grăsime din filtre se pot aprinde.

ATENȚIE!

Filtrele pentru grăsimi pot suferi deteriorări dacă sunt strivite.

- Nu striviți filtrele pentru grăsimi.

Indicație: În cazul spălării filtrelor pentru grăsimi în mașina de spălat vase pot rezulta ușoare decolorări. Decolorările nu au nicio influență asupra funcționării filtrelor pentru grăsimi.

Condiție necesară: Filtrele pentru grăsimi sunt demontate.
→ "Demontarea filtrului pentru grăsimi", Pagina 29

1. Respectați informațiile privind produsele de curățare.
→ "Produsele de curățare", Pagina 28
2. Poziționați lejer filtrele pentru grăsimi în interiorul mașinii de spălat vase.

Filtrele pentru grăsimi care prezintă depuneri persistente nu trebuie să fie curățate în mașina de spălat vase.

În cazul depunerilor persistente, puteți utiliza un produs special de dizolvare a grăsimilor. Produsele de dizolvare a grăsimilor pot fi achiziționate de la unitățile de service sau din magazinul online.

3. Porniți mașina de spălat vase.
La reglarea temperaturii, selectați valoarea de maximum 70 °C.
4. Lăsați filtrele pentru grăsimi să se usuce.

Montarea filtrelor pentru grăsimi

ATENȚIE!

Prin cădere, filtrul pentru grăsimi poate deteriora zona de gătit de dedesubt.

► Sprijiniți cu o mână parte inferioară a filtrului pentru grăsimi.

1. Montați filtrele pentru grăsimi.
2. Rabatați în sus filtrul pentru grăsimi și cuplați dispozitivul de blocare al acestuia.
3. Asigurați-vă că dispozitivul de blocare este fixat.

Filtrul pentru mirosuri pentru funcționarea cu recircularea aerului

În regimul de recirculare a aerului, filtrele pentru mirosuri captează substanțele cu mirosuri neplăcute. Prin înlocuirea cu regularitate a filtrelor pentru mirosuri se asigură un grad înalt de eliminare a mirosurilor neplăcute.

În timpul funcționării normale, de aproximativ o oră pe zi, filtrul pentru mirosuri trebuie să fie înlocuit la fiecare 4 luni. Filtrul pentru mirosuri nu poate fi curățat sau regenerat.

Filtrele pentru mirosuri pot fi achiziționate de la unitățile de service sau din magazinul online. Utilizați numai filtre originale pentru mirosuri.

Demontarea filtrului pentru mirosuri

Condiție necesară: Filtrele pentru grăsimi sunt demontate.

→ "Demontarea filtrului pentru grăsimi", Pagina 29

- Rotiți filtrele uzate pentru mirosuri și scoateți-le din suporturi.

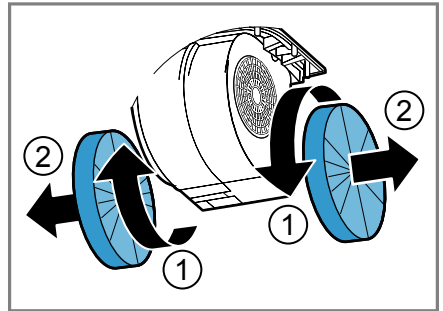

Montarea filtrelor pentru mirosuri

1. Apăsăți noile filtre pentru mirosuri pe suporturi și rotiți-le.

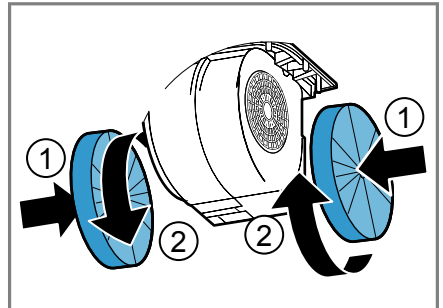

2. Montați filtrele pentru grăsimi.
→ "Montarea filtrelor pentru grăsimi", Pagina 31

Filtru pentru mirosuri pentru modulul CleanAir de recirculare a aerului

Vă puteți echipa aparatul cu un modul CleanAir de recirculare a aerului. Procedura de înlocuire a filtrelor pentru miros aferente este descrisă în manualul de montare atașat.

Remediați defecțiunile

Defecțiunile minorei pot fi remediate chiar de dumneavoastră. Înainte de a contacta unitatea de service, consultați informațiile privind remedierea defecțiunilor. Astfel evitați cheltuielile inutile.

AVERTIZARE **Pericol de rănire!**

Reparațiile executate incorect sunt periculoase.

- ▶ Numai personalul de specialitate are dreptul de a executa reparații ale aparatului.
- ▶ Dacă aparatul este defect, înștiințați unitatea de service abilitată.

AVERTIZARE **Pericol de electrocutare!**

Reparațiile executate incorect sunt periculoase.

- ▶ Numai personalul de specialitate are dreptul de a executa reparații ale aparatului.
- ▶ Dacă se deteriorează cablul de alimentare al acestui aparat, acesta trebuie înlocuit de către o persoană calificată și instruită.

Erori de funcționare

Erori	Cauză	Remediarea erorilor
Aparatul nu funcționează.	Fișa de rețea a cablului de alimentare nu este introdusă în priză.	▶ Conectați aparatul la rețeaua de curent.
	Siguranța este defectă.	▶ Verificați siguranța din panoul de siguranțe.
	Alimentarea cu curent electric a fost întreruptă.	▶ Verificați funcționarea iluminării interiorului și altor aparate din încăpere.
Sistemul de iluminare nu funcționează.	Sunt posibile diverse cauze.	▶ Apelați la unitatea de service abilitată. → "Serviciul clienți", Pagina 34

Evacuarea ca deșeu

Aflați aici cum eliminați aparatele uzate corect ca și deșeu.

Predarea aparatului vechi

Datorită reciclării ecologice se pot refolosi materii prime valoroase.

- ▶ Predarea aparatului la deșeuri conform legislației mediului.



Acest aparat este marcat corespunzător directivei europene 2012/19/UE în privința aparatelor electrice și electronice vechi (waste electrical and electronic equipment – WEEE).

Directiva prescrie cadrul pentru o preluare înapoi, valabilă în întreaga UE, și valorificarea aparatelor vechi.

Serviciul clienți

În cazul în care aveți întrebări privind utilizarea, s-a produs o defecțiune la aparat pe care nu o puteți remedia pe cont propriu sau este necesară repararea aparatului, adresați-vă unității noastre de service.

Multe dintre defecțiunile care pot apărea pot fi remediate chiar de dumneavoastră; pentru aceasta, consultați informațiile privind remedierea defecțiunilor din cadrul acestui manual cu instrucțiuni sau de pe site-ul nostru web. În cazul în care nu reușiți să remediați pe cont propriu defecțiunile, adresați-vă unității noastre de service.

Noi găsim întotdeauna o soluție potrivită, și încercăm să evităm o vizită inutilă a tehnicianului de la serviciul pentru clienți.

Noi asigurăm repararea aparatului atât în perioada de garanție acordată de producător, cât și după expirarea acesteia, de către tehnicienii de service, care utilizează piese de schimb originale.

Indicație: Reparațiile efectuate de personalul din cadrul unității de service în cadrul perioadei de garanție acordate de producător, în condițiile impuse de acesta, sunt gratuite.

Dacă apelați la unitatea de service, trebuie să menționați numărul de identificare a produsului (Nr. E.) și numărul de fabricație (FD-Nr.) al aparatului dumneavoastră. Datele de contact ale serviciului pentru clienți le găsiți în lista atașată a unităților de service pentru clienți sau pe pagina noastră de internet.

Numărul E și numărul FD

Numărul E și numărul FD sunt specificate pe plăcuța cu date tehnice a aparatului.

Plăcuța cu date tehnice se află, în funcție de model:

- în interiorul aparatului (pentru a o vizualiza, trebuie să demontați filtrele pentru grăsimi).
- în partea superioară a aparatului.

Pentru găsi rapid și ușor datele aparatului dvs. și numărul de telefon al serviciului pentru clienți le puteți nota undeva să le aveți la îndemână.



Thank you for buying a Bosch Home Appliance!

Register your new device on MyBosch now and profit directly from:

- **Expert tips & tricks for your appliance**
- **Warranty extension options**
- **Discounts for accessories & spare-parts**
- **Digital manual and all appliance data at hand**
- **Easy access to Bosch Home Appliances Service**

Free and easy registration – also on mobile phones:

www.bosch-home.com/welcome



Looking for help? You'll find it here.

Expert advice for your Bosch home appliances, help with problems or a repair from Bosch experts.

Find out everything about the many ways Bosch can support you:

www.bosch-home.com/service

Contact data of all countries are listed in the attached service directory.

Robert Bosch Hausgeräte GmbH

Carl-Wery-Straße 34

81739 München

GERMANY

www.bosch-home.com



9001433732 (990705)

pt, ro