



C 100.7 / C 105.7 / C 110.7
C 110.7 X-TRA (C 110.7 NZ)
C 120.7 / C 120.7 X-TRA, C 125.7 / C 125.7 X-TRA
Instruções de operação



As instruções são compostas por 3 partes. Parte 1:3 Instruções de Segurança. Parte 2:3 Guia de Utilizador. Parte 3:3 Declaração e Dados Técnicos.

Parte 1:3 Instruções de Segurança

 Antes da primeira utilização da máquina, leia cuidadosamente as instruções. Guarde as instruções para utilização posterior.

 As instruções de segurança assinaladas com este símbolo devem ser seguidas para evitar lesões ou danos materiais sérios.

Avisos

 Esta máquina foi concebida para ser utilizada com os detergentes fornecidos ou recomendados pela Nilfisk. A utilização de outros detergentes ou produtos químicos poderá afetar de forma adversa a segurança da máquina.

 Os jatos de alta pressão podem ser perigosos se forem utilizados de forma indevida. O jato não deve ser direcionado para pessoas, equipamentos eléctricos ligados ou para a própria máquina.





 Não utilize a máquina com pessoas nas proximidades, a menos que estas estejam a usar vestuário de proteção.

 Não vire o jato para si próprio ou para outras pessoas para limpar o calçado.

 Risco de explosão – Não pulverize líquidos inflamáveis.

 As máquinas de lavagem de alta pressão não devem ser usadas por crianças ou pessoas não preparadas.

 As mangueiras de alta pressão, acessórios e ligações são importantes para a segurança da máquina. Utilize apenas mangueiras, acessórios e ligações recomendadas pela Nilfisk.

 Para garantir a segurança da máquina, utilize apenas peças sobresselentes originais recomendadas pela Nilfisk.

 A água que sair através dos dispositivos anti-refluxo é considerada como não potável.

 Não utilize a máquina se um cabo eléctrico ou partes importantes da máquina estiverem danificados, por exemplo, dispositivos de segurança, mangueiras de alta pressão ou a pistola de gatilho.

 Os cabos de extensão inapropriados podem ser perigosos. Se utilizar um cabo de extensão, este deve ser adequado para utilização no exterior e a ligação tem de ser mantida seca e fora do chão. Recomenda-se que esta operação seja realizada por meio de uma bobina de cabo que mantenha a tomada, pelo menos, 60 mm acima do chão.

 Desligue e retire a ficha eléctrica da máquina sempre que a deixar sem vigilância, quando acabar de a utilizar ou quando a converter para outra função e

quando efetuar alguma reparação ou manutenção.

 Durante a utilização de máquinas de lavagem de alta pressão, podem formar-se aerossóis. A inalação de aerossóis pode ser perigosa para a saúde. Para garantir a proteção contra os aerossóis pode ser necessário utilizar uma máscara respiratória de classe FFP 2 ou equivalente, conforme a limpeza do ambiente.

Utilização Prevista e Condições de Responsabilidade

- As séries C, D, E e P foram desenvolvidas exclusivamente para fins de limpeza e para utilizar em posição vertical. Qualquer outra utilização é considerada como utilização inapropriada.
- Uma máquina de limpeza de alta pressão funciona com diferentes níveis de pressão e detergentes para diversas tarefas e resultados de limpeza. Siga sempre as instruções sobre a utilização de detergentes, situações de emergência e eliminação.
- Não opere a máquina a temperaturas inferiores a 0 °C. Nunca arranque uma máquina que esteja congelada, nunca a utilize no interior e nunca a cubra durante a utilização. Esta é considerada uma utilização inadequada e errada. A utilização de pressões, detergentes e/ou aplicações errados pode provocar danos sobre a máquina, superfícies, materiais e dispositivos.

Todas as situações acima referidas são consideradas utilizações inadequadas e erradas. A Nilfisk não se responsabiliza por qualquer dano resultante de qualquer utilização indevida ou errada.

Deverá consultar o nosso site em www.get-started.nilfisk.com para obter instruções e informações adicionais sobre utilização, situações de emergência e eliminação.

Dispositivos de segurança e respetivo funcionamento

Amáquina para automaticamente quando se liberta o gatilho. Amáquina volta a funcionar quando se reativa o gatilho. O manípulo do pulverizador possui um dispositivo de bloqueio. Quando ativado, o manípulo do pulverizador não pode ser operado.

Amáquina possui um protetor térmico de reinicialização automática. Se a máquina estiver sobreaquecida, o protetor térmico irá cortar o fornecimento de energia. Neste caso, espere até que a máquina arrefeça. Uma válvula de segurança hidráulica integrada protege o sistema contra pressões elevadas.

Precauções

- A ligação à alimentação eléctrica deverá ser realizada por um electricista qualificado e deverá estar em conformidade com a norma IEC 60364-1. Recomenda-se que a fonte de alimentação

eléctrica deste equipamento inclua um dispositivo de corrente residual que interrompa a alimentação se a corrente de fuga para a terra exceder 30 mA durante 30 ms ou um dispositivo que comprove o circuito de ligação à terra.

- Utilizar fusíveis do motor de arranque/retardados da categoria D, de acordo com a norma 947-2 da IEC ou normas equivalentes fora do âmbito da IEC.
- Se o cabo de alimentação ficar danificado, deve ser substituído por um distribuidor autorizado da Nilfisk ou por uma pessoa devidamente qualificada para evitar qualquer perigo.
- Não é necessária qualquer intervenção para ajustar máquinas marcadas com dupla tensão e frequência.
- Exerça vigilância para que as crianças não brinquem com a máquina.
- O operador e qualquer pessoa nas imediações do local de limpeza devem adotar medidas de protecção para não serem atingidos pelos fragmentos libertados durante a operação.
- Use sempre botas de segurança, máscara respiratória, protetores auditivos, óculos de segurança e vestuário de protecção durante a operação.
- A elevada pressão gerada pela máquina constitui uma fonte particular de perigo. Segure firmemente a lança pulverizadora com ambas as mãos. A lança pulverizadora é afetada por uma força de recuo e uma viragem súbita durante a operação.
- Consultar PARTE 3:3 sobre a dimensão efetiva da força de recuo.
- Durante o transporte: Posicione a máquina horizontalmente sobre o lado de trás e proteja com cintas.

Na UE

As máquinas de lavagem de alta pressão não devem ser usadas nem mantidas por crianças. A máquina pode ser utilizada por pessoas com capacidades físicas, sensoriais ou mentais reduzidas ou com falta de experiência e conhecimentos caso sejam supervisionadas ou recebam instruções referentes à utilização segura da máquina e compreendam os riscos associados.

Fora da UE

As máquinas de lavagem de alta pressão não devem ser usadas nem mantidas por crianças ou pessoas não preparadas ou por pessoas com capacidades físicas, sensoriais ou mentais diminuídas ou com falta de experiência e conhecimentos.

Parte 2:3 Guia de Utilizador

Apresenta uma visão geral da máquina e elementos de operação juntamente com secções ilustradas sobre preparação, operação, ligação de água,

armazenamento e manutenção do utilizador.

A Desembalar e preparar para utilizar

Siga as ilustrações em A.

B Ligação à rede de distribuição de água potável

As máquinas de lavagem de alta pressão não estão preparadas para serem ligadas à rede de distribuição de água potável. Consulte sempre os regulamentos nacionais antes de ligar a máquina à rede de distribuição de água potável e use um dispositivo anti-retorno.

- Utilize uma mangueira de jardim de 1/2", com 10 a 25 m.
- Siga as ilustrações em B.

C Ligação a outras fontes de água

Pode ligar a máquina a, por ex., tanques de água pluvial, rios, lagos, cisternas, etc. e operá-la em modo de sucção. Siga as ilustrações em C.

D Emparelhamento do manípulo do pulverizador com a máquina

Apenas as séries C-PG e D-PG. Após a inserção da bateria, D1.1, tem 2 min. para emparelhar o manípulo do pulverizador com a máquina. Será emitida uma luz intermitente cor de laranja enquanto procura pela máquina. Quando emparelhar, a luz será desligada. Siga as ilustrações D1.1 a D1.5. Se o emparelhamento abortar, emparelhe de acordo com as ilustrações D2.1 a D2.5. A regulação de potência é indicada pela luz verde, ver ilustração D3.1 e D3.2.

E Deixar a máquina sem vigilância > 5 min.

Ver avisos apresentados. Siga as ilustrações em E.

F Após a utilização e armazenamento

Após a utilização deve sempre: Desligar a máquina. Esvaziar a água da máquina e dos acessórios para evitar danos de congelação. Retirar a ficha da tomada. Desligar a mangueira de entrada de água. Enrolar o cabo eléctrico e a mangueira de alta pressão para evitar danos no cabo, na mangueira de alta pressão e nos acessórios. O armazenamento da máquina não deve estar sujeito a congelamento.

- Siga as ilustrações em F.

G Manutenção, inspeção e reparação

A manutenção da máquina deverá ser feita sempre que a colocar a funcionar após um longo período de armazenamento.

⚠ Antes da utilização, verifique sempre se existem danos na máquina e nos equipamentos. Em caso de danos, atue de acordo com os avisos apresentados.

- Não tente proceder a qualquer manutenção não descrita nas instruções. Se a máquina não arrancar, parar, trepidar, apresentar flutuações de pressão, solavancos do motor, fusíveis fundidos ou se não sair água, consulte o diagrama de resolução de problemas no nosso site www.get-started.nilfisk.com. Qualquer reparação deverá ser sempre realizada numa oficina autorizada pela Nilfisk com peças sobresselentes originais da Nilfisk.
- Manutenção do utilizador de acordo com as ilustrações em G.

Parte 2:3 - Instruções de Segurança

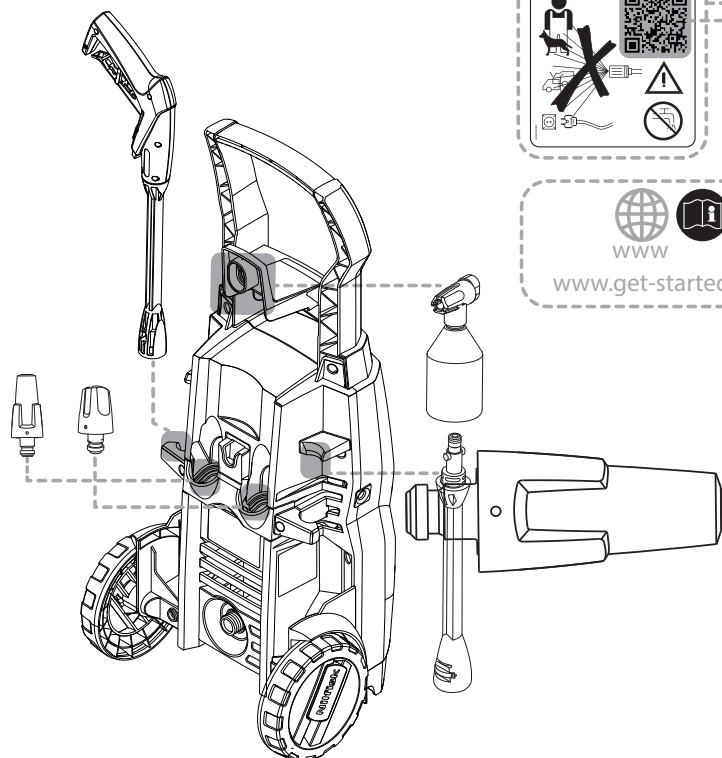
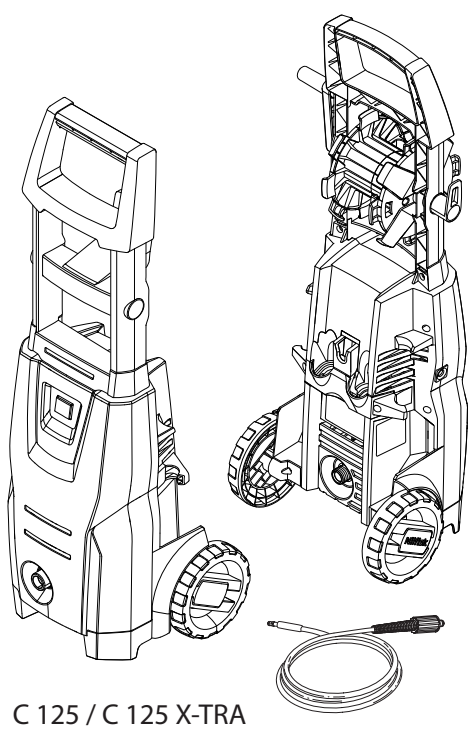
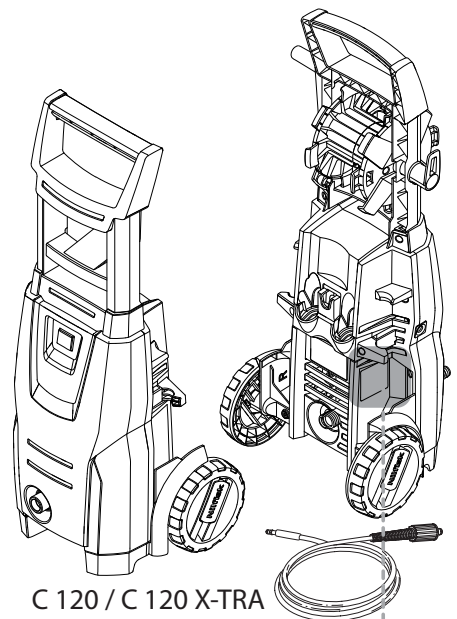
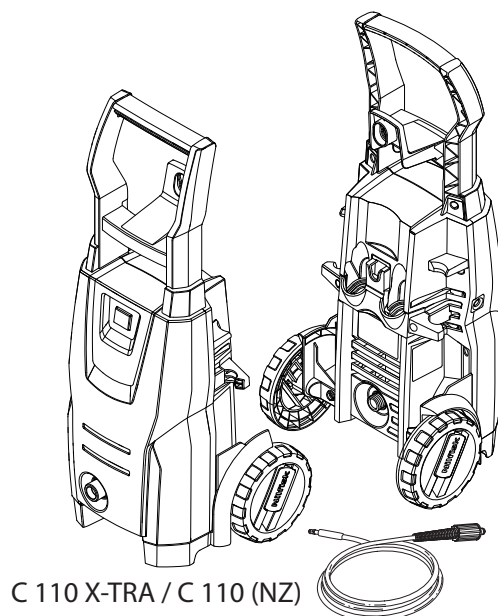
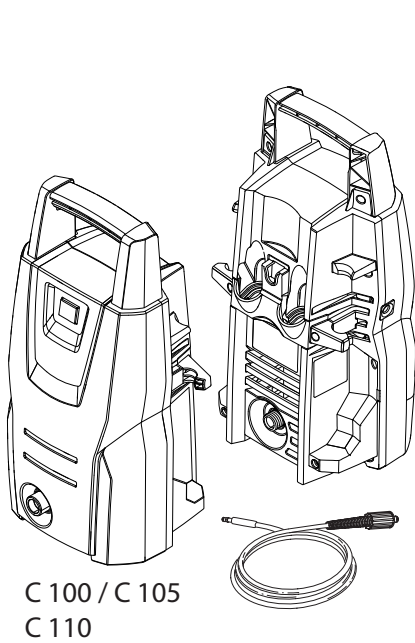
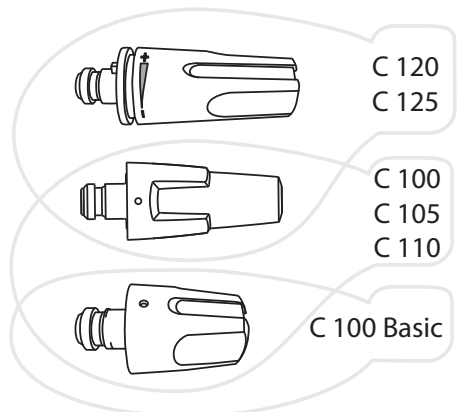
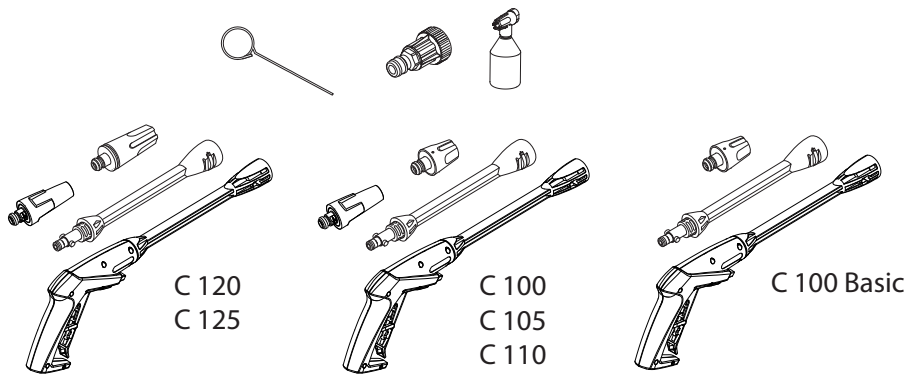

A

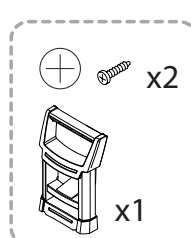
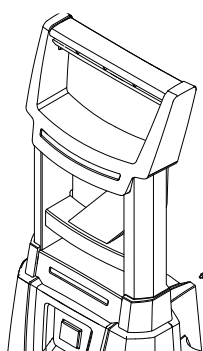
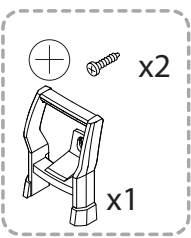
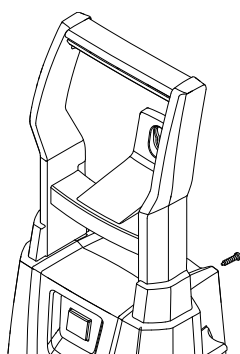

C 120

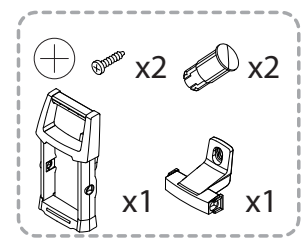
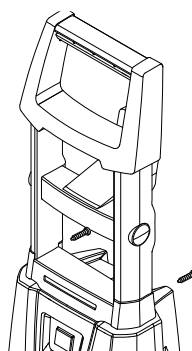

C 125

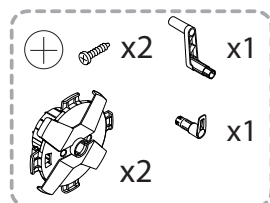
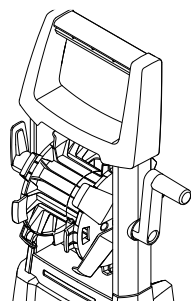
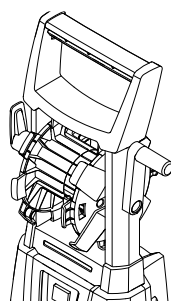

C 120 X-TRA / C 125 X-TRA

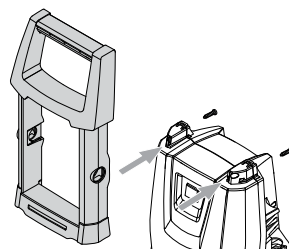

A1.1

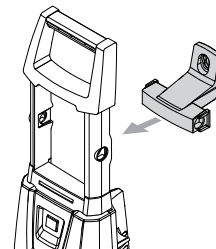

A1.2

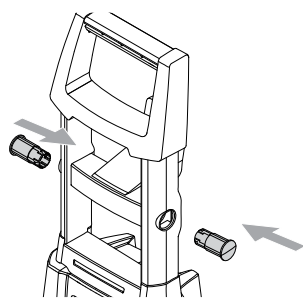

A1.3

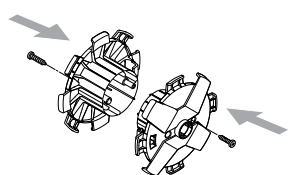

A1.4

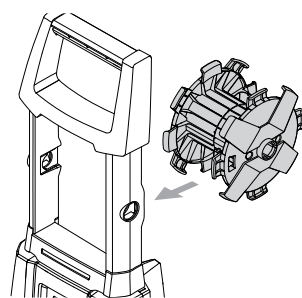

A1.5

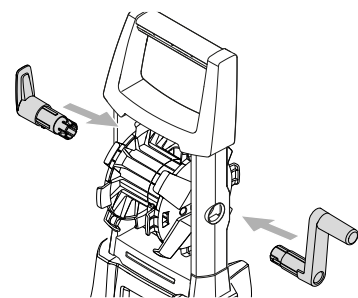

A1.6

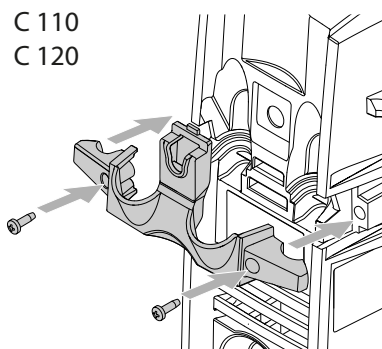
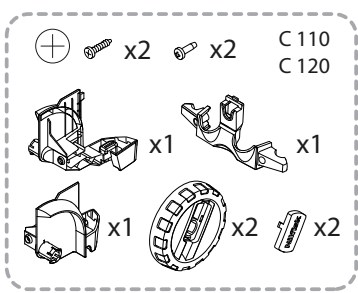
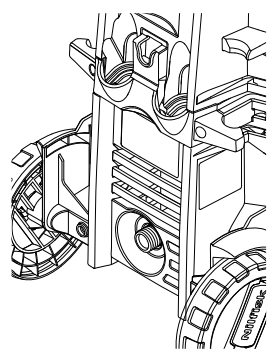

A2.1

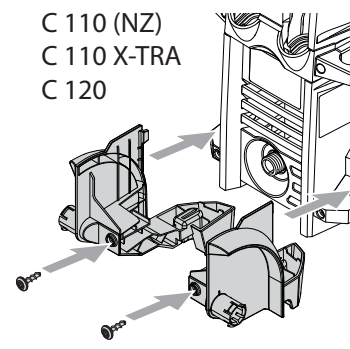

A2.2

C 110
C 120

C 110 (NZ)
C 110 X-TRA
C 120

A



C 125

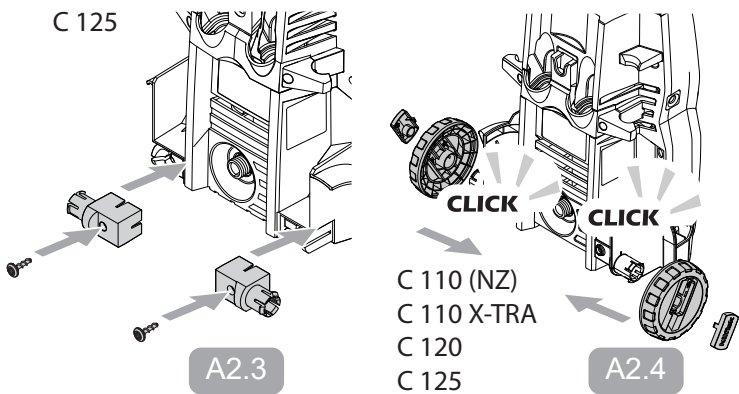

C 110 (NZ)
C 110 X-TRA
C 120
C 125

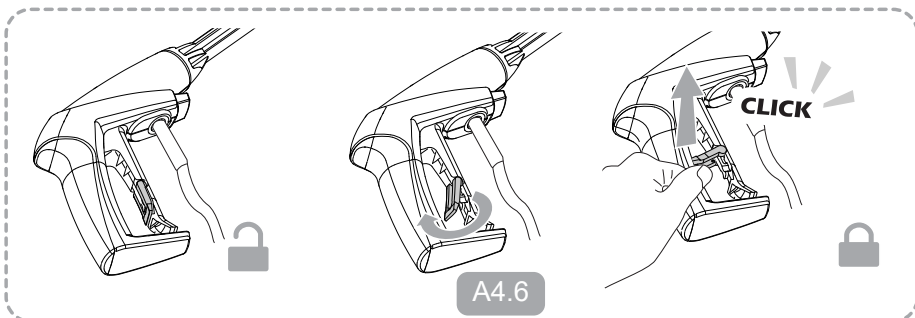
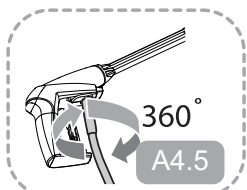
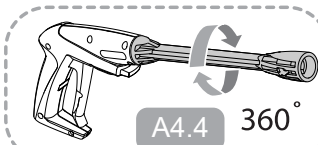
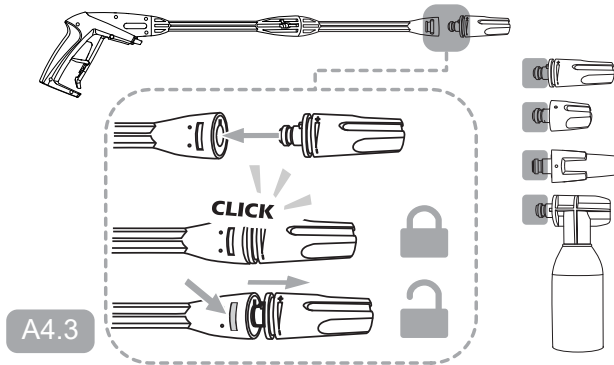
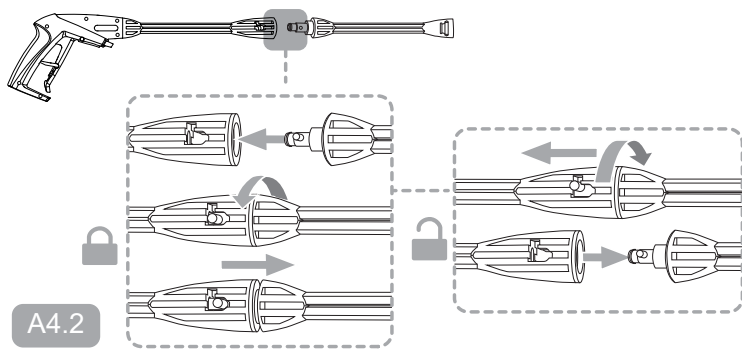
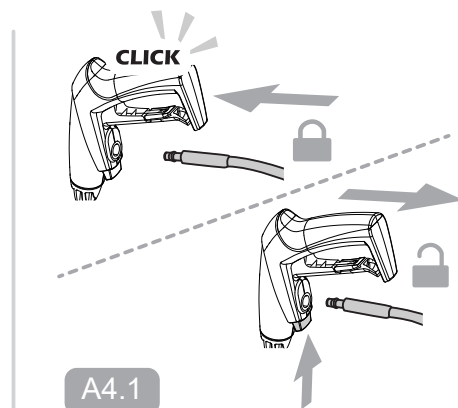
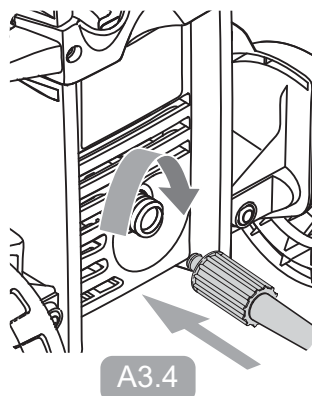
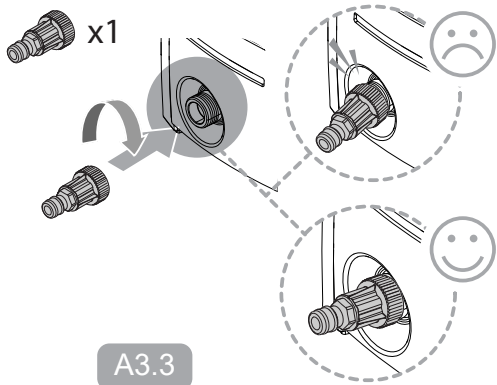
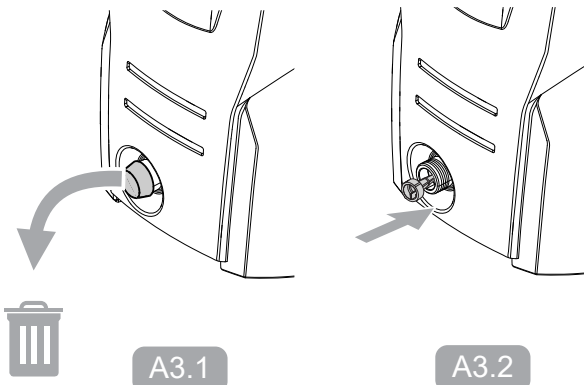



not included

MAX 1 MPa/10 bar
MAX 40° C

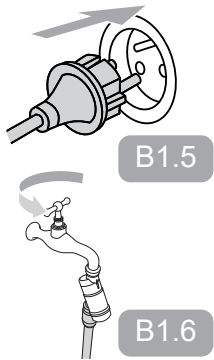
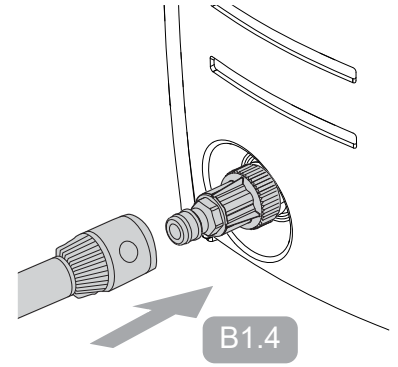
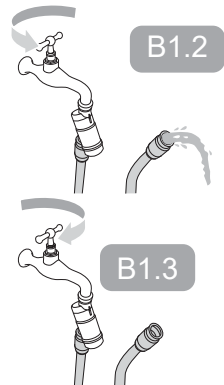
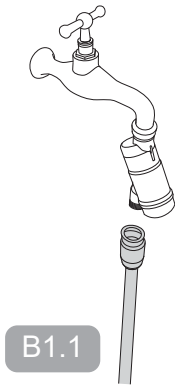

B1.7

B1.8

B1.9

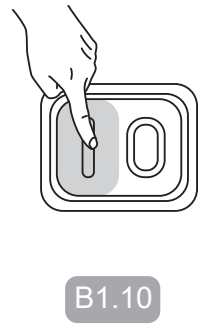

B1.11

B1.12

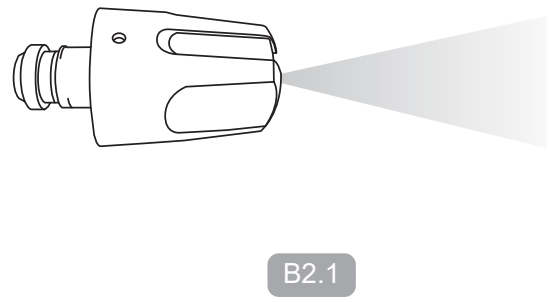

B2.2

B2.3

MPa bar

MPa bar

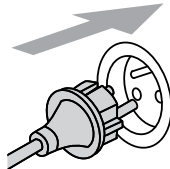
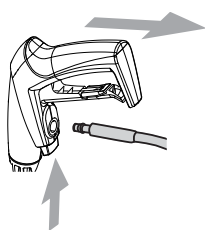
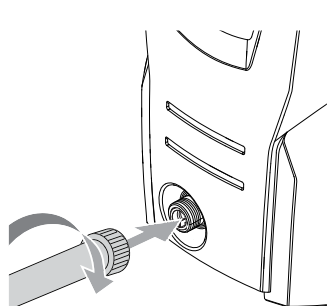
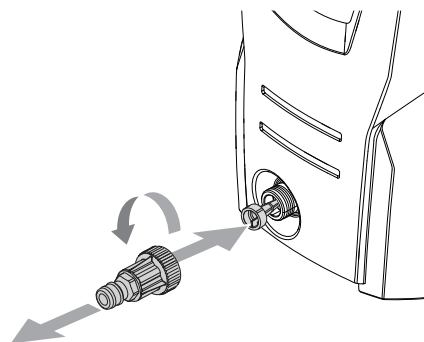
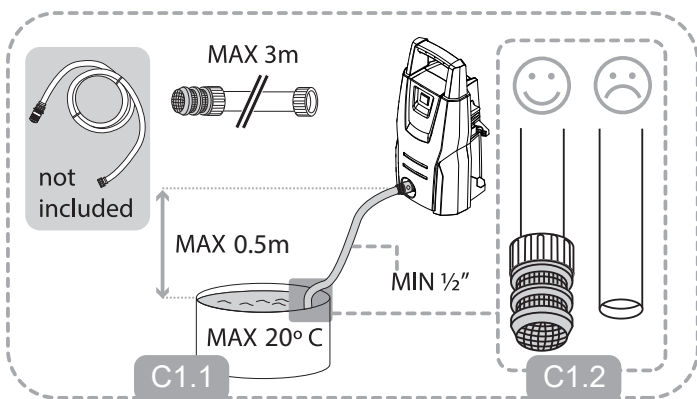

C1.3

C1.4

C1.5

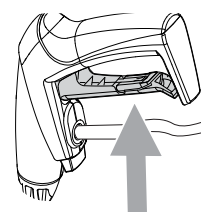
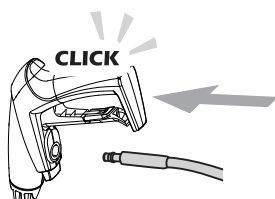

C1.6

C1.7

C1.8

C1.9

C1.10



D



C 100 - C 125
series

E



>5min



E1.1



E1.2

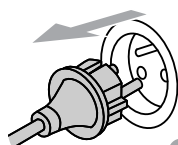

E1.3



E1.4

F

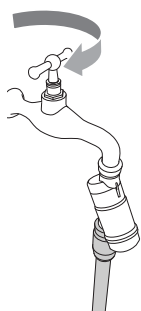

F1.1

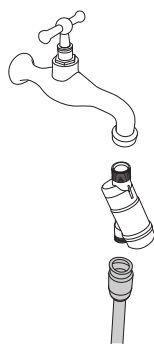

F1.2



F1.3

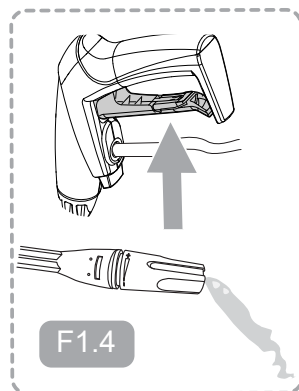

F1.4



F1.5

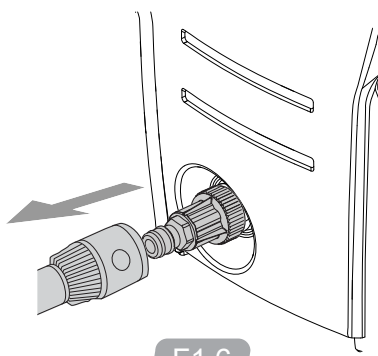

F1.6

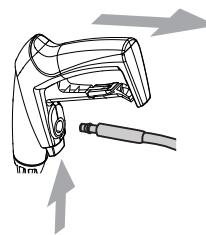

F1.7

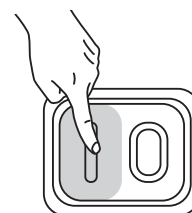

F1.8

F

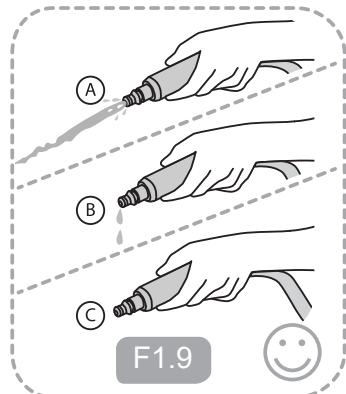

F1.9

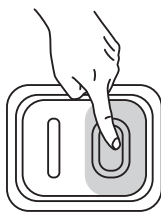

F1.10

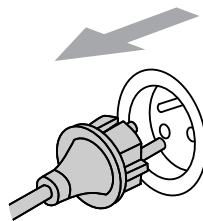

F1.11

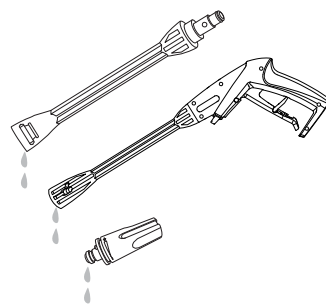

F1.12

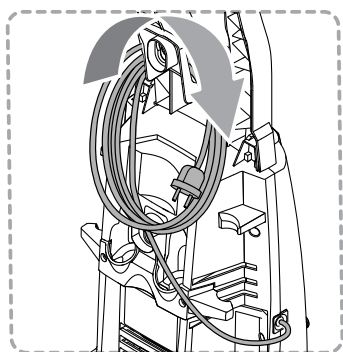

F1.13

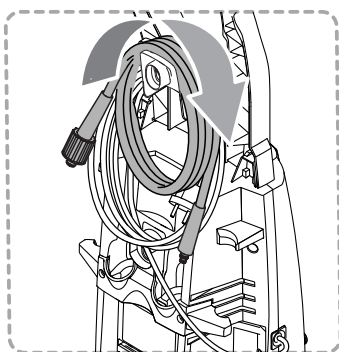

F1.14

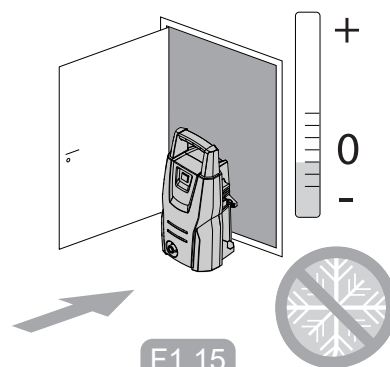

F1.15

G

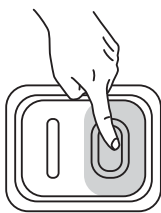

G1.1

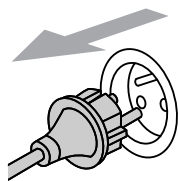

G1.2

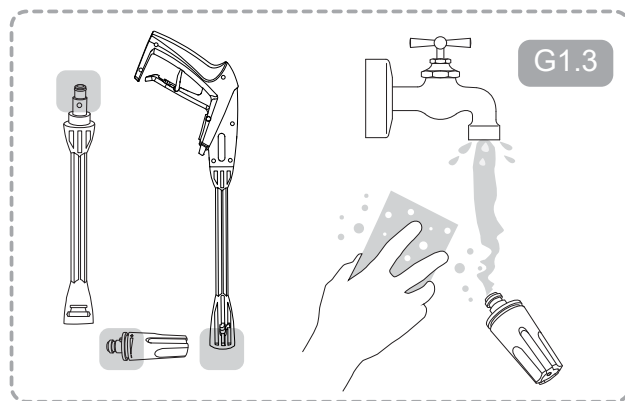

G1.3

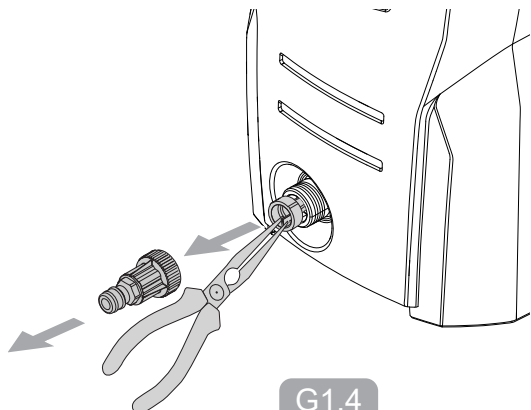

G1.4

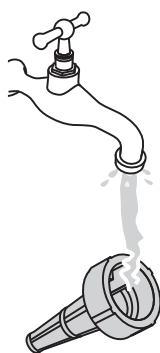

G1.5

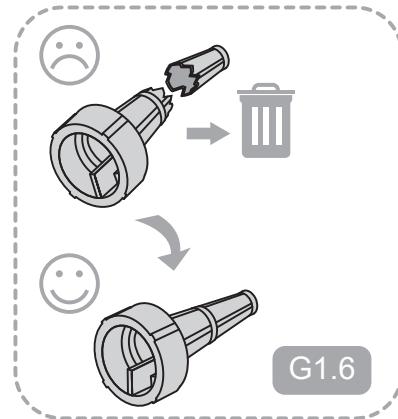

G1.6

G

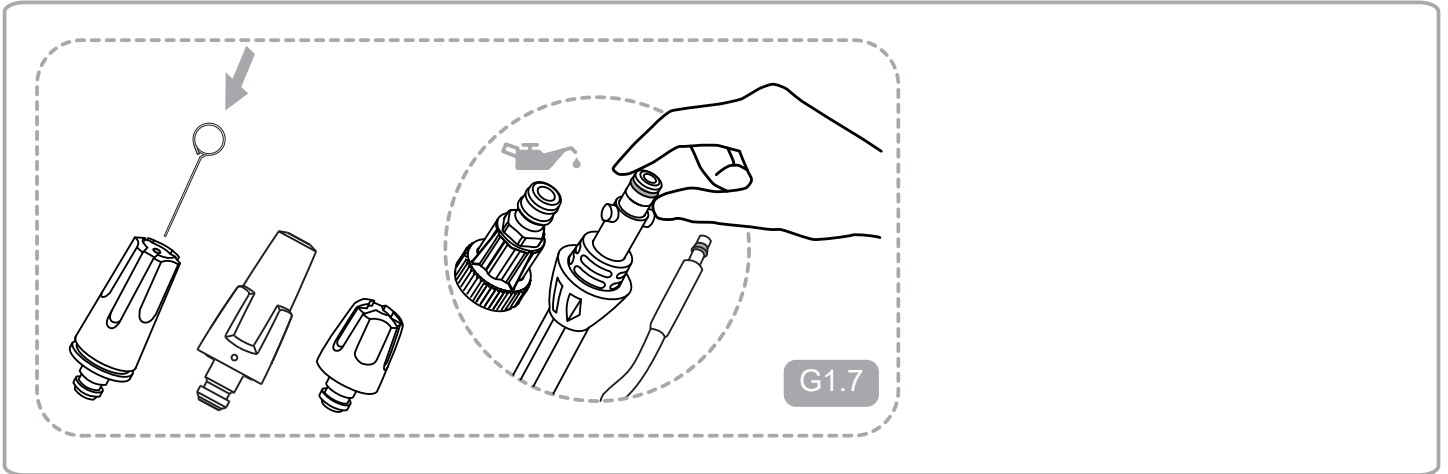

H



128500938
Super Foam Sprayer



6410762
Rotary Brush

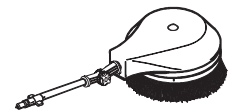

106411177
BA-Valve

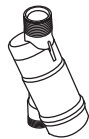

128470456
Multi Brush



128500673
Inlet Suction Hose

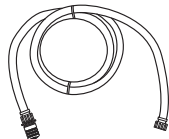

128470459
Multi Brush
Kit

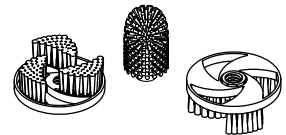

6411131
Click&Clean
Auto Brush



128500955
Power Patio

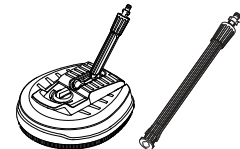

6411135
Click&Clean
Underchassis Nozzle



128500702
Patio



6411136
Click&Clean
Auto Nozzle



6410766
Drain & Tube
Cleaner - 15 m

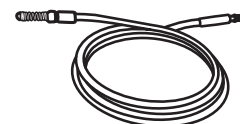



128470040
Roof Cleaner



126411387
Wall Bracket

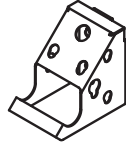

Parte 3:3 - Dados Técnicos e Declaração

Dados Técnicos

		C 100.7	C 105.7	C 110.7 C 110.7 (NZ) C 110.7 X-TRA	C 120.7	C 120.7 X-TRA	C 125.7	C 125.7 X-TRA	
Especificações eléctricas	U _{nom}	220-240 V							
	f _{nom}	50/60 Hz							
	P	1.3 kW	1.4 kW				1.5 kW		
	I _{nom}	6 A					6.5 A		
Classe de protecção	Class I/ Class II	Class II							
Grau de protecção	IP XX	IP X5							
Especificações hidráulicas	p _{nom}	7 MPa / 70 bar	7.5 MPa / 75 bar	8 MPa / 80 bar	8.5 MPa / 85 bar		9.5 MPa / 95 bar		
	p _{max}	10 MPa / 100 bar	10.5 MPa / 105 bar	11 MPa / 110 bar	12 MPa / 120 bar		12.5 MPa / 125 bar		
	Q	5.2 l/min / 310 l/h					5.4 l/min / 320 l/h		
	Q _{max}	7.3 l/min / 440 l/h					7.7 l/min / 460 l/h		
Pressão máxima de entrada de água	p _{inlet max}	1 Mpa / 10 bar							
Temperatura máxima de entrada de água	t _{inlet max}	40° C							
Temperatura máxima de entrada de água em modo de aspiração	t _{inlet max}	20° C							
Forças de retrocesso	F _{kickback}	< 20N							
Peso	M _{machine}	5.1 kg		5.1 kg (C 110.7) / 6 kg	6.2 kg	6.4 kg		6.6 kg	
Vibrações nas mãos e braços conforme a: Bocal padrão	a _{ha}	< 2.5 ± 1 m/s ²							
Nível de pressão acústica L _{pA}	L _{pA} - standard	69.2 ± 3 dB(A)		71.2 ± 3 dB(A)	71.8 ± 3 dB(A)		69.9 ± 3 dB(A)		
Nível de potência acústica garantido L _{WA}	L _{WA} - standard	84 dB(A)		86 dB(A)	85 dB(A)		85 dB(A)		

Reservado o direito de fazer modificações.



EU / UE / EL / EC / EE / ES / EÜ / AB

Declaration of Conformity

Prohlášení o shodě
Konformitätserklärung
Overensstemmelseserklæring
Declaración de conformidad
Vastavusdeklaratsioon
Déclaration de conformité
Vaatimustenmukaisuusvakuutus

Декларация за съответствие
Δήλωση συμμόρφωσης
Megfelelősségi nyilatkozat
Izjava o skladnosti
Dichiarazione di conformità
Atitikties deklaracija
Atbilstības deklarācija
Samsvarserklæring
Conformiteitsverklaring

Declaração de conformidade
Deklaracja zgodności
Declaratie de conformitate
Декларация о соответствии
Försäkran om överensstämmelse
Vyhlášení o zhode
Izjava o skladnosti
Uygunluk beyanı

Manufacturer / Výrobce / Hersteller / Fabrikant / Fabricante / Κατασκευαστής /
Gyártó / Proizvođač / Fabbricante / Gamintojas / Ražotājs / Produzent / Fabrikant /
Fabricante / Producent / Producător / производитель / Tillverkaren / Výrobca /
Proizvajalec / Üretici firma:

**Nilfisk A/S, Kornmarksvej 1
DK-2605 Broendby, DENMARK**

Product / Produkt / Producto, Toode, Produit, Tuote / Продукт /
Προϊόν / Termék / Proizvod / Prodotto / Produktas / Produkts /
Artikel / Produtos / Produs / Izdelek / Ürün

C100.7, C105.7, C110.7, C120.7, C125.7

Description / Popis / Beschreibung / Beskrivelse / Descripción /
Kirjeldus / La description / Kuvaus / Описание / Περιγραφή / Leirás /
Opis / Descrizione / Aprašymas / Apraksts / Beschrijving / Descrição /
Descriere / Beskrivning / Popis / Açıklama

**HPW - Consumer
220-240V 50/60Hz, IPX5**

- | | | |
|---|---|---|
| EN We, Nilfisk hereby declare under our sole responsibility, that the above mentioned product(s) is/are in conformity with the following directives and standards. | BG Ние, Nilfisk С настоящото декларираме на своя лична отговорност, че посочените по-горе продуктът е в съответствие със следните директиви и стандарти. | PT Nós, a Nilfisk declaramos, sob nossa exclusiva responsabilidade, que o produto acima mencionado está em conformidade com as diretrizes e normas a seguir. |
| CS My, Nilfisk prohlašujeme na svou výlučnou odpovědnost, že výše uvedený výrobek je ve shodě s následujícími směrnici a normami. | EL Εμείς, Nilfisk δηλώνουμε με αποκλειστική μας ευθύνη, ότι το προαναφερόμενο προϊόν συμμορφώνεται με τις ακόλουθες οδηγίες και πρότυπα. | PL My, Nilfisk Niniejszym oświadczamy z pełną odpowiedzialnością, że wyżej wymieniony produkt jest zgodny z następującymi dyrektywami i normami.. |
| DE Wir, Nilfisk erklären in alleiniger Verantwortung, dass das oben genannte Produkt den folgenden Richtlinien und Normen entspricht. | HU Mi, Nilfisk kijelentjük, egyedüli felelősséggel, hogy a fent említett termék megfelel az alábbi irányelveknek és szabványoknak | RO Noi, Nilfisk Prin prezenta declarăm pe propria răspundere, că produsul mai sus menționat este în conformitate cu următoarele standarde și directive. |
| DA Vi, Nilfisk erklærer hermed under eget ansvar at ovennævnte produkt(er) er i overensstemmelse med følgende direktiver og standarder. | HR Mi, Nilfisk izjavljujemo pod punom odgovornošću, da gore navedeni proizvod u skladu sa sljedećim direktivama i standardima. | RU Ми, Нилфиск овим изјављујем под пуном одговорношћу, да наведеног производа је у складу са следећим директивама и стандардима. |
| ES Nosotros, Nilfisk declaramos bajo nuestra única responsabilidad que el producto antes mencionado está en conformidad con las siguientes directivas y normas | IT Noi, Nilfisk dichiara sotto la propria responsabilità, che il prodotto di cui sopra è conforme alle seguenti direttive e norme. | SV Vi Nilfisk förklarar härmed under eget ansvar att ovan nämnda produkt överensstämmer med följande direktiv och normer. |
| ET Meie, Nilfisk Käesolevaga kinnitame ja kanname ainuisikulist vastutust, et eespool nimetatud toode on kooskõlas järgmistele direktiivide ja | LT Mes, "Nilfisk pareiškiu vienašališkos atsakomybės, kad pirmiau minėtas produktas atitinka šias direktyvas ir standartus | SK My, Nilfisk prehlasujeme na svoju výlučnú zodpovednosť, že vyššie uvedený výrobok je v zhode s nasledujúcimi smernicami a normami. |
| FR Nilfisk déclare sous notre seule responsabilité que le produit mentionné ci-dessus est conforme aux directives et normes suivantes. | LV Mēs, Nilfisk šo apliecinu ar pilnu atbildību, ka iepriekš minētais produkts atbilst šādām direktīvām un standartiem | SL Mi, Nilfisk izjavljamo s polno odgovornostjo, da je zgoraj omenjeni izdelek v skladu z naslednjimi smernicami in standardi. |
| FI Me, Nilfisk täten vakuutamme omalla vastuulla, että edellä mainittu tuote on yhdenmukainen seuraavien direktiivien ja standardien mukaisesti | NO Vi, Nilfisk erklærer herved under eget ansvar, at det ovennevnte produktet er i samsvar med følgende direktiver og standarder | TR Nilfisk, burada yer alan tüm sorumluluklarımızı görece, yukarıda belirtilen ürünün aşağıdaki direktifler ve standartlara uygun olduğunu beyan ederiz. |
| NL We verklaren Nilfisk hierbij op eigen verantwoordelijkheid, dat het bovengenoemde product voldoet aan de volgende richtlijnen en normen | | |

2006/42/EC	EN 60335-1:2012+A11:2014 EN 60335-2-79:2012
2014/30/EU	EN 55014-1:2006+A1:2009+A2:2011 EN 55014-2:2015 Compliance to harmonic current emissions are documented in TCF_42331_01 EN 61000-3-3:2013
2011/65/EU	EN 50581:2012
2000/14/EC – Conformity assessment procedure according to Annex V.	- Measured sound power level: 81-83 dB(A); Guaranteed sound power level: 84-86 dB(A)

Authorized signatory: Esben Graff, Vice President Portfolio Management, Consumer

March 13, 2018



HEAD QUARTER

DENMARK

Nilfisk A/S
Kommarsvej 1
DK-2605 Broendby
Tel.: (+45) 4323 8100
Website: www.nilfisk.com

SALES COMPANIES

ARGENTINA

Nilfisk srl.
Edificio Central Park
Herrera 1855, 6th floor/604
Ciudad de Buenos Aires
Tel.: (+54) 11 6091 1571
Website: www.consumer.nilfisk.com.ar

AUSTRALIA

Nilfisk Pty Ltd
Unit 1/13 Bessemer Street
Blacktown NSW 2148
Tel.: (+61) 2 98348100
Website: www.consumer.nilfisk.com.au

AUSTRIA

Nilfisk GmbH
Metzgerstrasse 68
5101 Bergheim bei Salzburg
Tel.: (+43) 662 456 400 90
Website: www.nilfisk.at

BELGIUM

Nilfisk n.v.s.a.
Riverside Business Park
Boulevard Internationalelaan 55
Bâtiment C3/C4 Gebouw
Bruxelles 1070
Tel.: (+32) 24 67 60 50
Website: www.consumer.nilfisk.be

Brazil

Nilfisk do Brasil
Av. Eng. Luis Carlos Berrini, 550
40 Andar, Sala 03
SP - 04571-000 Sao Paulo
Tel.: (+11) 3959-0300 / 3945-4744
Website: www.nilfisk.com.br

CANADA

Nilfisk Canada Company
240 Superior Boulevard
Mississauga, Ontario L5T 2L2
Tel.: (+1) 800-668-8400
Website: www.nilfisk.ca

CHILE

Nilfisk S.A. (Comercial KCS Ltda)
Salar de Llamara 822
8320000 Santiago
Tel.: (+56) 2684 5000
Website: www.nilfisk.cl

CHINA

Nilfisk
4189 Yindu Road
Xinzhuang Industrial Park
201108 Shanghai
Tel.: (+86) 21 3323 2000
Website: www.nilfisk.cn

CZECH REPUBLIC

Nilfisk s.r.o.
VGP Park Horní Počernice
Do Certous 1/2658
193 00 Praha 9
Tel.: (+420) 244 090 912
Website: www.consumer.nilfisk.cz

DENMARK

Nilfisk Danmark A/S
Industrivej 1
Hadsund, DK-9560
Tel.: 72 18 21 20
Website: www.consumer.nilfisk.dk

FINLAND

Nilfisk Oy Ab
Koskelontie 23 E
02920 Espoo
Tel.: (+358) 207 890 600
Website: www.consumer.nilfisk.fi

FRANCE

Nilfisk SAS
26 Avenue de la Baltique
Villebon sur Yvette
91978 Courtaboeuf Cedex
Tel.: (+33) 169 59 87 24
Website: www.consumer.nilfisk.fr

GERMANY

Nilfisk GmbH
Guido-Oberdorfer-Straße 2-10
89287 Bellenberg
Tel.: (+49) (0)7306/72-444
Website: www.consumer.nilfisk.de

GREECE

Nilfisk A.E.
Αναστασείως 29
Κορωπί Τ.Κ. 194 00
Tel.: (30) 210 9119 600

Website: www.consumer.nilfisk.gr

HOLLAND

Nilfisk B.V.
Versterkerstraat 5
1322 AN Almere
Tel.: (+31) 036 5460760
Website: www.consumer.nilfisk.nl

HONG KONG

Nilfisk Ltd.
2001 HK Worsted Mills
Industrial Building
31-39, Wo Tong Tsui St.
Kwai Chung, N.T.
Tel.: (+852) 2427 5951
Website: www.nilfisk.com

HUNGARY

Nilfisk Kft.
II. Rákóczi Ferenc út 10
2310 Szigetszentmiklós-Lakihegy
Tel.: (+36) 24 475 550
Website: www.nilfisk.hu

INDIA

Nilfisk India Limited
Pramukh Plaza, 'B' Wing, 4th floor, Unit No. 403
Cardinal Gracious Road, Chakala
Andheri (East) Mumbai 400 099
Tel.: (+91) 22 6118 8188
Website: www.nilfisk.in

IRELAND

Nilfisk
1 Stokes Place
St. Stephen's Green
Dublin 2
Tel.: (+35) 3 12 94 38 38
Website: www.nilfisk.ie

ITALY

Nilfisk SpA
Strada Comunale della Braglia, 18
26862 Guardamiglio (LO)
Tel.: (+39) (0) 377 414021
Website: www.nilfisk.it

JAPAN

Nilfisk Inc.
1-6-6 Kita-shinyokohama, Kouhoku-ku
Yokohama, 223-0059
Tel.: (+81) 45548 2571
Website: www.nilfisk.com

MALAYSIA

Nilfisk Sdn Bhd
Sd 33, Jalan KIP 10
Taman Perindustrian KIP
Sri Damansara
52200 Kuala Lumpur
Tel.: +603 6275 3120
Website: www.nilfisk.com

MÉXICO

Nilfisk de México S. de R.L. de C.V.
Pirineos 515, Int. 60-70
Zona Industrial Benito Juárez
Queretaro, QRO, CP 76120
Tel.: (+52) (442) 427 77 91
Website: www.nilfisk.com

NEW ZEALAND

Nilfisk Limited
Suite F, Building E
42 Tawa Drive
0632 Albany Auckland
Tel.: (+64) 9 414 1996
Website: www.nilfisk.com

NORWAY

Nilfisk AS
Bjørnerudveien 24
1266 Oslo
Tel.: (+47) 22 75 17 80
Website: www.consumer.nilfisk.no

PERU

Nilfisk S.A.C.
Calle Boulevard 162, Of. 703, Lima 33- Perú
Lima
Tel.: (51) 435-6840
Website: www.nilfisk.com

POLAND

Nilfisk Sp. Z.O.O.
Millenium Logistic Park
ul. 3 Maja 8, Bud. B4
05-800 Pruszków
Tel.: (+48) 22 738 3750
Website: www.consumer.nilfisk.pl

PORTUGAL

Nilfisk Lda.
Sintra Business Park
Zona Industrial Da Abrunheira
Edifício 1, 1º A
P27 10-089 Sintra
Tel.: (+351) 21 911 2670
Website: www.nilfisk.pt

RUSSIA

Nilfisk LLC
Vyatskaya str. 27, bld. 7/1st
127015 Moscow

Tel.: (+7) 495 783 9602
Website: www.consumer.nilfisk.ru

SINGAPORE

Den-Sin
22 Tuas Avenue 2
639453 Singapore
Tel.: (+65) 6268 1006
Website: www.densin.com

SLOVAKIA

Nilfisk s.r.o.
Bancíkovej 1/A
SK-821 03 Bratislava
Tel.: (+421) 910 222 928
Website: www.consumer.nilfisk.sk

SOUTH AFRICA

Nilfisk (Pty) Ltd
Kimbulk Office Park, 9 Zeiss Road
Laser Park, Honeydew
Johannesburg
Tel.: (+27) 118014600
Website: www.nilfisk.co.za

SOUTH KOREA

Nilfisk Korea
3F Duksoo B/D, 317-15
Sungsoo-Dong 2Ga
Sungdong-Gu, Seoul
Tel.: (+82) 2497 8636
Website: www.nilfisk.co.kr

SPAIN

Nilfisk S.A.U
Paseu del Rengle, 5 Planta. 9-10
08302 Mataró
Tel.: (34) 93 741 2400
Website: www.consumer.nilfisk.es

SWEDEN

Nilfisk AB
Talljägårdsgatan 4
431 53 Mölndal
Tel.: (+46) 31 706 73 00
Website: www.consumer.nilfisk.se

SWITZERLAND

Nilfisk AG
Ringstrasse 19
Kircheberg/Industri Stelz
9500 Wil
Tel.: (+41) 71 92 38 444
Website: www.consumer.nilfisk.ch

TAIWAN

Nilfisk Ltd
Taiwan Branch (H.K.)
No. 5, Wan Fang Road
Taipei
Tel.: (+88) 6227 00 22 68
Website: www.nilfisk.tw

THAILAND

Nilfisk Co. Ltd.
89 Soi Chokechai-Ruammit
Viphavadee-Rangsit Road
Ladyao, Jatuchak, Bangkok 10900
Tel.: (+66) 2275 5630
Website: www.nilfisk.co.th

TURKEY

Nilfisk A.S.
Serifali Mh. Bayraktar Bulv. Sehiti Sk. No:7
Ümraniye, 34775 Istanbul
Tel.: +90 216 466 94 94
Website: www.consumer.nilfisk.com.tr

UNITED ARAB EMIRATES

Nilfisk Middle East Branch
SAIF-Zone
P.O. Box 122298
Sharjah
Tel.: (+971) (0) 655-78813
Website: www.nilfisk.com

UNITED KINGDOM

Nilfisk Ltd.
Nilfisk House, Bowerbank Way
Gilwilly Industrial Estate, Penrith
Cumbria CA11 9BQ
Tel.: (+44) (0) 1768 868995
Website: www.consumer.nilfisk.co.uk

UNITED STATES

Nilfisk Inc.
14600 21st Avenue North
Plymouth, MN-55447
Tel.: (+1) 800-989-2235
Website: www.nilfisk.com

VIETNAM

Nilfisk Vietnam
No. 51 Doc Ngu Str.
P. Vinh Phúc, Q.Ba Dinh
Hanoi
Tel.: (+84) 761 5642
Website: www.nilfisk.com

