



**SIEMENS**



**Máquina de lavar roupa**

WM16XFH1ES

pt Instruções de utilização e de instalação



Register your product on My Siemens and discover exclusive services and offers.

[siemens-home.bsh-group.com/welcome](https://siemens-home.bsh-group.com/welcome)

The future moving in.

Siemens Home Appliances

# Índice

|                                      |           |  |           |
|--------------------------------------|-----------|--|-----------|
| <b>Segurança .....</b>               | <b>4</b>  | <b>Antes da primeira utilização.....</b> | <b>39</b> |
| Indicações gerais.....               | 4         | Iniciar ciclo de lavagem em va-          |           |
| Utilização correta.....              | 4         | zão.....                                 | 39        |
| Limitação do grupo de utilizado-     |           | <b>Roupa.....</b>                        | <b>41</b> |
| res.....                             | 4         | Preparar a roupa.....                    | 41        |
| Instalação segura.....               | 5         | Separar a roupa.....                     | 41        |
| Utilização segura.....               | 8         | Refrescar a roupa.....                   | 41        |
| Limpeza e manutenção seguras....     | 10        | Grau de sujidade.....                    | 42        |
| <b>Evitar danos materiais.....</b>   | <b>12</b> | Indicações de limpeza e conser-          |           |
| <b>Proteção do meio ambiente e</b>   |           | vação nas etiquetas.....                 | 42        |
| <b>poupança.....</b>                 | <b>13</b> | <b>Detergentes e produtos de tra-</b>    | <b>42</b> |
| Eliminação da embalagem.....         | 13        | <b>tamento adicionais.....</b>           | <b>43</b> |
| Poupança de energia e recur-         |           | Recomendação de detergente.....          | 43        |
| sos.....                             | 13        | Dosagem de detergente.....               | 43        |
| Modo de poupança de energia.....     | 14        | <b>Operação base.....</b>                | <b>44</b> |
| <b>Instalação e ligação.....</b>     | <b>14</b> | Ligar o aparelho.....                    | 44        |
| Desembalar o aparelho.....           | 14        | Regular um programa.....                 | 44        |
| Âmbito de fornecimento.....          | 15        | Ajustar regulações de progra-            |           |
| Requisitos do local de instala-      |           | mas.....                                 | 45        |
| ção.....                             | 15        | Memorizar regulações do pro-             |           |
| Remover os dispositivos de se-       |           | grama.....                               | 45        |
| gurança para transporte.....         | 16        | Introduzir a roupa.....                  | 45        |
| Retirar as escoras de transporte ... | 18        | Colocar o doseador para deter-           |           |
| Conectar o aparelho.....             | 18        | gente líquido.....                       | 46        |
| Nivelar o aparelho.....              | 19        | Utilizar o doseador para deter-          |           |
| <b>Familiarização.....</b>           | <b>21</b> | gente líquido.....                       | 47        |
| Aparelho.....                        | 21        | Deitar detergente e produto de           |           |
| Gaveta para detergente.....          | 22        | tratamento adicional.....                | 47        |
| Elementos de comando.....            | 22        | Iniciar o programa.....                  | 47        |
| Lógica de utilização.....            | 23        | Colocar +Carga.....                      | 47        |
| <b>Visor.....</b>                    | <b>24</b> | Cancelar programa.....                   | 48        |
| <b>Teclas.....</b>                   | <b>27</b> | Continuar o programa em caso             |           |
| <b>Programas.....</b>                | <b>30</b> | de paragem no enxaguamento....           | 48        |
| <b>Acessórios.....</b>               | <b>39</b> | Retirar a roupa.....                     | 48        |
|                                      |           | Desligar o aparelho.....                 | 48        |

|  |           |   |           |
|--|-----------|---|-----------|
| <b>Fecho de segurança para crianças.....</b>                       | <b>49</b> | <b>Eliminar anomalias .....</b>                           | <b>62</b> |
| Ativar fecho de segurança para crianças .....                      | 49        | Código de falha/indicação de falha/sinal .....            | 62        |
| Desativar o fecho de segurança para crianças.....                  | 49        | Falhas de funcionamento.....                              | 63        |
| <b>Home Connect .....</b>  | <b>49</b> | Ruídos .....  | 68        |
| Regulações Home Connect.....                                       | 49        | Problema de resultado.....                                | 68        |
| Ligar o aparelho à rede doméstica WLAN (Wi-Fi) com função WPS..... | 50        | Problema com Home Connect .....                           | 70        |
| Ligar o aparelho à rede doméstica WLAN (Wi-Fi) sem função WPS..... | 50        | Fuga .....  | 70        |
| Ligar o aparelho à aplicação Home Connect .....                    | 51        | Odores.....   | 70        |
| Ligar o aparelho ao gestor de energia .....                        | 51        | Desbloqueio de emergência.....                            | 71        |
| Ativar o Wi-Fi no aparelho.....                                    | 52        | <b>Transportar, armazenar e eliminar .....</b>            | <b>71</b> |
| Desativar Wi-Fi no aparelho .....                                  | 52        | Desmontar o aparelho .....                                | 71        |
| Atualização de software .....                                      | 52        | Colocar os dispositivos de segurança para transporte..... | 71        |
| Repor as configurações de rede do aparelho .....                   | 53        | Colocar o aparelho novamente em funcionamento .....       | 72        |
| Diagnóstico remoto .....   | 53        | Eliminar o aparelho usado .....                           | 72        |
| Proteção de dados.....   | 53        | <b>Serviço de Assistência Técnica ...</b>                 | <b>73</b> |
| Declaração de conformidade .....                                   | 53        | Número do produto (E-Nr.) e número de fabrico (FD).....   | 73        |
| <b>Regulações base.....</b>  | <b>54</b> | Garantia AQUA-STOP .....                                  | 74        |
| Visão geral das regulações base.....                               | 54        | <b>Valores de consumo .....</b>                           | <b>75</b> |
| Alterar as regulações base .....                                   | 55        | <b>Dados técnicos .....</b>                               | <b>75</b> |
| <b>Limpeza e manutenção.....</b>                                   | <b>55</b> |   |           |
| Conselhos de conservação do aparelho .....                         | 55        |   |           |
| Limpar o tambor.....   | 55        |   |           |
| Limpar a gaveta para detergente.....                               | 55        |   |           |
| Descalcificação .....  | 56        |   |           |
| Limpar a bomba de escoamento... ..                                 | 57        |   |           |
| Limpar a mangueira de escoamento de água no sifão .....            | 59        |   |           |
| Limpar o filtro de rede na entrada de água.....                    | 60        |   |           |



## Segurança

Observe as informações sobre a segurança, de modo a poder usar o seu aparelho de forma segura.

Indicações gerais

Encontra aqui informações gerais sobre este manual.

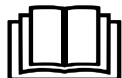

- Leia atentamente este manual. Só assim poderá utilizar o aparelho de forma segura e eficiente.
- Estas instruções destinam-se ao instalador e ao utilizador do aparelho.
- Respeite as indicações de segurança e de aviso.
- Guarde estas instruções e as informações sobre o produto para posterior utilização ou para entregar a futuros proprietários.
- Examine o aparelho depois de o desembalar. Se detetar danos de transporte, não ligue o aparelho.

### Utilização correta

Para um uso seguro e correto do aparelho, respeite as indicações relativas à utilização correta.

O aparelho apenas pode ser utilizado:

- de acordo com este manual de instalação e de instruções.
- para lavar têxteis laváveis à máquina e lã lavável à mão segundo as instruções da etiqueta.
- com água corrente e detergentes e produtos de limpeza convencionais, adequados para a máquina de lavar.
- para uso doméstico e em espaços fechados domésticos.
- a uma altitude de, no máximo, 4000 m acima do nível do mar.

### Limitação do grupo de utilizadores

Evite riscos para crianças e pessoas vulneráveis.

Este aparelho pode ser utilizado por crianças a partir dos 8 anos e por pessoas com capacidades físicas, sensoriais ou mentais reduzidas ou com falta de experiência e/ou conhecimentos, se fo-

rem devidamente supervisionadas ou instruídas na utilização com segurança do aparelho e tiverem compreendido os perigos daí resultantes.

As crianças não devem brincar com o aparelho.

A limpeza e manutenção pelo utilizador não podem ser realizadas por crianças sem supervisão.

Manter crianças com menos de 3 anos e animais domésticos afastados do aparelho.

## **Instalação segura**

Respeite estas indicações de segurança ao instalar o aparelho.

### **⚠ AVISO – Perigo de choque eléctrico!**

- As instalações indevidas são perigosas.
  - ▶ Ligar e operar o aparelho unicamente de acordo com as indicações na placa de características.
  - ▶ Ligar o aparelho a uma rede eléctrica com corrente alternada apenas através de uma tomada com ligação à terra corretamente instalada.
  - ▶ O sistema de ligação à terra da alimentação eléctrica doméstica tem de estar corretamente instalado. A instalação tem de ter uma secção de canalização suficientemente grande.
  - ▶ Na utilização de um disjuntor de corrente de fuga usar apenas um tipo com o sinal .
  - ▶ Nunca alimentar o aparelho através de um comutador externo, p. ex., temporizador ou telecomando.
  - ▶ Se o aparelho for encastrado, a ficha do cabo tem de ser facilmente acessível ou se não for possível um acesso fácil, é necessário montar na instalação eléctrica fixa um dispositivo de seccionamento omipolar em conformidade com as regras de instalação.
  - ▶ Assegurar que o cabo eléctrico não fica entalado nem é danificado durante a instalação do aparelho.

- É perigoso se o cabo elétrico tiver um isolamento danificado.
  - ▶ Não permitir, em caso algum, que o cabo elétrico entre em contacto com componentes do aparelho quentes ou com fontes de calor.
  - ▶ Não permitir, em caso algum, que o cabo elétrico entre em contacto com pontas afiadas ou arestas vivas.
  - ▶ Não permitir, em caso algum, que o cabo elétrico seja dobrado, esmagado ou modificado.

**⚠ AVISO – Perigo de incêndio!**

É perigosa a utilização de extensões do cabo elétrico e de adaptadores não homologados.

- ▶ Não utilizar cabos de extensão ou tomadas múltiplas.
- ▶ Se o cabo elétrico for muito curto, contactar a Assistência Técnica.
- ▶ Utilizar exclusivamente adaptadores homologados pelo fabricante.

**⚠ AVISO – Perigo de ferimentos!**

- O elevado peso do aparelho pode provocar lesões ao levantar.
  - ▶ Não levante o aparelho sozinho.
- Se este aparelho for incorretamente instalado numa coluna de lavar/secar, o aparelho instalado pode cair.
  - ▶ Empilhe a máquina de secar sobre uma máquina de lavar roupa, exclusivamente com o kit de ligação do fabricante da máquina de secar . Outro método de instalação é inadmissível.
  - ▶ Não coloque o aparelho numa coluna de lavar/secar, se o fabricante da máquina de secar não disponibilizar um kit de ligação adequado.
  - ▶ Não coloque aparelhos de fabricantes diferentes e com profundidade e largura diferentes numa coluna de lavar/secar.
  - ▶ Não coloque a coluna de lavar/secar sobre uma plataforma; os aparelhos podem tombar.

**⚠ AVISO – Perigo de asfixia!**

As crianças podem colocar o material de embalagem sobre a cabeça ou enrolar-se no mesmo e sufocar.

- ▶ Manter o material de embalagem fora do alcance das crianças.
- ▶ Não permitir que as crianças brinquem com o material de embalagem.

**⚠ CUIDADO – Perigo de ferimentos!**

- Durante o funcionamento, o aparelho pode vibrar ou mover-se.
  - ▶ Instale o aparelho sobre uma superfície limpa, plana e firme.
  - ▶ Nivele o aparelho com os respetivos pés e um nível de bolha de ar.
- Mangueiras e cabos elétricos mal colocados podem constituir perigo de tropeço.
  - ▶ Coloque as mangueiras e os cabos elétricos de modo a excluir o perigo de tropeço.
- Se o aparelho for movido, agarrando-se em partes ou componentes salientes como, por exemplo, a porta do aparelho, os componentes podem partir.
  - ▶ Não mova o aparelho segurando nos componentes salientes.

**⚠ CUIDADO – Perigo de ferimentos por corte!**

As arestas vivas do aparelho podem causar cortes em caso de contacto.

- ▶ Não toque nas arestas vivas do aparelho.
- ▶ Utilize luvas de proteção para a instalação e o transporte do aparelho.

## Utilização segura

Respeite estas indicações de segurança sempre que utilizar o aparelho.

### **AVISO – Perigo de choque elétrico!**

- Um aparelho ou um cabo elétrico danificados são objetos perigosos.
  - ▶ Nunca operar um aparelho danificado.
  - ▶ Para desligar o aparelho da fonte de alimentação nunca puxar pelo cabo elétrico. Remover o cabo elétrico sempre pela ficha.
  - ▶ Se o aparelho estiver avariado, desligue a ficha da tomada ou desligue o fusível no quadro elétrico e feche a alimentação de gás.
  - ▶ "Contactar a Assistência Técnica." → *Página 73*
  - ▶ As reparações no aparelho apenas podem ser realizadas por técnicos qualificados.
- A penetração de humidade pode causar choque elétrico.
  - ▶ Utilize o aparelho apenas em espaços fechados.
  - ▶ Nunca exponha o aparelho a calor intenso e humidade.
  - ▶ Não utilizar aparelhos de limpeza a vapor, de alta pressão, mangueiras ou chuveiros para limpar o aparelho.

### **AVISO – Perigo de danos para a saúde!**

As crianças conseguem fechar-se dentro do aparelho, correndo perigo de vida.

- ▶ Não instalar o aparelho por trás de uma porta que bloqueie ou impeça a abertura da porta do aparelho.
- ▶ Em caso de aparelhos fora de uso, retirar a ficha elétrica do cabo elétrico e, em seguida, separar o cabo elétrico e destruir a fechadura da porta do aparelho, de modo a que a porta deixe de fechar.

### **AVISO – Perigo de asfixia!**

As crianças podem inalar ou engolir peças pequenas e sufocar.

- ▶ Manter as peças pequenas fora do alcance das crianças.

- ▶ Não permitir que as crianças brinquem com peças pequenas.

**⚠ AVISO – Perigo de intoxicação!**

A ingestão de detergentes e produtos de tratamento adicionais pode causar intoxicação.

- ▶ Em caso de ingestão por engano, consultar o médico.
- ▶ Guardar os detergentes e os produtos de tratamento adicionais fora do alcance das crianças.

**⚠ AVISO – Perigo de explosão!**

Se a roupa tiver sido pré-tratada com produtos de limpeza contendo solventes poderá causar uma explosão no aparelho.

- ▶ Enxaguar muito bem a roupa pré-tratada com água antes da lavagem.

**⚠ CUIDADO – Perigo de ferimentos!**

- Se subir ou trepar para cima do aparelho, a tampa poderá partir.
  - ▶ Não suba nem trepe para cima do aparelho.
- Se se utilizar a porta aberta como assento ou apoio, o aparelho pode tombar.
  - ▶ Não usar a porta do aparelho como apoio ou assento.
  - ▶ Não colocar qualquer objeto na porta do aparelho.
- Tocar no tambor em rotação pode ferir as mãos.
  - ▶ Aguardar que o tambor fique completamente imobilizado antes de introduzir as mãos dentro do aparelho.

**⚠ CUIDADO – Perigo de queimaduras!**

O vidro da porta do aparelho fica quente durante a lavagem a elevadas temperaturas.

- ▶ Não tocar na porta do aparelho quente.
- ▶ Manter as crianças afastadas da porta do aparelho quente.

**⚠ CUIDADO – Perigo de escaldaduras!**

A água de lavagem fica quente durante a lavagem a elevadas temperaturas.

- ▶ Não tocar na água de lavagem quente.

**⚠ CUIDADO – Perigo de ferimentos!**

Este aparelho utiliza programas com oxigénio ativo. O oxigénio ativo pode provocar irritação das mucosas e lágrimas.

- ▶ Não abrir a porta do aparelho com o desbloqueio de emergência durante os programas que utilizam oxigénio ativo.
- ▶ Aguardar que a porta do aparelho seja desbloqueada.

**⚠ CUIDADO – Perigo de queimaduras químicas!**

Ao abrir a gaveta para detergente, o detergente e outros produtos de tratamento adicionais podem salpicar para fora do aparelho. O contacto com os olhos ou com a pele pode causar irritações.

- ▶ Lavar bem os olhos ou a pele com água limpa em caso de contacto com o detergente ou o produto de tratamento adicional.
- ▶ Em caso de ingestão por engano, consultar o médico.
- ▶ Guardar os detergentes e os produtos de tratamento adicionais fora do alcance das crianças.

## **Limpeza e manutenção seguras**

Respeite estas indicações de segurança ao realizar a limpeza e a manutenção do aparelho.

**⚠ AVISO – Perigo de choque elétrico!**

- As reparações incorretas são perigosas.
  - ▶ As reparações no aparelho apenas podem ser realizadas por técnicos qualificados.
  - ▶ Para a reparação do aparelho só podem ser utilizadas peças sobresselentes originais.

- ▶ Se o cabo de alimentação deste aparelho sofrer algum dano, deverá ser substituído pelo fabricante ou pela sua Assistência Técnica, ou por um técnico devidamente qualificado para o efeito, para se evitarem situações de perigo.
- A penetração de humidade pode provocar choques elétricos.
  - ▶ Não utilizar aparelhos de limpeza a vapor, de alta pressão, mangueiras ou chuveiros para limpar o aparelho.

**⚠ AVISO – Perigo de ferimentos!**

O uso de peças sobresselentes e acessórios não originais é perigoso.

- ▶ Usar apenas peças sobresselentes e acessórios originais do fabricante.

**⚠ AVISO – Perigo de intoxicação!**

Ao utilizar-se produtos de limpeza contendo solventes podem ser gerados vapores tóxicos.

- ▶ Não utilizar produtos de limpeza contendo diluentes.

## Evitar danos materiais

Tenha em atenção estas indicações para evitar danos materiais e danos no aparelho.

### ATENÇÃO!

- Uma dosagem incorreta dos amaciadores, detergentes, produtos de tratamento adicionais e produtos de limpeza pode prejudicar o funcionamento do aparelho.
  - ▶ Respeitar as recomendações de dosagem do fabricante.
- Uma excedência da carga máxima prejudica o funcionamento do aparelho.
  - ▶ Não ultrapasse e observe o "volume máximo de carga"  
→ *Página 30* para cada programa.
- O aparelho está protegido com dispositivos de segurança para transporte. Os dispositivos de segurança para transporte não removidos podem provocar danos materiais e danos no aparelho.
  - ▶ Retire e guarde todos os dispositivos de segurança de transporte antes da colocação em funcionamento.
  - ▶ Antes de cada transporte, montar todos os dispositivos de segurança para transporte para evitar danos de transporte.
- A ligação incorreta da mangueira de admissão de água pode provocar danos materiais.
  - ▶ Aperte as uniões roscadas na entrada de água à mão.
  - ▶ Se possível, ligue a mangueira de admissão de água diretamente à torneira, sem elementos de união adicionais, como adaptadores, prolongamentos, válvulas ou semelhantes.
- ▶ Assegure-se de que a caixa da válvula da mangueira de admissão de água está montada em contacto com o meio envolvente e de que não está exposta à influência de forças exteriores.
- ▶ Assegure-se de que o diâmetro interior da torneira de água é de, pelo menos, 17 mm.
- ▶ Assegure-se de que o comprimento da rosca na ligação à torneira de água é de, pelo menos, 10 mm.
- Uma pressão de água demasiado baixa ou demasiado alta pode prejudicar o funcionamento do aparelho.
  - ▶ Certifique-se de que a pressão da água do sistema de abastecimento de água é de 100 kPa (1 bar), no mínimo, e de 1000 kPa (10 bar), no máximo.
  - ▶ Se a pressão da água exceder o valor máximo indicado, tem de ser instalada uma válvula redutora da pressão entre a toma de água potável e o conjunto de mangueiras do aparelho.
  - ▶ Não ligue o aparelho à torneira misturadora de um sistema de preparação de água quente sem pressão.
- Mangueiras modificadas ou danificadas podem provocar danos materiais e no aparelho.
  - ▶ Não permita, em caso algum, que as mangueiras sejam dobradas, modificadas ou cortadas.
  - ▶ Apenas devem ser utilizadas as mangueiras fornecidas ou mangueiras de substituição originais.
  - ▶ As mangueiras usadas nunca devem ser reutilizadas.

- A utilização do aparelho com água suja ou demasiado quente pode provocar danos materiais.
  - ▶ Utilize o aparelho exclusivamente com água corrente fria.
- Os produtos de limpeza inadequados podem danificar a superfície do aparelho.
  - ▶ Não utilizar detergentes agressivos ou abrasivos.
  - ▶ Não utilize produtos de limpeza com elevado teor de álcool.
  - ▶ Não utilize esfregões de palha-d'aço ou esponjas abrasivas.
  - ▶ Limpar o aparelho apenas com água e um pano macio e húmido.
  - ▶ Remova de imediato todos os resíduos da lavagem, restos da névoa pulverizada ou quaisquer resíduos.

---

## Proteção do meio ambiente e poupança

De modo a proteger o meio ambiente, utilize o seu aparelho de forma eficiente em termos de recursos e elimine corretamente os materiais recicláveis.

### Eliminação da embalagem

Os materiais de embalagem são ecológicos e reutilizáveis.

- ▶ Separar os componentes e eliminá-los de acordo com o tipo de material.

Para obter mais informações sobre os procedimentos atuais de eliminação, contacte o seu Agente Especializado ou os Serviços Municipais da sua zona.

## Poupança de energia e recursos

Se respeitar estas indicações, o seu aparelho irá consumir menos energia e água.

Utilize programas a baixas temperaturas e com longos tempos de lavagem, e tire proveito da "quantidade máxima de carga" → *Página 30*.

- + Tal assegura o consumo de energia e de água mais eficiente.

Usar uma regulação do programa economizadora.

- + Se adaptar as regulações dos programas para um dado programa, o visor indica o consumo previsto.

"Doseie" → *Página 43* o detergente de acordo com o grau de sujidade da roupa.

- + Para sujidade ligeira a normal é suficiente uma pequena quantidade de detergente. Observe a recomendação de dosagem do fabricante de detergente.

No caso de roupa com sujidade ligeira e normal, reduza a temperatura de lavagem.

- + A baixas temperaturas, o aparelho consome menos energia. Para sujidade ligeira a normal também são suficientes temperaturas mais baixas do que as indicadas na etiqueta de limpeza e conservação.

Caso a roupa deva ser seca posteriormente na máquina de secar roupa, regule a velocidade máxima de centrifugação.

+ A roupa torcida reduz a duração do programa de secagem e diminui o consumo de energia. Com uma velocidade de centrifugação mais alta, a humidade residual da roupa baixa e o volume do ruído de centrifugação aumenta.

Lave a roupa sem pré-lavagem.

+ A lavagem com pré-lavagem prolonga a duração do programa e aumenta o consumo de energia e de água.

O aparelho dispõe de um ajuste automático de acordo com a carga.

+ O ajuste automático de acordo com a carga adapta o consumo da água e a duração do programa de forma ideal ao tipo de têxtil e à carga de roupa.

## Modo de poupança de energia

Se não usar o aparelho durante muito tempo, este comuta automaticamente para o modo de poupança de energia. Todas as indicações apagam-se e **início/pausa+carga** pisca. O modo de poupança de energia termina ao usar-se novamente o aparelho, p. ex., abrindo ou fechando a porta.

Se não usar o aparelho durante muito tempo no modo de poupança de energia, este desliga-se automaticamente.

---

## Instalação e ligação

Aqui obtém informações sobre onde e como instalar o seu aparelho. Ficará também a saber como ligar o aparelho ao abastecimento de água e à corrente elétrica.

## Desembalar o aparelho

**Nota:** Observe as informações sobre o tema "Segurança" → *Página 4* e "Evitar danos materiais" → *Página 12*, de modo a poder usar o seu aparelho de forma segura.

### ATENÇÃO!

Objetos que permanecem no tambor e que não estão previstos para o funcionamento no aparelho podem causar danos materiais e no aparelho.

► Antes do funcionamento, remover estes objetos, bem como os acessórios do tambor.

1. Remover por completo o material de embalagem e as mangas de proteção do aparelho.

Para a eliminação ecológica do material da embalagem, observe as informações sobre o tema → *"Eliminação da embalagem"*, *Página 13*.

2. Examinar o aparelho em relação a danos visíveis.

3. Abrir a porta.  
→ *"Operação base"*, *Página 44*

4. Retirar os acessórios do tambor.

5. Fechar a porta.

## Âmbito de fornecimento

Depois de desembalar o aparelho, há que verificar todas as peças quanto a danos de transporte e se o material fornecido está completo.

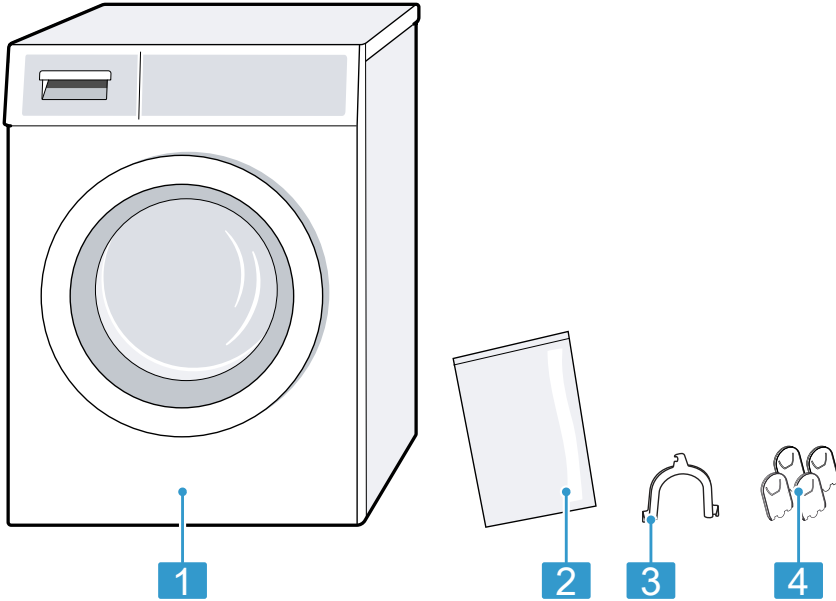

- |          |  |
|----------|--|
| <b>1</b> | Máquina de lavar roupa                               |
| <b>2</b> | Documentação de acompanhamento                       |
| <b>3</b> | Cotovelos para fixar a mangueira de drenagem da água |
| <b>4</b> | Capas de cobertura                                   |

## Requisitos do local de instalação

Durante a centrifugação, o aparelho pode deslocar-se. Respeite as indicações relativas ao local de instalação.

**Nota:** Observe as informações sobre o tema "Segurança" → *Página 4* e "Evitar danos materiais" → *Página 12*, de modo a poder usar o seu aparelho de forma segura.

**⚠ AVISO**

**Perigo de choque elétrico!**

O aparelho tem peças sob tensão. O contacto com peças sob tensão é perigoso.

- ▶ Não colocar o aparelho a funcionar sem placa de cobertura.

**⚠ AVISO**

**Perigo de ferimentos!**

Se for utilizado sobre uma base, o aparelho pode tombar.

- ▶ Antes da colocação em funcionamento sobre uma base, não esquecer de fixar os pés do aparelho com as "ligadores de fixação" → *Página 39* do fabricante.

**ATENÇÃO!**

- Se o aparelho for instalado em locais com risco de formação de gelo ou no exterior, a água residual congelada pode danificar o aparelho e as mangueiras congeladas pode romper ou rebentar.
  - ▶ Não instalar nem utilizar o aparelho em locais com risco de formação de gelo ou no exterior.
- O aparelho foi sujeito a um teste de funcionamento antes de sair da fábrica e pode conter água residual. Esta água residual pode sair, caso o aparelho seja inclinado a mais de 40°.
  - ▶ Incliná-lo com cuidado.

| Local de instalação  | Requisitos   |
|--|--|
| Sobre uma base   | Fixe o aparelho com "patilhas de fixação" → <i>Página 39</i> . |
|  |  |

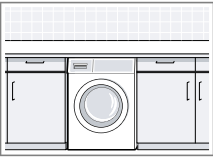
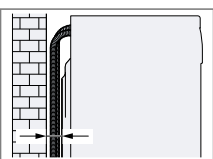
| Local de instalação   | Requisitos  |
|---|---|
| Sobre um revestimento em barrotos de madeira                                      | Instale o aparelho sobre uma placa de madeira impermeabilizada fixamente aparafusada ao chão. A placa de madeira deve ter uma espessura mínima de 30 mm.  |
|  |   |
| Numa cozinha  | <ul style="list-style-type: none"> <li>■ É necessária uma largura do nicho de 60 cm.</li> <li>■ Instale o aparelho apenas por baixo de uma bancada corrida, que esteja bem fixada aos armários vizinhos.</li> </ul> |
|  |   |
| Numa parede   | Não entale nenhuma mangueira entre a parede e o aparelho.   |
|  |   |

**Remover os dispositivos de segurança para transporte**

O aparelho está protegido com dispositivos de segurança para transporte na parte de trás.

**Notas**

- Observe as informações sobre o tema "Segurança" → *Página 4* e "Evitar danos materiais" → *Página 12*, de modo a poder usar o seu aparelho de forma segura.
- Guarde os dispositivos de segurança para transporte, os parafusos e as mangas para um "transporte" → *Página 71* posterior.

1. Retire as mangueiras dos suportes.

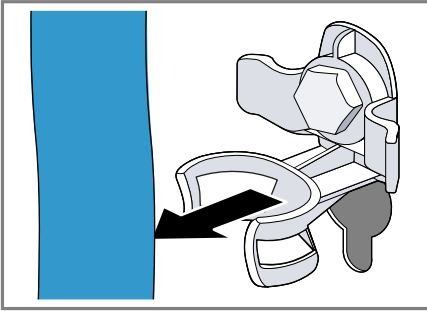

2. Desaperte os parafusos dos 4 dispositivos de segurança para transporte com uma chave tam. 13 e ① retire-os②.

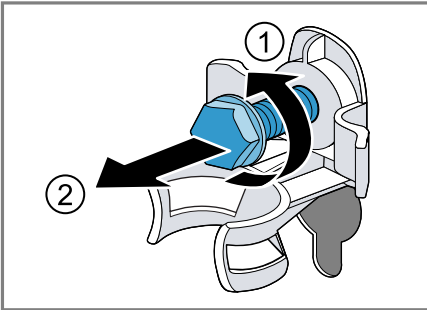

3. Retire o cabo de alimentação do suporte.

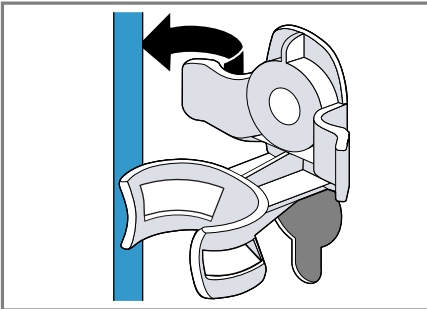

4. Retire as 4 mangas.

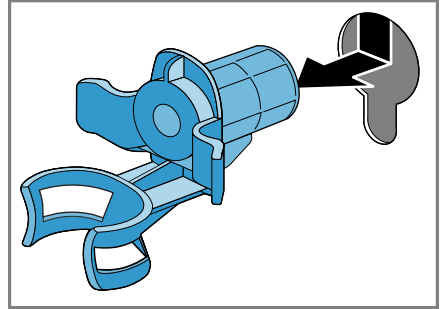

5. Aplique as 4 capas de cobertura.

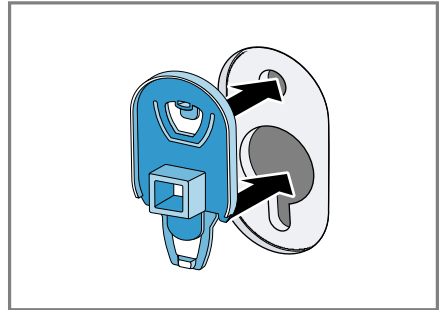

6. Pressione as 4 capas de cobertura para baixo.

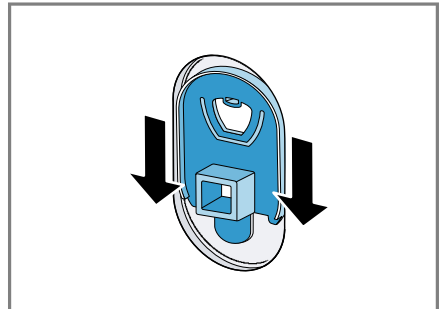

## Retirar as escoras de transporte

**Nota:** Observe as informações sobre o tema "Segurança" → *Página 4* e "Evitar danos materiais" → *Página 12*, de modo a poder usar o seu aparelho de forma segura.

1. Desapertar e retirar os parafusos das escoras de transporte verticais com uma chave de parafusos T20.

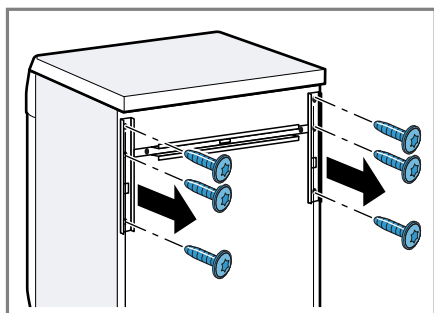

2. Retirar as escoras de transporte.

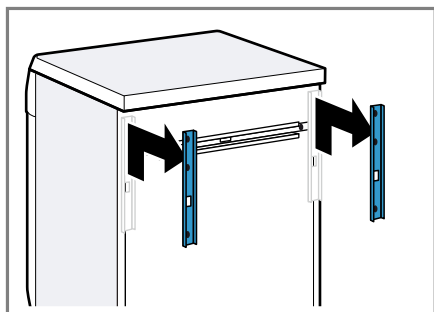

3. Desapertar e retirar os parafusos da escora de transporte horizontal com uma chave de parafusos T20.

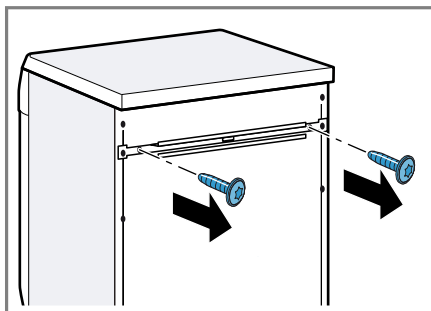

4. Retirar a escora de transporte.

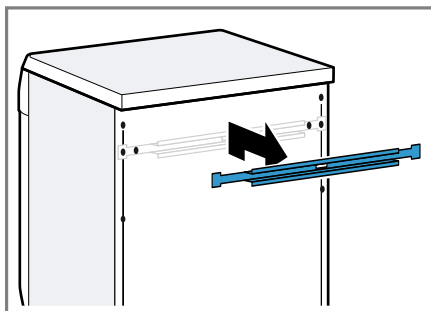

## Conectar o aparelho

Ligar o aparelho à rede elétrica, à entrada de água e ao escoamento de água.

### Ligar a mangueira de admissão de água

**Nota:** Observe as informações sobre o tema "Segurança" → *Página 4* e "Evitar danos materiais" → *Página 12*, de modo a poder usar o seu aparelho de forma segura.

**⚠ AVISO**

**Perigo de choque elétrico!**

O aparelho tem peças sob tensão. O contacto com peças sob tensão é perigoso.

▶ Não mergulhar a válvula Aquastop elétrica em água.

1. Ligar a mangueira de entrada de água à torneira de água (26,4 mm = 3/4").

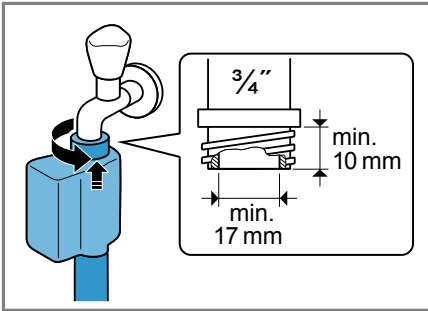

2. Abrir cuidadosamente a torneira da água, verificando se os pontos de união estão bem vedados.

**Tipos de ligações de escoamento de água**

As informações ajudam a ligar este aparelho ao escoamento de água.

**Nota:** Observe as informações sobre o tema "Segurança" → *Página 4* e "Evitar danos materiais" → *Página 12*, de modo a poder usar o seu aparelho de forma segura.

**ATENÇÃO!**

Durante a bombagem, mangueira de escoamento de água fica sob pressão e pode soltar-se do ponto de união instalado.

▶ Fixar a mangueira de escoamento de água contra desconexão involuntária.

Escoamento num sifão.  
Fixe o ponto de união com uma braçadeira da mangueira (24-40 mm).

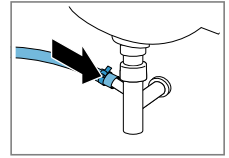

Escoamento para um lavatório.  
Fixe e imobilize uma mangueira de escoamento de água com um cotovelo.

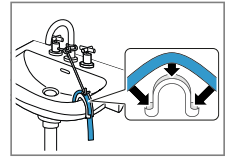

Escoamento para um tubo de plástico com manga de borracha ou para o esgoto.  
Fixe e imobilize uma mangueira de escoamento de água com um cotovelo.

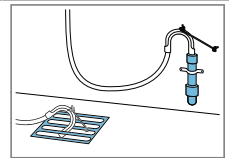

**Ligação elétrica do aparelho**

**Nota:** Observe as informações sobre o tema "Segurança" → *Página 4* e "Evitar danos materiais" → *Página 12*, de modo a poder usar o seu aparelho de forma segura.

1. Ligue a ficha elétrica do cabo elétrico do aparelho a uma tomada na proximidade do aparelho.

Os dados de ligação do aparelho encontram-se nos "Dados técnicos" → *Página 75*.

2. Verifique o assentamento fixo da ficha elétrica.

**Nivelar o aparelho**

Para reduzir os ruídos e as vibrações e evitar que o aparelho saia do lugar, nivelar corretamente o aparelho.

**Nota:** Observe as informações sobre o tema "Segurança" → *Página 4* e "Evitar danos materiais" → *Página 12*, de modo a poder usar o seu aparelho de forma segura.

**pt** Instalação e ligação

1. Desapertar as contraporcas com uma chave de porcas tam. 17 no sentido dos ponteiros do relógio.

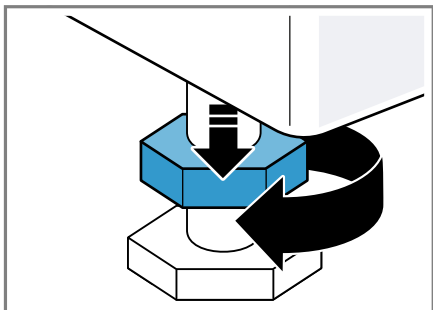

2. Rodar os pés reguláveis para nivelar o aparelho. Verificar o nivelamento com nível de bolha de ar.

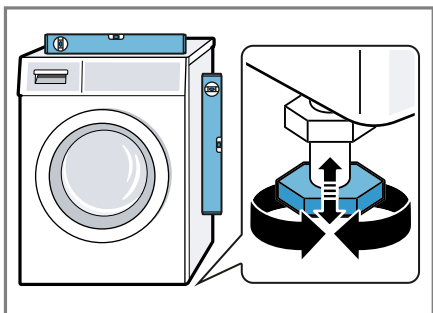

Todos os pés do aparelho devem estar bem fixos ao chão.

3. Apertar à mão, contra a carcaça, as contraporcas com uma chave de porcas tam. 17.

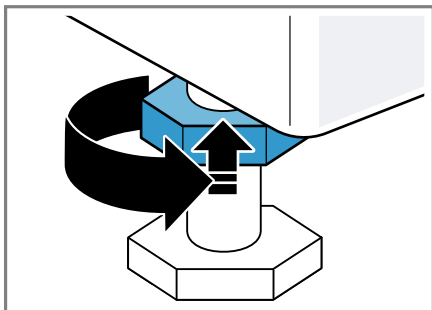

Neste caso, fixar o pé e não regular em altura.

## Familiarização

Familiarize-se com os componentes do seu aparelho.

### Aparelho

Aqui encontra uma vista geral dos componentes do seu aparelho.

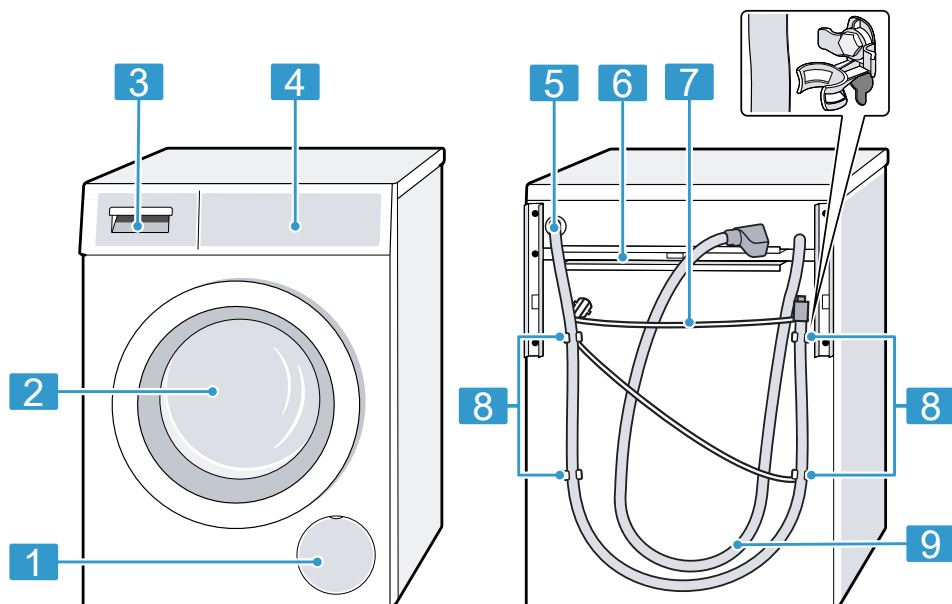

Consoante o tipo de aparelho, poderão divergir alguns detalhes da figura, p. ex., a cor e a forma.

|          |   |
|----------|---|
| <b>1</b> | "Porta de manutenção da bomba de escoamento" → <i>Página 57</i> |
| <b>2</b> | Porta   |
| <b>3</b> | "Gaveta para detergente" → <i>Página 22</i>                     |
| <b>4</b> | "Elementos de comando" → <i>Página 22</i>                       |
| <b>5</b> | "Mangueira de escoamento de água" → <i>Página 19</i>            |

|          |  |
|----------|--|
| <b>6</b> | "Escoras de transporte" → <i>Página 18</i>                     |
| <b>7</b> | "Cabo de alimentação" → <i>Página 19</i>                       |
| <b>8</b> | "Dispositivos de segurança para transporte" → <i>Página 16</i> |
| <b>9</b> | "Mangueira de entrada de água" → <i>Página 18</i>              |

## Gaveta para detergente

Aqui encontra uma visão geral da estrutura da gaveta para detergente.

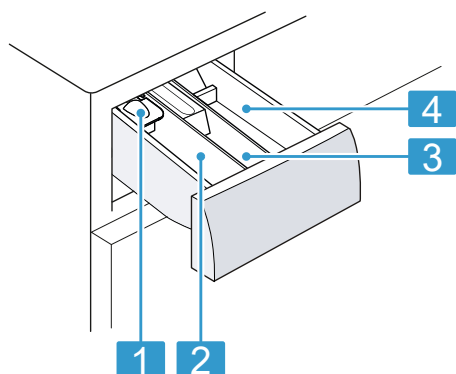

- |   |  |
|---|--|
| 1 | Doseador para detergente líquido<br>→ "Colocar o doseador para detergente líquido", Página 46  |
| 2 | Compartimento II: <ul style="list-style-type: none"><li>■ Detergente para a lavagem principal</li><li>■ Anticalcário</li><li>■ Lixívia</li><li>■ Sal antimanchas</li></ul> |
| 3 | Compartimento ☼: <ul style="list-style-type: none"><li>■ Amaciador</li><li>■ Goma líquida</li><li>■ Solução de impregnação</li></ul>                                       |
| 4 | Compartimento I: <ul style="list-style-type: none"><li>■ Detergente para pré-lavagem</li><li>■ Detergente desinfetante</li></ul>   |

## Elementos de comando

Os comandos permitem regular todas as funções do seu aparelho e obter informações sobre o estado de operação.

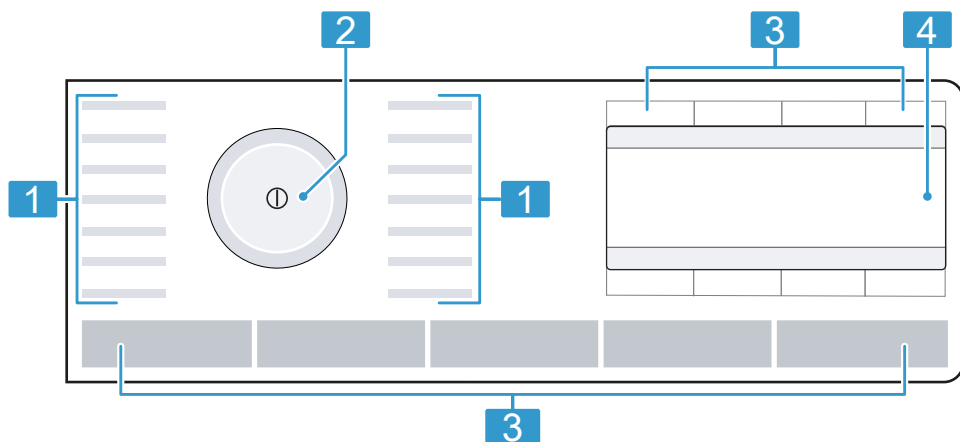

1 "Programas" → Página 30

2 "Seletor de programas" → Página 44

3 "Teclas" → Página 27

4 "Visor" → Página 24

## Lógica de utilização

Além das funções propriamente ditas das teclas, no visor estas teclas também permitem selecionar regulações dos programas no menu principal e regulações nos submenus. Nesse caso, as teclas são indicadas no visor através de símbolos.

### Menu principal

Para selecionar regulações dos programas, premir as teclas por cima ou por baixo dos símbolos.

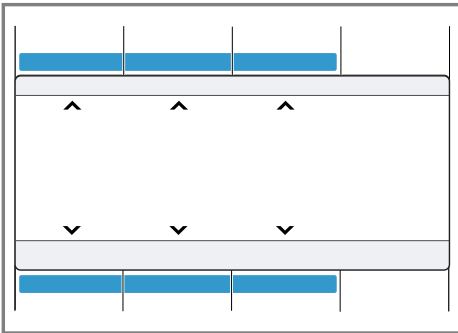

A regulação do programa selecionada é exibida ao centro no visor.

### Submenu

Para selecionar regulações, prima as teclas por baixo dos símbolos até aparecer no visor a regulação pretendida.

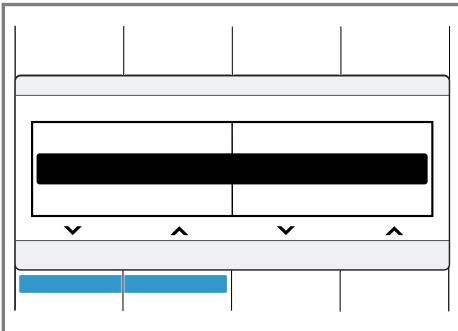

Para selecionar regulações, prima as teclas por baixo dos símbolos até aparecer no visor a regulação pretendida.

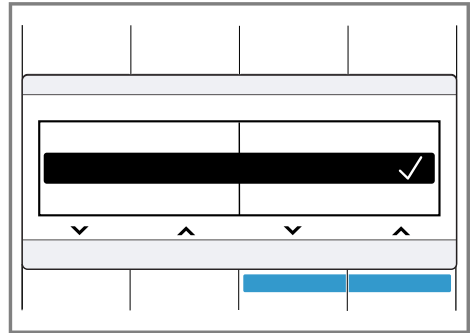

Quando uma regulação está ativada, o visor indica ✓. A seleção não tem de ser novamente confirmada. O submenu fecha-se automaticamente após alguns segundos.

## Visor

No visor são apresentados os valores de regulação atuais, as opções possíveis ou textos informativos.

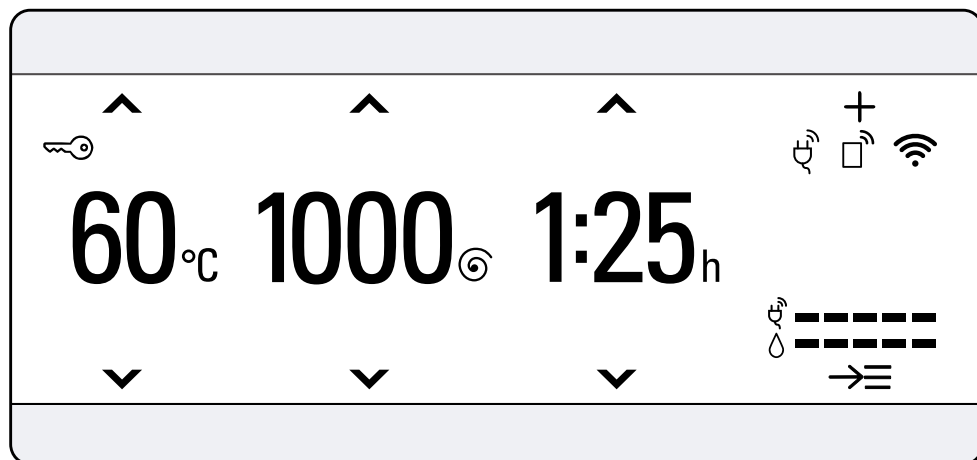







Exemplo de indicação no display

| Indicação           | Denominação                                      | Descrição  |
|---------------------|--|--|
| 0:40 h <sup>1</sup> | Duração do programa / tempo restante do programa | Duração previsível aproximada do programa ou tempo restante do programa.   |
| 10 h <sup>1</sup>   | Terminado em                                     | O fim do programa foi estabelecido e as horas restantes são indicadas.<br>→ "Teclas", Página 27                    |
| 10 kg <sup>1</sup>  | Carga recomendada                                | Volume máximo de carga para o programa regulado em kg.   |
| 0 - 1600            | Velocidade de centrifugação                      | Velocidade de centrifugação regulada em r.p.m.<br>→ "Teclas", Página 27<br>0: sem centrifugação, apenas escoamento |
| * - 90 °C           | Temperatura                                      | Temperatura regulada em °C.<br>→ "Teclas", Página 27<br>* (frio)   |
| ^ v                 | Navegação  | Selecionar regulações.<br>→ "Lógica de utilização", Página 23  |
| +                   | outras regulações de programas                   | Ajustar, ativar ou desativar outras regulações de programas.<br>→ "Teclas", Página 28                              |

<sup>1</sup> Exemplo

| Indicação | Denominação                       | Descrição  |
|-----------|-----------------------------------|--|
|           | Guardar programa outros programas | "Guardar um programa" → <i>Página 45</i> .<br>Regular "outros programas" → <i>Página 44</i> .  |
|           | Fecho de segurança para crianças  | <ul style="list-style-type: none"> <li>■ acende-se: o fecho de segurança para crianças está ativado.</li> <li>■ pisca: o fecho de segurança para crianças está ativado e o seletor de programas foi desregulado.<br/>→ "Desativar o fecho de segurança para crianças", <i>Página 49</i></li> </ul> |
|           | Proteção antivincos               | A redução de vincos está ativada.<br>→ "Teclas", <i>Página 29</i>  |
|           | Enxag. extra                      | Estão ativados ciclos de enxaguamento adicionais.<br>→ "Teclas", <i>Página 28</i>  |
|           | Pré-lavagem                       | A pré-lavagem está ativada.<br>→ "Teclas", <i>Página 28</i>  |
|           | Água extra                        | Lavar com mais água ativada.<br>→ "Teclas", <i>Página 29</i>   |
|           | Manter na água                    | Manter na água está ativado.<br>→ "Teclas", <i>Página 29</i>   |
|           | Paragem no enxaguamento           | A paragem de enxaguamento está ativada.<br>→ "Teclas", <i>Página 28</i>  |
|           | Noturna                           | Noturna está ativada.<br>→ "Teclas", <i>Página 29</i>  |
|           | Comida bebé                       | O tipo de nódoas está ativado.   |
|           | Sangue                            | O tipo de nódoas está ativado.   |
|           | Ovo                               | O tipo de nódoas está ativado.   |
|           | Morango                           | O tipo de nódoas está ativado.   |
|           | Terra e areia                     | O tipo de nódoas está ativado.   |
|           | Relva                             | O tipo de nódoas está ativado.   |
|           | Café                              | O tipo de nódoas está ativado.   |
|           | Cosmética                         | O tipo de nódoas está ativado.   |
|           | Laranja                           | O tipo de nódoas está ativado.   |
|           | Vinho tinto                       | O tipo de nódoas está ativado.   |
|           | Chocolate                         | O tipo de nódoas está ativado.   |
|           | Suor                              | O tipo de nódoas está ativado.   |
|           | Meias sujas                       | O tipo de nódoas está ativado.   |
|           | Gord. alimentar                   | O tipo de nódoas está ativado.   |
|           | Chá                               | O tipo de nódoas está ativado.   |

<sup>1</sup> Exemplo

| Indicação  | Denominação             | Descrição   |
|--|-------------------------|---|
|  | Tomate                  | O tipo de nódoas está ativado.  |
|  | Consumo de energia      | Consumo de energia do programa regulado.<br><ul style="list-style-type: none"> <li>■ — : consumo de energia reduzido</li> <li>■ ————— : consumo de energia elevado</li> </ul>   |
|  | Consumo de água         | Consumo de água do programa regulado.<br><ul style="list-style-type: none"> <li>■ — : baixo consumo de água</li> <li>■ ————— : consumo de água elevado</li> </ul>   |
|  | Início remoto           | O início remoto está ativado.<br>→ "Teclas", Página 28  |
|  | Wi-Fi                   | <ul style="list-style-type: none"> <li>■ acende-se: o aparelho está ligado à rede doméstica.</li> <li>■ a piscar: o aparelho tenta ligar-se agora à rede doméstica.</li> </ul> → "Home Connect", Página 49  |
|  | Wi-Fi                   | O aparelho não está ligado à rede doméstica.<br>→ "Home Connect", Página 49   |
|  | Gestor de energia       | O aparelho está conectado com o Smart Energy System (gestor de energia).<br>→ "Ligar o aparelho ao gestor de energia",<br>Página 51   |
| Dosagem: 50 % <sup>1</sup>   | Recomendação de dosagem | Recomendação de dosagem do detergente.<br>→ "Dosagem de detergente", Página 43<br><br><b>Nota:</b> A recomendação de dosagem indica que volume de carga deve ser usado para a dosagem do detergente. O valor percentual diz respeito ao volume máximo de carga do programa. |

<sup>1</sup> Exemplo





## Teclas

Aqui encontra uma visão geral das teclas e das respetivas possibilidades de ajuste.

A tecla **opções** permite abrir o sub-menu para outras regulações de programas. As restantes regulações de programas encontram-se na visão geral das teclas.

A seleção das regulações dos programas depende do programa regulado. A possibilidade de seleção de cada programa é indicada na visão geral de

→ "Programas", Página 30.

| Tecla  | Seleção   | Descrição   |
|--|---|---|
| início/pausa+carga   | <ul style="list-style-type: none"> <li>■ iniciar</li> <li>■ Cancelar</li> <li>■ colocar em pausa</li> </ul> | Iniciar, cancelar ou interromper o programa.  |
| varioSpeed              | <ul style="list-style-type: none"> <li>■ ativar</li> <li>■ desativar</li> </ul>                             | Ative ou desative a lavagem de curta duração.<br><b>Nota:</b> O consumo de energia aumenta. No entanto, isso não influencia o resultado de lavagem.   |
| sistema antimanchas  | Seleção múltipla  | Selecionar o tipo de nódoa. A temperatura, o tempo de imersão da roupa e o movimento do tambor são adaptados ao tipo de nódoa.  |
| termin.  (Terminado em) | 1 - 24 horas  | Determinar o fim do programa. A duração do programa está incluída nas horas ajustadas. A duração do programa é indicada após o início do programa.  |
| °C (Temperatura)   |  - 90 °C                  | Ajustar a temperatura em °C.  |
|  (Centrifugação)       | 0 - 1600 r.p.m.   | Ajustar a velocidade de centrifugação ou desativar a centrifugação. Com a seleção 0 a água é escoada e a centrifugação é ativada no fim do ciclo de lavagem. A roupa permanece molhada no tambor. |
|  (Interruptor de rede) | <ul style="list-style-type: none"> <li>■ ligar</li> <li>■ desligar</li> </ul>                               | Ligar ou desligar o aparelho.   |

| Tecla                             | Seleção  | Descrição  |
|-----------------------------------|--|--|
| □ (início remoto)                 | <ul style="list-style-type: none"> <li>■ Ativar</li> <li>■ Desativar</li> <li>■ Abrir menu Home Connect</li> </ul> | <p>Se premir brevemente a tecla, o aparelho é desbloqueado para o início remoto através da aplicação Home Connect</p> <p>O menu Home Connect abre-se ao premir a tecla durante aprox. 3 segundos.</p> <p><b>Notas</b></p> <ul style="list-style-type: none"> <li>■ Por razões de segurança, o início remoto não pode ser ativado, se a porta estiver aberta.</li> <li>■ O início remoto é desativado por motivos de segurança nas seguintes condições: <ul style="list-style-type: none"> <li>– Abrir a porta.</li> <li>– Prima início/pausa+carga.</li> <li>– Prima □.</li> <li>– Desligar o aparelho.</li> <li>– Depois de uma falha de corrente.</li> </ul> </li> </ul> |
| 3 s. ☞                            | <ul style="list-style-type: none"> <li>■ Ativar</li> <li>■ Desativar</li> </ul>                                    | <p>Ativar ou desativar o fecho de segurança para crianças.</p> <p>Bloquear o painel de comandos contra uma operação involuntária.</p> <p>Se o fecho de segurança para crianças estiver ativado e o aparelho for desligado, aquele permanece ativado.</p> <p>→ "Fecho de segurança para crianças", <i>Página 49</i></p>   |
| ajuste base 3 s. (Básicos 3 seg.) | "Regulações base"<br>→ <i>Página 54</i>  | Alterar as regulações base do aparelho.<br>→ "Alterar as regulações base", <i>Página 55</i>  |
| opções                            | Seleção múltipla   | Ativar outras regulações do programa.<br>→ "Ajustar outras regulações de programas", <i>Página 45</i><br>Encontra um resumo das regulações de programas adicionais nesta visão geral.  |
| prelav. ↵ (Pré-lavagem)           | <ul style="list-style-type: none"> <li>■ Ativar</li> <li>■ Desativar</li> </ul>                                    | Ativar ou desativar a pré-lavagem, p. ex., para lavar roupa muito suja.  |
| enxag. extra                      | <ul style="list-style-type: none"> <li>■ ativar</li> <li>■ desativar</li> </ul>                                    | Ativar ou desativar até três ciclos de enxaguamento adicionais.<br>Recomendado no caso de peles particularmente sensíveis ou em zonas com água muito macia.  |
| sem centr. final                  | <ul style="list-style-type: none"> <li>■ Ativar</li> <li>■ Desativar</li> </ul>                                    | Ativar ou desativar a centrifugação e o escoamento no final do ciclo de lavagem.<br>A roupa permanece na água após o último ciclo de enxaguamento.<br>→ "Continuar o programa em caso de paragem no enxaguamento", <i>Página 48</i>  |





| <b>Tecla</b>     | <b>Seleção</b>  | <b>Descrição</b>   |
|------------------|---|--|
| lavagem nocturna | <ul style="list-style-type: none"> <li>■ Ativar</li> <li>■ Desativar</li> </ul> | Ativar ou desativar a lavagem silenciosa, p. ex., para lavagem durante a noite. O sinal no fim do programa está desativado e as rotações finais de centrifugação são reduzidas.  |
| água extra       | <ul style="list-style-type: none"> <li>■ Ativar</li> <li>■ Desativar</li> </ul> | Lavar com mais água. Recomendado para pele especialmente sensível e para o tratamento cuidadoso da roupa.  |
| manter na água   | <ul style="list-style-type: none"> <li>■ Ativar</li> <li>■ Desativar</li> </ul> | Ativar ou desativar manter na água. A roupa fica mais tempo dentro de água antes do ciclo de lavagem principal. Para roupa com sujidade especialmente difícil de remover.  |
| Menos ferro      | <ul style="list-style-type: none"> <li>■ Ativar</li> <li>■ Desativar</li> </ul> | Ativar ou desativar a lavagem com redução dos vincos. Para reduzir os vincos na roupa, o processo e as rotações de centrifugação é adaptado. A roupa está tão molhada a seguir à lavagem, que desenruga quando pendurada na corda. |

## Programas





Poderá encontrar aqui uma visão geral dos programas. Obtém informações sobre a carga e as possibilidades de regulação dos programas.

**Dica:** As etiquetas de limpeza e conservação da roupa dão informações adicionais para a seleção do programa.

→ "Indicações de limpeza e conservação nas etiquetas", *Página 42*

| Programa   | Descrição   | carga máx. (kg) |    | Ustawienia programu |             |            |                |                  |   |                  |              |                     |  |  |                                    |
|------------|---|-----------------|----|---------------------|-------------|------------|----------------|------------------|---|------------------|--------------|---------------------|--|--|------------------------------------|
| algodão    | Lavar tecidos resistentes de algodão, linho e tecidos mistos. Também indicado como programa de curta duração para roupa com sujidade normal, se ativar varioSpeed  . Se varioSpeed  estiver ativado, a carga máxima é reduzida para 5 kg. | 10              | 90 | 1600                | Menos ferro | água extra | manter na água | lavagem nocturna | prelav.  | sem centr. final | enxag. extra | sistema antimanchas | varioSpeed  | velocidade de centrifugação máx. (r.p.m.) <sup>1</sup> | temperatura máx. (°C) <sup>1</sup> |
| algod. cor | Lave tecidos resistentes de algodão, linho e tecidos mistos. Programa de poupança de energia.   | 10              | 90 | 1600                |             |            |                |                  |   |                  |              |                     |  |  |                                    |



<sup>1</sup> Regulação do programa

| Programa  | Descrição   | Ustawienia programu  |
|-----------|---|--|
| Programa  | <p>carga máx. (kg)</p> <p><b>Nota:</b> Por razões de poupança energética, a temperatura de lavagem real pode ser diferente da temperatura de lavagem regulada. O efeito de lavagem corresponde às especificações legais.</p>  | <p>Menos ferro ●</p> <p>água extra ●</p> <p>manter na água ●</p> <p>lavagem nocturna ●</p> <p>prelav.  ●</p> <p>sem centr. final ●</p> <p>enxag. extra ●</p> <p>sistema antimanchas ●</p> <p>varioSpeed  -</p> <p>velocidade de centrifugação máx. (r.p.m.) <sup>1</sup> 10 - 1600</p> <p>temperatura máx. (°C) <sup>1</sup> 10 - 60</p> |
| eco 40-60 | <p>Lavar tecidos de algodão, linho e tecidos mistos.<br/>Indicado para tecidos com sujidade normal.</p> <p><b>Nota:</b> Tecidos que, segundo o símbolo de cuidados , podem ser lavados a 40°C ou  a 60°C, podem ser lavados em conjunto. Para obter uma eficiência energética máxima, foi guardada a temperatura de lavagem ideal para este programa.</p> <p>A temperatura de lavagem está ativada e não pode ser alterada.</p> |  |

<sup>1</sup> Regulação do programa

| Programa  | Descrição  | carga máx. (kg) | Ustawienia programu |      |   |   |   |   |   |   |   |   |   |   |   |   |   |   |   |   |
|---|--|-----------------|---------------------|------|---|---|---|---|---|---|---|---|---|---|---|---|---|---|---|---|
| sintéticos  | Lavar tecidos de fibras sintéticas e tecidos mistos.   | 4               | 60                  | 1200 | ● | ● | ● | ● | ● | ● | ● | ● | ● | ● | ● | ● | ● | ● | ● | ● |
| mix   | Lavar tecidos de algodão, linho, fibras sintéticas e tecidos mistos. Indicado para roupa pouco suja.   | 4               | 60                  | 1600 | ● | ● | ● | ● | ● | ● | ● | ● | ● | ● | ● | ● | ● | ● | ● | ● |
| delicado/seda   | Lavar tecidos delicados e laváveis, p. ex., de seda, viscose e sintéticos. Utilize detergente para tecidos delicados ou seda.<br><b>Nota:</b> Lave peças de roupa mais delicadas ou com colchetes, ilhós ou ganchos no interior do saco de rede. | 2               | 40                  | 800  | ● | ● | ● | ● | ● | ● | ● | ● | ● | ● | ● | ● | ● | ● | ● | ● |
| lâs  | Lavar tecidos de lã ou com percentagem de lã laváveis à mão ou na máquina. Para evitar o encolhimento da roupa, o tambor move os tecidos de forma delicada e com pausas longas. Utilize detergente para lã.                                      | 2               | 40                  | 800  | ● | ● | ● | ● | ● | ● | ● | ● | ● | ● | ● | ● | ● | ● | ● | ● |

<sup>1</sup> Regulação do programa

| <b>Programa</b> | <b>Descrição</b>   | <b>Ustawienia programu</b>   |
|-----------------|--|--|
|                 |  | <b>Menos ferro</b>   -<br><b>água extra</b>   -<br><b>manter na água</b>   -<br><b>lavagem nocturna</b>   -<br><b>prelav.</b>    -<br><b>sem centr. final</b>   -<br><b>enxag. extra</b>   -<br><b>sistema antimanchas</b>   -<br><b>varioSpeed</b>    -<br><b>velocidade de centrifugação máx. (r.p.m.)</b> <sup>1</sup>   -<br><b>temperatura máx. (°C)</b> <sup>1</sup>   - |
|                 | <b>carga máx. (kg)</b>   | -  |
| programas adic. | Regular outros programas. Os programas adicionais fazem parte da visão geral de programas. As regulações de programas selecionáveis dependem do programa regulado. |  |
| Escoamento      | Escoe a água, p. ex., após cancelamento do programa. Não utilize amaciador.  | -   -   1600   -   -   -   |
| Enxaguamento    | Enxaguamento com subseqüente centrifugação e escoamento da água.   | -   -   1600   -   -   -   |
| Centrifugação   | Centrifugação e escoamento. Não utilize amaciador.   | -   -   1600   -   -   -   |
| roupa escura    | Lavar tecidos escuros e de cores vivas de algodão e tecidos escuros de tratamento fácil, p. ex., jeans. Lave a roupa do avesso. Utilize um detergente líquido.     | 4   40   1200   -   -   -  |



<sup>1</sup> Regulação do programa









| Programa                   | Descrição   | carga máx. (kg) | Ustawienia programu  |
|----------------------------|---|-----------------|--|
| express 15/30 <sup>1</sup> | <p>ser retirada ainda a pingar. Pendure as camisas e blusas a pingar para desentugarem.</p> <p>Lave camisas/blusas de seda/material delicado no programa delicado/seda.</p> <p>Lavar tecidos de algodão, fibras sintéticas e tecidos mistos.</p> <p>Programa curto para pequenos lotes de roupa pouco suja.</p> <p>A duração do programa é de aprox. 30 minutos.</p> <p>Se pretender encurtar a duração do programa 15 minutos, ative varioSpeed . O volume máximo de carga diminui para 2 kg.</p> | 4               | <p>Menos ferro</p> <p>água extra</p> <p>manter na água</p> <p>lavagem nocturna</p> <p>prelav. </p> <p>sem centr. final</p> <p>enxag. extra</p> <p>sistema antimanchas</p> <p>varioSpeed </p> <p>velocidade de centrifugação máx. (r.p.m.) <sup>1</sup></p> <p>temperatura máx. (°C) <sup>1</sup></p> |

<sup>1</sup> Regulação do programa

## Acessórios

Utilize acessórios originais. Estes destinam-se especificamente ao seu aparelho. Aqui obtém uma visão geral dos acessórios do seu aparelho e da sua utilização.

|   | Utilização  | Número de encomenda |
|---|---|---------------------|
| Prolongamento da mangueira de entrada de água | Prolongar a mangueira de entrada de água para água fria ou Aquastop (2,50 m). | WZ10131             |
| Ligadores de fixação                          | Melhorar a estabilidade do aparelho.  | WX975600            |
| Peça de doseamento para detergente líquido    | Dosear detergente líquido.  | 00605740            |

## Antes da primeira utilização

Prepare o aparelho para a utilização.

### Iniciar ciclo de lavagem em vazio

O seu aparelho foi minuciosamente testado antes de sair da fábrica. Para eliminar possíveis restos de água, lave a primeira vez sem roupa.

**Nota:** Observe as informações sobre o tema "Segurança" → *Página 4* e "Evitar danos materiais" → *Página 12*, de modo a poder usar o seu aparelho de forma segura.

1. Premir .

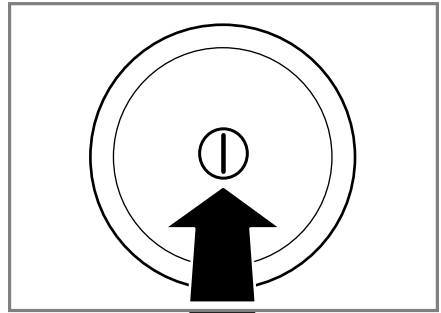

Pode levar alguns segundos para ligar o aparelho.

2. Regular o programa **limpeza tambor**.
3. Fechar a porta.

pt Antes da primeira utilização

4. Puxe a gaveta do detergente para fora.

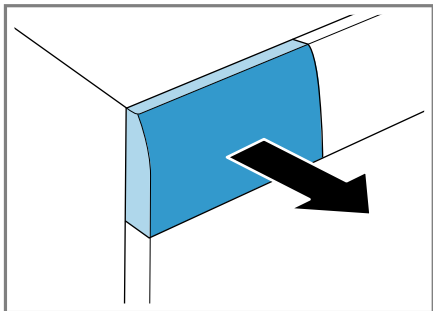

5. Deitar aprox. 1 litro de água da torneira no compartimento II.

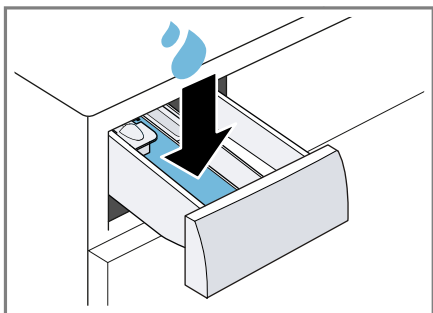

6. Introduzir detergente convencional em pó no compartimento II.

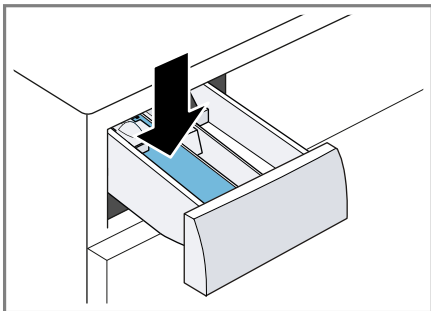

Utilize apenas metade da quantidade de detergente recomendada pelo fabricante do detergente para sujeira leve, de modo a evitar a formação de espuma. Não utilize detergente para lã ou roupa delicada.

7. Insira a gaveta para detergente.

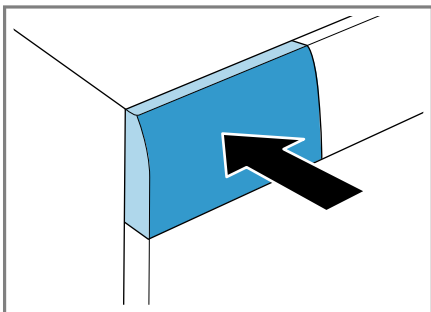

8. Premir **início/pausa+carga** para iniciar o programa.  
✓ O visor indica o tempo de duração restante do programa.
9. Iniciar o primeiro ciclo de lavagem ou premir ① para desligar o aparelho.  
→ "Operação base", Página 44

## Roupa

Pode lavar todos os tecidos no seu aparelho que, de acordo com as indicações do fabricante na etiqueta, sejam adequados para lavagem na máquina e também lãs laváveis à mão.

Para eliminar os odores, pode refrescar os tecidos apenas com oxigénio ativo.

### Preparar a roupa

#### ATENÇÃO!

Objetos deixados na roupa podem danificar a roupa e o tambor.

- ▶ Antes da operação, tire todos os objetos dos bolsos.
- ▶ Para proteger o aparelho e a roupa, prepare a roupa.
  - esvaziar todos os bolsos
  - Escovar a areia de todos os bolsos e dobras
  - Fechar as fronhas e as capas de edredão
  - fechar todos os fechos de correr, fechos de velcro, colchetes e ilhós
  - Atar cintos de tecido e atilhos de aventais ou usar rede de lavagem
  - Remova os roletes e as fitas de chumbo das cortinas ou use uma rede de lavagem
  - para peças de roupa pequenas, p. ex., meias, utilizar um saco de rede para roupa
  - Desdobrar e afofar a roupa
  - lavar as peças de roupa pequenas com peças de roupa grandes
  - molhar as nódoas frescas com uma solução de água e sabão (sem esfregar)

- algumas nódoas difíceis e secas conseguem ser removidas após várias lavagens

### Separar a roupa

**Nota:** Observe as informações sobre o tema "Segurança" → *Página 4* e "Evitar danos materiais" → *Página 12*, de modo a poder usar o seu aparelho de forma segura.

- ▶ Para melhorar o resultado de lavagem e evitar desbotamento, separe a roupa antes da lavagem de acordo com os critérios a seguir indicados.
  - Tipo de tecido e tipo de fibra
  - Roupa branca
  - Roupa de cor
    - Lave a roupa colorida nova separadamente, pela primeira vez, à parte.
  - "Grau de sujidade"
    - *Página 42*
  - "Indicações de limpeza e conservação nas etiquetas"
    - *Página 42*

### Refrescar a roupa

#### Nota

Respeite as seguintes recomendações para refrescar a roupa:

- adequado para todos os tecidos, incluindo aqueles indicados como sendo de limpeza a seco na etiqueta do fabricante, p. ex., fatos, casacos e calças
- não adequado para a remoção de nódoas, suor e cheiro a suor  
Lavar esta roupa.
- refrescar apenas a roupa seca
- Sacudir ligeiramente a roupa após arejá-la

## Grau de sujidade

| Grau de sujidade | Grau de sujidade  | Exemplos  |
|------------------|---|---|
| ligeira          | <ul style="list-style-type: none"> <li>■ não são visíveis nódoas nem sujidade</li> <li>■ Roupa ganhou cheiro</li> </ul> | vestuário leve de verão ou desportivo, que foi usado poucas horas   |
| normal           | Sujidade ou pequenas nódoas leves visíveis  | <ul style="list-style-type: none"> <li>■ T-shirts, camisas ou blusas transpiradas ou usadas várias vezes</li> <li>■ Toalhas ou roupa de cama usadas até uma semana</li> </ul> |
| forte            | Sujidade ou nódoas claramente visíveis  | panos da loiça, roupa de bebé, roupa de trabalho  |

## Indicações de limpeza e conservação nas etiquetas

Os símbolos indicam o programa recomendado e os números nos símbolos indicam a temperatura de lavagem máxima recomendada.

| Símbolo | Processo de lavagem                   | Programa recomendado                      |
|---------|---------------------------------------|---|
|         | normal                                | Algodão                                   |
|         | delicado                              | Sintéticos                                |
|         | especialmente delicado                | Delicado/seda para roupa de lavagem à mão |
|         | Lavar à mão                           | Lã  |
|         | não lavável na máquina de lavar roupa | -   |

**Dica:** Para mais informações sobre os símbolos de limpeza e tratamento, visite [www.ginetex.ch](http://www.ginetex.ch).

## Detergentes e produtos de tratamento adicionais

Com a seleção e a utilização corretas de detergentes e produtos de tratamento protege o seu aparelho e a sua roupa. Pode usar todos os deter-

gentes e produtos de tratamento que sejam adequados para máquinas de lavar roupa de uso doméstico.

**Nota:** Observe as informações sobre o tema "Segurança" → *Página 4* e "Evitar danos materiais" → *Página 12*, de modo a poder usar o seu aparelho de forma segura.

Encontra indicações do fabricante relativas à utilização e à dosagem na embalagem.

### Notas

- no caso de detergentes líquidos, usar apenas detergentes que fluam facilmente
- não misturar diferentes detergentes líquidos

- não misturar o detergente e o amaciador
- não utilizar produtos sobrepostos ou muito espessos
- não utilizar produtos que contêm solventes, que sejam corrosivos ou libertem gases, por exemplo, lixívia líquida
- Usar pouco agente de coloração, o sal pode danificar o aço inoxidável
- não utilizar produtos descolorantes no aparelho

## Recomendação de detergente

As informações ajudam a escolher o detergente mais adequado para cada tecido.

| Detergente  | Tecidos  | Programa               | Temperatura   |
|---|--|------------------------|---------------|
| Detergente completo com branqueadores óticos                            | tecidos brancos resistentes a altas temperaturas em algodão ou linho | Algodão                | frio até 90°C |
| Detergente para roupa de cor sem branqueadores nem branqueadores óticos | tecidos de cor de linho ou algodão                                   | Algodão                | frio até 60°C |
| Detergente para roupa de cor/roupa delicada sem branqueadores óticos    | tecidos de cor de fibras de tratamento fácil ou tecidos sintéticos   | Sintéticos             | frio até 60°C |
| Detergente para roupa delicada  | tecidos finos e delicados em seda ou viscose                         | Roupa delicada / Sedas | frio até 40°C |
| Detergente para lãs   | Lã   | Lã                     | frio até 40°C |

**Dica:** A página da Internet [www.cle-anright.eu](http://www.cle-anright.eu) fornece uma multiplicidade de informações úteis sobre detergentes,

produtos de tratamento adicionais e produtos de limpeza para uso doméstico.

## Dosagem de detergente

A dosagem correta de detergente permite obter um resultado de lavagem ótimo e poupar recursos. A dosagem do detergente baseia-se em:

- Quantidade de roupa
- Grau de sujidade

- Dureza da água  
Pode solicitar informações sobre a dureza da água junto da companhia da água local ou determiná-la com um aparelho de teste da dureza da água.

## Dureza da água

| Intervalo de dureza | Dureza total em mmol/l | Dureza alemã em °dH |
|---------------------|------------------------|---------------------|
| macia (I)           | 0 - 1,5                | 0 - 8,4             |
| média (II)          | 1,5 - 2,5              | 8,4 - 14            |

| Intervalo de dureza | Dureza total em mmol/l | Dureza alemã em °dH |
|---------------------|------------------------|---------------------|
| dura (III)          | superior 2,5           | acima de 14         |

### Exemplo de indicação do fabricante sobre o detergente

Estes dados exemplificativos dizem respeito a uma carga standard de 4-5 kg.

| Grau de sujidade                | ligeira | normal | forte  |
|---------------------------------|---------|--------|--------|
| Dureza da água: macia/média     | 40 ml   | 55 ml  | 80 ml  |
| Dureza da água: dura/muito dura | 55 ml   | 80 ml  | 105 ml |

As quantidades de dosagem são indicadas na embalagem do fabricante.

- Ajustar as quantidades de dosagem da carga efetiva.

## Operação base

Aqui obtém as informações essenciais sobre a operação do seu aparelho.

### Ligar o aparelho

- ▶ Premir .

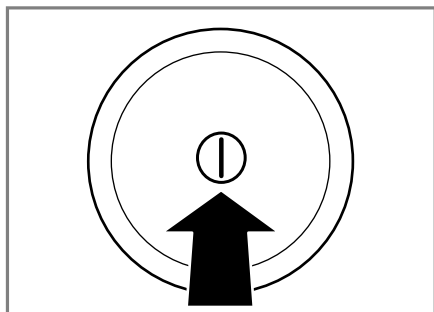

Pode levar alguns segundos para ligar o aparelho.

**Nota:** O tambor do aparelho ficará iluminado após a abertura, o fecho e o início do programa. A iluminação apaga-se automaticamente.

## Regular um programa

1. Selecionar o " programa " → *Página 30* desejado com o selector de programas.

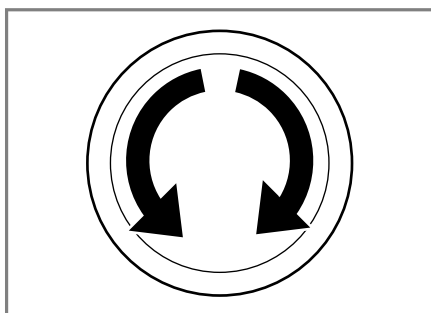

2. Se necessário, " ajustar as regulações do programa " → *Página 45*.

### Regular programas adicionais

1. Regular o programa **programas adic..**

2. Para aceder ao submenu dos programas adicionais, premir →☰.

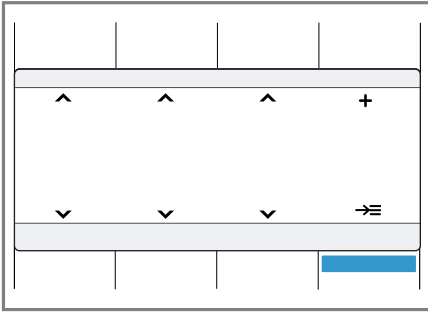

3. Selecionar um programa.
4. Premir **Menu ppal.** para aceder ao menu principal.
5. Ajuste as regulações do programa, caso o pretenda.
6. Inicie o programa.

## Ajustar regulações de programas

Dependendo do programa e do progresso do programa, poderá ajustar ou ativar e desativar as regulações disponíveis.

**Nota:** Visão geral de todas as regulações de programas:  
→ "Teclas", *Página 27*

**Condição prévia:** Está regulado um programa.

- ▶ Ajuste as regulações de programas.  
→ "Lógica de utilização", *Página 23*

As regulações não são guardadas de modo permanente para o programa.

## Ajustar outras regulações de programas

1. Para aceder ao submenu das regulações de programa adicionais, premir **opções**.

2. Selecionar as regulações do programa.

As regulações não são guardadas de modo permanente para o programa.

3. Premir **opções** para aceder ao menu principal.

## Memorizar regulações do programa

1. Regular o programa **memoria**.
2. Para aceder ao submenu dos programas Memory, premir →☰.

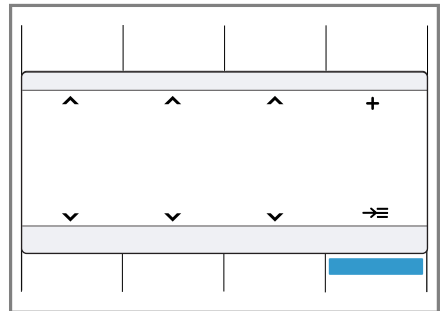

3. Selecionar um programa.
  4. Premir **Menu ppal.** para aceder ao menu principal.
  5. Ajuste as regulações do programa, caso o pretenda.
- ✓ O programa mantém-se em memória.

## Introduzir a roupa

### Notas

- Observe as informações sobre o tema "Segurança" → *Página 4* e "Evitar danos materiais" → *Página 12*, de modo a poder usar o seu aparelho de forma segura.
- Para evitar vincos, tenha em atenção a carga de roupa máxima do "programa" → *Página 30*.

**Condição prévia:** Preparar e separar a roupa.

→ "Roupa", Página 41

1. Abrir a porta.

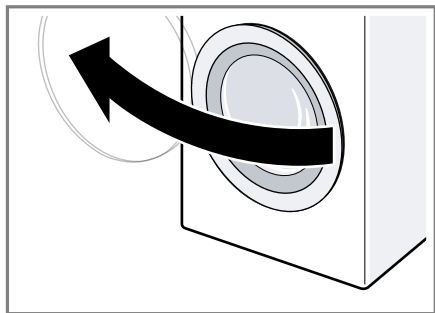

2. Assegurar que o tambor está vazio.
3. Colocar a roupa separada no tambor.
4. **Nota:** Certifique-se de que não fica entalada roupa na porta.  
Fechar a porta.

## Colocar o doseador para detergente líquido

Se encomendar o doseador como acessório, tem de o colocar.

1. Puxe a gaveta do detergente para fora.

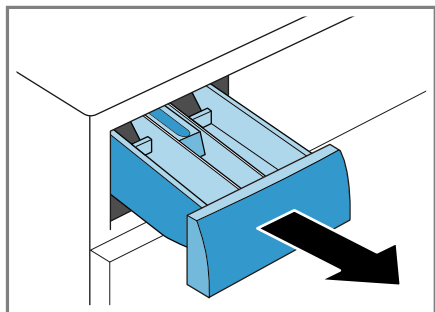

2. Pressione o acessório para baixo e remova a gaveta para detergente.

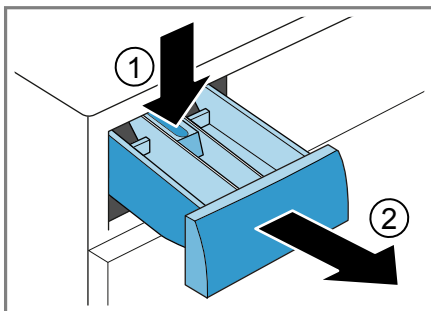

3. Coloque o doseador.

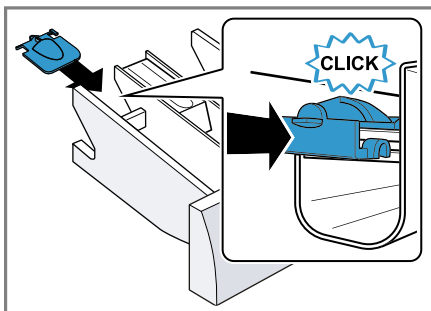

4. Insira a gaveta para detergente na máquina.

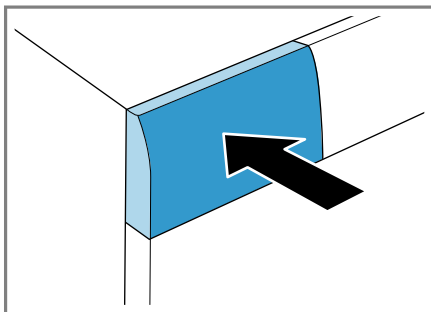

## Utilizar o doseador para detergente líquido

Para dosear o detergente líquido, pode utilizar um doseador na gaveta para detergente.

1. Puxe a gaveta do detergente para fora.
2. Empurre o doseador para a frente.

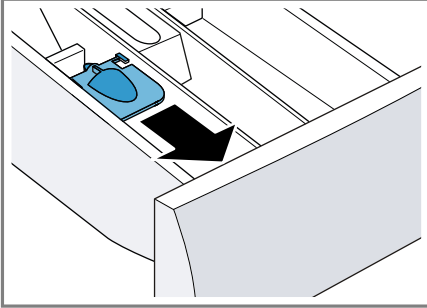

3. Rebata o doseador e encaixe.

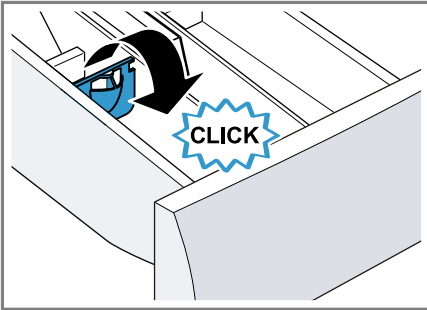

4. Insira a gaveta para detergente.

## Deitar detergente e produto de tratamento adicional

### Notas

- Observe as informações sobre o tema "Segurança" → *Página 4* e "Evitar danos materiais" → *Página 12*, de modo a poder usar o seu aparelho de forma segura.

- Utilize o doseador para detergente líquido e não para detergente em gel, em pó e nos programas com pré-lavagem ativada ou quando estiver selecionado Termina em.

**Condição prévia:** Informe-se acerca da dosagem ideal para "detergente e produto de tratamento." → *Página 42*

1. Puxar a gaveta do detergente para fora.
2. Colocar o detergente.  
→ "*Gaveta para detergente*", *Página 22*
3. Se necessário, deitar produto de tratamento adicional.
4. Inserir a gaveta para detergente.

## Iniciar o programa

**Nota:** Se quiser alterar o tempo que resta até ao fim do programa, regule primeiro o tempo Terminado em.

- ▶ Prima **início/pausa+carga**.
- ✓ O tambor gira e segue-se uma deteção de carga que pode levar até 2 minutos e em seguida é feita a entrada de água.
- ✓ O visor exibe a duração do programa ou o tempo Terminado em.
- ✓ Se iniciar um programa com oxigénio ativo, o tambor é iluminado após o início do programa e a neblina produzida é visível.

## Colocar +Carga

### Notas

- Observe as informações sobre o tema "Segurança" → *Página 4* e "Evitar danos materiais" → *Página 12*, de modo a poder usar o seu aparelho de forma segura.
- Após o início de um programa com oxigénio ativo, não pode colocar roupa.

1. Premir **início/pausa+carga**.

## pt Operação base

O aparelho para e verifica se é possível colocar ou retirar roupa.

2. Colocar ou retirar a roupa.
3. Fechar a porta.
4. Premir **início/pausa+carga**.

## Cancelar programa

Após o início do programa pode, a qualquer altura, cancelar o programa.

**Nota:** Observe as informações sobre o tema "Segurança" → *Página 4* e "Evitar danos materiais" → *Página 12*, de modo a poder usar o seu aparelho de forma segura.

1. Premir **início/pausa+carga**.
2. Abrir a porta.

Em caso de temperatura elevada e nível de água elevado, a porta do aparelho permanece trancada por razões de segurança.

- Em caso de temperatura elevada, iniciar o programa **Enxaguamento**.
- Em caso de nível de água elevado: iniciar o programa **Centrifugação** ou **Escoamento**.

3. Retire a roupa.

## Continuar o programa em caso de paragem no enxaguamento

1. Regular o programa **Centrifugação** ou **Escoamento**.
2. Premir **início/pausa+carga**.

## Retirar a roupa

**Nota:** Observe as informações sobre o tema "Segurança" → *Página 4* e "Evitar danos materiais" → *Página 12*, de modo a poder usar o seu aparelho de forma segura.

1. Abra a porta.

2. Retire a roupa.

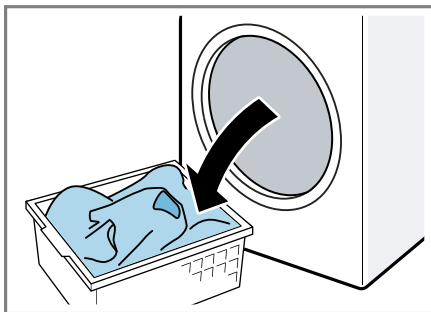

## Desligar o aparelho

1. Premir **⓪**.

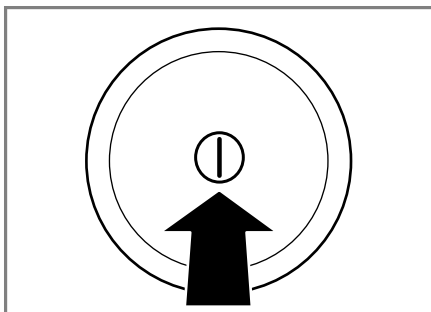

2. Remover corpos estranhos da borracha do óculo e secá-la.

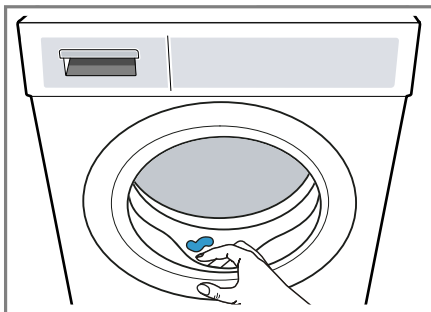



3. Deixar a porta e a gaveta para detergente aberta, para que restos de água possam secar.

## Fecho de segurança para crianças



Bloquear o aparelho contra uma operação involuntária nos comandos.

### Ativar fecho de segurança para crianças

- ▶ Premir as duas teclas **3 s.**  durante aprox. 3 segundos.
- ✓ O visor exibe .
- ✓ Os comandos estão bloqueados.
- ✓ O fecho de segurança para crianças permanece ativado mesmo depois de desligar o aparelho.

### Desativar o fecho de segurança para crianças

**Condição prévia:** Para desativar o fecho de segurança para crianças, o aparelho tem de estar ligado.

- ▶ Premir as duas teclas **3 s.**  durante aprox. 3 segundos.  
Para não cancelar o programa em curso, o seletor de programas tem de estar no programa inicial.
- ✓ No visor apaga-se .

## Home Connect

Este aparelho pode ser ligado em rede. Ligue o seu aparelho a um aparelho móvel, de modo a operar as funções através da aplicação Home Connect, a ajustar as regulações base ou para monitorar o estado de operação atual.

Os serviços Home Connect não se encontram disponíveis em todos os países. A disponibilidade da função Home Connect depende da disponibilidade dos serviços Home Connect

no seu país. Pode encontrar mais informações a este respeito em: [www.home-connect.com](http://www.home-connect.com).

- → "Ligar o aparelho à rede doméstica WLAN (Wi-Fi) com função WPS", *Página 50*
- → "Ligar o aparelho à rede doméstica WLAN (Wi-Fi) sem função WPS", *Página 50*

A aplicação Home Connect dá-lhe indicações durante todo o processo de registo. Para efetuar as regulações, siga as instruções da aplicação Home Connect.

### Dicas

- Observe a documentação fornecida da Home Connect.
- Observe também as indicações na aplicação Home Connect.

### Notas

- Respeite as indicações de segurança do presente manual de instruções e certifique-se de que elas são respeitadas quando o aparelho é operado através da aplicação Home Connect.  
→ "Segurança", *Página 4*
- A operação no aparelho tem sempre prioridade. Neste período de tempo, não é possível operar o aparelho através da aplicação Home Connect.

## Regulações Home Connect

Ajuste o Home Connect às suas necessidades.

Encontra as regulações Home Connect nas regulações base do seu aparelho. As regulações apresentadas no visor dependem de o Home Connect estar instalado e de o aparelho estar ligado à rede doméstica.

## Ligar o aparelho à rede doméstica WLAN (Wi-Fi) com função WPS

Utilize a função WPS do seu router, para ligar o aparelho à rede doméstica.

**Condição prévia:** Se o seu router possuir uma função WPS, pode ligar o aparelho automaticamente à sua rede doméstica WLAN (Wi-Fi).



1. Premir  durante aprox. 3 segundos.
- ✓ Encontra-se agora no menu Home Connect.

2. Selecione **ligar**.

3. Confirme a indicação no visor.

4. Prima o botão WPS no router no espaço de 2 minutos.

Observe as informações na documentação do seu router.

- ✓ No visor pisca .
- ✓ O aparelho tenta ligar-se agora à rede doméstica WLAN.
- ✓ Se o visor indicar **ligado**  estiver aceso de forma permanente, o aparelho está ligado à rede doméstica.

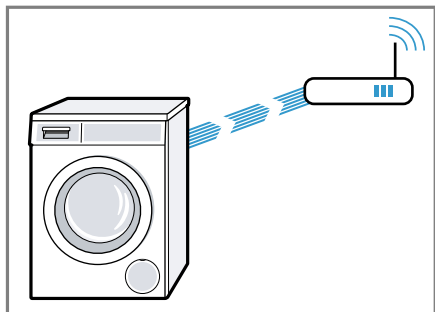

5. "Ligar o aparelho à aplicação Home Connect." → *Página 51*

## Ligar o aparelho à rede doméstica WLAN (Wi-Fi) sem função WPS

Se o seu router não possuir uma função WPS, pode ligar o aparelho manualmente à sua rede doméstica WLAN (Wi-Fi). O aparelho estabelece dentro de pouco tempo uma rede WLAN própria. Pode ligar um aparelho móvel à rede WLAN e transmitir as informações da rede doméstica WLAN (Wi-Fi) ao aparelho.

**Condição prévia:** A aplicação Home Connect está aberta e iniciou sessão.

1. Prima  pelo menos durante 3 segundos.

- ✓ Encontra-se agora no menu Home Connect.

2. Selecione **Ini.ses.rede manual**.

3. Selecione **ligar**.

4. Confirme a indicação no visor.

- ✓ No visor pisca .
- ✓ O aparelho configura uma rede WLAN própria com o nome (SSID) HomeConnect.



5. Aceda às regulações WLAN no dispositivo móvel.

Ligue o dispositivo móvel à rede WLAN HomeConnect e introduza a palavra passe WLAN (Key) HomeConnect.

- ✓ O seu dispositivo móvel liga-se ao aparelho. O processo de ligação pode demorar até 60 segundos.

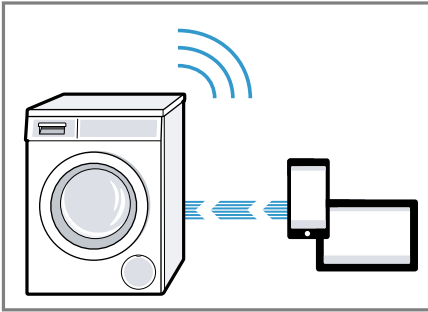

6. Abrir a aplicação Home Connect no aparelho móvel e seguir os passos na aplicação.
7. Introduzir o nome da rede (SSID) e a palavra-passe (chave) da sua rede doméstica na aplicação Home Connect.
8. Seguir os passos na aplicação Home Connect para ligar o aparelho.
- ✓ Se o visor indicar **ligado** e estiver aceso de forma permanente, o aparelho está ligado à rede doméstica.
9. "Ligar o aparelho à aplicação Home Connect" → *Página 51*.

## Ligar o aparelho à aplicação Home Connect

### Condições prévias

- O aparelho está conectado à rede doméstica WLAN (Wi-Fi).
- A aplicação Home Connect está aberta e iniciou sessão.

1. Selecione **Ligar aplicação**.
2. Selecione **Ligar com aplicação**.

3. Confirme a indicação no visor.
- ✓ O aparelho liga-se à aplicação Home Connect.
4. Assim que o aparelho surgir na aplicação Home Connect, seguir os últimos passos na aplicação Home Connect.
- ✓ Se o visor mostrar **ligado**, o aparelho está ligado à aplicação Home Connect.

## Ligar o aparelho ao gestor de energia

Se conectar o aparelho com o Smart Energy System (gestor de energia) conseguirá otimizar o consumo de energia. O aparelho só arranca quando a sua instalação fotovoltaica disponibilizar energia suficiente ou dentro do período da tarifa de energia elétrica mais reduzida.

### Condições prévias

- O Smart Energy System (gestor de energia) usa a norma de comunicação da EEBus Initiative.
- O manual de instruções do Smart Energy System (gestor de energia) indica como ligar o Smart Energy System (gestor de energia) ao aparelho.

1. Prima durante aprox. 3 segundos.
2. Selecione **Gestão de energia**.
3. Selecione **ligar**.
4. Confirme a indicação no visor.
- ✓ O aparelho conecta-se com o Smart Energy System (gestor de energia).
- ✓ Se o visor indicar , o aparelho foi ligado com sucesso ao gestor de energia.



5. Ative o Flexstart, caso pretenda que o seu aparelho seja iniciado através do Smart Energy System (gestor de energia).

→ "Ativar Flexstart", Página 52

### Ativar Flexstart

Ative o Flexstart para que o seu Smart Energy System (gestor de energia) possa iniciar o seu aparelho, quando o seu sistema fotovoltaico doméstico disponibilizar energia suficiente ou a tarifa de energia for favorável.

**Condição prévia:** O Smart Energy System (gestor de energia) apenas pode iniciar o seu aparelho, se estiver conectado ao aparelho.

1. Regular o programa pretendido.
2. Premir **termin.**  De regular o intervalo de tempo pretendido.
3. Premir **início/pausa+carga.**
  - ✓ O visor indica **Início diferido.**
4. Premir .
- ✓ Se o visor indicar **Flex Start**, o Flexstart está ativado e o aparelho aguarda o início através do Smart Energy System (gestor de energia).
- ✓ Se a indicação no visor mudar para : **pronto em aprox.**, o Smart Energy System (gestor de energia) estabeleceu um momento em que o seu aparelho vai iniciar.
- ✓ Se o Smart Energy System (gestor de energia) não iniciar o aparelho dentro do tempo regulado, o programa é iniciado automaticamente antes de decorrido o período definido. O programa termina decorrido o período de tempo.

### Nota

O FlexStart é desativado por motivos de segurança nas seguintes condições:

- Premir **início/pausa+carga.**

- Abrir a porta.
- Desligar o aparelho.
- Falha de corrente.

### Ativar o Wi-Fi no aparelho

**Nota:** Ao ativar a função Wi-Fi, o consumo de energia aumenta em relação aos valores indicados na tabela de valores de consumo.

1. Premir  durante aprox. 3 segundos.
2. Selecionar **Wi-Fi ligado/deslig..**
3. Selecionar **Activado.**
  - ✓ O Wi-Fi está ativado.

**Nota:** Se o Wi-Fi estiver ativado, o aparelho não se desliga automaticamente.

### Desativar Wi-Fi no aparelho

1. Premir  pelo menos durante 3 segundos.
2. Selecionar **Wi-Fi ligado/deslig..**
3. Selecionar **Desactivado.**
  - ✓ O Wi-Fi está desativado

**Nota:** Se o Wi-Fi for desativado e o aparelho esteve previamente ligado à rede de casa, a ligação é restabelecida automaticamente ao ligar de novo o Wi-Fi.

### Atualização de software

**Condição prévia:** O visor indica **Está disponível uma nova versão do software. Deseja executar agora uma atualização do software? Isto pode demorar alguns minutos..**

1. Premir  durante aprox. 3 segundos.
2. Selecionar **Atual. do software.**
3. Selecionar **instalar agora.**
  - ✓ A atualização do software é iniciada.

**Nota:** A atualização do software pode levar vários minutos. Não desligue o aparelho durante a atualização do software.

## Repor as configurações de rede do aparelho

1. Premir  pelo menos durante 3 segundos.
  2. Selecionar **Definição de rede**.
  3. Selecionar **repor**.
- ✓ As configurações de rede são repostas.

**Dica:** Se pretender utilizar novamente o seu aparelho através da aplicação Home Connect, terá de o ligar de novo à rede doméstica e à aplicação Home Connect.

## Diagnóstico remoto

A Assistência técnica através do diagnóstico remoto pode aceder ao seu aparelho quando a contactar com esse pedido, quando o seu aparelho estiver ligado ao servidor Home Connect e o diagnóstico remoto estiver disponível no país onde o aparelho é usado.

**Dica:** Para mais informações e indicações a respeito da disponibilidade do serviço de diagnóstico remoto no seu país, visite a área de Ajuda e Assistência da página web local: [www.home-connect.com](http://www.home-connect.com)

## Proteção de dados

Observe também as indicações relativas à proteção de dados. Com a primeira ligação do seu aparelho a uma rede doméstica ligada à internet, o seu aparelho transmite as

seguintes categorias de dados ao servidor Home Connect (primeiro registo):

- Identificação inequívoca do aparelho (constituída pelos códigos do aparelho, bem como pelo endereço MAC do módulo de comunicação Wi-Fi instalado).
- Certificado de segurança do módulo de comunicação Wi-Fi (para proteção técnica da informação da ligação).
- A versão atual de software e hardware do seu eletrodoméstico.
- Estado de uma eventual reposição anterior para as definições de fábrica.

Este primeiro registo prepara a utilização das funcionalidades Home Connect e só é necessário no momento em que pretenda utilizar, pela primeira vez, as funcionalidades Home Connect.

**Nota:** Tenha em atenção que só é possível utilizar as funcionalidades Home Connect em conjunto com a aplicação Home Connect. É possível aceder às informações relativas à proteção de dados na aplicação Home Connect.

## Declaração de conformidade

A BSH Hausgeräte GmbH declara, pelo presente que o aparelho com funcionalidade Home Connect se encontra em conformidade com os requisitos essenciais e as restantes disposições aplicáveis da Diretiva 2014/53/EU.

Pode encontrar uma declaração de conformidade RED completa na internet em [www.siemens-home.bsh-group.com](http://www.siemens-home.bsh-group.com) na página de produto do seu aparelho junto da documentação suplementar.



Banda de 2,4 GHz: máx. 100 mW  
Banda de 5 GHz: máx. 100 mW

|  |    |    |    |    |    |    |    |    |
|--|----|----|----|----|----|----|----|----|
|  | BE | BG | CZ | DK | PT | EE | IE | EL |
|  | ES | FR | HR | IT | CY | LV | LT | LU |
|  | HU | MT | NL | AT | PL | PT | RO | SI |
|  | SK | FI | SE | UK | NO | CH | TR |    |

WLAN de 5 GHz (Wi-Fi): apenas para utilização no interior.

## Regulações base

Pode regular o seu aparelho de acordo com as suas necessidades.

### Visão geral das regulações base

Encontra aqui uma visão geral das regulações base do aparelho.

| Configuração de fábrica | Descrição  |
|-------------------------|--|
| Sinal sonoro            | Ajustar o volume do sinal no final do programa.  |
| Sinal teclas            | Ajustar o volume do sinal ao utilizar as teclas.   |
| Desligar autom.         | Desativar a desconexão automática do aparelho ou regular o intervalo após o qual o aparelho desliga automaticamente.<br>→ "Poupança de energia e recursos", Página 13<br><b>Nota:</b> Se o Wi-Fi estiver ativado, o aparelho não se desliga automaticamente. |
| Aviso limp. tambor      | Ativar ou desativar o lembrete de limpeza do tambor.   |

| Configuração de fábrica | Descrição   |
|-------------------------|---|
| Idioma                  | Definir o idioma.   |
| Ini.ses.rede auto       | Ligar o "aparelho à rede doméstica WLAN (Wi-Fi) com função WPS" → <i>Página 50</i>  |
| Ini.ses.rede manual     | Ligar o "aparelho à rede doméstica WLAN (Wi-Fi) sem função WPS." → <i>Página 50</i>   |
| Ligar aplicação         | Ligar o "aparelho à aplicação Home Connect" → <i>Página 51</i> .  |
| Wi-Fi ligado/deslig.    | Ativar ou desativar o Wi-Fi.<br>→ "Ativar o Wi-Fi no aparelho", <i>Página 52</i><br><br>→ "Desativar Wi-Fi no aparelho", <i>Página 52</i> |
| Atual. do software      | Instalar "a atualização de software."<br>→ <i>Página 52</i>   |
| Definição de rede       | Repor as "configurações de rede."<br>→ <i>Página 53</i>   |
| Gestão de energia       | "Ligar o aparelho ao gestor de energia."<br>→ <i>Página 51</i>  |

## Alterar as regulações base

1. Para aceder ao submenu para as regulações base, premir as duas teclas **ajuste base 3 s.** durante aprox. 3 segundos.
2. Selecionar a regulação base pretendida.  
→ "*Visão geral das regulações base*", *Página 54*
3. Adaptar regulação base.
4. Premir **ajuste base 3 s.** para aceder ao menu principal.

---

## Limpeza e manutenção

Para que o seu aparelho se mantenha durante muito tempo operacional, deve proceder a uma limpeza e manutenção cuidadosa do mesmo.

### Conselhos de conservação do aparelho

Para manter o aparelho a funcionar sem problemas, observe as recomendações sobre a conservação do aparelho.

|   |   |
|---|---|
| Limpar o exterior e o painel de comandos da máquina com água e um pano húmido.            | As peças do aparelho ficam limpas e em condições de higiene.            |
| Remover de imediato todos os resíduos da lavagem, restos da névoa pulverizada ou objetos. | É mais fácil remover depósitos sem deixar resíduos quando são recentes. |
| Deixar a porta do aparelho e a gaveta para detergente abertas após o uso.                 | A água residual seca, reduzindo a formação de odores no aparelho.       |

## Limpar o tambor

Se lavar frequentemente a uma temperatura igual ou inferior a 40 °C ou não tiver utilizado o aparelho durante muito tempo, limpe o tambor.

### CUIDADO

#### Perigo de ferimentos!

A lavagem permanente a baixas temperaturas e uma ventilação deficiente do aparelho podem danificar o tambor e causar ferimentos.

- ▶ Executar regularmente um programa para limpeza do tambor ou lavar a temperaturas de, no mínimo, 60 °C.
- ▶ Deixar secar o aparelho após cada utilização com a porta e a gaveta para detergente abertas.
- ▶ Executar o programa **limpeza tambor** sem roupa.  
Utilizar detergente em pó.

## Limpar a gaveta para detergente

**Nota:** Observe as informações sobre o tema "Segurança" → *Página 4* e "Evitar danos materiais" → *Página 12*, de modo a poder usar o seu aparelho de forma segura.

1. Puxar a gaveta do detergente para fora.

## pt Limpeza e manutenção

2. Pressionar o acessório para baixo e remover a gaveta para detergente.

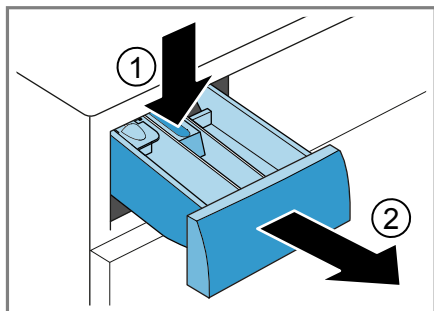

3. Pressione por baixo para retirar o dispositivo.

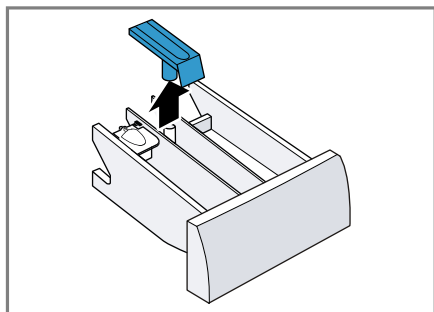

4. Lavar e secar bem a gaveta para detergente e o dispositivo da gaveta com água e uma escova.

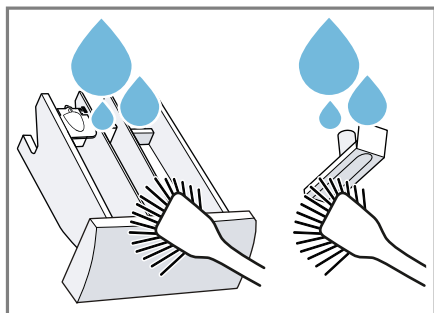

5. Colocar e encaixar o acessório.

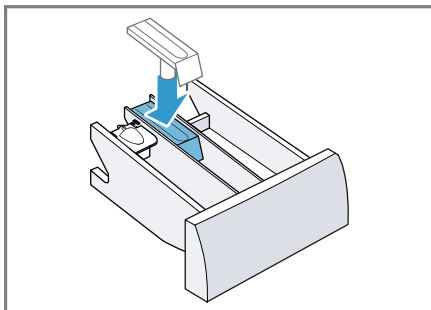

6. Limpar a abertura da gaveta para detergente.

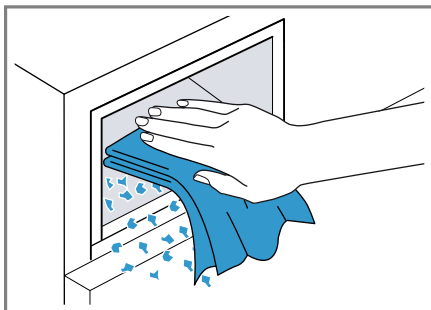

7. Inserir a gaveta para detergente.

## Descalcificação

Se dosear corretamente o detergente, não é necessário remover o calcário do seu aparelho. Caso mesmo assim pretenda utilizar um produto de descalkificação, siga as instruções do fabricante.

### ATENÇÃO!

O uso de produtos de remoção do calcário inadequados como, por exemplo, utilizados em máquinas de café, pode danificar o aparelho.

- Utilizar apenas produtos de remoção do calcário para este aparelho vendidos na página de Internet ou pela assistência técnica do fabricante.

## Limpar a bomba de escoamento

Em caso de avarias, limpar a bomba de escoamento, p. ex., no caso de obstruções ou ruídos de batida.

### Esvaziar bomba de escoamento

**Nota:** Observe as informações sobre o tema "Segurança" → *Página 4* e "Evitar danos materiais" → *Página 12*, de modo a poder usar o seu aparelho de forma segura.

1. Feche a torneira da água.
2. Desligue o aparelho.
3. Desligue a ficha do aparelho da fonte de alimentação.
4. Abra a tampa de manutenção.

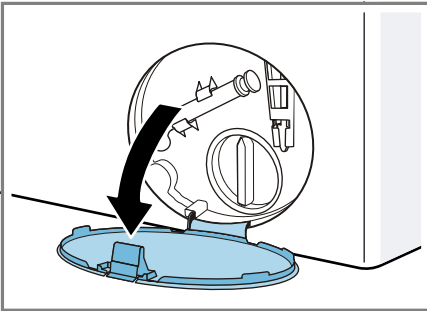

5. Remover a tampa de manutenção.

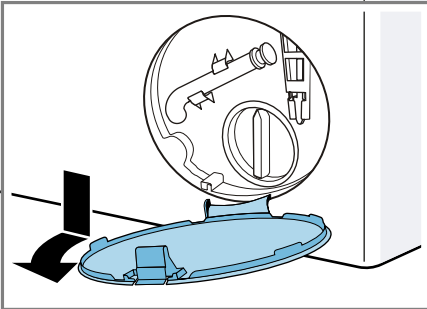

6. Empurre um recipiente para debaixo da abertura.

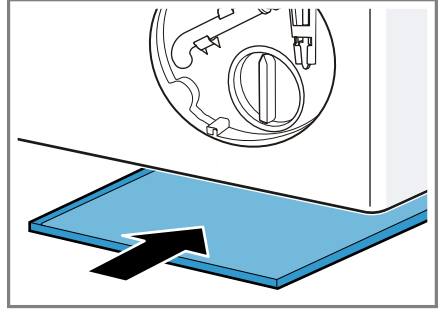

7. Retirar a mangueira de esvaziamento do suporte.

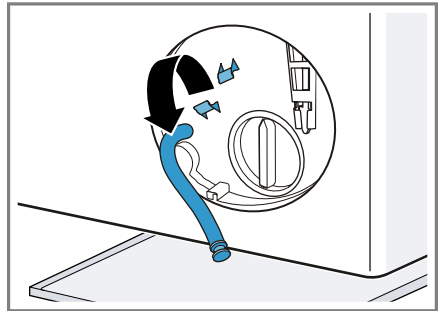

8. **⚠ CUIDADO - Perigo de escaldaduras!** A água de lavagem fica quente durante a lavagem a elevadas temperaturas.

- ▶ Não tocar na água de lavagem quente.

Retire a tampa de fecho para deixar correr a água de lavagem para o recipiente.

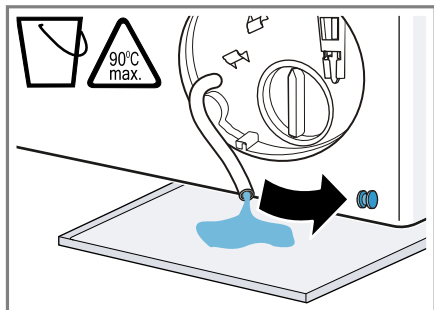

9. Colocar a tampa de fecho.

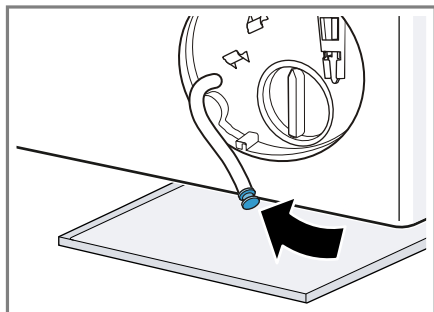

10. Fixar a mangueira de esvaziamento no suporte.

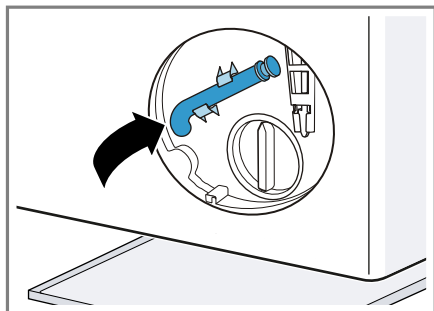

## Limpar a bomba de escoamento

**Nota:** Observe as informações sobre o tema "Segurança" → *Página 4* e "Evitar danos materiais" → *Página 12*, de modo a poder usar o seu aparelho de forma segura.

**Condição prévia:** "A bomba de escoamento está vazia." → *Página 57*

1. Como ainda pode existir água residual na bomba de escoamento, desenrosque a tampa da bomba com cuidado.

- O elemento filtrante pode ficar preso à carcaça da bomba devido a sujidade grosseira. Solte a sujidade e retire o elemento filtrante.

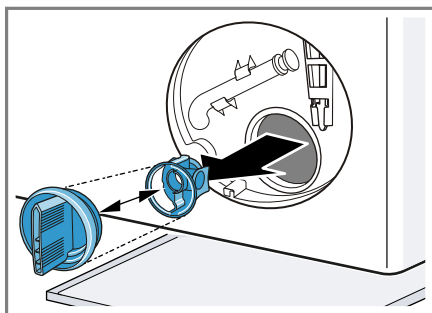

2. Limpe o interior, a rosca da tampa da bomba e a estrutura da bomba.

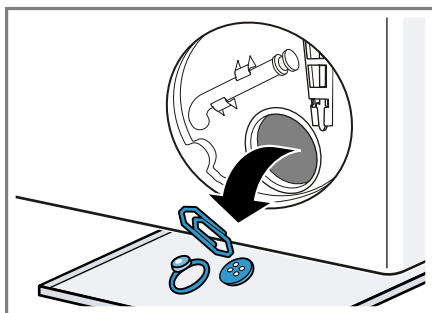

A tampa da bomba é composta por dois componentes que podem ser separados para efeitos de limpeza.

3. Assegure que a roda de pás da bomba de escoamento gira livremente.
4. Coloque a tampa da bomba.
  - Assegure que os componentes da tampa da bomba estão corretamente montados.

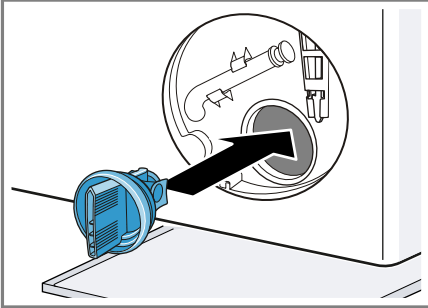

5. Aperte a tampa da bomba.

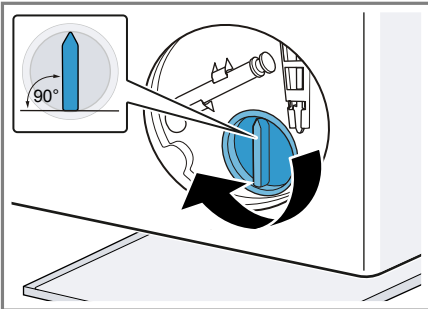

A pega da tampa da bomba tem de ficar em posição vertical.

6. Coloque e engate a tampa de manutenção.

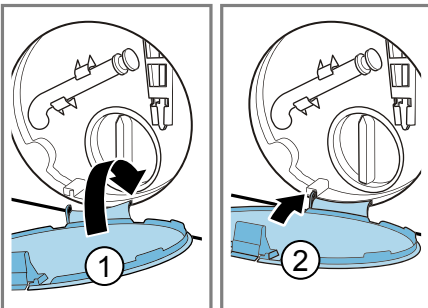

7. Feche a tampa de manutenção.

### Antes da lavagem seguinte

Para evitar que na próxima lavagem esorra detergente não utilizado para o esgoto, execute o programa **Escoamento** depois de ter esvaziado a bomba de escoamento.

1. Abrir a torneira da água.
2. Ligar a ficha à tomada.
3. Ligar o aparelho.
4. Deite um litro de água no compartimento II.
5. Iniciar o programa **Escoamento**.

### Limpar a mangueira de escoamento de água no sifão

Se a mangueira de escoamento de água estiver suja no sifão ou a água de lavagem não for escoada, terá de limpar a mangueira.

1. Desligar o aparelho.
2. Desligar a ficha do aparelho da fonte de alimentação.
3. Desapertar a braçadeira da mangueira e retirar cuidadosamente a mangueira de escoamento de água.

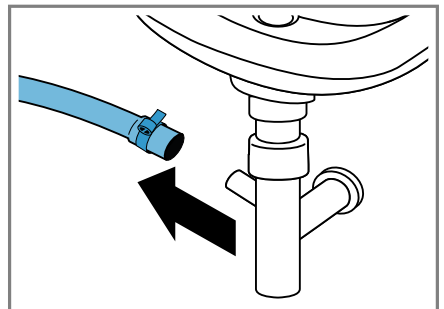

Pode sair água residual.

## pt Limpeza e manutenção

4. Limpar a mangueira de escoamento de água e a tubuladura do sifão.

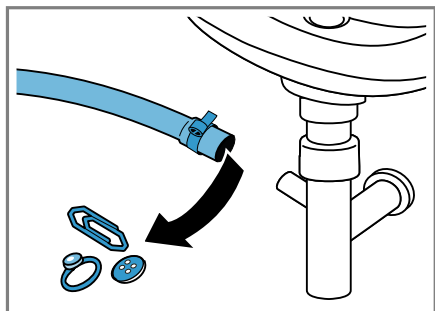

5. Encaixar a mangueira de escoamento de água e o ponto de união com a abraçadeira de mangueira.

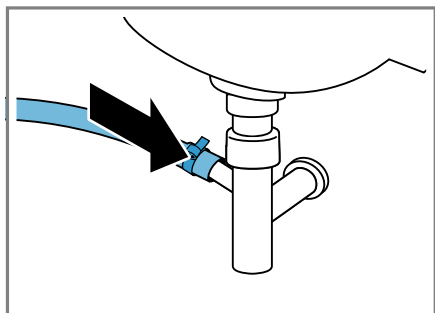

## Limpar o filtro de rede na entrada de água

Limpar o filtro de rede na entrada de água em caso de obstruções ou se houver pressão insuficiente da água.

### Esvaziar a mangueira de entrada de água

Para ser possível limpar o filtro de rede, esvazie primeiro a mangueira de entrada de água.

1. Fechar a torneira da água.
2. Regular um programa, exceto **Enxaguamento, Centrifugação** ou **Escoamento**.

3. Iniciar o programa e deixá-lo funcionar durante aprox. 40 segundos.
4. Desligar o aparelho.
5. Desligar a ficha do aparelho da fonte de alimentação.

## Limpar o filtro de rede na torneira de água

**Nota:** Observe as informações sobre o tema "Segurança" → *Página 4* e "Evitar danos materiais" → *Página 12*, de modo a poder usar o seu aparelho de forma segura.

**Condição prévia:** A mangueira de admissão de água está vazia.

1. Remova a mangueira de admissão de água da torneira da água.

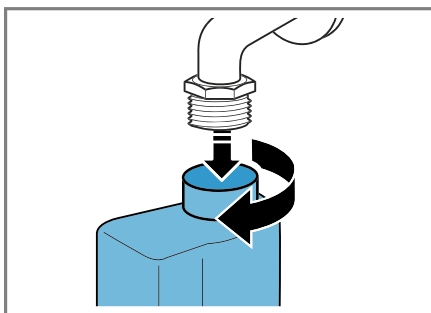

2. Limpe o filtro com uma pequena escova.

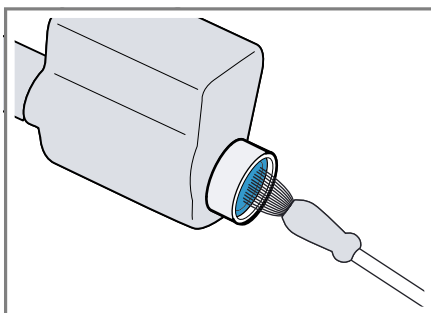

3. Ligue a mangueira de admissão de água e verifique a respetiva estanquidade.

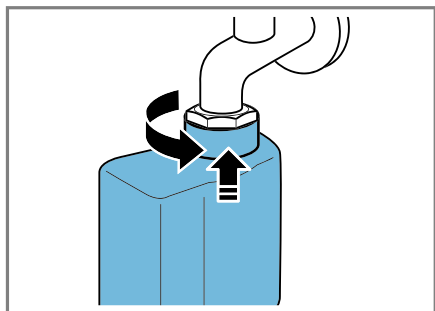

## Eliminar anomalias

As pequenas anomalias do aparelho podem ser eliminadas pelo próprio utilizador. Antes de contactar a Assistência Técnica, consulte as informações sobre a eliminação de anomalias. Isto permite evitar custos desnecessários.

### AVISO

#### Perigo de choque elétrico!

As reparações indevidas são perigosas.

- ▶ As reparações no aparelho apenas podem ser realizadas por técnicos qualificados.
- ▶ Para a reparação do aparelho só podem ser utilizadas peças sobresselentes originais.
- ▶ Se o cabo de alimentação deste aparelho sofrer algum dano, deverá ser substituído pelo fabricante ou pela sua Assistência Técnica, ou por um técnico devidamente qualificado para o efeito, para se evitarem situações de perigo.



### Código de falha/indicação de falha/sinal

| Avaria  | Causa   | Resolução de avarias  |
|---|---|---|
| O visor está apagado e <b>início/pausa+carga</b> pisca. | O modo de poupança de energia está ativo.   | <ul style="list-style-type: none"> <li>▶ Prima uma tecla qualquer.</li> <li>✓ O visor acende novamente.</li> </ul>  |
| "E:30 / -80"  | Tubo de descarga ou mangueira de escoamento da água obstruído(a).                       | ▶ Limpe o tubo de descarga e a mangueira de escoamento da água.   |
|   | O tubo de descarga ou a mangueira de escoamento da água está dobrado(a) ou entalado(a). | ▶ Certifique-se de que o tubo de descarga e a mangueira de escoamento da água não estão dobrados nem entalados.     |
|   | A bomba de escoamento está obstruída.   | ▶ → " <i>Limpar a bomba de escoamento</i> ", Página 57  |
|   | A mangueira de escoamento da água está ligada a uma altura demasiado elevada.           | ▶ Monte a mangueira de escoamento da água a 1 metro de altura, no máximo.<br>→ " <i>Dados técnicos</i> ", Página 76 |
|   | A tampa da bomba não está corretamente montada.   | ▶ Monte corretamente a tampa da bomba.  |
|   | A tampa da bomba não está corretamente montada.   | ▶ Monte corretamente a tampa da bomba.  |
|   | A dose de detergente é demasiado alta.  | ▶ Medida imediata: misture uma colher de sopa de amaciador com 0,5 litros de água e deite a mistura no              |

| <b>Avaria</b>                     | <b>Causa</b>   | <b>Resolução de avarias</b>   |
|-----------------------------------|--|---|
| "E:30 / -80"                      |  | <p>compartimento esquerdo (exceto no caso de microfibras, roupa desportiva e edredons).</p> <ul style="list-style-type: none"> <li>▶ No próximo ciclo de lavagem com a mesma carga, reduza a quantidade de detergente.</li> </ul> |
|                                   | Encontra-se instalada uma extensão inadmissível na mangueira de escoamento de água.                        | <ul style="list-style-type: none"> <li>▶ Remova extensões inadmissíveis na mangueira de escoamento de água. Conectar o aparelho</li> </ul>  |
| "E:36 / -25 / -26"                | A bomba de escoamento está obstruída.  | <ul style="list-style-type: none"> <li>▶ → <i>"Limpar a bomba de escoamento", Página 57</i></li> </ul>  |
| "E:10 / -10"                      | O filtro de rede na admissão de água está entupido.  | <ul style="list-style-type: none"> <li>▶ "Limpe o filtro de rede na admissão de água" → <i>Página 60.</i></li> </ul>  |
|                                   | A torneira da água está fechada.   | <ul style="list-style-type: none"> <li>▶ Abra a torneira da água.</li> </ul>  |
|                                   | A mangueira de admissão de água está dobrada ou entalada.  | <ul style="list-style-type: none"> <li>▶ Certifique-se de que a mangueira de admissão de água não está dobrada nem entalada.</li> </ul>   |
| "E:35 / -10"                      | Água no tabuleiro de base.   | <ul style="list-style-type: none"> <li>▶ Feche a torneira da água.</li> <li>▶ Contacte a Assistência técnica. → <i>"Serviço de Assistência Técnica", Página 73</i></li> </ul>   |
|                                   | O aparelho apresenta uma fuga.   | <ul style="list-style-type: none"> <li>▶ Feche a torneira da água.</li> <li>▶ Contacte a Assistência técnica. → <i>"Serviço de Assistência Técnica", Página 73</i></li> </ul>   |
| Todos os outros códigos de falha. | Falha de funcionamento   | <ul style="list-style-type: none"> <li>▶ Contacte a Assistência Técnica. → <i>"Serviço de Assistência Técnica", Página 73</i></li> </ul>  |
| arrefecimento                     | Para poupar a canalização das águas residuais, água de lavagem quente será arrefecida antes do escoamento. | <ul style="list-style-type: none"> <li>▶ Aguarde até que a água de lavagem arrefeça.</li> </ul>   |

## Falhas de funcionamento

| <b>Avaria</b>            | <b>Causa</b>                                      | <b>Resolução de avarias</b>   |
|--------------------------|---|---|
| O aparelho não funciona. | A ficha do cabo de alimentação não está inserida. | <ul style="list-style-type: none"> <li>▶ Ligue o aparelho à corrente elétrica.</li> </ul> |

| Avaria                        | Causa   | Resolução de avarias   |
|-------------------------------|---|--|
| O aparelho não funciona.      | O fusível está avariado.  | ▶ Verifique o fusível na caixa de fusíveis.  |
|                               | Faltou a alimentação elétrica.  | ▶ Verifique se a iluminação ambiente ou outros aparelhos no mesmo espaço estão a funcionar.  |
| O programa não inicia.        | <b>inicio/pausa+carga</b> não foi premida.  | ▶ Prima <b>inicio/pausa+carga</b> .  |
|                               | A porta não está fechada.   | <ol style="list-style-type: none"> <li>1. Feche a porta.</li> <li>2. Para iniciar o programa, prima <b>inicio/pausa+carga</b>.</li> </ol>  |
|                               | O fecho de segurança para crianças está ativado.  | ▶ → " <i>Desativar o fecho de segurança para crianças</i> ", <i>Página 49</i>  |
|                               | <b>termin.</b>  está ativado.          | ▶ Verifique se <b>termin.</b>  está ativado.<br>→ " <i>Teclas</i> ", <i>Página 27</i>   |
|                               | A roupa está entalada na porta.   | <ol style="list-style-type: none"> <li>1. Abra novamente a porta.</li> <li>2. Remova a roupa entalada.</li> <li>3. Feche a porta.</li> <li>4. Para iniciar o programa, prima <b>inicio/pausa+carga</b>.</li> </ol> |
| Não é possível abrir a porta. | <b>sem centr. final</b>  está ativado. | ▶ Continue com o programa, selecionando <b>Centrifugação</b> ou <b>Escoamento</b> e premindo <b>inicio/pausa+carga</b> .<br>→ " <i>Continuar o programa em caso de paragem no enxaguamento</i> ", <i>Página 48</i> |
|                               | A temperatura é demasiado alta.   | ▶ Aguarde até que a temperatura baixe.<br><br>▶ → " <i>Cancelar programa</i> ", <i>Página 48</i>   |
|                               | O nível da água é demasiado elevado.  | ▶ Inicie o programa <b>Escoamento</b> .  |
|                               | O programa com oxigénio ativo foi interrompido; o oxigénio ativo é dissipado.   | ▶ Aguarde até o oxigénio ativo se dissipar.  |
|                               | Falha de corrente.  | ▶ Abra a porta com o desbloqueio de emergência.<br>→ " <i>Desbloqueio de emergência</i> ", <i>Página 71</i>  |

| Avaria   | Causa   | Resolução de avarias  |
|--|---|---|
| A água de lavagem não é escoada.                 | Tubo de descarga ou mangueira de escoamento da água obstruído(a).                       | ▶ Limpe o tubo de descarga e a mangueira de escoamento da água.   |
|  | O tubo de descarga ou a mangueira de escoamento da água está dobrado(a) ou entalado(a). | ▶ Certifique-se de que o tubo de descarga e a mangueira de escoamento da água não estão dobrados nem entalados.   |
|  | A bomba de escoamento está obstruída.   | ▶ → "Limpar a bomba de escoamento", <i>Página 57</i>  |
|  | <b>sem centr. final</b> ☐ está ativado.   | ▶ Continue com o programa, selecionando <b>Centrifugação</b> ou <b>Escoamento</b> e premindo <b>início/pausa+carga</b> .<br>→ "Continuar o programa em caso de paragem no enxaguamento", <i>Página 48</i> |
|  | A mangueira de escoamento da água está ligada a uma altura demasiado elevada.           | ▶ Monte a mangueira de escoamento da água a 1 metro de altura, no máximo.<br>→ "Dados técnicos", <i>Página 76</i>   |
|  | A tampa da bomba não está corretamente montada.   | ▶ Monte corretamente a tampa da bomba.  |
|  | A tampa da bomba não está corretamente montada.   | ▶ Monte corretamente a tampa da bomba.  |
|  | A dose de detergente é demasiado alta.  | ▶ Medida imediata: misture uma colher de sopa de amaciador com 0,5 litros de água e deite a mistura no compartimento esquerdo (exceto no caso de microfibras, roupa desportiva e edredons).               |
|  |   | ▶ No próximo ciclo de lavagem com a mesma carga, reduza a quantidade de detergente.   |
|  | Encontra-se instalada uma extensão inadmissível na mangueira de escoamento de água.     | ▶ Remova extensões inadmissíveis na mangueira de escoamento de água. Conectar o aparelho  |
| A água não entra. Não foi adicionado detergente. | <b>início/pausa+carga</b> não foi premida.  | ▶ Prima <b>início/pausa+carga</b> .   |
|  | O filtro de rede na admissão de água está entupido.                                     | ▶ "Limpe o filtro de rede na admissão de água" → <i>Página 60</i> .   |

| Avaria   | Causa  | Resolução de avarias   |
|--|--|--|
| A água não entra. Não foi adicionado detergente.               | A torneira da água está fechada.   | ▶ Abra a torneira da água.   |
|  | A mangueira de admissão de água está dobrada ou entalada.  | ▶ Certifique-se de que a mangueira de admissão de água não está dobrada nem entalada.  |
| Arranques repetidos na fase inicial de centrifugação.          | O sistema de controlo de desequilíbrio está a controlar o desequilíbrio através da distribuição repetida da roupa. | ▶ Não é uma avaria - nenhuma ação necessária.<br><br><b>Nota:</b> Se possível, ao colocar carga, coloque peças de roupa pequenas juntamente com peças de roupa grandes no tambor. As peças de roupa de tamanhos diferentes distribuem-se melhor durante a centrifugação. |
| A duração do programa altera-se durante o processo de lavagem. | A execução do programa é otimizada eletronicamente. Isso pode levar a uma alteração da duração do programa.        | ▶ Não é uma avaria - nenhuma ação necessária.  |
|  | O sistema de controlo de desequilíbrio está a controlar o desequilíbrio através da distribuição repetida da roupa. | ▶ Não é uma avaria - nenhuma ação necessária.<br><br><b>Nota:</b> Se possível, ao colocar carga, coloque peças de roupa pequenas juntamente com peças de roupa grandes no tambor. As peças de roupa de tamanhos diferentes distribuem-se melhor durante a centrifugação. |
|  | O sistema de controlo de espuma ativa um ciclo de enxaguamento, caso a formação de espuma seja demasiado elevada.  | ▶ Não é uma avaria - nenhuma ação necessária.  |
| A água não é visível dentro do tambor.                         | A água encontra-se abaixo da área visível.   | ▶ Não é uma avaria - nenhuma ação necessária.  |
| O tambor estremece após o início do programa.                  | A causa é um teste interno do motor.   | ▶ Não é uma avaria - nenhuma ação necessária.  |
| Encontra-se água residual no compartimento ☹.                  | A aplicação no compartimento ☹ está obstruída.   | ▶ → <i>"Limpar a gaveta para detergente", Página 55</i>  |
| Vibrações e movimento do aparelho durante a centrifugação.     | O aparelho não está bem alinhado.  | ▶ Nivelar o aparelho   |
|  | Os pés do aparelho não estão fixos.  | ▶ Fixe os pés do aparelho. Nivelar o aparelho  |

| <b>Avaria</b>  | <b>Causa</b>   | <b>Resolução de avarias</b>  |
|--|--|--|
| Vibrações e movimento do aparelho durante a centrifugação. | Os dispositivos de segurança de transporte não foram retirados.  | ▶ Remover os dispositivos de segurança para transporte   |
| O tambor gira, a água não entra.                           | A deteção de carga está ativa.   | ▶ Não é uma avaria; nenhuma ação necessária.<br><b>Nota:</b> A deteção de carga pode demorar até 2 minutos.  |
| Forte formação de espuma.                                  | A dose de detergente é demasiado alta.   | ▶ Medida imediata: misture uma colher de sopa de amaciador com 0,5 litros de água e deite a mistura no compartimento esquerdo (exceto no caso de microfibras, roupa desportiva e edredons).<br>▶ No próximo ciclo de lavagem com a mesma carga, reduza a quantidade de detergente.         |
| Velocidade de centrifugação elevada não é alcançada.       | Está regulada uma velocidade de centrifugação baixa.   | ▶ No próximo ciclo de lavagem, regule uma velocidade de centrifugação mais alta.   |
|  | <b>Menos ferro</b> está ativado.   | ▶ Selecione programas adequados para o tipo de tecido.<br>→ "Programas", <i>Página 30</i>  |
|  | O sistema de controlo de desequilíbrio compensa o desequilíbrio através de uma velocidade de centrifugação reduzida. | ▶ Volte a distribuir a roupa no tambor.<br><b>Nota:</b> Se possível, coloque peças de roupa pequenas juntamente com peças de roupa grandes no tambor. As peças de roupa de tamanhos diferentes distribuem-se melhor durante a centrifugação.<br>▶ Inicie o programa <b>Centrifugação</b> . |
| O programa Centrifugar não inicia.                         | Tubo de descarga ou mangueira de escoamento da água obstruído(a).  | ▶ Limpe o tubo de descarga e a mangueira de escoamento da água.  |
|  | O tubo de descarga ou a mangueira de escoamento da água está dobrado(a) ou entalado(a).                              | ▶ Certifique-se de que o tubo de descarga e a mangueira de escoamento da água não estão dobrados nem entalados.  |
|  | O sistema de controlo de desequilíbrio interrompeu a centrifugação devido à distribuição desigual da roupa.          | ▶ Volte a distribuir a roupa no tambor.<br><b>Nota:</b> Se possível, coloque peças de roupa pequenas juntamente com peças de roupa grandes no tambor. As   |

| <b>Avaria</b>                      | <b>Causa</b> | <b>Resolução de avarias</b>   |
|------------------------------------|--------------|---|
| O programa Centrifugar não inicia. |              | peças de roupa de tamanhos diferentes distribuem-se melhor durante a centrifugação.<br>▶ Inicie o programa <b>Centrifugação</b> . |

## Ruídos

| <b>Avaria</b>   | <b>Causa</b>  | <b>Resolução de avarias</b>                            |
|---|---|--|
| Aparelho ruidoso, sibilante.                            | A água entra sob pressão na gaveta do detergente.               | ▶ Não é uma avaria - ruído normal de funcionamento.    |
| Ruídos altos durante a centrifugação.                   | O aparelho não está bem alinhado.                               | ▶ Nivelar o aparelho                                   |
|   | Os pés do aparelho não estão fixos.                             | ▶ Fixe os pés do aparelho. Nivelar o aparelho          |
|   | Os dispositivos de segurança de transporte não foram retirados. | ▶ Remover os dispositivos de segurança para transporte |
| Ruído persistente e sibilante baixo do ventilador.      | O tratamento do oxigénio ativo está ativo.                      | ▶ Não é uma avaria - ruído normal de funcionamento.    |
| Ruídos de trepidação, chocalhar na bomba de escoamento. | Partículas estranhas entraram na bomba de escoamento.           | ▶ → "Limpar a bomba de escoamento", Página 57          |
| Ruído de aspiração rítmico.                             | A bomba de escoamento está ativa, a água de lavagem é escoada.  | ▶ Não é uma avaria - ruído normal de funcionamento.    |

## Problema de resultado

| <b>Avaria</b>  | <b>Causa</b>   | <b>Resolução de avarias</b>   |
|--|--|---|
| Formação de vincos.  | A velocidade de centrifugação é demasiado elevada.         | ▶ No próximo ciclo de lavagem, regule uma velocidade de centrifugação mais baixa.   |
|  | A quantidade de carga é demasiado alta.                    | ▶ No próximo ciclo de lavagem, reduza a quantidade de carga.  |
|  | Está selecionado um programa errado para o tipo de tecido. | ▶ Selecione programas adequados para o tipo de tecido.<br>→ "Programas", Página 30  |
| Detergente ou amaciador pinga da manga e acumula-se na porta ou na dobra da manga. | Demasiado detergente/amaciador na gaveta do detergente.    | ▶ Ao dosear o detergente líquido e o amaciador, preste atenção à marcação na gaveta do detergente e não efetue uma dosagem excessiva. |

| <b>Avaria</b>   | <b>Causa</b>   | <b>Resolução de avarias</b>  |
|---|--|--|
| O resultado da centrifugação não é satisfatório. A roupa está demasiado molhada/húmida. | Está regulada uma velocidade de centrifugação baixa.   | <ul style="list-style-type: none"> <li>▶ No próximo ciclo de lavagem, regule uma velocidade de centrifugação mais alta.</li> <li>▶ Inicie o programa <b>Centrifugação</b>.</li> </ul>  |
|   | <b>Menos ferro</b> está ativado.   | <ul style="list-style-type: none"> <li>▶ Selecione programas adequados para o tipo de tecido.<br/>→ "Programas", Página 30</li> </ul>  |
|   | Tubo de descarga ou mangueira de escoamento da água obstruído(a).  | <ul style="list-style-type: none"> <li>▶ Limpe o tubo de descarga e a mangueira de escoamento da água.</li> </ul>  |
|   | O tubo de descarga ou a mangueira de escoamento da água está dobrado(a) ou entalado(a).                              | <ul style="list-style-type: none"> <li>▶ Certifique-se de que o tubo de descarga e a mangueira de escoamento da água não estão dobrados nem entalados.</li> </ul>  |
|   | O sistema de controlo de desequilíbrio interrompeu a centrifugação devido à distribuição desigual da roupa.          | <ul style="list-style-type: none"> <li>▶ Volte a distribuir a roupa no tambor.</li> </ul> <p><b>Nota:</b> Se possível, coloque peças de roupa pequenas juntamente com peças de roupa grandes no tambor. As peças de roupa de tamanhos diferentes distribuem-se melhor durante a centrifugação.</p> <ul style="list-style-type: none"> <li>▶ Inicie o programa <b>Centrifugação</b>.</li> </ul> |
|   | O sistema de controlo de desequilíbrio compensa o desequilíbrio através de uma velocidade de centrifugação reduzida. | <ul style="list-style-type: none"> <li>▶ Volte a distribuir a roupa no tambor.</li> </ul> <p><b>Nota:</b> Se possível, coloque peças de roupa pequenas juntamente com peças de roupa grandes no tambor. As peças de roupa de tamanhos diferentes distribuem-se melhor durante a centrifugação.</p> <ul style="list-style-type: none"> <li>▶ Inicie o programa <b>Centrifugação</b>.</li> </ul> |
| Resíduos de detergente na roupa húmida.   | Os detergentes podem conter substâncias insolúveis na água, que se acumulam na roupa.                                | <ul style="list-style-type: none"> <li>▶ Inicie o programa <b>Enxaguamento</b>.</li> </ul>   |
| Resíduos de detergente na roupa seca.   | Os detergentes podem conter substâncias insolúveis na água, que se acumulam na roupa.                                | <ul style="list-style-type: none"> <li>▶ Escove a roupa após a lavagem e a secagem.</li> </ul>   |

## Problema com Home Connect

| Avaria                                    | Causa  | Resolução de avarias   |
|---|--|--|
| O Home Connect não funciona corretamente. | Há várias causas possíveis.  | ▶ Aceda a <a href="http://www.home-connect.com">www.home-connect.com</a> .   |
| Sem ligação à rede doméstica.             | Wi-Fi está desligado.  | ▶ → "Ativar o Wi-Fi no aparelho", <i>Página 52</i>   |
|   | O Wi-Fi está ativado, mas não é possível estabelecer a ligação à rede doméstica. | <ol style="list-style-type: none"> <li>1. Certifique-se de que a rede doméstica está disponível.</li> <li>2. Ligue novamente o aparelho à rede doméstica.<br/>→ "Ligar o aparelho à rede doméstica WLAN (Wi-Fi) com função WPS", <i>Página 50</i><br/>→ "Ligar o aparelho à rede doméstica WLAN (Wi-Fi) sem função WPS", <i>Página 50</i></li> </ol> |

## Fuga

| Avaria   | Causa   | Resolução de avarias   |
|--|---|--|
| Sai água pela mangueira de admissão de água.   | A mangueira de admissão de água não está corretamente / bem ligada. | <ol style="list-style-type: none"> <li>1. Ligue corretamente a mangueira de admissão de água. Ligar a mangueira de admissão de água</li> <li>2. Aperte a união roscada.</li> </ol> |
| Sai água pela mangueira de escoamento da água. | A mangueira de escoamento da água está danificada.                  | ▶ Substitua a mangueira de escoamento da água danificada.  |
|  | A mangueira de escoamento da água não está corretamente ligada.     | ▶ Ligue corretamente a mangueira de escoamento da água. Tipos de ligações de escoamento de água  |

## Odores

| Avaria                                      | Causa   | Resolução de avarias   |
|---|---|--|
| Formaram-se odores no interior do aparelho. | A humidade e os restos de detergente podem favorecer a formação de bactérias. | <ul style="list-style-type: none"> <li>▶ → "Limpar o tambor", <i>Página 55</i></li> <li>▶ Quando não estiver a utilizar o aparelho, deixe a porta e a gaveta para detergente abertas, para que restos de água possam secar.</li> </ul> |

## Desbloqueio de emergência

Para retirar a roupa, p. ex., no caso de falha de energia, pode desbloquear manualmente a porta.

### Desbloquear a porta

**Condição prévia:** "A bomba de escoamento está vazia." → *Página 57*

- ATENÇÃO!** A água derramada pode causar danos materiais.
- ▶ Não abra a porta se for visível a presença de água no vidro.  
Puxe o desbloqueio de emergência para baixo com uma ferramenta e solte.

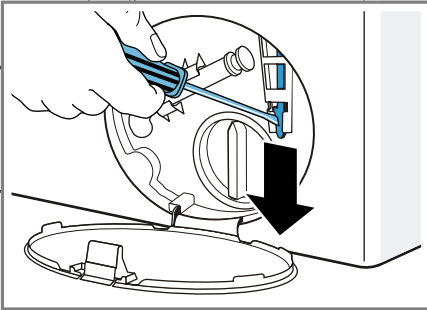

- ✓ O fecho da porta está destrancado.
- Coloque e engate a tampa de manutenção.
- Feche a tampa de manutenção.

## Transportar, armazenar e eliminar

Aqui fica a saber como preparar o seu aparelho para o transporte e o armazenamento. Ficaré também a saber como eliminar aparelhos usados.

### Desmontar o aparelho

- Fechar a torneira da água.

- → "Esvaziar a mangueira de entrada de água", *Página 60*.
- Desligar o aparelho.
- Desligar a ficha do aparelho da tomada.
- Escoar a água de lavagem restante.  
→ "Limpar a bomba de escoamento", *Página 57*
- Desmontar as mangueiras.

### Colocar os dispositivos de segurança para transporte

Fixe o aparelho para transporte com os dispositivos de segurança para transporte para evitar danos.

- Remove as 4 capas de cobertura.
  - Se necessário, use uma chave para remover as capas de cobertura.

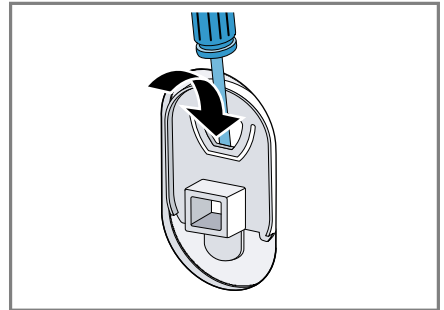

Guarde as capas de cobertura.

pt Transportar, armazenar e eliminar

2. Coloque as 4 mangas.

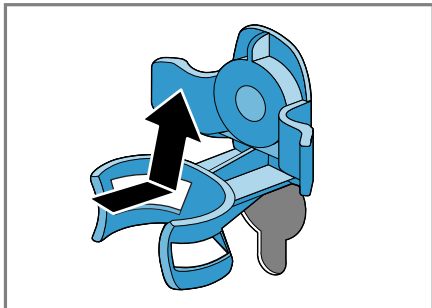

3. Coloque e aperte levemente os 4 parafusos dos dispositivos de segurança para transporte.

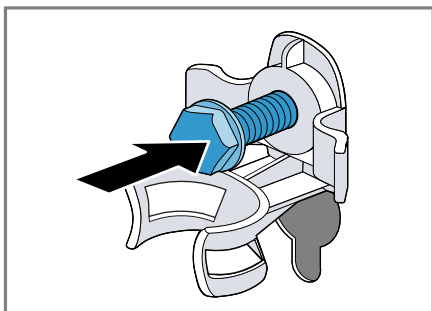

4. Insira o cabo de ligação no suporte ① e aperte os 4 parafusos dos dispositivos de segurança para transporte com uma chave tam. 13 ②.

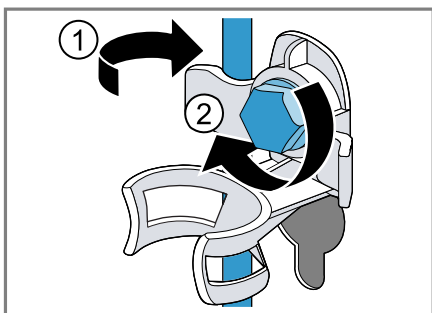

5. Insira a mangueira no suporte.

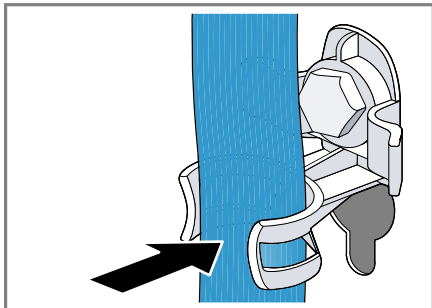

## Colocar o aparelho novamente em funcionamento

1. Retirar os dispositivos de segurança para transporte .
2. Deitar aprox. 1 litro de água no compartimento II da gaveta para detergente.
3. Iniciar o programa **Escoamento**.  
✓ Deste modo evita-se que na próxima lavagem escorra detergente não utilizado para o esgoto.

## Eliminar o aparelho usado

Através duma eliminação compatível com o meio ambiente, podem ser reutilizadas matérias-primas valiosas.

### ⚠ AVISO

#### Perigo de danos para a saúde!

As crianças conseguem fechar-se dentro do aparelho, correndo perigo de vida.

- ▶ Não instalar o aparelho por trás de uma porta que bloqueie ou impeça a abertura da porta do aparelho.
- ▶ Em caso de aparelhos fora de uso, retirar a ficha elétrica do cabo elétrico e, em seguida, separar o cabo elétrico e destruir a fechadura da porta do aparelho, de modo a que a porta deixe de fechar.

1. Desligar a ficha de rede do cabo elétrico.
2. Cortar o cabo elétrico.
3. Eliminar o aparelho de forma ecológica.



Este aparelho está marcado em conformidade com a Directiva 2012/19/UE relativa aos resíduos de equipamentos eléctricos e electrónicos (waste electrical and electronic equipment - WEEE).

A directiva estabelece o quadro para a criação de um sistema de recolha e valorização dos equipamentos usados válido em todos os Estados Membros da União Europeia.

## Serviço de Assistência Técnica

Se tiver dúvidas relativas à utilização, se não lhe for possível eliminar uma anomalia no aparelho ou se for necessário proceder a uma reparação, contacte a nossa Assistência Técnica.

Muitos problemas podem ser solucionados pelo utilizador com base nas informações sobre a eliminação de anomalias que constam nestas instruções ou na nossa página web. Se tal não for possível, contacte a nossa Assistência Técnica.

Nós encontramos sempre uma solução adequada e tentamos evitar deslocações desnecessárias de técnicos de assistência.

Tanto em caso de garantia como após a expiração da garantia do fabricante, certificamo-nos de que o seu aparelho é reparado com peças de substituição originais por técnicos de assistência.

Por motivos de segurança, as reparações no aparelho apenas podem ser realizadas por técnicos qualificados. A reclamação de garantia é anulada se as reparações ou intervenções forem realizadas por pessoas que não tenham sido autorizadas por nós para tal ou se os nossos aparelhos forem equipados com peças de substituição, complementos ou acessórios não originais que tenham provocado, dessa forma, um defeito.

Pode adquirir peças de substituição originais relevantes para o funcionamento em conformidade com o regulamento relativo aos requisitos de conceção ecológica junto da nossa Assistência Técnica para um tempo de duração de, pelo menos, 10 anos a partir da colocação do seu aparelho no mercado dentro do Espaço Económico Europeu.

**Nota:** A Assistência Técnica é gratuita no âmbito das condições de garantia do fabricante.

Pode obter informações detalhadas sobre o período e as condições de garantia no seu país junto da nossa Assistência Técnica, do comerciante ou na nossa página web.

Se contactar a Assistência Técnica, deve ter à mão o número de produto (E-Nr.) e o número de fabrico (FD) do seu aparelho.

Os dados de contacto da Assistência Técnica encontram-se no registo de pontos de Assistência Técnica em anexo ou na nossa página web.

### Número do produto (E-Nr.) e número de fabrico (FD)

Encontra o número de produto (E-Nr.) e o número de fabrico (FD) na placa de características do aparelho. Consoante o modelo, a placa de características encontra-se:

- do lado interior da porta.

## **pt** Serviço de Assistência Técnica

- do lado interior da tampa de manutenção.
- na parte traseira do aparelho.

Aponte os dados para ter sempre à mão os dados do seu aparelho e o número de telefone da Assistência Técnica.



## **Garantia AQUA-STOP**

Adicionalmente aos direitos de garantia de qualidade contra os vendedores do contrato de venda e adicionalmente à nossa garantia do fabricante, efetuamos a substituição nas seguintes condições.

- Se, devido a um erro do nosso sistema Aqua-Stop, ocorrer um dano causado por água, assumimos os danos de consumidores privados. Para garantir a segurança contra fugas de água, o aparelho tem que estar ligado à corrente elétrica.
- A garantia de responsabilidade é válida durante a vida útil do aparelho.
- Requisito para este direito à garantia é que o aparelho com Aqua-Stop esteja corretamente instalado e ligado de acordo com o nosso manual; também inclui a extensão correta de Aqua-Stop (acessório original). A nossa garantia não abrange tubagens com defeitos nem guarnições até à ligação do Aqua-Stop na torneira da água.
- Em princípio, os aparelhos com Aqua-Stop não necessitam de nenhuma vigilância durante a operação ou de serem protegidos depois fechando a torneira da água. A torneira apenas deve ser fechada em caso de uma ausência mais prolongada da sua habitação, p. ex. no caso de férias durante várias semanas.

## Valores de consumo

As informações seguintes correspondem ao regulamento de design ecológico da UE. Os valores indicados para outros programas como **eco 40-60** são apenas valores de referência e foram determinados com base na norma em vigor EN60456.

| Programa   | Carga (kg) | Duração do programa (h:min) <sup>1</sup> | Consumo de energia (kWh/ciclo) <sup>1</sup> | Consumo de água (l/ciclo) <sup>1</sup> | Temperatura máxima (°C) 5 min <sup>1</sup> | Velocidade de centrifugação (r.p.m.) <sup>1</sup> | Humidade residual (%) <sup>1</sup> |
|--|------------|--|---|--|--|---|------------------------------------|
| eco 40-60 <sup>2</sup>   | 10,0       | 3:55                                     | 1,200                                       | 70,0                                   | 40   | 1600  | 44                                 |
| eco 40-60 <sup>2</sup>   | 5,0        | 2:55                                     | 0,650                                       | 48,0                                   | 33   | 1600  | 44                                 |
| eco 40-60 <sup>2</sup>   | 2,5        | 2:45                                     | 0,330                                       | 36,0                                   | 25   | 1600  | 44                                 |
| algodão 20 °C  | 10,0       | 3:15                                     | 0,500                                       | 95,0                                   | 24   | 1600  | 46                                 |
| algodão 40 °C  | 10,0       | 3:36                                     | 1,400                                       | 95,0                                   | 42   | 1600  | 46                                 |
| algodão 60 °C  | 10,0       | 3:32                                     | 2,150                                       | 95,0                                   | 60   | 1600  | 46                                 |
| algodão 40 °C +<br>prelav.  | 10,0       | 4:14                                     | 1,450                                       | 105,0                                  | 42   | 1600  | 46                                 |
| sintéticos 40 °C   | 4,0        | 2:29                                     | 0,780                                       | 58,0                                   | 43   | 1200  | 30                                 |
| mix 40 °C  | 4,0        | 1:00                                     | 0,650                                       | 44,0                                   | 41   | 1600  | 52                                 |
| lãs  30 °C                  | 2,0        | 0:41                                     | 0,200                                       | 40,0                                   | 25   | 800   | 25                                 |

<sup>1</sup> Os valores efetivos podem divergir dos valores introduzidos em função da influência da pressão da água, da dureza e da temperatura de entrada, da temperatura ambiente, do tipo, quantidade e sujidade da roupa, do detergente utilizado, das variações da alimentação elétrica e das funções adicionais.

<sup>2</sup> Programa de teste de acordo com o Regulamento UE de design ecológico e o Regulamento UE de rótulo energético com água fria (15°C).

## Dados técnicos

Aqui encontra os números e factos do seu aparelho.

|                          |                    |
|--------------------------|--------------------|
| Altura do aparelho       | 85,0 cm            |
| Largura do aparelho      | 60,0 cm            |
| Profundidade do aparelho | 64,0 cm            |
| Peso                     | 73 kg <sup>1</sup> |

<sup>1</sup> Conforme o equipamento do aparelho

|  |                    |
|--|--------------------|
| Volume máximo de carga   | 10 kg              |
| Tensão elétrica  | 220 - 240 V, 50 Hz |
|  Fixação de instalação mínima | 10 A               |
| Potência nominal   | 2300 W             |

<sup>1</sup> Conforme o equipamento do aparelho

## pt Dados técnicos

|  |  |
|--|--|
| Consumo  | <ul style="list-style-type: none"><li>■ Estado desligado: 0,10 W</li><li>■ Estado inativo: 0,50 W</li><li>■ Duração do estado de vigília em rede (Wi-Fi): 5min</li><li>■ Estado de vigília em rede (Wi-Fi): 1,50 W</li></ul> |
| Pressão da água                                | <ul style="list-style-type: none"><li>■ mínima: 100 kPa (1 bar)</li><li>■ Máxima: 1000 kPa (10 bar)</li></ul>  |
| Comprimento da mangueira de admissão de água   | 150 cm   |
| Comprimento da mangueira de escoamento da água | 150 cm   |
| Comprimento do cabo de alimentação             | 160 cm   |
| Altura de bombagem máxima                      | 100 cm   |

<sup>1</sup> Conforme o equipamento do aparelho

Este produto dispõe de fontes de luz da classe de eficiência energética F. As fontes de luz estão disponíveis como peça de reposição e só podem ser substituídas por pessoal especializado.

Para mais informações sobre o seu modelo de aparelho, visite <https://energylabel.bsh-group.com><sup>1</sup>. Este endereço de Internet encaminha para a base de dados de produtos da UE, a EPREL, cujo endereço ainda não tinha sido publicado aquando da publicação deste documento. Siga as instruções para procura do modelo. A identificação do modelo pode ser determinada com base nos caracteres antes do traço no número de produ-

to (E-Nr.) na placa de características. Em alternativa, a identificação do modelo também é indicada na primeira linha da etiqueta energética da UE.

<sup>1</sup> Aplicável apenas para países do Espaço Económico Europeu







**BSH Hausgeräte GmbH**

Carl-Wery-Straße 34

81739 München

GERMANY

[www.siemens-home.bsh-group.com](http://www.siemens-home.bsh-group.com)

Fabricado pela BSH Hausgeräte GmbH sob licença de marca comercial da Siemens AG



**9001577762**

(000805)

pt