ECAM23.46X - 24.46X

KOFFIEAUTOMAAT

MÁQUINA DE CAFÉ

MAQUINA DE CAFÉ

ΜΗΧΑΝΗ ΤΟΥ ΚΑΦΕ

KAFFEMASKIN

KAFFEMASKIN

KAFFEMASKINE

KAHVINKEITIN

ΚΟΦΕΜΑШИΝΑ

KÁVÉFŐZŐGÉP

KÁVOVAR

KÁVOVAR

EKSPRES DO KAWY

ΚΑΦΕΜΑШИΝΑ

APARAT DE PREPARAT

CAFEA

KAHVE MAKİNESİ

ΚΟΦΕ ДЕМДЕУ ҚҰРЫЛҒЫСЫ



DeLonghi

NL

pag. 6

ES

pág. 26

PT

pág. 46

EL

σελ. 65

NO

sid. 86

SV

sid. 105

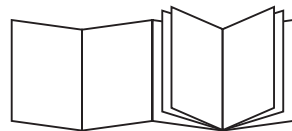
**DA**

sid. 124

FI

siv. 143

RU

стр. 162

HU

old. 183

CS

str. 202

SK

str. 221

PL

str. 240

BG

стр. 259

RO

pag. 280

TR

say. 299

KZ

318-бет

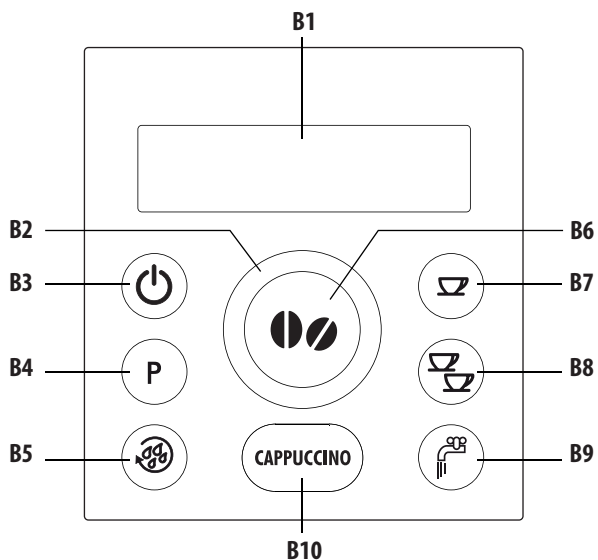
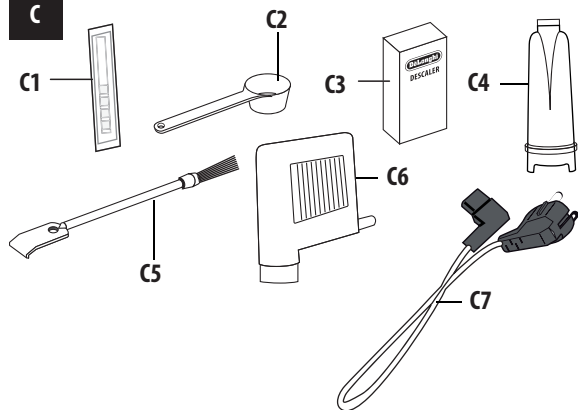
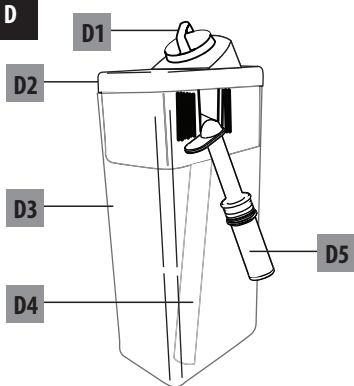
B**C****D**

A

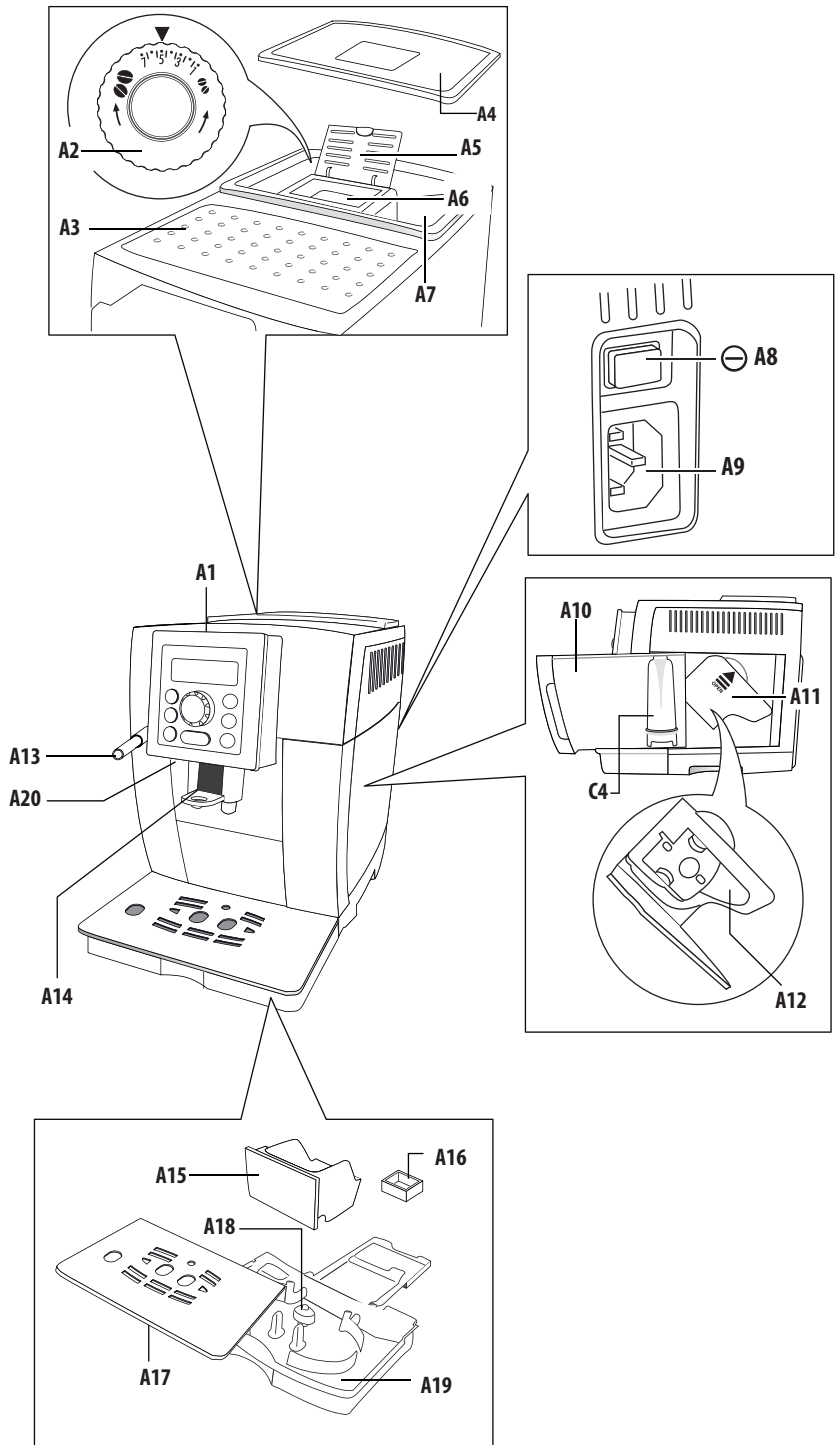

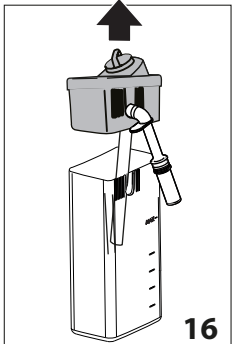
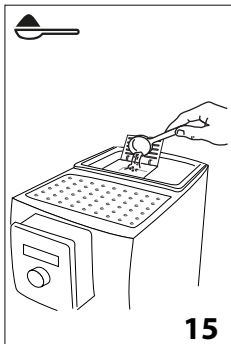
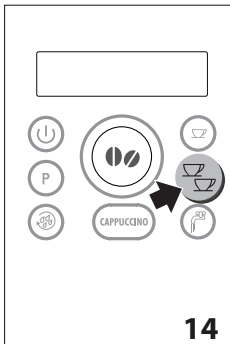
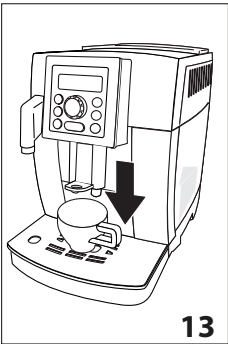
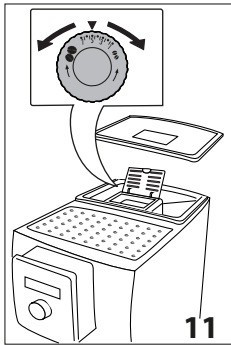
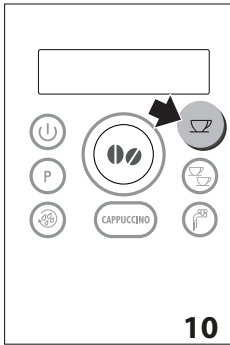
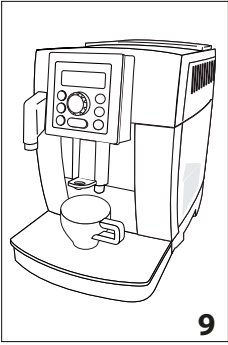
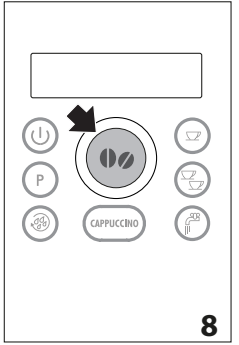
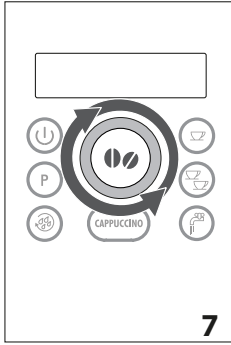
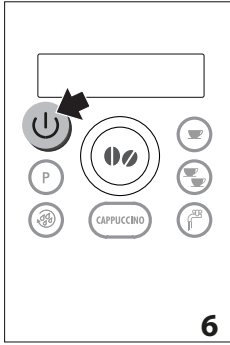
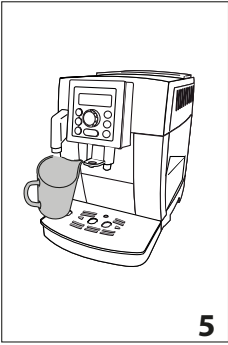
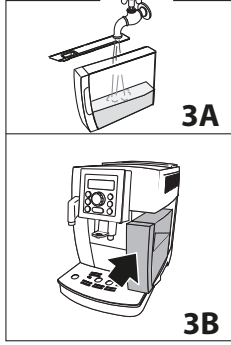
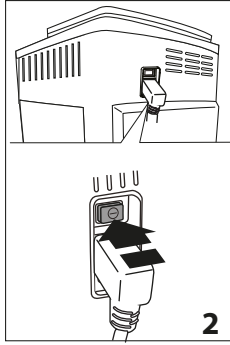
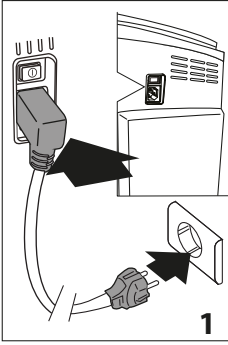

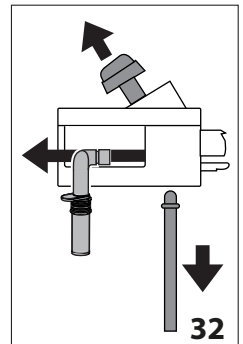
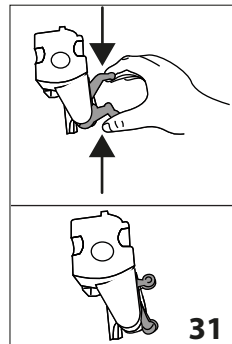
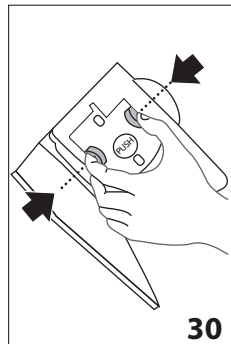
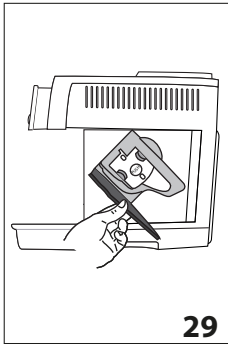
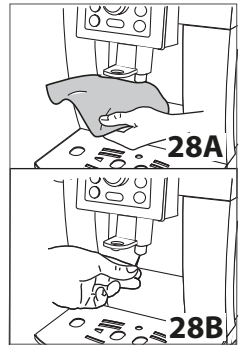
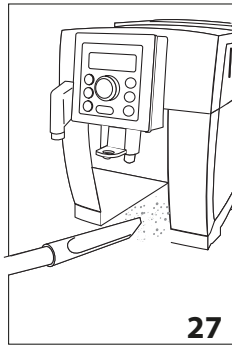
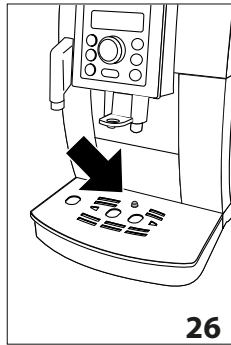
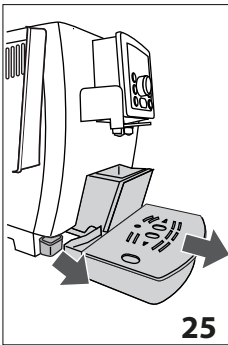
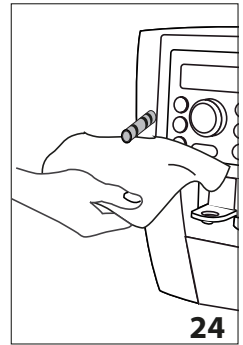
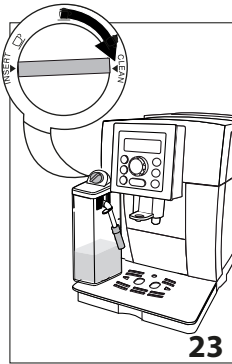
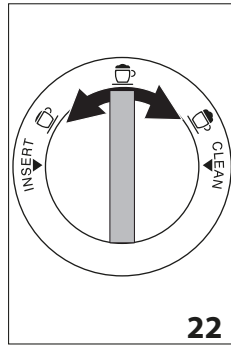
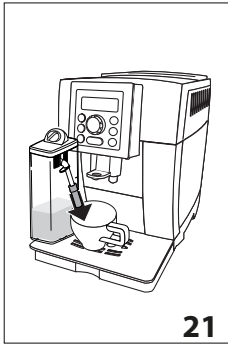
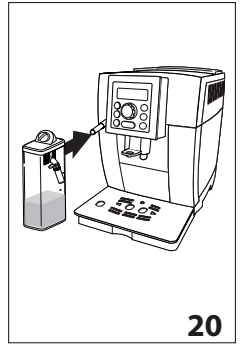
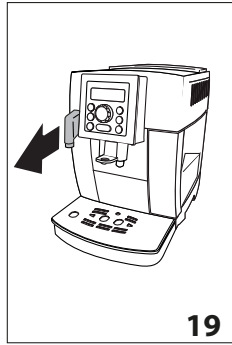
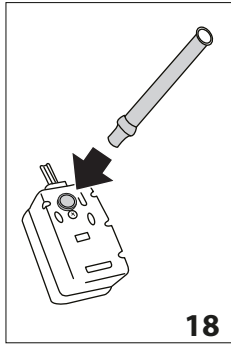
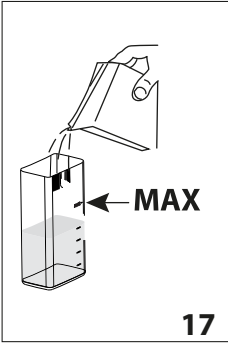

SUMÁRIO

1. ADVERTÊNCIAS FUNDAMENTAIS PARA A SEGURANÇA	47
2. AVISOS DE SEGURANÇA	48
2.1 Simbologia utilizada nestas instruções.....	48
2.2 Finalidade de utilização.....	48
2.3 Instruções de utilização.....	48
3. INTRODUÇÃO	48
3.1 Letras entre parênteses	48
3.2 Problemas e reparações	48
4. DESCRIÇÃO	49
4.1 Descrição da máquina	49
4.2 Descrição do painel de controlo.....	49
4.3 Descrição dos acessórios.....	49
4.4 Descrição do recipiente do leite.....	49
5. OPERAÇÕES PRELIMINARES	49
5.1 Inspeção da máquina	49
5.2 Instalação do aparelho.....	49
5.3 Conexão do aparelho.....	50
5.4 Antes de colocar a máquina em funcionamento.....	50
6. ACENDIMENTO DA MÁQUINA	50
7. DESLIGAMENTO DA MÁQUINA	50
8. PROGRAMAÇÕES DO MENU	51
8.1 Descalcificação	51
8.2 Instalar o filtro	51
8.3 Substituição do filtro.....	51
8.4 Acertar a hora.....	51
8.5 Ligação automática	51
8.6 Desligar autom.....	51
8.7 Economia de energia.....	52
8.8 Configuração da temperatura.....	52
8.9 Definir a dureza da água	52
8.10 Ativação/Desativação do aviso sonoro.....	52
8.11 Programar o idioma	52
8.12 Iluminação chávina	52
8.13 Valores de fábrica (reset).....	52
8.14 Função de estatística	53
9. ENXAGUAMENTO	53
10. PREPARAÇÃO DO CAFÉ	53
10.1 Seleção do sabor do café	53
10.2 Seleção da quantidade de café na chávina	53
10.3 Personalização da quantidade de café.....	53
10.4 Regulagem do moedor.....	54
10.5 Conselhos para um café mais quente	54
10.6 Preparação do café mediante utilização de café em grão	54
10.7 Preparação do café mediante utilização de café pré-moído.....	54
11. PREPARO DE BEBIDAS COM LEITE	55
11.1 Encher e encaixar o recipiente do leite	55
11.2 Regular a quantidade de espuma.....	55
11.3 Preparação do cappuccino ou do leite com café	55
11.4 Preparação do leite com espuma (sem café).....	55
11.5 Preparação do leite sem espuma (sem café).....	56
11.6 Limpeza do recipiente do leite após cada uso	56
11.7 Programar as quantidades de café e de leite em chávina para o cappuccino ou o leite	56
12. PREPARAÇÃO DE ÁGUA QUENTE	56
12.1 Modificação da quantidade de água que sai automaticamente	56
13. LIMPEZA	57
13.1 Limpeza da máquina.....	57
13.2 Limpeza do circuito interno da máquina.....	57
13.3 Limpeza do depósito de borras de café.....	57
13.4 Limpeza do tabuleiro de recolha de pingos e do tabuleiro de recolha da condensação.....	57
13.5 Limpeza das partes internas da máquina	57
13.6 Limpeza do reservatório de água	58
13.7 Limpeza dos bicos de saída de café	58
13.8 Limpeza do funil para introdução de café pré-moído	58
13.9 Limpeza do infusor.....	58
13.10 Limpeza do recipiente para o leite.....	58
13.11 Limpeza do bocal de água quente/vapor	59
14. DESCALCIFICAÇÃO	59
15. PROGRAMAÇÃO DA DUREZA DA ÁGUA	60
15.1 Medição da dureza da água.....	60
15.2 Programação dureza da água	60
16. FILTRO AMACIADOR	60
16.1 Instalação do filtro	60
16.2 Substituição do filtro	61
16.3 Remoção do filtro.....	61
17. DADOS TÉCNICOS	61
19. MENSAGENS VISUALIZADAS NO ECRÃ	62
18. ELIMINAÇÃO	62
20. RESOLUÇÃO DE PROBLEMAS	63

1. ADVERTÊNCIAS FUNDAMENTAIS PARA A SEGURANÇA

- O aparelho não pode ser utilizado por pessoas (incluindo crianças) com capacidades físicas, sensoriais ou mentais reduzidas ou com experiência e conhecimento insuficientes, a menos que sejam supervisionadas ou instruídas para utilizar o aparelho de modo seguro por uma pessoa
- As crianças devem ser controladas para que não brinquem com o aparelho.
- A limpeza e a manutenção a serem feitas pelo utilizador não devem ser realizadas por crianças sem supervisão.
- Ao efetuar a limpeza, nunca mergulhar a máquina na água.
- Este aparelho destina-se exclusivamente ao uso doméstico. Não é previsto o uso em: espaços utilizados como cozinhas para o pessoal de lojas, escritórios e outros locais de trabalho, unidades de turismo rural, hotéis, quartos para alugar, motéis e outras estruturas de alojamento.
- Em caso de danos à ficha ou ao cabo de alimentação, a substituição dos mesmos deverá ser feita somente pela Assistência Técnica, de modo a evitar qualquer tipo de risco.

APENAS PARA OS MERCADOS EUROPEUS:

- Este aparelho pode ser utilizado por crianças com idade a partir de 8 anos desde que sob supervisão ou se receberam instruções referentes a utilização do aparelho de modo seguro e se compreenderam os perigos envolvidos. As operações de limpeza e de manutenção por parte do utilizador não devem ser efetuadas por crianças a menos que tenham uma idade superior a 8 anos e operem sob supervisão. Manter o aparelho e o cabo de alimentação fora do alcance das crianças de idade inferior a 8 anos.
- O aparelho pode ser utilizado por pessoas com capacidades físicas, sensoriais ou mentais reduzidas, ou sem experiência ou conhecimento necessário, desde que sob supervisão, ou após terem sido instruídas sobre a utilização segura do aparelho e sobre os perigos relacionados ao mesmo.
- Crianças não devem brincar com o aparelho.
- Desligar sempre o aparelho da alimentação se deixado sem vigilância e antes de montá-lo, desmontá-lo ou limpá-lo.



As superfícies que possuem este símbolo tornam-se quentes durante o uso (o símbolo aparece apenas em alguns modelos).

2. AVISOS DE SEGURANÇA

2.1 Simbologia utilizada nestas instruções

Os avisos importantes trazem estes símbolos: É absolutamente necessário observar estes avisos.



Perigo!

A não observância causa ou pode causar lesões provocadas por choque elétrico com perigo para a vida.



Atenção!

A não observância pode ser ou é causa de lesões ou danos ao aparelho.



Perigo de Queimaduras!

A não observância causa ou pode causar queimaduras.



Nota:

Este símbolo evidencia conselhos e informações importantes para o utilizador.



Perigo!

Como a máquina funciona por meio de corrente elétrica, não se exclui a possibilidade de provocar choques elétricos.

Respeitar, portanto os seguintes avisos sobre a segurança:

- Não tocar o aparelho com as mãos ou pés molhados.
- Não tocar a ficha com as mãos molhadas.
- Certificar-se que a tomada utilizada esteja sempre facilmente acessível, porque só assim será possível desligá-lo em caso de necessidade.
- Se desejar retirar a ficha da tomada, pegar diretamente a ficha. Jamais puxar o cabo para não danificá-lo.
- Para desconectar completamente a máquina, retirar a ficha da tomada.
- Em caso de defeitos na máquina, não tentar repará-los. Desligar a máquina, tirar a ficha da tomada e procurar a Assistência Técnica.
- Antes de qualquer operação de limpeza, desligar a máquina, tirar a ficha da tomada e esperar até que a máquina esfrie.



Atenção:

ConsERVE o material de embalagem (sacos plásticos, poliestireno expandido) longe do alcance das crianças.



Perigo de Queimaduras!

Esta máquina produz água quente e durante seu funcionamento pode ocorrer a formação de vapor d'água.

Prestar atenção para não entrar em contacto com respingos de água ou vapor quente.

Durante o funcionamento do aparelho, a superfície para as chávenas poderia esquentar.

2.2 Finalidade de utilização

Esta máquina foi concebida para a preparação de café e para aquecer bebidas.

Qualquer outro tipo de uso será considerado impróprio e, portanto, perigoso. O fabricante não é responsável pelos danos derivantes de uso impróprio do aparelho.

2.3 Instruções de utilização

Ler atentamente estas instruções antes de utilizar a máquina. O desrespeito destas instruções pode provocar lesões e danos à máquina.

O fabricante não é responsável por danos decorrentes do descumprimento destas instruções para a utilização.



Nota:

Guardar cuidadosamente estas instruções. Caso a máquina seja cedida a outras pessoas, a mesma deverá estar acompanhada por estas instruções para o uso.

3. INTRODUÇÃO

Agradecemos por ter escolhido a máquina automática para café e cappuccino.

Nossos votos de bom proveito com o seu novo aparelho. Reserve alguns minutos para ler estas instruções para o uso. Assim fazendo poderá evitar situações de perigo ou danos à máquina.

3.1 Letras entre parênteses

As letras entre parênteses correspondem à legenda presente na Descrição do aparelho (pág. 2 -3)

3.2 Problemas e reparações

No caso de problemas, tente primeiro resolvê-los seguindo as advertências reportadas nos capítulos "19. Mensagens visualizadas no ecrã" e "20. Resolução de problemas".

Se estas forem ineficazes, ou para receber mais esclarecimentos, aconselha-se consultar a assistência ao cliente telefonando para o número indicado na folha "Assistência clientes" em anexo.

Se o seu país não está entre os referidos na folha, telefone para o número indicado na garantia. Para reparações, dirigir-se exclusivamente à Assistência Técnica De'Longhi. Os endereços encontram-se no certificado de garantia em anexo à máquina.

4. DESCRIÇÃO

4.1 Descrição da máquina







(pág. 3 - A)

- A1. Painel de comando
- A2. Manipulo de regulação do grau de moagem
- A3. Superfície para as chávenas
- A4. Tampa do depósito para café em grão
- A5. Tampa do filtro do café pré-moído
- A6. Funil para a introdução do café moído
- A7. Depósito para café em grão
- A8. Interruptor geral
- A9. Alojamento do conector do cabo de alimentação
- A10. Reservatório de água
- A11. Porta do infusor
- A12. Infusor
- A13. Bocal água quente e vapor
- A14. Bico de saída de café (regulável em altura)
- A15. Depósito para borras de café
- A16. Tabuleiro de recolha da condensação
- A17. Tabuleiro para apoiar as chávenas
- A18. Indicador do nível de água do tabuleiro de recolha de pingos
- A19. Tabuleiro de recolha dos pingos
- A20. Luzes de iluminação para as chávenas

4.2 Descrição do painel de controlo

(pág. 2 - B)

Algumas teclas do painel de controlo têm uma função dupla: esta é indicada entre parêntesis, dentro da descrição.

- B1. Ecrã: orienta o utente na utilização do aparelho
- B2. Botão de seleção: rodar para selecionar a quantidade de café desejada. *(Quando se acede ao MENU programação: rodar para selecionar a função desejada)*
- B3. Tecla  : para ligar ou desligar a máquina
- B4. Tecla **P** para aceder ao menu
- B5. Tecla  : para enxaguar. *(Quando se acede ao MENU programação, há a função de tecla "ESC": deve ser premeida para sair da função selecionada e voltar ao menu principal)*
- B6. Tecla de seleção do aroma  : premir para selecionar o sabor do café
- B7. Tecla  : para preparar 1 chávena de café com as configurações mostradas no ecrã
- B8. Tecla  : para preparar 2 chávenas de café com as configurações mostradas no ecrã
- B9. Tecla  para tirar água quente *(Quando se acede ao MENU: tecla OK, preme-se para confirmar o item selecionado)*
- B10. Tecla CAPPUCINO para preparar o cappuccino ou o leite com espuma

4.3 Descrição dos acessórios

(pág. 2 - C)

- C1. Tira reativa
- C2. Medidor doseador de café pré-moído
- C3. Descalcificador
- C4. Filtro amaciador (para alguns modelos)
- C5. Pincel para limpeza
- C6. Distribuidor de água quente
- C7. Cabo de alimentação

4.4 Descrição do recipiente do leite

(pág. 2 - D)

- D1. Manipulo de regulação da espuma e função CLEAN
- D2. Tampa do recipiente do leite
- D3. Recipiente do leite
- D4. Tubo de imersão leite
- D5. Tubo de saída do leite com espuma (regulável)

5. OPERAÇÕES PRELIMINARES

5.1 Inspeção da máquina

Após ter tirado da embalagem, verificar a integridade da máquina e a presença de todos os acessórios. Não utilizar a máquina em caso de danos evidentes. Procurar a Assistência Técnica De'Longhi.

5.2 Instalação do aparelho

Atenção!

Ao instalar a máquina as seguintes advertências de segurança devem ser observadas:

- O aparelho emite calor para o espaço que o rodeia. Após ter posicionado o aparelho sobre a superfície de trabalho, verificar se há um espaço livre de pelo menos 3 cm entre as superfícies do mesmo, as partes laterais e a traseira, e um espaço livre de pelo menos 15 cm acima da máquina de café.
- A eventual penetração de água no aparelho pode danificá-lo.
Não posicionar a máquina próximo a torneiras ou pias.
- O aparelho pode ser danificado se a água presente no seu interior congelar.
Não instalar a máquina em um ambiente onde a temperatura possa ficar abaixo do ponto de congelamento.
- Coloque o cabo de alimentação de modo que não seja danificado por arestas cortantes ou pelo contacto com superfícies quentes (por exemplo, chapas elétricas).

5.3 Conexão do aparelho



Certificar-se que a tensão da rede elétrica corresponda àquela indicada na placa de dados no fundo da máquina.

Conectar a máquina somente a uma tomada com aterramento, instalada de acordo com as regras técnicas e que tenha uma capacidade mínima de 10A.

Em caso de incompatibilidade entre a tomada e a ficha do aparelho, proceder à substituição (que deverá ser feita por pessoal qualificado) da tomada por outro tipo adequado.

5.4 Antes de colocar a máquina em funcionamento



- A máquina foi testada na fábrica utilizando café, portanto, é absolutamente normal a presença de resíduos no interior do moedor. Garante-se em todo caso que esta máquina é nova.
- É aconselhável personalizar o quanto antes o grau de dureza da água seguindo o procedimento descrito no capítulo "15. Programação da dureza da água".

1. Inserir o conector do cabo de alimentação (C7) no relativo alojamento na traseira da máquina (A9), conectar a máquina à rede elétrica (fig. 1) e certificar-se de que o interruptor geral (A8), que se acha na traseira da máquina esteja premido (fig. 2);

2. Retirar o reservatório de água (A10), enchê-lo até à linha MAX com água fresca (fig. 3A) e inserir novamente o próprio reservatório (fig. 3B);

É necessário selecionar o idioma desejado rodando o botão de seleção ou deixando que no ecrã (B1) os idiomas apareçam automaticamente de modo alternado (a cada 3 segundos aproximadamente):

3 quando aparece o português, pressione por alguns segundos a tecla  (B9) (fig. 4) até que no ecrã apareça a mensagem: "Português instalado";

Portanto, proceder seguindo as instruções indicadas no ecrã do próprio ecrã:

4. "INSERIR O BICO DE SAÍDA DE ÁGUA": Verificar se o bico de saída da água quente (C6) está colocado no bocal (A13) e posicionar em baixo um recipiente (fig. 5) com capacidade mínima de 100 ml.

5. No ecrã aparecerá a mensagem "ÁGUA QUENTE Confirmar?";

6. Prima o tecla  para confirmar (fig. 4) o aparelho fornecerá água do distribuidor e a seguir se desliga automaticamente.

Agora a máquina para café está pronta para o uso normal.



- Na primeira vez em que a máquina for utilizada é necessário fazer 4/5 cafés ou 4/5 cappuccinos até que a mesma comece a dar um resultado satisfatório.
- Durante a preparação dos primeiros 5-6 cappuccinos, é normal ouvir um ruído de água em ebulição: sucessivamente o ruído diminuirá.
- Para o prazer de um café ainda melhor e para melhores rendimentos da máquina, aconselha-se instalar o filtro amaciador (C4) seguindo as indicações no parágrafo capítulo "16. Filtro amaciador". Se o seu modelo não possuir o filtro, é possível requisitá-lo aos Centros de Assistência Autorizados De'Longhi.

6. ACENDIMENTO DA MÁQUINA



Antes de ligar o aparelho, verificar se o interruptor geral (A7), situado na parte traseira do aparelho, esteja premido (fig 2).

- Em cada acendimento, o aparelho efetua automaticamente um ciclo de pré-aquecimento e de enxaguamento que não pode ser interrompido. O aparelho está pronto para o uso após a execução deste ciclo.



Durante o enxaguamento, sai um pouco de água quente pelos bicos de saída do café (A14); esta água será recolhida no subjacente tabuleiro de recolha de pingos (A19). Prestar atenção para não entrar em contacto com borrifos de água.

- Para ligar o aparelho, pressione a tecla  (B3 - fig. 6): no ecrã (B1) aparecerá a mensagem: "Aquecimento, Por favor aguarde".

Uma vez completado o aquecimento o aparelho mostra outra mensagem: "ENXAGUAMENTO"; deste modo, além de aquecer a cadeira, o aparelho começa a circular a água nas condutas internas para que estas também possam ser aquecidas.

O aparelho atinge a temperatura correta quando, no ecrã, aparecer a mensagem que indica o sabor e a quantidade de café.

7. DESLIGAMENTO DA MÁQUINA

A cada desligamento, o aparelho efetua um enxaguamento automático, caso tenha sido preparado um café.



Durante o enxaguamento um pouco de água quente pelos bicos de saída do café (A14). Prestar atenção para não entrar em contacto com borrifos de água.

- Para desligar o aparelho, premir a tecla  (B3- fig. 6);
- No ecrã (B1) aparecerá a mensagem “Desligamento em andamento, Por favor aguarde”: se previsto, o aparelho efetua um enxaguamento e depois se desliga (stand-by).



Nota:

Se o aparelho não for utilizado por um período prolongado, desconecte o aparelho da rede eléctrica:

- Desligar antes do aparelho pressionando a tecla  (fig. 6);
- soltar o interruptor geral (A8 - fig. 2).



Atenção!

Nunca pressione o interruptor geral quando o aparelho estiver ligado.

8. PROGRAMAÇÕES DO MENU

Ácede-se ao menu de programação pressionando a tecla **P** (B4); as opções seleccionáveis no menu são:

8.1 Descalcificação

Para as instruções relativas à descalcificação, referir-se ao capítulo "14. Descalcificação".

8.2 Instalar o filtro



Para as instruções relativas à substituição do filtro, consultar o parágrafo "16.1 Instalação do filtro".

8.3 Substituição do filtro

Para as instruções relativas à substituição do filtro (C4), consultar o parágrafo "16.2 Instalação do filtro".

8.4 Acertar a hora

Para regular a hora no ecrã (B1), siga as instruções abaixo descritas:

1. Premir a tecla **P** (B4) para entrar no menu;
2. Rodar o manípulo de seleção (B2) (fig. 7) até que surja no ecrã a mensagem "Acertar a hora";
3. Premir a tecla  (B9) (fig. 3);
4. Pressione o manípulo de seleção (fig. 7) para modificar a hora;
5. Pressionar a tecla  para confirmar;
6. Rodar o manípulo de seleção (fig. 7) para modificar os minutos;
7. Pressionar a tecla  para confirmar;

Assim a hora está programada: pressionar então a tecla  (B5) para sair do menu.

8.5 Ligação automática





É possível determinar o horário de acendimento automático para ter o aparelho pronto para o uso em um determinado horário (por exemplo, de manhã) para poder fazer o café imediatamente.



Nota:



Para que esta função seja ativada, é necessário que a hora tenha sido já programada corretamente.

Para ativar a ligação automática, proceda como segue:

1. Premir a tecla **P** (B4) para entrar no menu.
2. Rodar o manípulo de seleção (B5) (fig. 7) até que surja no ecrã (B1) a mensagem "Ligação automática";
3. Pressionar a tecla  (B9): no ecrã aparece a mensagem "Ativar?";
4. Premir a tecla  para confirmar;
5. Rodar o manípulo de seleção para escolher a hora;
6. Pressionar a tecla  para confirmar;
7. Girar o manípulo de seleção (fig. 7) para modificar os minutos;
8. Pressionar a tecla  para confirmar;
9. Prima a tecla  (B5) para sair do menu.

Quando for confirmado o horário, a ativação da ligação automática é sinalizada no ecrã pelo símbolo  que é visualizado ao lado da hora e em baixo do item do menu Ligação automática.



Para desativar a função:

1. Seleccionar no menu a opção ligação automática;
 2. Pressionar a tecla  : no ecrã aparece a mensagem "Desativar?";
 3. Pressionar a tecla  para confirmar;
- O ecrã não mostra mais o símbolo .

8.6 Desligar autom.

É possível modificar o intervalo de tempo para fazer com que o aparelho desligue após 15 ou 30 minutos ou então após 1, 2, 3 horas.

Para reprogramar o desligamento automático, proceder como segue:

1. Premir a tecla **P** (B4) para entrar no menu.
2. Rodar o manípulo de seleção (B2 - fig. 7) até que surja no ecrã (B1) a mensagem "Desligar automatic.";
3. Premir a tecla  (B9);
4. Rodar o botão de seleção (fig. 6) até que apareça o tempo de funcionamento desejado (15 ou 30 minutos ou então 1, 2 ou 3 horas);
5. Pressionar a tecla  para confirmar;
6. Prima a tecla  (B4) para sair do menu.



Assim, o desligamento automático estará programado novamente.

8.7 Economia de energia

Com esta função é possível ativar ou desativar a modalidade de economia energia. Quando a função é ativa garante menor consumo de energia, de acordo com as normativas europeias em vigor.

A ativação da modalidade de poupança de energia é sinalizada por um asterisco em baixo da opção "Poupança energia" no interior do menu.

Para desativar (ou ativar) a modalidade "Poupança energia", proceder como segue:

1. Premir a tecla **P** (B3) para entrar no menu.
2. Girar o manípulo de seleção (B2 - fig. 7) até que surja no ecrã (B1) a mensagem "Poupança energia";
3. Pressionar a tecla  (B9); no ecrã aparece a mensagem "Desativar?" ou "Ativar?" no caso de função já desativada;
4. Pressionar a tecla  para ativar ou desativar a modalidade de poupança de energia;
5. Prima a tecla  (B5) para sair do menu.

Quando a função é ativada, no ecrã aparece, após um período de inatividade, a mensagem "Poupança energia".





Nota:

Na modalidade de poupança de energia a máquina requer alguns segundos de espera antes de fornecer o primeiro café ou cappuccino porque deve pré-aquecer.

- Para preparar qualquer bebida, pressionar qualquer tecla para sair do modo de poupança de energia, então pressionar a tecla relativa à bebida desejada.
- Quando o recipiente de leite (D) está inserido, a função "poupança energia" não se ativa.

8.8 Configuração da temperatura

Caso se queira modificar a temperatura da água com a qual é feito o café, proceder como segue:

1. Premir a tecla **P** (B3) para entrar no menu.
2. Girar o manípulo de seleção (B2 - fig. 7) até que surja no ecrã (B1) a mensagem "Programar Temperatura";
3. Premir a tecla  (B9);
4. Rodar o botão de seleção até que a temperatura desejada seja visualizada no ecrã (●=baixa; ●●●●=alta);
5. Pressionar a tecla  para confirmar;
6. Prima a tecla  (B5) para sair do menu.

8.9 Definir a dureza da água



Para as instruções relativas à programação da dureza da água, referir-se ao capítulo "15. Programação da dureza da água".

8.10 Ativação/Desativação do aviso sonoro

Com esta função ativa-se ou desativa-se o aviso sonoro que a máquina emite a cada pressão das teclas e a cada introdução/



remoção dos acessórios: a máquina está programada com o aviso sonoro ativo.

Para desativar ou ativar novamente o aviso sonoro, proceder como segue:

1. Premir a tecla **P** (B4) para entrar no menu.
2. Rodar o manípulo de seleção (B2 - fig. 7) até que surja no ecrã (B1) a mensagem "Aviso sonoro";
3. Pressionar a tecla  (B9); no ecrã aparecerá a mensagem "Desativar?" ou "Ativar?";
4. Pressionar a tecla  para ativar ou desativar o aviso sonoro;
5. A ativação do aviso sonoro é sinalizada por um asterisco em baixo da opção "Aviso sonoro" no interior do menu. Prima a tecla  (B5) para sair do menu.

8.11 Programar o idioma



Para modificar o idioma do ecrã (B1), proceder assim:

1. Premir a tecla **P** (B4) para entrar no menu.
2. Rodar o manípulo de seleção (B2 - fig. 7) até que surja no ecrã a mensagem "Programar o idioma";
3. Premir a tecla  (B9);
4. Rodar o manípulo de seleção até que a temperatura desejada seja visualizada no ecrã;
5. Pressionar a tecla  para confirmar.
6. No ecrã aparece a mensagem que confirma o idioma instalado;
7. Prima a tecla  (B5) para sair do menu.

8.12 Iluminação chávana

Com esta função ativam-se ou desativam-se as luzes de iluminação da chávana: a máquina está predefinida com a iluminação ativada. As luzes acendem-se a cada distribuição de café e cappuccinos e a cada enxaguamento.

Para desativar ou ativar novamente esta função, proceda como segue:



1. Premir a tecla **P** (B4) para entrar no menu.
2. Rodar o manípulo de seleção (B2) (fig. 7) até que surja no ecrã (B1) a mensagem "Iluminação chávana";
3. Pressionar a tecla  (B9); no ecrã (B1) aparecerá a mensagem "Desativar?" ou "Ativar?";
4. Pressionar a tecla  para ativar ou desativar a iluminação chávana;
5. A ativação da função é sinalizada por um asterisco em baixo da opção "Iluminação chávana" no interior do menu. Prima a tecla  (B5) para sair do menu.

8.13 Valores de fábrica (reset)

Com esta função, são restabelecidas todas as programações do menu e todas as programações das quantidades, retornando



aos valores de fábrica (com exceção da língua, que permanece aquela já programada).

Para restaurar os valores de fábrica, proceder como segue:

1. Premir a tecla **P** (B3) para entrar no menu.
2. Rodar o manípulo de seleção (B2) (fig. 7) até que surja no ecrã (B1) a mensagem “Valores de fábrica”;
3. Premir a tecla  (B9);
4. No ecrã visualiza-se a mensagem “Confirmar?”
5. Pressionar a tecla  para confirmar e sair.

8.14 Função de estatística

Com esta função são visualizados os dados estatísticos da máquina. Para exibi-los, proceder da seguinte forma:

1. Premir a tecla **P** (B4) para entrar no menu.
2. Rodar o manípulo de seleção (B2 - fig. 7) até que surja no ecrã (B1) a mensagem “Estatística”;
3. Premir a tecla  (B9);
4. Girando o manípulo de seleção (fig.7), é possível verificar:
 - quantos cafés foram preparados;
 - quantas preparações totais com leite foram fornecidas;
 - quantos litros de água foram fornecidos no total;
 - quantas descalcificações foram efetuadas;
 - quantas vezes foi substituído o filtro amaciador.
5. Premir então 2 vezes a tecla  (B5) para sair do menu.

9. ENXAGUAMENTO

Com esta função, é possível fazer sair água quente pelo bico de saída de café (A14) e do bico de saída de água quente (C6), se ligado, de modo a limpar e aquecer o circuito interno da máquina. Posicionar em baixo do distribuidor de café e água quente um recipiente com capacidade mínima de 100 ml (fig. 5).



Atenção! Perigo de queimaduras.

Não deixe a máquina sem supervisão enquanto estiver a distribuir água quente.

- 1) Para ativar esta função prima a tecla  (B5): no ecrã (B1) aparece a mensagem “ENXAGUAMENTO, Por favor aguarde”;
- 2) Depois de alguns segundos do distribuidor de café e depois do distribuidor de água quente (se inserido), sai água quente que limpa e aquece o circuito interno da máquina: no ecrã aparecerá a mensagem “ENXAGUAMENTO” e uma barra de progressão que se preenche a medida que a preparação avança;
- 3) Para interromper a função pressionar qualquer tecla ou aguardar a interrupção automática.



Nota!

- Para períodos de inutilização superiores a 3-4 dias, é vivamente aconselhado, depois de ligar a máquina, efetuar 2/3 enxaguamentos antes de utilizá-la.
- É normal que, depois de ter efetuado esta função, haja água no recipiente das borras de café (A14).

10. PREPARAÇÃO DO CAFÉ

10.1 Seleção do sabor do café

A máquina foi programada na fábrica para tirar café com sabor normal.

É possível escolher um destes sabores:

Sabor extra-suave

Sabor suave

Sabor normal

Sabor forte

Sabor extra-forte

Para mudar o sabor, pressionar repetidamente o botão de seleção  (B6 - fig. 8) até aparecer no ecrã (B1) o sabor desejado.

10.2 Seleção da quantidade de café na chávena

A máquina é originalmente programada para distribuir café normal. Para selecionar a quantidade de café, girar o manípulo de seleção (B2 - fig. 7) até que seja visualizada no ecrã (B1) a mensagem relativa à quantidade de café desejada:

Café Selecionado	Quantidade na chávena (ml)
MEU CAFÉ	Programável: de ≈ 20 a ≈ 180
CURTO	≈ 40
NORMAL	≈ 60
COMPRIDO	≈ 90
EXTRA-LONGO	≈ 120

10.3 Personalização da quantidade de café

A máquina está programada pela fábrica para distribuir cerca 30ml de “meu café”. Para modificar esta quantidade proceder assim:

1. Colocar uma chávena debaixo dos bicos de saída de café (A14) (fig. 9);
2. Rodar o manípulo de seleção (B2 - fig. 7) até visualizar a mensagem “MEU CAFÉ”.
3. Manter pressionado o botão  (B7- fig. 10) até que o ecrã (B1) exiba a mensagem “1 MEU CAFÉ Programar

quantidade" e a máquina iniciará a fornecer o café; soltar o botão em seguida;

- Quando o café tiver atingido o nível desejado na chávina, pressionar novamente a tecla  (fig. 10).

Neste momento, a quantidade de café na chávina estará programada de acordo com a nova programação.

10.4 Regulagem do moedor

O moedor de café não deve ser regulado, pelo menos inicialmente, pois já foi pré-programado na fábrica para obter uma saída correta de café.

No entanto, se depois de fazer os primeiros cafés a distribuição for pouco consistente, com pouco creme ou muito lenta (em gotas), é necessário efetuar uma correção com o manípulo de regulação do grau de moagem (A2 - fig.11).

 **Nota:**

O manípulo de regulação deve ser rodado somente enquanto o moedor de café estiver a funcionar.

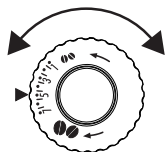

Se o café sair muito lentamente ou não sair, rodar em um nível em sentido horário em direção ao número 7.

Para obter, porém, uma distribuição de café mais consistente e melhorar o aspeto do creme, rodar no sentido anti-horário um nível em direção ao

número 1 (não mais de um nível por vez, caso contrário o café pode sair às gotas).

O efeito desta correção só será observado após a saída de pelo menos dois cafés sucessivos. Se depois desta regulação não for obtido o resultado desejado, é necessário repetir a operação, girando o manípulo para um outro nível.

10.5 Conselhos para um café mais quente



Para obter um café mais quente, aconselha-se:

- efetuar um enxaguamento, antes do fornecimento, pressionando a tecla  (B5), conforme descrito no capítulo "9. ENXAGUAMENTO";
- esquente com água quente as chávinas (utilizar a função água quente, veja o capítulo "12"); Preparação de água quente";
- selecionar a temperatura do café "alta" no menu (veja o parágrafo "8.8 Programação da temperatura").



10.6 Preparação do café mediante utilização de café em grão

 **Atenção!**

Não utilize café em grãos caramelizado ou cristalizados, pois podem colar no moedor de café e torná-lo inutilizável.

- Introduza o café em grãos no depósito adequado (A7 - fig. 12).
- Posicionar em baixo dos bicos de saída do café (A14):
 - 1 chávina se desejar 1 café (fig.9):
 - 2 chávinas, se desejar 2 cafés.
- Abaixar o bico de saída avvicinando o mais perto possível das chávinas: obtém-se, assim um creme melhor (fig. 13).
- Premir a tecla relativa à distribuição desejada (1 chávina B7  ou 2 chávinas B8 , (fig. 10 e 14).
- A preparação inicia e no ecrã (B1) aparece a quantidade selecionada e uma barra de progressão que se preenche durante a preparação.

 **Nota:**

- Enquanto a máquina está fazendo o café, a distribuição pode ser interrompida a qualquer momento pressionando um botão qualquer.
- Quando terminar a distribuição, se desejar aumentar a quantidade de café na chávina, basta manter premido (dentro de 3 segundos) uma das teclas de distribuição de café ( ou ).

Quando terminar a preparação, o aparelho estará pronto para uma nova utilização.

 **Nota:**

- Durante o uso, no ecrã podem aparecer algumas mensagens (ENCHER O DEPÓSITO, ESVAZIAR DEPÓSITO BORRAS, etc.) cujo significado encontra-se no capítulo "19. Mensagens visualizadas no ecrã".
- Para obter um café mais quente, consultar o parágrafo "10.5 Conselhos para um café mais quente".
- Se o café sair em gotas ou então pouco consistente, com pouco creme ou muito frio, ler os conselhos presentes no capítulo "20. Resolução de problemas".

10.7 Preparação do café mediante utilização de café pré-moído



 **Atenção!**

- Nunca introduza o café pré-moído com a máquina desligada para evitar que se espalhe no interior da máquina, sujando-a. Neste caso a máquina poderia sofrer danos.
- Nunca introduzir mais do que uma colher doseadora rasa (C2), pois o interior da máquina poderia ficar sujo ou o funil (A6) ficar entupido.



i **Nota:**

Quando se utiliza café moído só é possível preparar uma chávena de café de cada vez.

1. Pressionar repetidamente a tecla  (B6 - Fig. 8) até que o ecrã (B1) mostre "Pré-moído";
2. Certifique-se de que o funil não esteja entupido e inserir um medidor raso de café moído (fig. 15)
3. Colocar uma chávena em baixo dos bicos de saída de café (A14) (fig. 9).
4. Premir a tecla de distribuição para 1 chávena  (B7 - fig.10).
5. A preparação inicia e no ecrã aparece a quantidade selecionada e uma barra de progressão que se preenche durante a preparação.

i **Nota:**

Se a modalidade "Poupança Energia" for ativada, a distribuição do primeiro café poderá requerer alguns segundos de espera..

11. PREPARO DE BEBIDAS COM LEITE

i **Nota:**

- Para não obter leite pouco espumado, ou com bolhas grandes, limpar sempre a tampa do leite (D2) e o bocal da água quente (A13), como descrito no parágrafo "11.6 Limpeza do recipiente do leite depois de cada uso" e "13.10 Limpeza do recipiente de leite" e "13.11 Limpeza do bico de saída de água quente/vapor".

11.1 Encher e encaixar o recipiente do leite

1. Tirar a tampa (D2) (fig. 16).
2. Encher o recipiente do leite (D3) com uma quantidade suficiente de leite, não superando o nível MAX impresso no recipiente (fig.19). Considerar que cada marca gravada na lateral do recipiente corresponde a 100 ml de leite.



i **Nota:**

- Para obter uma espuma mais densa e homogênea, utilizar leite desnatado ou parcialmente desnatado em temperatura de frigorífico (cerca de 5° C).
 - Se a modalidade "poupança energia" estiver ativada, a distribuição do cappuccino poderá requerer alguns segundos de espera.
3. Certificar-se que o tubo de imersão do leite (D4) esteja bem inserido na sede prevista, no fundo da tampa do recipiente do leite (fig.18);
 4. Reposicionar a tampa no recipiente do leite.
 5. Retirar o bico de saída de água quente (C6) do bico (A13) (fig.19);

6. Encaixar, empurrando a fundo, o reservatório ao bocal (fig.19): a máquina emite um sinal sonoro (se ativado);
7. Colocar uma chávena suficientemente grande sob os bicos de saída de café (A14) e sob o tubo de saída de leite com espuma (D5); regular o comprimento do tubo de saída de leite para aproximá-lo à chávena, simplesmente puxando-o para baixo (fig. 21);
8. Seguir as indicações reportadas em seguida para cada função específica.

11.2 Regular a quantidade de espuma

Girando o manipulador de regulação de espuma (D1) seleciona-se a quantidade de espuma do leite que será fornecida durante a preparação das bebidas com leite.

Posição manipulador	Descrição	Aconselhado para ...
	Sem espuma	LEITE QUENTE
	Pouca espuma	CAPPUCCINO/ LEITE COM CAFÉ / LEITE COM ESPUMA
	Máx. espuma	

11.3 Preparação do cappuccino ou do leite com café

1. Depois de ter encaixado o recipiente do leite (D), girar o manipulador de regulação da espuma (D1) situado na tampa do recipiente do leite (D2) na posição desejada (fig. 22).
2. Prima a tecla CAPPUCCINO (B10). No ecrã (B1) aparece a mensagem "CAPPUCCINO" e uma barra de progressão que é preenchida à medida que a preparação é efetuada.
3. Depois de ter distribuído o leite, a máquina prepara automaticamente o café.

i **Nota:**

- Se, durante a distribuição, desejar interromper a preparação, prima duas vezes a tecla CAPPUCCINO.
- Assim que terminar o fornecimento, para aumentar a quantidade de café na chávena, basta manter pressionado (dentro de 3 segundos) a tecla CAPPUCCINO.
- Não deixar por muito tempo o recipiente de leite fora do frigorífico: quanto mais a temperatura do leite aumenta (5°C ideal), mais a qualidade da espuma piora.

11.4 Preparação do leite com espuma (sem café)

Proceder como descrito no parágrafo anterior ("11.3 Preparação do cappuccino ou do leite com café), pressionando 2 vezes ao invés de 1 a tecla CAPPUCCINO (B10).

Nota:

Se, durante o fornecimento, desejar interromper a preparação do leite, pressionar uma vez a tecla CAPPUCCINO.

11.5 Preparação do leite sem espuma (sem café)

Proceder conforme descrito no parágrafo anterior ("11.4 Preparação do leite com café) rodando o manipulador de regulação de espuma (D1) para a posição .

11.6 Limpeza do recipiente do leite após cada uso



Atenção! Perigo de queimaduras

Durante a limpeza das condutas internas do reservatório do leite (D), sai um pouco de água quente e vapor pelo tubo de saída do leite (D5). Prestar atenção para não entrar em contacto com borrifos de água.

Depois de cada uso das funções para leite, no ecrã (B1) aparece a mensagem "MANIPULO EM CLEAN" intermitente. Efetuar a limpeza para eliminar os resíduos de leite procedendo dessa maneira:

1. Deixar inserido na máquina o recipiente do leite (D) (não é necessário esvaziar o reservatório do leite);
2. Posicionar uma chávena ou outro recipiente sob o tubo de saída do leite com espuma (fig. 21).
3. Girar o manipulador de regulação de espuma (D1) para "CLEAN" (fig.22): no ecrã aparece uma barra de progressão que se enche à medida que a operação prossegue e a mensagem "Limpeza em curso, Aguardar por favor". A limpeza interrompe-se automaticamente.
4. Recolocar o manipulador de regulação em uma das seleções da espuma.
5. Remover o recipiente do leite e limpar sempre o bocal do vapor (A13) com uma esponja (fig. 24).



Nota!

- Na preparação de diversas chávenas de bebida com base de leite, a limpeza do reservatório do leite será efetuada após a última preparação.
- O recipiente com leite pode ser conservado no frigorífico.
- Em alguns casos, para efetuar a limpeza, é necessário aguardar o aquecimento da máquina.

11.7 Programar as quantidades de café e de leite em chávena para o cappuccino ou o leite

A máquina foi pré-configurada na fábrica para distribuir quantidades de café padrão. Caso se deseje modificar estas quantidades, proceder na seguinte maneira:

1. Posicionar uma chávena sob os bicos de saída do café (A14) e sob o tubo de saída do leite (D5) (fig. 21);

2. Manter pressionada a tecla CAPPUCCINO (B10) até que no ecrã (B1) apareça a escrita "PROGRAMAR LEITE Programar Quantidade".
3. Soltar a tecla. A máquina começa a fornecer o leite.
4. Quando tiver chegado à quantidade desejada de leite na chávena, premir novamente a tecla CAPPUCCINO;
5. A máquina para de fornecer o leite e depois de alguns segundos começa a fornecer o café: no ecrã aparece a mensagem "PROGRAMAR CAFÉ Programar Quantidade".
6. No momento em que o café na chávena atingir a quantidade desejada, premir a tecla CAPPUCCINO. A saída do café é interrompida.



Neste ponto a máquina estará programada novamente segundo as novas quantidades de leite e de café.

12. PREPARAÇÃO DE ÁGUA QUENTE



Atenção! Perigo de queimaduras.

Não deixe a máquina inobservada enquanto estiver a fornecer água quente. O bico de saída esquenta durante a distribuição e, por isso, é necessário segurar somente no puxador.

1. Verificar que o bico de saída de água quente esteja corretamente encaixado.
2. Posicionar um depósito em baixo do bico de saída (o mais perto possível para evitar borrifos).
3. Premir a tecla  (B9 - fig. 4); No ecrã (B1) aparece a mensagem "ÁGUA QUENTE" e uma barra de progressão que é preenchida à medida que a preparação é efetuada;
4. A máquina distribui aproximadamente 250 ml de água quente e depois interrompe automaticamente a distribuição. Para interromper manualmente a distribuição de água quente, premir novamente a tecla .





Nota:

Se a modalidade "Poupança de Energia" estiver ativa, o fornecimento de água quente poderia exigir alguns segundos de espera..

12.1 Modificação da quantidade de água que sai automaticamente

A máquina é programada na fábrica para distribuir cerca de 250ml de água quente. Para modificar esta quantidade proceder da seguinte forma:

1. Posicionar sob o bico de saída (C6) um recipiente.
2. Manter pressionada a tecla  (B9) até que no ecrã (B1) apareça a mensagem "Água Quente Programar Quantidade"; soltar a tecla em seguida .
3. Quando a água quente atingir o nível desejado na chávena, pressionar novamente a tecla .

Nesta altura a máquina estará reprogramada segundo a nova quantidade.

13. LIMPEZA

13.1 Limpeza da máquina

As seguintes partes da máquina podem ser limpas periodicamente:



- o circuito interno da máquina;
- o depósito das borras de café (A15);
- o tabuleiro de recolha de pingos (A19) e o tabuleiro de recolha da condensação (A16);
- o reservatório para a água (A10);
- os bicos de saída de café (A14);
- o funil para introduzir café pré-moído (A6);
- o infusor (A12), acessível depois de ter aberto a porta de serviço (A11),
- o recipiente do leite (D);
- o bocal da água quente/vapor (A13);

Atenção!

- Para a limpeza da máquina não utilizar solventes, detergentes abrasivos ou álcool. Com as superautomáticas De'Longhi não é necessário utilizar aditivos químicos para a limpeza da máquina.
- Nenhum componente do aparelho pode ser lavado na máquina de lavar louças, com exceção do recipiente do leite (D).
- Não utilizar objetos metálicos para retirar incrustações ou depósitos de café, porque podem riscar as superfícies metálicas ou plásticas.

13.2 Limpeza do circuito interno da máquina

Para períodos de inutilização superiores a 3/4 dias é recomendada antes de utilizá-la, ligá-la e efetuar;

- 2/3 enxaguamentos premindo a tecla  (B5);
- fornecimento de água quente, por alguns segundos, pressionando a tecla  (B9).

13.3 Limpeza do depósito de borras de café

Quando o ecrã (B1) mostrar a mensagem "ESVAZIAR DEPÓSITO DE BORRAS", é necessário esvaziá-lo e limpá-lo. Até limpar o depósito de borras (A15), a máquina não pode fazer café.

O aparelho avisa sobre a necessidade de esvaziar o depósito mesmo que não esteja cheio, caso tenham passado 72 horas desde a primeira preparação efetuada (para que a contem das 72 horas seja efetuada corretamente, a máquina não deverá ser em nenhum momento desligada com o interruptor geral).

Atenção! Perigo de queimaduras

Se são preparados vários cappuccinos em sequência, a superfície para apoiar chávenas (A17) de metal fica quente. Espere que arrefeça antes de tocá-la e segure-a apenas pela parte anterior.

Para executar a limpeza (com a máquina ligada):

- Extrair o tabuleiro de recolha de pingos (A19) (fig. 25), para esvaziá-lo e limpá-lo.
- Esvazie e limpe cuidadosamente o depósito de borras (A15) tendo o cuidado de remover todos os resíduos que podem ter ficado depositados no fundo: o pincel (C5) fornecido possui uma espátula apropriada para esta operação.
- Verificar o tabuleiro de recolha de condensação (A16) de cor vermelha e, se estiver cheio, esvaziá-lo.

Atenção!

Ao extrair o tabuleiro de recolha de pingos é obrigatório esvaziar sempre o depósito de borras, mesmo se pouco cheio.

Se esta operação não for efetuada pode acontecer que, ao fazer os cafés sucessivos, o depósito de borras encha mais que o previsto entupindo a máquina.

Nota:

É normal que, depois de ter efetuado esta limpeza, haja água no recipiente das borras de café (A14).

13.4 Limpeza do tabuleiro de recolha de pingos e do tabuleiro de recolha da condensação

Atenção!

O tabuleiro de recolha de pingos (A19) é dotado de um indicador flutuante (A18) (na cor vermelha) do nível da água coletada (fig. 26). Antes que este indicador comece a projetar-se na superfície para apoiar chávenas (A17), é necessário esvaziar o tabuleiro e limpá-lo, caso contrário a água pode transbordar e danificar a máquina, ao plano de apoio ou à zona circunstante.

Para remover o tabuleiro de recolha de pingos:

1. Extrair o tabuleiro de recolha de pingos e o depósito das borras de café (A15) (fig. 25);
2. Esvaziar o tabuleiro de recolha de pingos e o depósito das borras e lavá-los;
3. Verificar o tabuleiro de recolha de condensação (de cor vermelha) (A16) e, se estiver cheio, esvaziá-lo.
4. Insira novamente o tabuleiro de recolha de pingos juntamente com o depósito das borras de café.

13.5 Limpeza das partes internas da máquina

Perigo de choques elétricos!

Antes de efetuar as operações de limpeza das partes internas, deve-se desligar a máquina (ver o capítulo "7. Desligamento

da máquina”) e desligá-la da rede elétrica. Nunca mergulhar a máquina na água.

1. Inspeccionar periodicamente (cerca de uma vez por mês) se o interior da máquina (acessível quando for extraído o tabuleiro de recolha de pingos - A19) está sujo. Se necessário, remover os depósitos de cafés com o pincel (C5) fornecido e uma esponja.
2. Aspirar todos os resíduos com um aspirador de pó (fig. 27).

13.6 Limpeza do reservatório de água

1. Limpe periodicamente (aproximadamente uma vez por mês) e a cada substituição do filtro amaciador (C4 - se previsto) o reservatório de água (A10) com um pano húmido e um pouco de detergente delicado.
2. Remova o filtro (C4) (se houver) e enxágue-o com água corrente;
3. Inserir novamente o filtro (*se previsto), encher o reservatório com água fresca e reinsira o reservatório;
4. (Somente para modelos com filtro amaciador) tirar 100 ml de água.

13.7 Limpeza dos bicos de saída de café

1. Limpar periodicamente os bicos de saída de café (A14) utilizando uma esponja ou um pano (fig. 28A);
2. Inspeccionar que os furos do bico de saída de café não estejam obturados. Se necessário, remover os resíduos de café com um palito de dentes (fig. 28B).

13.8 Limpeza do funil para introdução de café pré-moído

Verifique periodicamente (cerca de uma vez por mês) se o funil para a introdução do café pré-moído (A6) não esteja obstruído. Se necessário, remover os resíduos de café com o pincel (C5) fornecido.

13.9 Limpeza do infusor

O infusor (A11) deve ser limpo ao menos uma vez por mês.

⚠ **Atenção!**

O infusor não pode ser extraído com a máquina acesa.

1. Certificar-se que a máquina tenha efetuado corretamente o desligamento (veja o capítulo "7. Desligamento da máquina");
2. Extrair o reservatório de água (A10);
3. Abrir a porta do infusor (A11) (fig. 28) posicionada na lateral direita;
4. Pressionar para dentro as duas teclas coloridas de desengate e ao mesmo tempo extrair o infusor para o lado de fora (fig. 29).

5. Mergulhar por cerca de 5 minutos o infusor na água e depois enxaguar-lo com água corrente.

⚠ **Atenção!**

ENXAGUAR SÓ COM ÁGUA

Não utilizar detergentes - Não colocar na máquina de lavar louças

Limpe o infusor sem usar detergentes porque poderiam danificá-lo.

6. Utilizando o pincel (C5), limpar os resíduos de café no infusor, visíveis através da respetiva porta;
7. Depois da limpeza, introduzir novamente o infusor, inserindo-o no suporte; em seguida pressione na escrita PUSH (empurrar) até ouvir o clique de encaixe;

i **Nota:**

Se for difícil inserir o infusor, é necessário (antes da inserção) colocá-lo na dimensão adequada, pressionando as duas alavancas (fig. 30).

8. Uma vez inserido, certificar-se que as duas teclas coloridas tenham desengatado para fora;
9. Fechar a porta do infusor;
10. Inserir novamente o reservatório de água.

13.10 Limpeza do recipiente para o leite

Limpar o recipiente do leite (D) após cada preparação, como descrito a seguir:

1. Extrair a tampa (D2);
2. Retire o tubo de saída do leite (D5) e o tubo de extração (D4) (fig. 32);

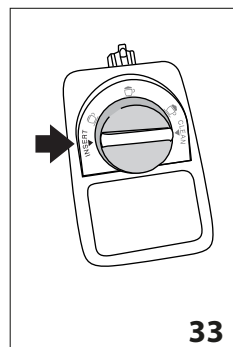

3. Rodar em sentido anti-horário o manípulo de regulagem de espuma (D1) até a posição "INSERT" (insira) (veja a fig. 33) e retire-o para o alto.
4. Lavar cuidadosamente os componentes com água quente e detergente delicado. É possível lavar na máquina de lavar louça todos os componentes, posicionando-os porém no cesto superior da máquina de lavar louça.

Prestar muita atenção para que no encavo e no pequeno canal situado sob o manípulo (veja a fig. 34) não restem resíduos de leite: se for o caso; raspar o canal com um palito de dente.

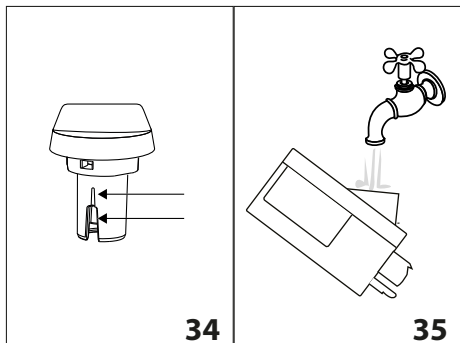

5. Enxaguar o interior da sede do manípulo de regulação da espuma com água corrente (veja a fig. 35);
6. Verificar também que resíduos de leite não tenham obstruído o tubo de extração e o tubo de saída de leite;
7. Montar novamente o manípulo fazendo coincidir a seta com a mensagem "INSERIR", o tubo de distribuição e o tubo de extração do leite.
8. Reposicionar a tampa no recipiente do leite (D3).

13.11 Limpeza do bocal de água quente/vapor



Limpar o bocal (A13) após cada preparação de leite, com uma esponja, removendo os resíduos de leite depositados nas juntas (fig. 23).

14. DESCALCIFICAÇÃO

Descalcificar a máquina quando no ecrã aparecer (intermitente) a mensagem "DESCALCIFICAR".

⚠ Atenção!

- Antes de utilizar, leia as instruções e a etiqueta do descalcificante, indicadas na embalagem do próprio descalcificante.
- É recomendável utilizar exclusivamente descalcificante De'Longhi. O uso de descalcificantes inadequados, assim como a descalcificação não realizada regularmente, pode comportar o surgimento de defeitos não cobertos pela garantia do fabricante.

1. Ligar a máquina e aguardar que esteja pronta para a usar;
2. Entrar no menu premindo a tecla **P** (B4);
3. Rodar o manípulo de seleção (B2) até visualizar a mensagem "Descalcificação".
4. Selecionar premindo a tecla  (B9). No ecrã (B1) aparecerá "Descalcificação Confirmar?": pressionar novamente  para ativar a função.

5. No ecrã aparece "ESVAZIAR O TABULEIRO DE RECOLHA DE PINGOS" alternado com "REMOVER FILTRO" (se houver o filtro) e a "Introduzir descalcific. Confirmar?";
6. Esvazie completamente o reservatório de água (A10) e retire o filtro amaciador (se presente); esvazie então o tabuleiro de recolha de pingos (A19) (fig. 24) e o depósito de borras (A15) e reponha-os no lugar.
7. Deitar no depósito de água o descalcificante até ao nível **A** (que corresponde a uma embalagem de 100 ml) impresso ao lado do depósito (fig. 36) e então adicionar água (um litro) até atingir o nível **B** (fig. 36); recolocar no lugar o depósito de água.

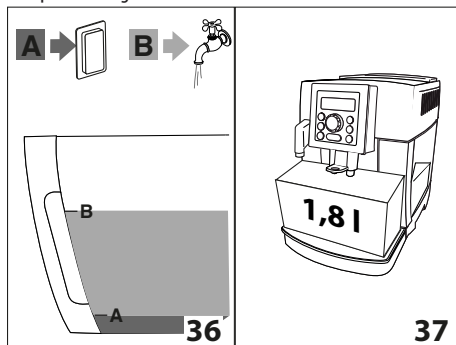

8. Deitar sob o bico de saída de café (A14) e em baixo do bico de saída de água (C6) um recipiente com uma capacidade mínima de 1,8 litros (fig. 37);



⚠ Atenção! Perigo de queimaduras

Do bocal de água quente e do bico de saída de café sai água quente que contém ácidos. Portanto, prestar atenção para não entrar em contacto com esta solução.

9. Premir a tecla  para confirmar a inserção da solução descalcificante: o ecrã exibirá "Máquina em descalcificação" e o programa de descalcificação inicia. O líquido descalcificante sai quer pelo bico de saída do café quer pelo bico de saída de água quente executando automaticamente toda uma série de enxaguamentos em intervalos regulares para remover os resíduos de calcário do interior da máquina de café;

Após cerca de 25 minutos, o aparelho interrompe a descalcificação e no ecrã aparece a mensagem "ENXAGUAMENTO" alternada com "ENCHER O DEPÓSITO";

10. O aparelho está agora pronto para um processo de enxaguamento com água fresca. Esvaziar o recipiente utilizado para recolher a solução descalcificante e extrair o depósito de água, esvaziá-lo, enxaguá-lo com água corrente, enchê-lo até ao nível **MAX** com água fresca e inseri-lo na máquina: no ecrã aparecerá "ENXAGUAMENTO"; Confirmar?";

11. Reposicionar o recipiente usado para recolher a solução descalcificante em baixo do bico de saída de café e o bocal de saída de água quente (fig. 37);
12. Pressionar a tecla  para iniciar o enxaguamento. A água quente sai pelos bicos de saída e o ecrã exibe a mensagem "Enxaguamento, Por favor, aguarde".
13. Quando o reservatório de água é esvaziado no ecrã aparece a mensagem "ENXAGUAMENTO" alternado com "ENCHER O RESERVATÓRIO" e com "REINSERIR FILTRO" (se foi removido anteriormente);
14. Extrair o recipiente de água, voltar a introduzir o filtro (se retirado anteriormente), voltar a encher o recipiente até ao nível MÁX com água limpa e introduzi-lo na máquina: o ecrã exibe "ENXAGUAMENTO, Confirmar?[-
15. Colocar de novo o recipiente vazio em baixo do bico de saída usado para recolher a água de enxaguamento;
16. Premir a tecla  para reiniciar o enxaguamento: A máquina reinicia o enxaguamento apenas pelo bico de saída de água quente e o ecrã exibe a mensagem "Enxaguamento, Por favor, aguarde".
17. No término, o ecrã exibirá a mensagem " Enxaguamento completo", Confirmar?";
18. Pressione a tecla  água quente o ecrã exibirá "ENCHER RESERVATÓRIO";
19. Esvaziar o tabuleiro de recolha de pingos, extrair e encher o recipiente de água com água fresca até o nível MAX e inseri-lo novamente na máquina.

A operação de descalcificação está concluída.

Nota!

- Se o ciclo de descalcificação não terminar corretamente (por ex., ausência de energia elétrica), é aconselhável repetir o ciclo.
- É normal que, depois de ter efetuado este de descalcificação, haja água no depósito das borras de café (A14).

15. PROGRAMAÇÃO DA DUREZA DA ÁGUA

A mensagem DESCALCIFICAR é visualizada depois de um período de funcionamento pré-determinado, que depende do grau da dureza da água.

A máquina é programada na fábrica no nível 4 de dureza. Se desejar é possível programar a máquina com base na real dureza da água fornecida pela rede nas diversas regiões, tornando assim menos frequente a operação de descalcificação.



15.1 Medição da dureza da água

1. Retirar da embalagem a tira reativa (C1) fornecida "TOTAL HARDNESS TEST", anexada às instruções em inglês.
2. Mergulhar completamente a tira em um copo com água por cerca um segundo.

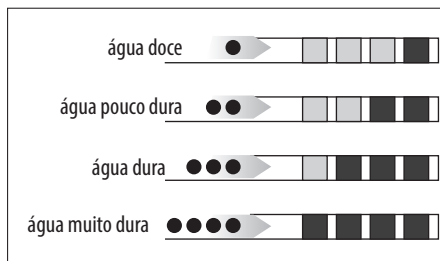
3. Extrair a tira da água e sacudi-la ligeiramente. Após um minuto mais ou menos, formam-se 1, 2, 3 ou 4 quadradinhos de cor vermelha, segundo a dureza da água. Cada quadradinho corresponde a um nível.



15.2 Programação dureza da água

1. Premir a tecla **P** (B4) para entrar no menu.
2. Rodar o manipulador de seleção (B2) até seleccionar o item "Dureza da água";
3. Confirmar a seleção premindo a tecla  (B9);
4. Rodar o manipulador de seleção e definir o nível detectado pela tira reativa (C1) (veja a fig. do parágrafo anterior).
5. Premir a tecla  para confirmar o ajuste.
6. Premir a tecla  (B5) para sair do menu.

Nesta altura a máquina é reprogramada segundo a nova definição de dureza da água.

16. FILTRO AMACIADOR

Alguns modelos já vem com o filtro amaciador (C4): se no seu modelo não houver, aconselhamos adquiri-lo nos centros de assistência autorizados De'Longhi. Para utilizar o filtro corretamente, siga as instruções descritas a seguir.

16.1 Instalação do filtro

1. Retire o filtro (C4) da embalagem.
2. Rodar o disco com as datas (ver a fig. 38) para que sejam visualizados os próximos 2 meses de utilização;

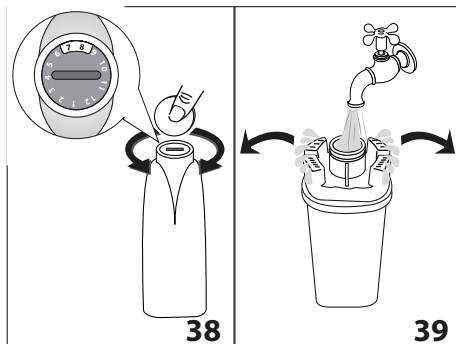

i Nota:

O filtro tem duração de dois meses se o aparelho é utilizado normalmente; se, ao contrário, a máquina permanece inutilizada com o filtro instalado, a duração será de 3 semanas no máximo.

- Para ativar o filtro, fazer escorrer a água da torneira no furo do filtro como indicado na figura 39 até que a água saia pelas aberturas laterais por mais de um minuto.
- Extrair o reservatório (A10) da máquina e enchê-lo com água.
- Inserir o filtro no reservatório de água e mergulhá-lo completamente por uns dez segundos, inclinando-o para permitir que as bolhas de ar saiam (fig. 40).

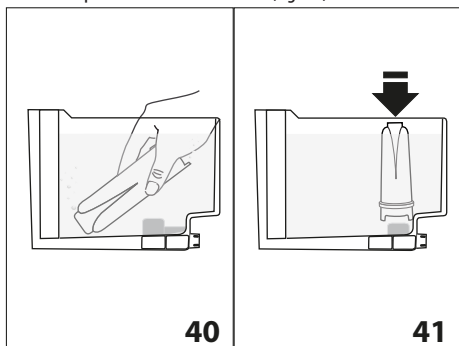

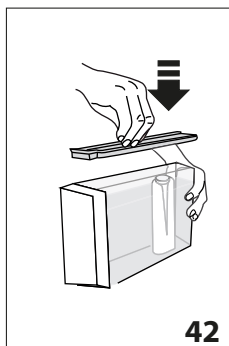

- Inserir o filtro no próprio alojamento e pressionar com firmeza (fig. 41);



- Fechar de novo o depósito com a tampa e reinserir o mesmo na máquina (fig. 42);

Quando o filtro for instalado, é necessário sinalizar a sua presença no aparelho.

- Pressionar a tecla **P** (B4) para entrar no menu.
- Rodar o manípulo de seleção (B2) (fig. 9) até que apareça no ecrã (B1) a escrita "Instalar filtro";



- Pressionar a tecla  (B9);
- No ecrã visualiza-se a mensagem "Ativar?"
- Pressionar a tecla  para confirmar a seleção: no ecrã aparecerá "ÁGUA QUENTE Confirmar?";
- Coloque em baixo do bico de saída de água quente (C6) um recipiente (capacidade: min. 500ml);
- Pressionar a tecla  para confirmar a seleção: o aparelho inicia o fornecimento de água e o ecrã exibe a mensagem "Por favor aguarde".

- Uma vez completado o fornecimento, o aparelho volta automaticamente para "Pronto café".

O filtro, então, está ativado e sinalizado no ecrã por um asterisco na opção "Instalar filtro" no menu e a máquina pode ser utilizada.

16.2 Substituição do filtro



Quando o ecrã (B1) visualizar "SUBSTITUIR O FILTRO!", ou após dois meses de duração (ver as datas) ou mesmo se o aparelho não for utilizado por 3 semanas, é necessário efetuar a substituição do filtro (C4):

- Extrair o reservatório (A10) e o filtro esgotado;
- Retirar o novo filtro da embalagem e fazer como ilustrado no pontos 2-3-4-5-6 do parágrafo anterior.
- Coloque em baixo do bico de saída de água quente um recipiente (capacidade: min. 500ml)
- Pressionar a tecla **P** (B3) para entrar no menu.
- Rodar o manípulo de seleção (B2) até que apareça no ecrã a mensagem "Remover o filtro*";
- Pressionar a tecla  (B9);
- No ecrã visualiza-se a mensagem "Confirmar?"
- Pressionar a tecla  para confirmar a seleção;
- O ecrã exibirá a mensagem "ÁGUA QUENTE Confirmar?";
- Pressionar a tecla  para confirmar a seleção: o aparelho inicia o fornecimento de água e o ecrã exibe a mensagem "Por favor aguarde".
- Uma vez completado fornecimento, o aparelho volta automaticamente para "Pronto café".

Agora o novo filtro foi ativado e é possível usar a máquina.

16.3 Remoção do filtro

Se desejar continuar a utilizar o aparelho sem o filtro (C4), é necessário removê-lo e sinalizar a sua remoção. Proceder como segue:

- Extrair o reservatório (A10) e o filtro esgotado;
- Pressionar a tecla **P** (B4) para entrar no menu.
- Rodar o manípulo de seleção (B2) (fig. 9) até que apareça no ecrã (B1) a escrita "Instalar filtro*";
- Pressionar a tecla  (B4);
- No ecrã é visualizada a escrita "Desativar?";
- Pressione a tecla  para confirmar e a tecla  (B5) para sair do menu.

17. DADOS TÉCNICOS

Tensão	220-240 V ~ 50/60 Hz max.	10A
Potência absorvida:		1450W
Pressão:		1,5MPa (15 bar)
Capacidade máx. do depósito de água:		1,8l
dimensões LxPxH:		240x430x350 mm

Comprimento do fio: 1350 mm
 Peso: 9,7 kg
 Capacidade máx. do depósito de grãos de café: 250 g

- Os materiais e os objetos destinados ao contacto com produtos alimentícios estão em conformidade com as prescrições do regulamento Europeu 1935/2004.

CE O aparelho está em conformidade com as seguintes diretivas CE:

- Diretiva sobre compatibilidade eletromagnética 2004/108/CE e sucessivas emendas;



18. ELIMINAÇÃO



Não eliminar o aparelho juntamente com os resíduos domésticos; depositá-lo num centro de recolha seletiva oficial.

19. MENSAGENS VISUALIZADAS NO ECRÃ

MENSAGEM VISUALIZADA	POSSÍVEL CAUSA	SOLUÇÃO
ENCHER RESERVATÓRIO	A água no reservatório (A10) não é suficiente.	Encher o reservatório de água e/ou inseri-lo corretamente, fazendo pressão até o fundo e sentir o encaixe (fig.3).
ESVAZIAR DEPÓSITO DE BORRAS	O depósito borras (A15) de café está cheio.	Esvaziar o recipiente de borras de café, a cuba que recolhe as gotas (A19), efetuar a limpeza e depois inseri-los novamente (fig.25). Importante: ao retirar o tabuleiro de recolha de pingos, é obrigatório esvaziar sempre o depósito de borras de café, ainda que esta esteja pouco cheio. Se esta operação não for efetuada pode acontecer que, ao fazer os cafés sucessivos, o depósito de borras encha mais que o previsto entupindo a máquina.
INSERIR DEPÓSITO DE BORRAS	Após a limpeza não foi inserido o depósito das borras (A15).	Extraír a tabuleiro de recolha de pingos (A19) e inserir o depósito das borras de café.
INTRODUZIR CAFÉ PRÉ-MÓIDO	Foi selecionada a função "café pré-móido", mas o café pré-móido não foi colocado no funil (A6).	Introduzir o café pré-móido no funil (fig. 12) ou cancelar a seleção da função pré-móido.
MOÍDO MUITO FINO; REGULAR MOEDOR	A moagem é muito fina e, portanto, o café sai muito lentamente ou não sai de forma alguma.	Repita o fornecimento de café e gire o manípulo de regulação da moagem (A2) (fig. 11) em um nível em direção ao número 7 em sentido horário enquanto o moinho de café estiver em função. Se, depois de ter feito pelo menos 2 cafés a distribuição for ainda muito lenta, repita a correção atuando no manípulo de regulação, e aumente um nível (veja regulação do moinho de café) "10.4 Regulação do moedor de café". Se o problema persistir, verificar que o reservatório de água (A10) esteja inserido até ao fundo.
	Se houver o filtro amaciador poderia ter havido a emissão de uma bolha de ar no interior do circuito que bloqueou o fornecimento.	Inserir o bico de saída de água quente na máquina e fornecer um pouco de água quente até que o fluxo se torne regular.

DESCALCIFICAR	Indica que é necessário descalcificar a máquina	É necessário realizar, o quanto antes, o programa de descalcificação descrito no cap. "14. Descalcificação".
REDUZIR A DOSE DE CAFÉ	Foi utilizado muito café.	Selecionar um sabor mais suave pressionando o manípulo  (B6) ou reduzir a quantidade de café pré-moído.
ENCHER DEPÓSITO CAFÉ EM GRÃOS	Acabou o café em grãos.	Encher o depósito do café em grão (A7 - fig. 12).
	O funil para o café pré-moído (A6) está obstruído.	Esvaziar o funil com a ajuda do pincel (C5) como descrito no parágrafo "13.8 Limpeza do funil para a introdução do café pré-moído".
INSERIR UNIDADE DE INFUSÕES	Após a limpeza não foi inserido o infusor (A12).	Inserir o infusor como descrito no parág. "13.9 Limpeza do infusor".
INSERIR DEPÓSITO	O reservatório (A10) não foi inserido corretamente.	Inserir corretamente o depósito pressionando-o até ao fim (fig. 3B).
ALARME GENÉRICO	O interior da máquina está muito sujo.	Limpar cuidadosamente a máquina como descrito no cap. "13. Limpeza". Se, após a limpeza, a máquina ainda apresentar esta mensagem, contacte um centro de assistência.
SUBSTITUIR O FILTRO	O filtro amaciador (C4) está esgotado.	Substituir o filtro ou removê-lo seguindo as instruções do parágrafo "Filtro Amaciador".
MANÍPULO EM CLEAN	O leite foi recentemente fornecido, portanto, é necessário efetuar a limpeza dos tubos internos do seu recipiente (D).	Rodar o manípulo de regulação de espuma (D1) para a posição CLEAN.
"INSERIR O BICO DE SAÍDA DE ÁGUA	O bico de saída de água (C6) não está inserido ou está mal inserido.	Inserir bico de saída de água até ao fundo.
INSERIR RESERVATÓRIO LEITE	O recipiente do leite (D) não foi inserido corretamente.	Inserir o recipiente do leite até o fim (fig.20).
CIRCUITO VAZIO ENCHER O CIRCUITO ÁGUA QUENTE Confirmar?	O circuito hidráulico está vazio	Pressionar  (B9) e deixar escoar a água pelo bico de saída (C6) até que a distribuição se torne regular. Se o problema persistir, verificar que o reservatório de água (A10) esteja inserido até ao fundo.

20. RESOLUÇÃO DE PROBLEMAS

A seguir são referidas algumas possíveis avarias.

Se o problema não puder ser resolvido no modo descrito, deve-se contactar a Assistência Técnica.

PROBLEMA	POSSÍVEL CAUSA	solução
O café não está quente.	As chávenas não foram pré-aquecidas.	Esquente com água quente as chávenas (Importante: pode-se utilizar a função água quente);
	Os circuitos internos da máquina se arrefeceram porque passaram 2/3 minutos desde o último café.	Antes de fazer o café, aquecer os circuitos internos com um enxaguamento, pressionando a tecla  (B5).
	A temperatura do café definida é baixa.	Programar através do menu a temperatura alta do café.

O café não é muito consistente ou tem pouco creme	A moagem do café é muito grossa.	Rodar o manípulo de regulação da moagem (A2) em um nível, para o número 1 em sentido anti-horário enquanto o moedor de café estiver em função (fig. 10). Proceder com um passo de cada vez até atingir uma distribuição satisfatória. O resultado pode ser comprovado somente depois de 2 cafés (ver parágrafo "10.4 Regulação do moedor de café").
	O café não é adequado.	Utilize café para máquinas de café expresso.
O café sai muito lentamente ou às gotas.	A moagem do café é muito fina.	Rodar o manípulo de regulação da moagem (A2) de um nível rumo ao número 7 no sentido horário enquanto o moedor de café está em função (fig. 11). Proceder com um passo de cada vez até atingir uma distribuição satisfatória. O resultado pode ser comprovado somente depois de 2 cafés (ver parágrafo "10.4 Regulação do moedor de café").
O café não sai de um ou de ambos os bicos de saída.	Os bicos de saída do café (A14) estão obturados.	Limpar os bocais com um palito de dentes (fig. 28B).
O leite não sai do tubo de saída (D5)	A tampa (D2) do reservatório do leite está suja	Limpar a tampa do leite como descrito no par. "13.10 Limpeza do recipiente leite"
O aparelho não liga.	A ficha não está ligada à tomada de corrente.	Ligar a ficha à tomada de corrente.
	O interruptor geral (A8) não está ligado.	Premir o interruptor geral na posição I (fig. 2).
O infusor não pode ser extraído	Não foi efetuado corretamente o desligamento	Desligar pressionando a tecla  (B39) (fig. 6) (veja o cap. "7. Desligamento da máquina").
O leite tem bolhas grandes, ou sai aos borrifos pelo tubo de saída do leite (D5), ou ainda tem pouca espuma	O leite não está suficientemente frio ou não é parcialmente desnatado.	Utilizar leite totalmente ou parcialmente desnatado em temperatura de frigorífico (cerca 5 °C). Se o resultado ainda não é aquele desejado, tentar com outra marca de leite.
	O manípulo de regulação da espuma (D1) foi mal regulado.	Regular segundo as indicações do par. "11.2 Regular a quantidade de espuma".
	A tampa (D2) ou o manípulo de regulação de espuma (D1) do reservatório de leite estão sujos	Limpar a tampa e o manípulo do recipiente do leite como descrito no parág. "13.10 Limpeza do recipiente leite"
	O bocal da água quente/vapor (A13) está sujo	Limpar o bico como descrito no parág. "13.11 Limpeza do bocal de água quente/vapor".