

FLAMA



1331FL

DESUMIDIFICADOR DIGITAL 30 Lt

DESHUMIDIFICADOR DIGITAL 30 Lt

www.flama.pt

PORTUGUÊS

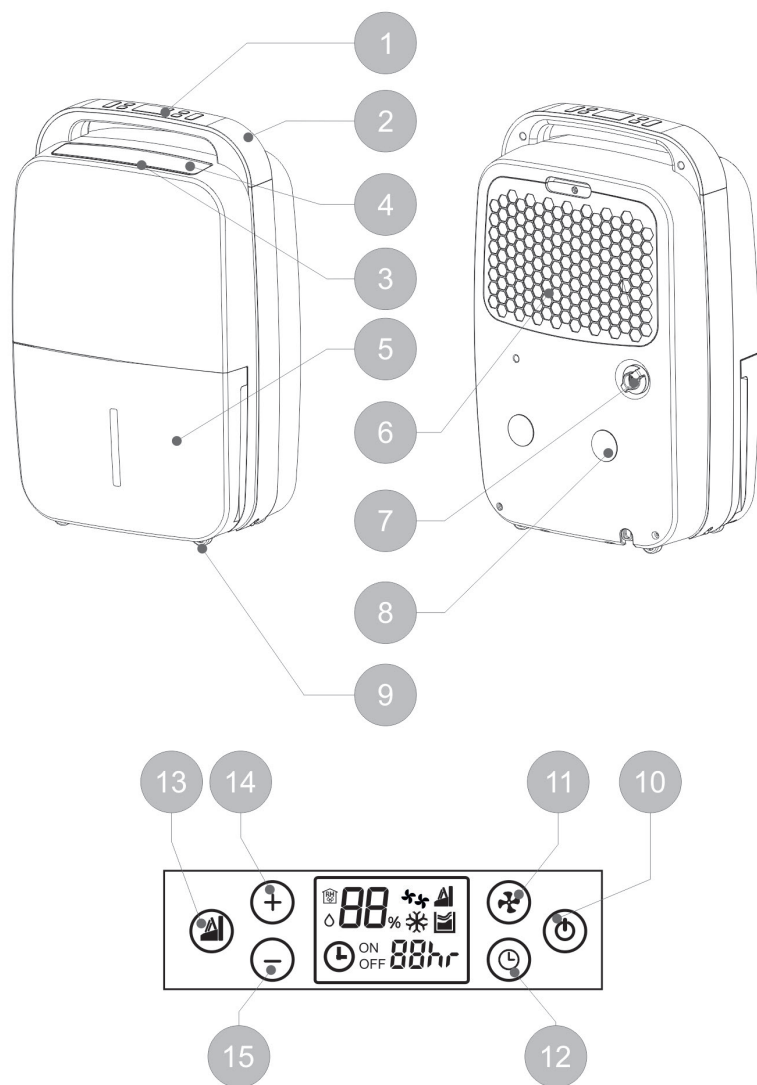

Os produtos FLAMA são concebidos a pensar no bem-estar e satisfação do consumidor, privilegiando os mais elevados padrões de qualidade, funcionalidade e design.

1. Painel de controlo
2. Pega de transporte
3. Grelha saída de ar
4. Defletor de ar Ajustável
5. Depósito de água
6. Compartimento dos filtros (ar e carvão)
7. Tampão para drenagem contínua
8. Gancho de arrumo do cabo de alimentação
9. Rodas
10. Interruptor ON/OFF (ligar / desligar)
11. Seletor de velocidade da ventoinha
12. Temporizador
13. Botão de controlo do defletor de ar
14. Botão de regulação para aumentar
15. Botão de regulação para diminuir

INDICAÇÕES DO VISOR DO PAINEL DE CONTROLO

 Indicador de humidade ambiente

 Indicador de ajuste de humidade

 Delay start (Programação de tempo de inicio)

 Delay OFF (Programação de final de tempo)

 Velocidade baixa da ventoinha

 Velocidade alta da ventoinha



 Oscilação do defletor de ar

 Descongelação

 Depósito cheio

ADVERTÊNCIAS

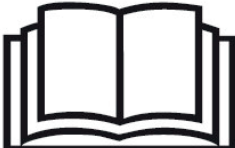
Estes símbolos, estão presentes no aparelho:

SÍMBOLO	DESCRIÇÃO
	Este aparelho contém gás propano R290.
	Siga rigorosamente as instruções do manual relativas ao funcionamento e manutenção.
	Antes de usar o aparelho, leia atentamente todo o manual de instruções.
	Não instale, opere ou guarda o aparelho num espaço menor que 4m ² .

Leia atentamente todas as instruções, antes de utilizar o aparelho pela primeira vez. Uma utilização não conforme com as instruções, liberta a FLAMA de todas as responsabilidades.

Após o transporte ou limpeza e manutenção, deixe a unidade em repouso 12 horas, antes de ligar o aparelho à fonte de alimentação.

Verifique se a tensão de alimentação da instalação corresponde à inscrita na placa de características do aparelho. Este aparelho deve ser ligado a uma tomada com ligação de terra.

Verifique se o disjuntor de proteção do circuito, ao qual vai ligar ao desumidificador, é no mínimo de 6A.

Este aparelho foi concebido para utilização exclusivamente doméstica, e no interior de casa.

Não instale este aparelho perto de fontes de calor, água, janelas ou portas de acesso ao exterior.

Este aparelho foi concebido para desumidificar áreas com excesso de humidade.

À semelhança do que acontece com qualquer aparelho, a sua utilização por crianças deve ser sujeita a vigilância adequada.

Este aparelho pode ser utilizado por crianças de 8 anos ou mais e por pessoas com capacidades físicas, sensoriais ou mentais limitadas ou com falta de experiência e conhecimento, se forem vigiadas ou tiverem recebido instruções relativas ao uso do aparelho de uma forma segura e compreenderem os riscos envolvidos.

As crianças não devem brincar com o aparelho.

Limpeza e manutenção não devem ser feitas por crianças a menos que sejam maiores de 8 anos e supervisionadas.

O aparelho deve ser instalado, respeitando as regras nacionais de instalação.

Não utilize o aparelho num ambiente potencialmente explosivo, que contenha líquidos combustíveis, gases ou poeiras. Não utilize tinta, sprays de limpeza, sprays anti insetos ou similares perto do aparelho.

Não utilize este aparelho no ambiente imediatamente envolvente da banheira, do chuveiro ou da piscina.

Não retire a ficha da tomada por meio de esticção do cabo de alimentação.

Evite o uso de tomadas tipo “T” ou extensões.

Desligue o aparelho da alimentação após cada utilização.

Desligue o aparelho da tomada de corrente elétrica sempre que iniciar uma operação de limpeza ou manutenção.

Quando desligar o aparelho, espere sempre pelo menos 3 minutos antes de o voltar a ligar de novo.

Limpe o filtro de ar pelo menos uma vez por semana.

Este aparelho deve ser transportado em posição vertical. Esvazie sempre o depósito de água, antes de proceder ao transporte.

Aviso: A fim evitar o sobreaquecimento, não cubra o desumidificador.

O desumidificador não deverá ficar localizado próximo a uma tomada.

O aparelho não deve ser colocado imediatamente por baixo de uma tomada de corrente.

É importante deixar um espaço circundante de aproximadamente 50cms para uma boa circulação de ar, afastado de objetos combustíveis.

Não utilize o aparelho se este não estiver a funcionar corretamente ou se estiver de algum modo danificado. Qualquer intervenção para além da limpeza deve ser executada num Serviço de Assistência Técnica Autorizado Flama.

Este produto cumpre as Diretivas de Compatibilidade Eletromagnética e de Baixa Tensão.

Este manual de instruções também está disponível no formato PDF em www.flama.pt.

Leia atentamente as advertências.

Este aparelho contém 75gr de gás refrigerante R290.

R290 é um gás em conformidade com as diretivas europeias sobre o ambiente. Não perfure nenhum dos componentes do circuito de refrigeração.

Para o processo de degelo e para a limpeza do aparelho, não utilize instrumentos diferentes dos recomendados no manual (Manutenção e limpeza).

O aparelho deve ser posicionado num ambiente privado de fontes de ignição em funcionamento contínuo (por exemplo: chamas livres, aparelhagens a gás ou elétricas em função).

Não fure e não queime.

Os gases refrigerantes podem ser inodoros.

O aparelho deve ser instalado, utilizado e conservado em um ambiente com superfície superior a 4 m².

Se o aparelho for instalado, acionado ou conservado em um local não ventilado, deve-se impedir que haja estagnação de eventuais vazamentos de refrigerante com conseqüente perigo de incêndio ou de explosão devido ao acendimento do refrigerante, provocada por estufas elétricas, fornos ou outras fontes de ignição.

O aparelho deve ser conservado de um modo que evite avarias mecânicas.

As pessoas que trabalham ou intervêm em um circuito refrigeração devem possuir certificação adequada, emitida por uma entidade credenciada, que ateste a competência do manejo dos refrigerantes em conformidade com uma avaliação específica reconhecida pelas associações sectoriais.

Os serviços de reparação devem ser efetuados com base nas recomendações da empresa fabricante do aparelho.

As operações de manutenção e de reparação que precisam da assistência de mais pessoal qualificado devem ser efetuadas sob a supervisão da pessoa especializada no emprego dos refrigerantes inflamáveis.

INFORMAÇÃO GERAL

Para conseguir um ótimo desempenho do seu desumidificador:

- As partes frontais e traseiras deverão estar livres de obstáculos que possam bloquear a entrada ou a saída do ar.

- Frontal – mínimo de 10cm.
- Traseira – mínimo de 20cm.
- Laterias – mínimo de 20cm.
- Cimo – mínimo de 30cm.

- Não o coloque próximo de um radiador e de qualquer outra fonte de calor.

- Certifique-se que todas as janelas estão fechadas para obter uma eficiência máxima.

- Certifique-se que o filtro se mantém limpo. Isto previne um consumo desnecessário de eletricidade e garante uma ótima eficiência.

- Não posicione o aparelho numa superfície mole ou irregular enquanto estiver em funcionamento para evitar a ocorrência de barulhos ou vibrações.

- Nunca insira nenhuma vareta ou outro objeto mole ou duro na estrutura do aparelho para evitar danos ou falhas no aparelho.

A capacidade do desumidificador depende da temperatura e da humidade na divisão.

Em temperaturas mais baixas, menos humidade será removida.

Se a energia fornecida for interrompida, o desumidificador irá reiniciar após três minutos (consoante o modelo).









O período de intervalo automático protege o compressor.

ATENÇÃO:

- O desumidificador tem de estar colocado numa posição vertical durante pelo menos 12 horas antes de o colocar em funcionamento.
- Não tente substituir o cabo de alimentação ou a ficha, dado tratar-se de uma operação perigosa. Mande-os substituir imediatamente num Serviço de Assistência Técnica Autorizado Flama ou pessoal de qualificação similar de forma a evitar um perigo.

FUNCIONAMENTO

INDICAÇÕES DO VISOR DO PAINEL DE CONTROLO

-  **BB%** Indicador de humidade ambiente
-  **BB%** Indicador de ajuste de humidade
-  **ON BBhr** Delay start (Programação de tempo de inicio)
-  **OFF BBhr** Delay OFF (Programação de final de tempo)
-  Velocidade baixa da ventoinha
-  Velocidade alta da ventoinha
-  Oscilação do defletor de ar
-  Descongelação
-  Depósito cheio

Ligar/desligar o aparelho - botão ON/OFF (10)

Certifique-se de que o aparelho está ligado à tomada.

Certifique-se de que o reservatório de água está na posição correta.
(Após ligar o aparelho pela primeira vez, caso o indicador de depósito

cheio acenda, retire o depósito e volte a colocá-lo na posição correta.) Pressione o botão ON/OFF.

Para desligar o aparelho pressione o botão ON/OFF. Espere uns segundos até toda a funcionalidade desligar.

Desligue o aparelho da corrente, desligando a ficha da tomada de corrente.

Regulação - botão aumentar (14) e diminuir (15)

Os botões de regulação têm a função de ajustar (aumentar ou diminuir) o nível de humidade pretendido e regular o temporizador.

Temporizador (12)

O botão temporizador tem como função acionar as funções de delay start e delay off do aparelho.

A função **Delay start** (Programação de tempo de inicio) só pode ser acionada quando o aparelho está em stand by/desligado. Ao pressionar o temporizador aparece no visor do painel de controlo (1) a função delay start. Pressione os botões de regulação para programar o tempo para que o aparelho ligue autonomamente.

A função **Delay OFF** (Programação de final de tempo) pode ser acionada quando o aparelho está ligado. Ao pressionar o temporizador aparece no visor do painel de controlo (1) a função delay off. Pressione os botões de regulação para programar o tempo para que o aparelho desligue autonomamente.

Humidade Ambiente

O indicador de humidade ambiente mostra no painel de controlo (1), logo que o aparelho é ligado, qual o nível de humidade no compartimento.

Ajustar Humidade

Ao visualizar a humidade ambiente no painel de controlo (1) pode ajustar o nível de humidade que deseja para o ambiente, pressionando os botões de regulação (+/-).

Botão de controlo do defletor de ar (13)

O botão do defletor de ar tem a função de fazer oscilar a pestana para a ventilação do ar. Se desejar voltar a ter a pestana fixa volte a pressionar o botão defletor de ar.

Seletor de velocidade da ventoinha (11)

A função de velocidade de ventoinha regula as duas velocidades possíveis da ventoinha, velocidade baixa e velocidade alta.

Função Descongelação

Quando o aparelho está a funcionar em temperaturas baixas (inferior a 12 °C) a superfície do evaporador pode acumular uma camada de gelo, o que poderá reduzir a eficácia do aparelho.

Quando isto acontece, o aparelho entra em modo temporário de descongelamento.

O símbolo de descongelação aparece no visor do painel de controlo. O aparelho irá funcionar com temperaturas de 5°C. O tempo que demora a descongelar pode variar. Se o aparelho congelar deverá ser desligado da corrente e reiniciado. Se a temperatura ambiente permanecer abaixo dos 5 °C deve desligar-se o aparelho.

Indicador de Depósito cheio

Este indicador aparece no visor do painel de controlo quando o depósito está cheio ou está posicionado incorretamente.

Quando o depósito de água está cheio, o aparelho pára e o indicador

de depósito cheio acende-se.

Retire com cuidado o depósito do aparelho, deslizando-o para fora pela parte da frente do aparelho.

Esvazie o depósito.

Com o depósito vazio volte a colocá-lo no aparelho e o aparelho começará a funcionar normalmente.

Drenagem contínua

Este aparelho está construído por forma a poder funcionar continuamente. Com o auxílio de um tubo de descarga ou mangueira PVC (não incluídos), poderá colocar o aparelho em funcionamento contínuo, sem este se desligar por motivo de enchimento do depósito de água: A funcionalidade de drenagem contínua pode ser iniciada seguindo os próximos passos, quando existam boas condições de drenagem perto do aparelho.

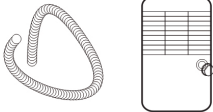
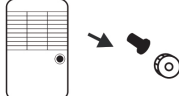
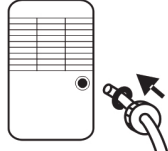
<p>1 - Prepare o tubo de drenagem da água. 2 - Desaperte a tampa do tampão de drenagem (7)</p>	
<p>3 - Retire a parte de borracha do interior da tampa.</p>	
<p>4 - Certifique-se que o tubo de drenagem passa corretamente pela tampa e pela anilha da tampa 5 - Aperte novamente a tampa no tampão de drenagem.</p>	

6 - Coloque o depósito na sua posição original.

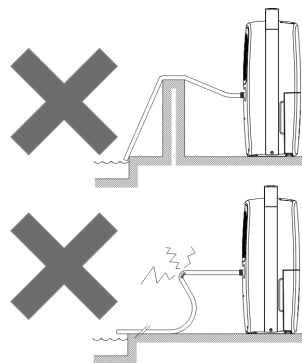
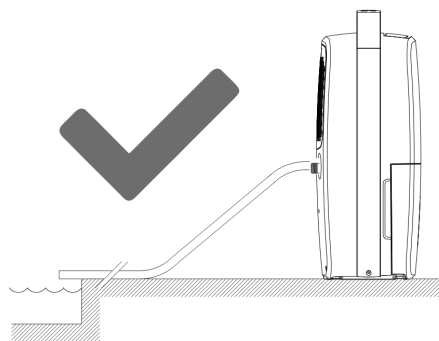
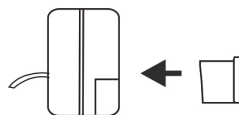

Como colocar corretamente a mangueira de drenagem em PVC

No modo de drenagem contínua a mangueira em PVC deve estar colocada abaixo do orifício de drenagem. Evite as superfícies desniveladas e não dobre a mangueira.

PRECAUÇÕES E ADVERTÊNCIAS

Esvazie a água do depósito de água quando este estiver cheio ou quando o indicador de depósito cheio aparecer no visor. Depois de esvaziar o depósito de água amovível, volte a colocá-lo na sua posição original. O aparelho retomará o seu funcionamento.

Sempre que o aparelho parar, deverá aguardar pelo menos 3 minutos antes de reiniciar o seu funcionamento, para prevenir danos no compressor.

Se o aparelho não iniciar o seu funcionamento ou se porventura parar intermitentemente por razões desconhecidas, verifique a extensão e a tomada de corrente. Caso estas estejam nas suas condições nor-

mais, desligue o aparelho da tomada de corrente e aguarde 10 minutos antes de reiniciar o aparelho.

Se passados os 10 minutos, o aparelho não reiniciar, entre em contacto com a FLAMA (linha de apoio ao consumidor 808 250 178) ou um Serviço de Assistência Técnica Autorizado.

Enquanto o aparelho se encontra em funcionamento, o compressor produz calor, o que poderá tornar a temperatura do compartimento mais elevada. Isto é uma situação normal e não afeta o funcionamento do aparelho.

LIMPEZA E MANUTENÇÃO

Por razões de segurança certifique-se de que o desumidificador está desligado antes de o limpar ou reparar.

Limpeza do exterior do desumidificador

- Limpe o exterior com um pano seco e limpo.
 - Caso o desumidificador esteja muito sujo, limpe com um detergente neutro e, em seguida, retire o detergente com um pano húmido.
- Não lave o aparelho com mangueira pois causará fuga de energia e risco de choque elétrico.

Sistema de filtração do Ar

Este aparelho está equipado com dois tipos de filtro, um filtro de ar ou partículas e um filtro de carvão ativado.

A função do filtro de ar é filtrar as poeiras ou impurezas do ar. Se o filtro estiver bloqueado por poeiras, o gasto de energia será superior ao normal. Para remover mais eficazmente a humidade, é recomendável que limpe os filtros a cada duas semanas.

O filtro de ar (b) remove partículas grandes, como poeira e pêlos de animais.

O filtro de carvão ativado (c) foi projetado para remover o cheiro a fumo e outros odores.

NOTA - É recomendável substituir o filtro de carvão ativado a cada 2-3 meses ou conforme necessário.

Limpeza dos filtros

- Retire a tampa dos filtros (a).
- Retire o filtro de ar (b).
- Limpe o filtro de ar com um aspirador ou lave-o com água limpa e seque-o, em seguida, com um pano seco.

ATENÇÃO - Nunca utilize o aparelho sem o filtro de ar colocado.

- Retire o filtro de carvão ativado (c) e substitua a cada 2-3 meses ou conforme necessário.
- Volte a colocar o filtro de carvão ativado no compartimento do filtro, o filtro de ar e a tampa do compartimento dos filtros antes de voltar a ligar o aparelho.

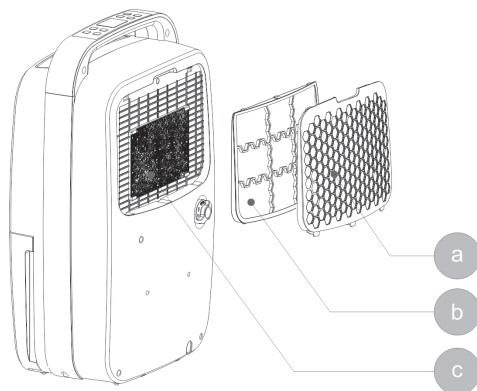

ARRUMAÇÃO / ARMAZENAMENTO

Se não for utilizar o aparelho durante muito tempo, siga os seguintes passos:

- Retire a ficha da tomada de corrente elétrica e esvazie o depósito de água. Deixe que o depósito de água e o desumidificador sequem por completo.
- Limpe os filtros de ar.
- Guarde o aparelho num local isento de poeiras, preferencialmente tapado com um revestimento em plástico.

ANOMALIA	CAUSA PROVÁVEL	RESOLUÇÃO
O aparelho não liga	Não há ligação à corrente	Ligar a ficha à corrente
	O depósito de água está cheio	Esvaziar o depósito de água
	O depósito não está bem colocado	Recolocar o depósito de água
Pouca capacidade de desumidificação	Filtro ar sujo	Limpar o filtro
	Entrada ou saída de ar bloqueada	Desbloquear a entrada ou saída de ar
Ruído	Aparelho não estável	Verificar se o aparelho se encontra numa posição estável
Paragem durante funcionamento	Temperatura do compartimento fora dos parâmetros	O aparelho retomará o funcionamento
	O depósito de água está cheio	Esvaziar o depósito de água

REQUISITOS DE INFORMAÇÃO

Alimentação	220V-240V~, 50Hz
Capacidade de desumidificação (30°C/RH80%)	30L/dia
Potência de entrada nominal	500W (30°C/80%)
Refrigerante / Carga	R290 / 0.129 kg
Temperatura de funcionamento	5°C- 32°C
Capacidade do reservatório	5.3 L
Dimensões (L x P x A) mm	372 x 586 x 247 mm
Peso líquido	15 kg

ANOMALIAS E REPARAÇÃO

Em caso de avaria, leve o aparelho a um Serviço de Assistência Técnica autorizado. Não tente desmontar ou reparar o aparelho, já que tal poderá acarretar perigos.



Este símbolo indica a recolha separada de equipamentos elétricos e eletrónicos.

O objetivo prioritário da recolha separada destes resíduos é reduzir a quantidade a eliminar, promover a reutilização, a reciclagem e outras formas de valorização, de forma a reduzir os seus efeitos negativos sobre o ambiente.

Quando fora de uso este aparelho não deverá ser descartado junto com os restantes resíduos urbanos não indiferenciados.

O utilizador é responsável por proceder à sua entrega gratuita nas instalações de recolha seletiva existentes para o efeito.

A retoma dos equipamentos fora de uso poderá igualmente ser efetuada pelos pontos de venda, na compra de um equipamento novo que seja equivalente e que desempenhe as mesmas funções.

Para obter informações mais detalhadas sobre os locais de recolha deverá dirigir-se à sua Câmara Municipal ou a um ponto de venda destes equipamentos.

ELIMINAÇÃO DO MATERIAL DE EMBALAGEM

Retire o aparelho da embalagem e retire o material de embalagem, incluindo etiquetas à exceção da placa de características técnicas e instruções técnicas do aparelho.

A embalagem protege o aparelho contra danos durante o transporte. Os materiais de embalagem são selecionados de acordo com os pontos de vista ambientalmente compatíveis e relacionados à reciclagem e, portanto, podem ser reciclados. Retornar a embalagem e todos os materiais de embalagem que não são mais necessários de volta ao circuito de material economiza as matérias-primas e reduz as quantidades de resíduos acumulados.

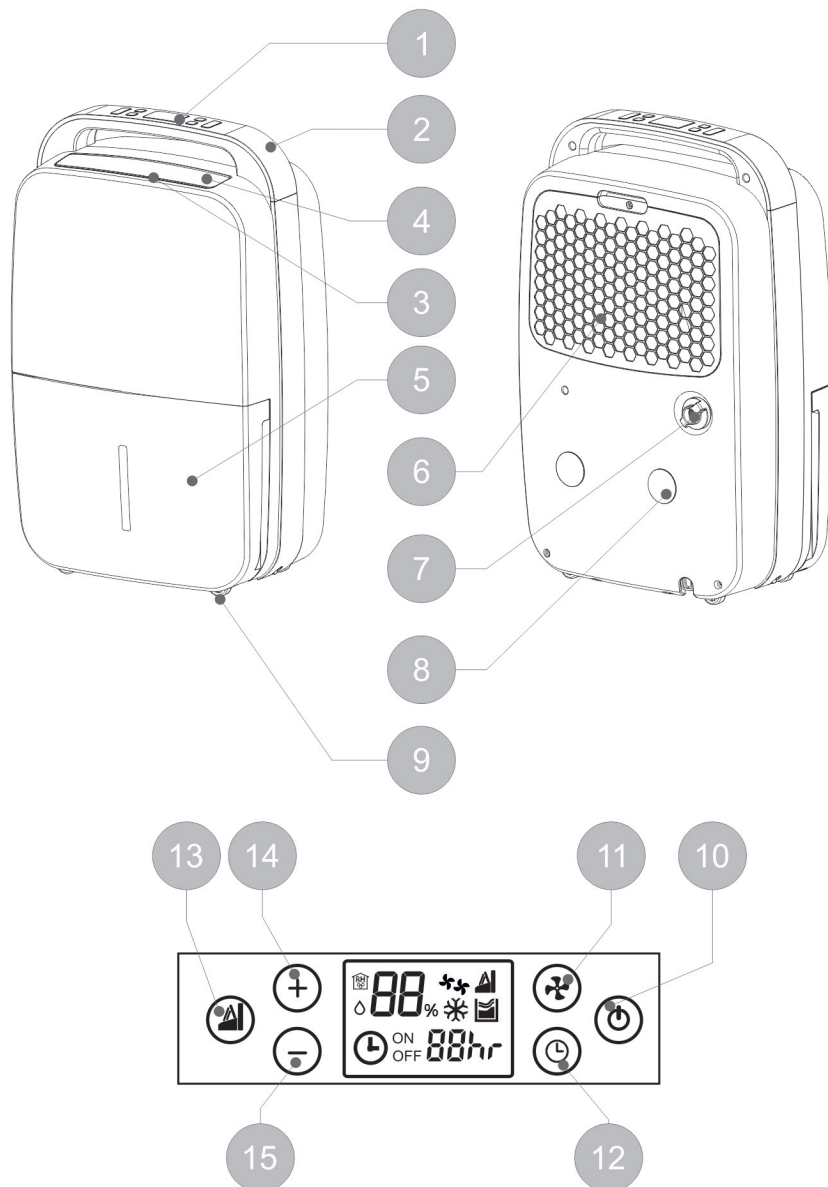

Los productos FLAMA son concebidos pensando en el bienestar y la satisfacción del consumidor, dando siempre prioridad a los más elevados patrones de calidad, funcionalidad y diseño.

1. Panel de control
2. Asa de transporte
3. Rejilla de salida de aire
4. Deflector de aire ajustable
5. Depósito de agua
6. Compartimento de filtro (aire y carbón)
7. Tapón para drenaje continuo
8. Gancho de almacenamiento del cable de alimentación
9. Ruedas
10. Interruptor encendido / apagado
11. Selector de velocidad del ventilador
12. Temporizador
13. Botón de control del deflector de aire
14. Botón de ajuste para aumentar
15. Botón de ajuste para disminuir

INDICACIONES DE VISUALIZACIÓN DEL PANEL DE CONTROL

 Indicador de humedad del ambiente

 Indicador de ajuste de humedad

 Delay start (programación de hora de inicio)

 Delay OFF (programación de fin de tiempo)

 Baja velocidad del ventilador

 Alta velocidad del ventilador



 Oscilación del deflector de aire

 Antihielo

 Depósito lleno

ADVERTENCIAS

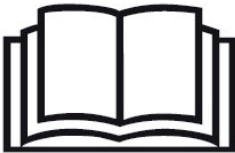
Estos símbolos están presentes en el aparato:

SÍMBOLO	DESCRIPCIÓN
	Este aparato contiene gas propano R290.
	Siga estrictamente las instrucciones de operación y mantenimiento en el manual.
	Lea todo el manual de instrucciones cuidadosamente antes de usar el aparato.
	No instale, opere ni almacene el aparato en un espacio inferior a 2m ² .

Lea todas las instrucciones cuidadosamente antes de usar el aparato por primera vez. Un uso que no cumpla con las instrucciones libera a FLAMA de todas las responsabilidades.

Después del transporte o la limpieza y el mantenimiento, deje la unidad durante 12 horas antes de conectarla a la fuente de alimentación.

Compruebe que la tensión de alimentación de la instalación corresponde a la inscripción en la placa de características del aparato. Este aparato debe conectarse a un enchufe de pared con toma de tierra.

Compruebe que el disyuntor al que va a conectar el deshumidificador sea al menos 6A.

Este aparato está diseñado solo para uso doméstico y en interiores.

No instale este aparato cerca de fuentes de calor, agua, ventanas o puertas de acceso exterior.

Este aparato está diseñado para deshumidificar áreas con exceso de humedad.

Al igual que con cualquier aparato, su uso por parte de niños debe estar sujeto a una vigilancia adecuada.

Este aparato puede ser utilizado por niños de 8 años de edad o más y por personas con capacidades físicas, sensoriales o mentales limitadas o falta de experiencia y conocimiento, si son supervisados o han recibido instrucciones sobre el uso del aparato y comprender con seguridad los riesgos que conlleva.

Los niños no deben jugar con el aparato.

Los niños no deben hacer la limpieza y el mantenimiento a

menos que tengan más de 8 años de edad y estén supervisados.

El aparato debe instalarse de acuerdo con las normas de instalación nacionales.

No utilice el aparato en un entorno potencialmente explosivo que contenga líquidos combustibles, gases o polvo. No utilice pintura, aerosoles de limpieza, aerosoles contra insectos o similares cerca del aparato.

No utilice este aparato en las inmediaciones del baño, la ducha o la piscina.

No desenchufe tirando del cable de alimentación.

Evite el uso de conectores o extensiones tipo "T".

Desenchufe el aparato después de cada uso.

Desenchufe el aparato de la toma eléctrica cada vez que inicie una operación de limpieza o mantenimiento.

Cuando apague el aparato, espere siempre al menos 3 minutos antes de volver a encenderlo.

Limpie el filtro de aire al menos una vez a la semana.

Este aparato debe ser transportado en posición vertical. Vaciar siempre el depósito de agua antes de transportarlo.

Advertencia: para evitar el sobrecalentamiento, no cubra el deshumidificador.

El deshumidificador no debe ubicarse cerca de una toma de corriente.

El aparato no debe colocarse inmediatamente debajo de una toma de corriente.

Es importante dejar un espacio circundante de aproximadamente 50 cm para una buena circulación de aire, lejos de objetos combustibles.

No utilice el aparato si no funciona correctamente o si está

dañado Cualquier intervención que no sea la limpieza debe ser realizada por un Servicio Autorizado FLAMA.

Este produto cumpre as Diretivas de Compatibilidade Electromagnética e de Baixa Tensão.

Este manual de instruções também está disponível no formato PDF em www.flama.pt.

Lea atentamente las advertencias.

Este aparato contiene 75gr de gas refrigerante R290.

R290 es un gas que cumple con las directivas europeas sobre medio ambiente. No perfore ninguno de los componentes del circuito de refrigerante.

Para descongelar y limpiar el aparato, no utilice instrumentos que no sean los recomendados en el manual (Mantenimiento y limpieza).

El aparato debe colocarse en un entorno donde no haya fuentes de ignición en funcionamiento continuo (por ejemplo, llamas libres, aparatos de gas o eléctricos).

No pinchar y quemar.

Los gases refrigerantes pueden ser inodoros.

El aparato debe instalarse, utilizarse y mantenerse en un área de más de 2 m².

Si el aparato se instala, conduce o almacena en un lugar sin ventilación, se debe evitar que se esdepósito cualquier fuga de refrigerante con el consiguiente riesgo de incendio o explosión debido a la ignición del refrigerante, causado por estufas eléctricas, hornos u otras fuentes. de ignición.

El aparato debe almacenarse de forma que se eviten daños mecánicos.

Las personas que trabajan o están involucradas en un circuito de refrigeración deben tener una certificación apropiada emitida por una entidad acreditada que acredite la competencia de la gestión de refrigerantes de acuerdo con una evaluación específica reconocida por las asociaciones sectoriales.

Los servicios de reparación deben realizarse según las recomendaciones del fabricante del aparato. Las operaciones de mantenimiento y reparación que requieren la asistencia de personal más calificado

deben llevarse a cabo bajo la supervisión de una persona experta en el uso de refrigerantes inflamables.

INFORMACIÓN GENERAL

Para lograr un óptimo rendimiento de su deshumidificador:

- La parte frontal, trasera y laterales deberán estar libres de obstáculos que puedan bloquear la entrada o la salida del aire:

- Frontal: mínimo de 10 cm.
- Trasera: mínimo de 20 cm.
- Laterales - mínimo de 20 cm.
- Cimo - mínimo de 30 cm.

- No lo coloque cerca de un radiador y de cualquier otra fuente de calor.

- Asegúrese de que todas las ventanas están cerradas para obtener una eficiencia máxima.

- Asegúrese de que el filtro se mantiene limpio. Esto previene un consumo innecesario de electricidad y garantiza una óptima eficiencia.

- No coloque el aparato sobre una superficie blanda o irregular mientras esté en funcionamiento para evitar que se produzcan ruidos o vibraciones.

- Nunca inserte ninguna varilla u otro objeto blando o duro en la estructura del aparato para evitar daños o fallos en el aparato.

La capacidad del deshumidificador depende de la temperatura y la humedad en la división. En temperaturas más bajas, se extraerá menos humedad.

Si la alimentación suministrada se detiene, el deshumidificador se reiniciará después de tres minutos (depende del modelo).

El período de intervalo automático protege el compresor.

ATENCIÓN:

- El deshumidificador debe colocarse en posición vertical durante al menos 12 horas antes de ponerlo en funcionamiento.
- No intente reemplazar el cable de alimentación o el enchufe, ya que esta es una operación peligrosa. Haga que sean reemplazados inmediatamente por un Centro de servicio autorizado Flama o personal calificado de manera similar para evitar riesgos.

FUNCIONAMIENTO

INDICACIONES DE VISUALIZACIÓN DEL PANEL DE CONTROL

 Indicador de humedad del ambiente

 Indicador de ajuste de humedad

 Delay start (programación de hora de inicio)

 Delay OFF (programación de fin de tiempo)

 Baja velocidad del ventilador

 Alta velocidad del ventilador

 Oscilación del deflector de aire

 Antihielo

 Depósito lleno

Encender / apagar el aparato - Botón ON / OFF (10)

Asegúrese de que el aparato esté enchufado.

Asegúrese de que el depósito de agua esté en la posición correcta. (Después de encender el aparato por primera vez, si se enciende el indicador de depósito lleno, retire el depósito y vuelva a colocarlo en la posición correcta).

Presione el botón ON / OFF.

Para apagar el aparato, presione el botón ON / OFF. Espere unos segundos hasta que se desactive toda la funcionalidad.

Desconecte el aparato de la red eléctrica desconectando el enchufe de la toma de corriente.

Ajuste: botón de aumento (14) y disminución (15)

Los botones de ajuste tienen la función de ajustar (aumentar o disminuir) el nivel de humedad deseado y ajustar el temporizador.

temporizador (12)

El botón del temporizador tiene la función de activar las funciones de inicio diferido y apagado diferido del aparato.

La función **Delay start** (programación de hora de inicio) solo se puede activar cuando el aparato está en espera / apagado. Al presionar el temporizador, la función delay start aparece en la pantalla del panel de control (1). Presione los botones de ajuste para programar el tiempo para que el aparato se encienda automáticamente.

La función Delay OFF (programación de fin de tiempo) puede activarse cuando el aparato está encendido. Al presionar el temporizador, la función delay off aparece en la pantalla del panel de control (1). Presione los botones de ajuste para programar el tiempo para que el aparato se apague automáticamente.

Humedad del ambiente

El indicador de humedad del ambiente muestra en el panel de control (1), tan pronto como se enciende el aparato, el nivel de humedad en la habitación.

Ajustar la humedad

Al visualizar la humedad del ambiente en el panel de control (1), puede ajustar el nivel de humedad que desea para el medio ambiente presionando los botones de ajuste (+/-).

Botón de control del deflector de aire (13)

El botón deflector de aire tiene la función de oscilar la pestaña para la ventilación del aire. Si desea volver a arreglar el latigazo, presione nuevamente el botón del deflector de aire.

Selector de velocidad del ventilador (11)

La función de velocidad del ventilador regula las dos posibles velocidades del ventilador, baja velocidad y alta velocidad.

Función de descongelación

Cuando el aparato está funcionando a bajas temperaturas (por debajo de 12 ° C), la superficie del evaporador puede acumular una capa de hielo, lo que puede reducir la eficiencia del aparato.

Cuando esto sucede, el aparato entra en un modo de descongelamiento temporal.

El símbolo de descongelamiento aparece en la pantalla del panel de control. El aparato funcionará a temperaturas de 5 ° C. El tiempo que lleva descongelar puede variar. Si el aparato se congela, debe desenchufarse y reiniciarse. Si la temperatura ambiente permanece por debajo de 5 ° C, el aparato debe estar apagado.

Indicador de depósito lleno

Este indicador aparece en la pantalla del panel de control cuando el depósito está lleno o está colocado incorrectamente.

Cuando el depósito de agua está lleno, el aparato se detendrá y el

indicador de depósito lleno se encenderá.

Retire con cuidado el depósito del aparato deslizándolo hacia afuera por la parte delantera del aparato.

Vaciar el depósito.

Con el depósito vacío, vuelva a colocarlo en el aparato y el aparato comenzará a funcionar normalmente.

Drenaje continuo

Este aparato está diseñado para poder funcionar continuamente. Con la ayuda de un tubo de descarga o una manguera de PVC (no incluida), puede poner el aparato en funcionamiento continuo, sin desconectarlo debido al llenado del depósito de agua:

La funcionalidad de drenaje continuo puede iniciarse siguiendo los siguientes pasos, cuando haya buenas condiciones de drenaje cerca del aparato.

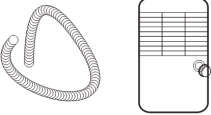
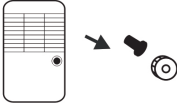
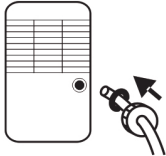
<p>1 - Prepare la tubería de drenaje de agua. 2 - Desenrosque la tapa del tapón de drenaje (7)</p>	
<p>3 - Retire la parte de goma dentro de la cubierta.</p>	
<p>4 - Asegúrese de que el tubo de drenaje pase correctamente a través de la cubierta y a través del nido de la cubierta 5 - Apriete la tapa del tapón de drenaje nuevamente.</p>	

6 - Coloque el depósito en su posición original.

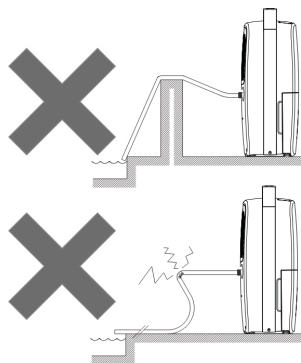
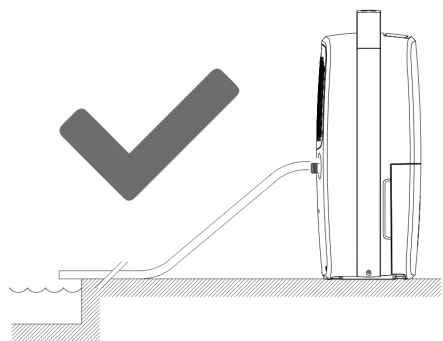
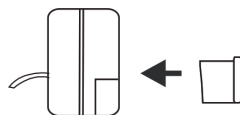

Cómo colocar correctamente la manguera de drenaje de PVC

En modo de drenaje continuo, la manguera de PVC debe colocarse debajo del orificio de drenaje. Evite superficies irregulares y no doble la manguera.

PRECAUCIONES Y ADVERTENCIAS

Vacíe el agua del depósito de agua cuando esté llena o cuando aparezca el indicador de depósito lleno en la pantalla. Después de vaciar el depósito de agua extraíble, vuelva a colocarlo en su posición original. El aparato reanudará la operación.

Cada vez que el aparato se detiene, debe esperar al menos 3 minutos antes de reiniciar su funcionamiento, para evitar daños al compresor. Si el aparato no arranca o si se detiene de forma intermitente por razones desconocidas, verifique la extensión y la toma de corriente. Si están en condiciones normales, desenchufe el aparato de la toma de corriente y espere 10 minutos antes de reiniciarlo.

Si después de 10 minutos, el aparato no se reinicia, comuníquese con FLAMA (línea de atención al cliente 808 250 178) o con un Servicio de asistencia técnica autorizado.

Mientras el aparato está en funcionamiento, el compresor produce calor, lo que puede aumentar la temperatura de la habitación. Esta es una situación normal y no afecta el funcionamiento del aparato.

LIMPIEZA Y MANTENIMIENTO

Por razones de seguridad, asegúrese de que el deshumidificador esté apagado antes de limpiarlo o repararlo.

Limpieza del exterior del deshumidificador

- Limpie el exterior con un paño limpio y seco.
- Si el deshumidificador está muy sucio, límpielo con un detergente neutro y luego retírelo con un paño húmedo.

No lave el aparato con una manguera, ya que esto provocará fugas de energía y riesgo de descarga eléctrica.

Sistema de filtración de aire

Este aparato está equipado con dos tipos de filtro, un filtro de aire o partículas y un filtro de carbón activado.

La función del filtro de aire es filtrar el polvo o las impurezas del aire. Si el filtro está bloqueado por el polvo, el gasto de energía será mayor de lo normal. Para eliminar la humedad de manera más efectiva, se recomienda que limpie los filtros cada dos semanas.

El filtro de aire (b) elimina partículas grandes, como polvo y pelo de animales.

El filtro de carbón activado (c) está diseñado para eliminar el olor a humo y otros olores.

NOTA - Se recomienda reemplazar el filtro de carbón activado cada 2-3 meses o según sea necesario.

Limpieza de los filtros

- Retire la tapa del filtro (a).
- Retire el filtro de aire (b).
- Limpie el filtro de aire con una aspiradora o lávelo con agua limpia y luego séquelo con un paño seco.

ADVERTENCIA - Nunca use el aparato sin el filtro de aire en su lugar.

- Retire el filtro de carbón activado (c) y reemplácelo cada 2-3 meses o según sea necesario.
- Vuelva a colocar el filtro de carbón activado en el compartimento del filtro, el filtro de aire y la tapa del compartimento del filtro antes de volver a encender el aparato.

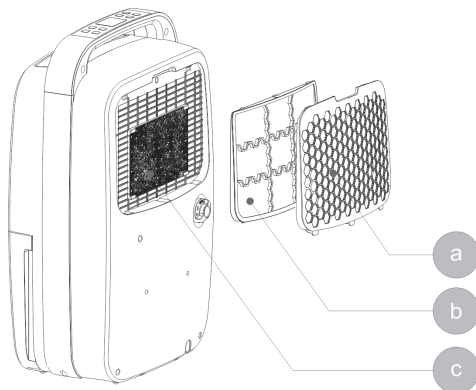

ALMACENAMIENTO

Si no va a utilizar el aparato durante mucho tiempo, siga estos pasos:

- Retire el enchufe de la toma de corriente y vacíe el depósito de agua. Permita que el depósito de agua y el deshumidificador se sequen por completo.
- Limpiar los filtros de aire.
- Almacene el aparato en un lugar sin polvo, preferiblemente cubierto con una cubierta de plástico.

ANOMALIA	CAUSA PROBABLE	RESOLUCIÓN
El aparato no enciende	No hay conexión de alimentación	Conecte el enchufe a la red eléctrica.
	El depósito de agua está lleno.	Vaciar el depósito de agua.
	El depósito no está bien colocado.	Sustitución del depósito de agua
Poca capacidad de deshumidificación.	Filtro de aire sucio	Limpiar el filtro
	Entrada o salida de aire bloqueada	Desbloquee la entrada o salida de aire
Ruido	Aparato no estable	Compruebe que el aparato esté en una posición estable.
Parage durante la operación	Temperatura ambiente fuera de los parámetros	El aparato reanudará la operación.
	El depósito de agua está lleno.	Vaciar el depósito de agua.

REQUISITOS DE INFORMACIÓN

Alimentación	220V-240V~, 50Hz
Capacidad de deshumidificación (30°C/RH80%)	30L/día
Potencia de entrada nominal	500W (30°C/80%)
Refrigerante / Carga	R290 / 0.129 kg
Temperatura de funcionamiento	5°C- 32°C
Capacidad del depósito	5.3 L
Dimensiones (W x D x H) mm	372 x 586 x 247 mm
Peso neto	15 kg

ANOMALÍAS Y REPARACIÓN

En caso de avería llevar el aparato a un Servicio de Asistencia Técnica autorizado. No intente desmontarlo o repararlo ya que puede existir peligro.



Este símbolo indica la recogida separada de equipos eléctricos y electrónicos.

El objetivo prioritario de la recogida de estos residuos es reducir la cantidad a eliminar, promover la reutilización, el reciclado y otras formas de valorización, para reducir sus efectos negativos sobre el medio ambiente.

Cuando este aparato esté fuera de uso, no debe desecharse con los demás residuos urbanos no diferenciados.

El usuario es responsable de proceder a su entrega gratuita en las instalaciones de recogida selectiva existentes para ello.

La recuperación de los equipamientos fuera de uso también podrá ser realizada por los puntos de venta, en la compra de un equipamiento nuevo que sea equivalente y que desempeñe las mismas funciones.

Para obtener información más detallada sobre los locales de recogida debe dirigirse a su Ayuntamiento o a un punto de venta de estos equipamientos.

ELIMINACIÓN DEL MATERIAL DE EMBALAJE

Retire el aparato del embalaje y retire el material de embalaje, incluyendo etiquetas a excepción de la placa de características técnicas del aparato.

El embalaje protege el aparato contra daños durante el transporte. Los materiales de embalaje se seleccionan de acuerdo con los puntos de vista ambientalmente compatibles y relacionados con el reciclado y, por lo tanto, se pueden reciclar.

Volver el embalaje y todos los materiales de embalaje que ya no son necesarios de vuelta al circuito de material ahorra las materias primas y reduce las cantidades de residuos acumulados.

CONDIÇÕES DE GARANTIA

1. Guarde cuidadosamente o comprovativo de compra (talão) deste produto. Quando se efetua a reparação nestas condições, o técnico exigirá o respetivo comprovativo de compra. Essa assistência só lhe poderá ser prestada depois de ter provado com o comprovativo de compra que o seu aparelho se encontra dentro do prazo de garantia.
2. O prazo de garantia deste aparelho é de 2 anos a partir da data de aquisição.
3. Dentro do prazo de garantia, repararemos ou substituiremos, gratuitamente todas as peças que, na utilização normal do aparelho, se tenham deteriorado em consequência de defeito comprovado de material ou de fabrico.
4. Não estão cobertas por esta garantia, lâmpadas, peças facilmente quebráveis, de vidro ou de plástico ou quaisquer outras deficiências que não prejudiquem o bom funcionamento do mesmo.
5. Não nos responsabilizamos por estragos causados pela utilização deficiente ou descuidada do aparelho, pela ligação a corrente elétrica diferente da indicada na etiqueta de características do aparelho, por deficiente instalação elétrica ou por causas atmosféricas, químicas ou eletroquímicas. Serão declinadas outras reclamações ou pedidos de indemnização relativos a objetos que não façam parte integrante do aparelho.
6. A prestação duma assistência a coberto da garantia, não prolonga o prazo da mesma. Só dentro deste prazo é que são prestadas assistências ao abrigo da garantia. o direito a esta só é reconhecido ao primeiro comprador do aparelho e não pode ser transmitido a terceiros.
7. A garantia caduca quando pessoas não autorizadas tenham tentado efetuar reparações, modificações ou substituições de peças no aparelho.
8. Todas as despesas e riscos de transporte para a nossa fabrica ou vice-versa serão sempre por conta do comprador.

CONDIÇÕES DE GARANTIA

Para obtenção do serviço de Assistência Técnica durante o período de garantia de 24 meses após a data da compra, é necessário:

A apresentação da Fatura/comprovativo de Compra, onde conste o modelo e o número de fabrico do produto (sempre que possível).

Nota: A não apresentação dos documentos referidos, será motivo para a não prestação de serviços a coberto da garantia.

CONDICIONES DE LA GARANTÍA

1. Conserve en lugar seguro el comprobativo de compra del aparato. Cuando se realice una reparación que cumpla las condiciones, el técnico exigirá el comprobativo de compra correspondiente. Sólo se le podrá prestar asistencia después de haber comprobado con el comprobativo de compra, que su aparato se encuentra dentro del plazo de garantía.
2. El plazo de garantía de este aparato es de 2 años a partir de la fecha de compra.
3. Dentro del plazo de garantía, repararemos o sustituiremos de manera gratuita, todas las piezas que dentro de un uso normal del aparato, se hayan deteriorado como consecuencia de un defecto del material o de fabricación.
4. Esta garantía no cubre bombillas, piezas que se rompan con facilidad, de vidrio o de plástico o cualquier deficiencia que no perjudique al buen funcionamiento del mismo.
5. No nos responsabilizamos de los daños causados por el uso indebido o descuidado del aparato, por enchufarlo a una corriente eléctrica diferente de la que se indica en la etiqueta de características del aparato, por una instalación eléctrica deficiente o por causas atmosféricas, químicas o electroquímicas. Se declinarán las reclamaciones o solicitudes de indemnización relativas a objetos que no formen parte integrante del aparato.
6. La prestación de una asistencia cubierta por la garantía, no prolonga el plazo de la misma. Sólo se presta asistencia cubierta por la garantía cuando está dentro de este plazo. Sólo se reconoce el derecho a esta garantía al primer comprador del aparato y no se puede transmitir a terceros.
7. La garantía caduca cuando personas no autorizadas han intentado realizar reparaciones, modificaciones o sustituciones de piezas en el aparato.
8. Todos los gastos y riesgos de transporte hacia o desde nuestra fábrica, corren a cuenta del comprador.

CONDICIONES DE LA GARANTÍA

Para obtener el servicio de Asistencia Técnica durante el periodo de garantía de 24 meses a partir de la fecha de la compra, es necesario:

La presentación de la Factura/Recibo de compra, donde conste el modelo y el número de fábrica del producto (cuando sea posible).

Nota: La no presentación de los documentos indicados, será motivo para la no prestación de los servicios cubiertos por la garantía.

FLAMA

FLAMA - Fábrica de Louças e Electrodomésticos, S.A.
Zona Industrial | Apartado 2041 | 3701-906 Cesar
PORTUGAL

Tel. +351 256 850 170 • Fax +351 256 850 179
E-Mail: info@flama.pt • <http://www.flama.pt>

I1331.00