



SANDWICHERA - MANUAL DE INSTRUCCIONES  
SANDWICH MAKER - INSTRUCTION MANUAL  
GRILLE PAIN SANDWICH - MANUEL D'INSTRUCTIONS  
TORRADEIRA EM SANDVÍCHE - MANUAL DE INSTRUÇÕES  
SANDWITXERA - MANUAL D'INSTRUCCIONS



**SW 7150**

Sonifer,S.A.  
Avenida de Santiago, 86  
30007 Murcia España  
sonifer@sonifer.es  
www.orbegozo.com  
Made in PRC

Lea atentamente este manual antes de utilizar este aparato y guárdelo para futuras consultas. Sólo así podrá obtener los mejores resultados y la máxima seguridad de uso.

Read this manual carefully before running this appliance and save it for reference in order to obtain the best results and ensure safe use.

Veuillez lire attentivement ce manuel avant d'utiliser cet appareil et conservez-le pour toute consultation future. C'est la seule façon d'obtenir les meilleurs résultats et une sécurité optimale d'utilisation.

Leia este manual cuidadosamente antes de utilizar este aparelho e guarde-o para consulta futura. Só assim, poderá obter os melhores resultados e a máxima segurança na utilização.

Llegiu atentament aquest manual abans d'utilitzar aquest aparell i deseu-lo per a futures consultes. Només així podreu obtenir els millors resultats i la màxima seguretat d'ús.

**INDICACIONES DE SEGURIDAD**

Lea detenidamente las instrucciones de uso de este aparato antes de su puesta en funcionamiento y procure guardar este manual, la garantía, el recibo y la caja con su embalaje.

**Indicaciones generales**

- 1.** Este aparato pueden utilizarlo niños con edad de 8 años y superior y personas con capacidades físicas, sensoriales o *mentales* reducidas o falta de experiencia y conocimiento, si se les ha dado la supervisión o formación apropiadas respecto al uso del aparato de una manera segura y comprenden los peligros que implica. Los niños no deben jugar con el aparato. La limpieza y el mantenimiento a realizar por el usuario no deben realizarlo los niños sin supervisión.
- 2.** Se deberá supervisar a los niños para asegurarse de que no juegan con este aparato.
- 3.** Mantenga el aparato y su cable fuera del alcance de los niños menores de 8 años.
- 4. PRECAUCIÓN:** Para la seguridad de sus niños no deje material de embalaje (bolsas de plástico, cartón, polietileno etc.) a su alcance.

- 5.** Si el cable de alimentación está dañado, debe ser sustituido por el fabricante, el servicio técnico o cualquier otro profesional cualificado.
- 6.** No desconecte nunca tirando del cable.
- 7.** No lo ponga en funcionamiento si el cable o el enchufe están dañados o si observa que el aparato no funciona correctamente.
- 8.** No manipule el aparato con las manos mojadas.
- 9.** No sumergir el aparato en agua o cualquier otro líquido.
- 10.** Antes de su limpieza observe que el aparato está desconectado.
- 11.** El aparato debe instalarse de acuerdo con la reglamentación nacional para instalaciones eléctricas.
- 12.** Este aparato es sólo para uso doméstico.
- 13.** En caso de necesitar una copia del manual de instrucciones, puede encontrarla en nuestra página web:[www.orbegozo.com](http://www.orbegozo.com)
- 14.** ADVERTENCIA: En caso de mala utilización, existe riesgo de posibles heridas.

## Consejos específicos

- **PRECAUCIÓN:** Las superficie puede permanecer caliente durante o después de su uso. 
- El aparato no está destinado a ser puesto en funcionamiento por medio de un temporizador externo o un sistema separado de control remoto.
- La seguridad eléctrica del aparato se garantiza solamente en caso de que esté conectado a una instalación de tierra eficaz tal como prevén las vigentes normas de seguridad eléctrica. El fabricante no puede ser considerado responsable de daños derivados de la falta de toma de tierra de la instalación.
- Desaconsejamos el uso de adaptadores, clavijas y/o cables de extensión. Si dichos elementos fueran indispensables, use sólo adaptadores que respeten las normas de seguridad vigentes, cuidando en no sobrepasar el límite de potencia indicado en el adaptador y/o en el cable de extensión
- **Atención:** cuando el aparato está en funcionamiento genera temperaturas muy elevadas. No lo toque

durante el funcionamiento. Se deben tomar las medidas necesarias para evitar el riesgo de quemaduras, incendios y demás daños a personas o propiedades por el contacto con los lados o la parte superior del aparato durante su utilización o el enfriamiento del mismo.

- Antes de enchufar el aparato, compruebe si el voltaje indicado en la parte inferior del mismo se corresponde con el voltaje de red local.
- No utilice el aparato si el cable de red, la clavija o el mismo aparato están dañados.
- No deje que el cable de alimentación cuelgue del borde de la mesa o encimera donde esté colocado el aparato.
- Mantenga el cable de alimentación alejado de superficies calientes.
- No deje nunca el aparato en funcionamiento sin vigilancia.
- Precaliente siempre las placas antes de colocar los sándwiches en las mismas.
- Coloque el aparato sobre una superficie plana y estable con suficiente espacio libre alrededor.

- Deje que el aparato se enfríe completamente antes de limpiar el aparato y guardarlo.
- No toque nunca las placas con objetos afilados o abrasivos, ya que podría dañar la superficie antiadherente.
- Desenchufe siempre el aparato después de usarlo.
- Limpie siempre el aparato después de usarlo.
- Colocar el equipo sobre un apoyo resistente al calor.
- Para evitar acumulación de calor, no colocar el equipo directamente debajo de un armario. Proveer de suficiente espacio libre.
- Este aparato no es un grill y no está diseñado para preparar alimentos que no sean sándwiches.
- Tener cuidado del vapor que sale al abrir las planchas de horneado.
- El pan puede quemarse. Por este motivo no se puede ubicar nunca la sandwichera debajo de cortinas u otros materiales inflamables.

## IDENTIFICACIÓN DE PIEZAS

Antes de utilizar su sandwichera por primera vez, debe familiarizarse con todas las piezas. Lea atentamente todas las instrucciones y precauciones.

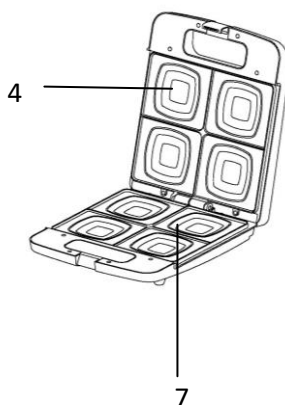
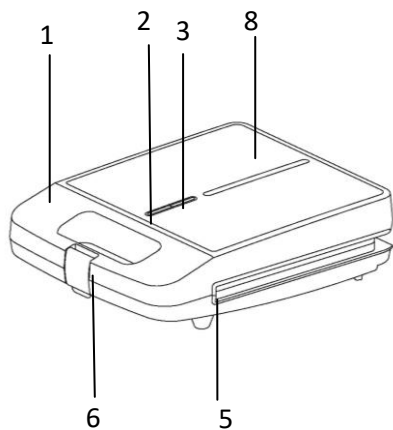

1. Carcasa superior
2. Indicador de encendido
3. Indicador de listo
4. Placa superior
5. Carcasa inferior
6. Bloqueo del asa
7. Placa inferior
8. Chapa decorativa de acero inoxidable

## USANDO SU SANDWICHERA

Antes de utilizar el aparato por primera vez, retire todos los materiales de embalaje y compruebe que las placas de cocción estén limpias y sin polvo. Si es necesario, límpielas con un paño húmedo. Para obtener mejores resultados, vierta una cucharadita de aceite vegetal sobre las placas antiadherentes. Extiéndalo con un papel de cocina absorbente y limpie el exceso de aceite. Asegúrese de que la sandwichera esté colocada sobre una superficie plana y uniforme, alejada de otras fuentes de calor y de fácil acceso.

Cuando la sandwichera se calienta por primera vez, puede emitir un poco de humo o de olor. Esto es normal en muchos aparatos de calefacción. Esto no afecta a la seguridad del aparato. El olor desaparecerá con el tiempo.

- Inserte el enchufe en la toma de corriente, notará que el indicador de listo está apagado, indicando que la sandwichera ha comenzado a precalentarse.
- Deje que su sandwichera se precaliente hasta que el indicador de listo se encienda. Esto indica que las placas de cocción han alcanzado la temperatura correcta para cocinar.
- Para obtener mejores resultados, rocíe ligeramente las placas de cocción con aceite de cocina en aerosol antes de usarlas. Esto facilitará la extracción de los sándwiches después de cocinarlos.
- Coloque los sándwiches en el centro de la placa y cierre con cuidado la sandwichera para no desmontar los sándwiches.

- Dejar cocinar durante aproximadamente 3 a 5 minutos o hasta que esté dorado. El indicador de listo puede servirle de guía para saber si están cocinados los sándwiches.
- Para retirar los sándwiches, utilice siempre una espátula de plástico o madera. Nunca utilice objetos afilados ni herramientas metálicas, ya que dañarían la superficie antiadherente de las placas de cocción.

## LIMPIEZA Y CUIDADO

**IMPORTANTE: ANTES DE LIMPIAR, ASEGÚRESE DE QUE LAS PLACAS DE COCCIÓN SE HAYAN ENFRIADO COMPLETAMENTE.**

- Desconecte siempre el aparato de la red eléctrica y desenchúfelo de la toma de corriente antes y después de limpiarlo. Asegúrese de que el aparato se haya enfriado por completo antes de limpiarlo para evitar quemaduras.
- Las placas de cocción están recubiertas con una superficie antiadherente, por lo que no requieren mucha limpieza. Simplemente límpielas con un paño húmedo.
- No sumerja la sandwichera en agua ni en otros líquidos.
- No utilice estropajos, polvos ni limpiadores abrasivos.
- No colocar en el lavavajillas.
- Antes del próximo uso, engrase ligeramente las placas de cocción para retirar fácilmente los sándwiches, etc.

## ALMACENAMIENTO

- Desenchufe siempre la sandwichera antes de guardarla.
- Asegúrese siempre de que la sandwichera esté fría y seca antes de encordarla.
- Para minimizar el espacio de almacenamiento en su cocina, la sandwichera se puede almacenar verticalmente.

## ESPECIFICACIÓN:

- 220-240 V ~ 50/60 Hz
- POTENCIA: 1400W

**ELIMINACIÓN DEL ELECTRODOMÉSTICO VIEJO**

En base a la Norma europea 2012/19/EU de Residuos de aparatos Eléctricos y Electrónicos (RAEE), los electrodomésticos viejos no pueden ser arrojados en los contenedores municipales habituales; tienen que ser recogidos selectivamente para optimizar la recuperación y reciclado de los componentes y materiales que los constituyen, y reducir el impacto en la salud humana y el medioambiente. El símbolo del cubo de basura tachado se marca sobre todos los productos para recordar al consumidor la obligación de separarlos para la recogida selectiva. El consumidor debe contactar con la autoridad local o con el vendedor para informarse en relación a la correcta eliminación de su electrodoméstico viejo.

**DECLARACIÓN DE CONFORMIDAD:**

Este dispositivo cumple con los requisitos de la Directiva de Baja Tensión 2014/35/EU y los requisitos de la directiva de Compatibilidad Electromagnética 2014/30/EU.

**GARANTÍA**

Este aparato está cubierto y cuenta con el derecho de la garantía legal conforme a la legislación vigente desde la fecha de compra. Conserve el ticket de compra para poder reclamar su derecho a la garantía. Para encontrar el servicio más cercano a su localización contacte a través del siguiente enlace web: <https://orbegozo.com/asistencia-tecnica/>

Para cualquier tipo de consulta, duda o incidencia puede ponerse en contacto con nosotros a través de nuestro correo electrónico reflejado en la página principal de este manual o a través de nuestro servicio de asistencia técnica en <https://orbegozo.com/contacto/>

Orbegozo no se hace responsable de los componentes y accesorios que son objeto de desgaste debido al uso, así como los compuestos perecederos o que se hayan deteriorado por un uso indebido. Tampoco se hará responsable si el propietario ha modificado técnicamente el aparato. Consulte las condiciones legales en nuestra página web.

**SAFETY INSTRUCTIONS**

Please read the instructions for use of this appliance carefully before using it and make sure to keep this manual, the warranty, the receipt and the box with its packaging.

**General indications**

- 1.** This appliance can be used by children aged from 8 years and above and persons with reduced physical, sensory or *mental capabilities* or lack of experience and knowledge if they have been given supervision or appropriate training concerning use of the appliance in a safe way and understand the hazards involved. Children shall not play with the appliance. Cleaning and user maintenance shall not be made by children without supervision.
- 2.** Children should be supervised to ensure that they do not play with this appliance.
- 3.** Keep the appliance and its cord out of the reach of children under 8 years of age.
- 4. CAUTION:** For the safety of your children, do not leave packaging material (plastic bags, cardboard, polyethylene, etc.) within their reach.

- 5.** If the power cord is damaged, it must be replaced by the manufacturer, service technician or other qualified professional.
- 6.** Never disconnect by pulling on the cord.
- 7.** Do not operate if the cord or plug is damaged or if you notice that the appliance is not working properly.
- 8.** Do not handle the appliance with wet hands.
- 9.** Do not immerse the appliance in water or any other liquid.
- 10.** Before cleaning, make sure the appliance is unplugged.
- 11.** The appliance must be installed in accordance with national regulations for electrical installations.
- 12.** This appliance is for domestic use only.
- 13.** If you need a copy of the instruction manual, you can find it on our website: [www.orbegozo.com](http://www.orbegozo.com)
- 14.** WARNING: There is a risk of possible injury if used incorrectly.

## Specific advice

- CAUTION: Surface may remain hot during or after use. 
- The appliance is not intended to be operated by means of an external timer or separate remote control system.
- The electrical safety of the appliance is only guaranteed if it is connected to an effective earthing system as required by current electrical safety standards. The manufacturer cannot be held liable for damage resulting from the lack of earthing of the system.
- We do not recommend the use of adapters, plugs and/or extension cables. If such items are essential, only use adapters that comply with current safety standards, taking care not to exceed the power limit indicated on the adapter and/or extension cable.
- **Caution:** the appliance generates very high temperatures when in operation. Do not touch it during operation. Necessary measures must be taken to avoid the risk of burns, fire and other damage to persons or property caused by contact with the sides or top of the appliance during use or while it is cooling down.

- Before plugging in the appliance, check whether the voltage indicated on the bottom of the appliance corresponds to the local mains voltage.
- Do not use the appliance if the power cord, plug or appliance itself are damaged.
- Do not let the power cord hang over the edge of the table or counter where the appliance is placed.
- Keep the power cord away from hot surfaces.
- Never leave the appliance running unattended.
- Always preheat the plates before placing sandwiches on them.
- Place the appliance on a flat and stable surface with sufficient free space around it.
- Allow the appliance to cool completely before cleaning and storing the appliance.
- Never touch the plates with sharp or abrasive objects, as this may damage the non-stick surface.
- Always unplug the appliance after use.
- Always clean the appliance after use.
- Place the equipment on a heat-resistant support.

- To avoid heat build-up, do not place the equipment directly under a cabinet. Provide sufficient free space.
- This appliance is not a grill and is not designed to prepare foods other than sandwiches.
- Be careful of the steam that escapes when opening the baking sheets.
- Bread can burn. For this reason, the sandwich maker should never be placed under curtains or other flammable materials.

## PARTS IDENTIFICATION

Before using your sandwich maker For the first time, you should familiarize yourself with all the parts. Read all instructions and precautions carefully.

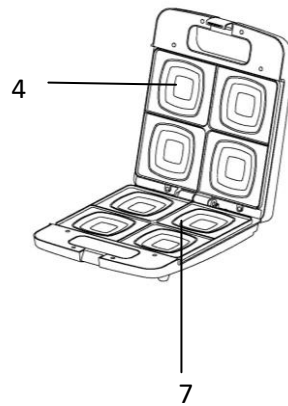
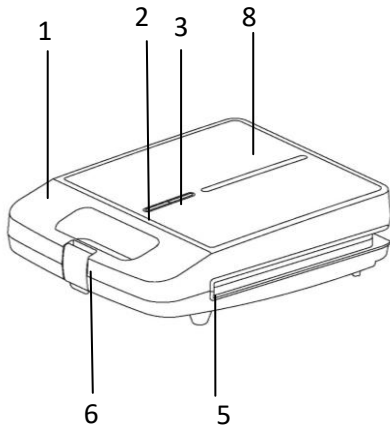

1. Upper housing
2. Power indicator
3. Ready indicator
4. Upper plate
5. Lower housing
6. Handle lock
7. Bottom plate
8. Stainless steel decorative plate

## USING YOUR SANDWICH BOX

Before using the appliance for the first time, remove all packaging materials and check that the cooking plates are clean and free of dust. If necessary, wipe them with a damp cloth. For best results, pour a teaspoon of vegetable oil onto the non-stick plates. Spread it with absorbent kitchen paper and wipe off any excess oil. Make sure that the sandwich maker is placed on a flat, even surface, away from other heat sources and within easy reach.

When the sandwich maker When heating for the first time, it may emit a little smoke or smell. This is normal for many heating appliances. This does not affect the safety of the appliance. The smell will disappear over time.

- Insert the plug into the power socket, you will notice that the ready indicator is off, indicating that the sandwich maker has begun to preheat.
- Let your sandwich maker preheat until the ready indicator lights up. This indicates that the cooking plates have reached the correct temperature for cooking.
- For best results, lightly spray the cooking plates with cooking spray before use. This will make removing the sandwiches easier after cooking.
- Place the sandwiches in the centre of the plate and carefully close the sandwich maker so as not to disassemble the sandwiches.
- Allow to cook for approximately 3 to 5 minutes or until golden brown. The ready indicator can serve as a guide to whether the sandwiches are cooked.

- Always use a plastic or wooden spatula to remove sandwiches. Never use sharp objects or metal tools, as they will damage the non-stick surface of the cooking plates.

## CLEANING AND CARE

**IMPORTANT: BEFORE CLEANING, MAKE SURE THE COOKING PLATES HAVE COOLED COMPLETELY.**

Always disconnect the appliance from the mains and unplug it from the socket before and after cleaning. Make sure the appliance has cooled down completely before cleaning to avoid burns.

- The cooking plates are coated with a non-stick surface, so they do not require much cleaning. Simply wipe them with a damp cloth.
- Do not immerse the sandwich maker in water or other liquids.
- Do not use scouring pads, powders or abrasive cleaners.
- Do not place in the dishwasher.
- Before next use, lightly oil the cooking plates for easy removal of sandwiches, etc.

## STORAGE

- Always unplug the sandwich maker before storing it.
- Always make sure that the sandwich maker is cool and dry before stringing.
- To minimize storage space in your kitchen, the sandwich maker can be stored vertically.

## SPECIFICATION:

- 220-240 V ~ 50/60 Hz
- POWER: 1400W

**ELIMINATION OF THE HOUSEHOLD APPLIANCE OLD**

In base to the Rule European 2012/19/EU of Waste of devices Electrical and Electronics (WEEE), the household appliances old No they can be thrown in the regular municipal containers; they have to be collected selectively for optimize the recovery and recycling of the components and materials that the constitute, and reduce he impact in the health human and he environment. He symbol of the cube of trash crossed out HE brand about all the products for remember to the consumer the obligation of separate them for collection selective. The consumer should contact the local authority or the seller for information regarding the correct elimination of his appliance old.

**STATEMENT OF ACCORDANCE:**

This device complies with the requirements of the Low Voltage Directive 2014/35/EU and the requirements of the directive Compatibility Electromagnetic 2014/30/EU.

**WARRANTY**

This appliance is covered and has the right to a legal guarantee in accordance with current legislation from the date of purchase. Keep the purchase receipt in order to claim your right to the guarantee. To find the service closest to your location, contact us through the following web link: <https://orbegozo.com/asistencia-tecnica/>

For any type of query, doubt or incident you can contact us through our email reflected on the main page of this manual or through our technical assistance service at <https://orbegozo.com/contacto/>

Orbegozo is not responsible for components and accessories that are subject to wear and tear due to use, as well as perishable components or those that have deteriorated due to improper use. Nor will it be responsible if the owner has technically modified the appliance. Please consult the legal conditions on our website.

**CONSIGNES DE SÉCURITÉ**

Lisez attentivement la notice d'utilisation de cet appareil avant de le mettre en service et veillez à conserver ce manuel, la garantie, le reçu et la boîte avec son emballage.

**Instructions générales**

- 1.** Cet appareil peut être utilisé par des enfants âgés de 8 ans et plus et des personnes ayant des capacités physiques, sensorielles ou *mentales réduites* ou un manque d'expérience et de connaissances s'ils ont reçu une supervision ou une formation appropriée concernant l'utilisation de l'appareil en toute sécurité et comprennent les dangers. cela implique. Les enfants ne doivent pas jouer avec l'appareil. Le nettoyage et l'entretien à effectuer par l'utilisateur ne doivent pas être effectués par des enfants sans surveillance.
- 2.** Les enfants doivent être surveillés pour s'assurer qu'ils ne jouent pas avec cet appareil.
- 3.** Gardez l'appareil et son cordon hors de portée des enfants de moins de 8 ans.

- 4. ATTENTION** : Pour la sécurité de vos enfants, ne laissez pas de matériel d'emballage (sacs plastiques, carton, polyéthylène, etc.) à leur portée.
- 5.** Si le cordon d'alimentation est endommagé, il doit être remplacé par le fabricant, un centre de service ou un autre professionnel qualifié.
- 6.** Ne déconnectez jamais en tirant sur le câble.
- 7.** N'utilisez pas l'appareil si le cordon ou la fiche est endommagé ou si vous remarquez que l'appareil ne fonctionne pas correctement.
- 8.** Ne manipulez pas l'appareil avec les mains mouillées.
- 9.** Ne plongez pas l'appareil dans l'eau ou tout autre liquide.
- 10.** Avant le nettoyage, assurez-vous que l'appareil est débranché.
- 11.** L'appareil doit être installé conformément aux réglementations nationales en matière d'installations électriques.
- 12.** Cet appareil est destiné à un usage domestique uniquement.

**13.** Si vous avez besoin d'une copie du manuel d'instructions, vous pouvez la trouver sur notre site Web : [www.orbegozo.com](http://www.orbegozo.com)

**14. AVERTISSEMENT:** En cas de mauvaise utilisation, il existe un risque de blessures possibles.

### Conseils spécifiques

- **ATTENTION:** Les surfaces peuvent rester chaudes pendant ou après utilisation. 
- L'appareil n'est pas destiné à être utilisé au moyen d'une minuterie externe ou d'un système de télécommande séparé.
- La sécurité électrique de l'appareil n'est garantie que s'il est connecté à une installation de mise à la terre efficace comme le prévoient les réglementations en vigueur en matière de sécurité électrique. Le fabricant ne peut être tenu responsable des dommages résultant du manque de mise à la terre de l'installation.
- Nous déconseillons l'utilisation d'adaptateurs, de fiches et/ou de rallonges. Si ces éléments sont indispensables, utilisez uniquement des adaptateurs

conformes aux règles de sécurité en vigueur, en prenant soin de ne pas dépasser la limite de puissance indiquée sur l'adaptateur et/ou sur la rallonge.

- **Attention** : lorsque l'appareil est en fonctionnement, il génère des températures très élevées. Ne le touchez pas pendant le fonctionnement. Les mesures nécessaires doivent être prises pour éviter les risques de brûlures, d'incendies et autres dommages aux personnes ou aux biens dus au contact avec les côtés ou le dessus de l'appareil pendant l'utilisation ou le refroidissement.
- Avant de brancher l'appareil, vérifiez si la tension indiquée au bas de l'appareil correspond à la tension du secteur local.
- N'utilisez pas l'appareil si le câble d'alimentation, la fiche ou l'appareil lui-même est endommagé.
- Ne laissez pas le cordon d'alimentation pendre du bord de la table ou du comptoir où l'appareil est placé.
- Gardez le cordon d'alimentation éloigné des surfaces chaudes.
- Ne laissez jamais l'appareil fonctionner sans surveillance.

- Préchauffez toujours les assiettes avant d'y déposer des sandwichs.
- Placez l'appareil sur une surface plane et stable avec suffisamment d'espace libre autour.
- Laissez l'appareil refroidir complètement avant de le nettoyer et de le ranger.
- Ne touchez jamais les plaques avec des objets pointus ou abrasifs car cela pourrait endommager la surface antiadhésive.
- Débranchez toujours l'appareil après utilisation.
- Nettoyez toujours l'appareil après utilisation.
- Placer l'équipement sur un support résistant à la chaleur.
- Pour éviter l'accumulation de chaleur, ne placez pas l'équipement directement sous une armoire. Prévoyez suffisamment d'espace libre.
- Cet appareil n'est pas un grill et n'est pas conçu pour préparer des aliments autres que des sandwichs.
- Attention à la vapeur qui s'échappe lors de l'ouverture des plaques de cuisson.

- Le pain peut brûler. Pour cette raison, la machine à sandwich ne peut jamais être placée sous des rideaux ou d'autres matériaux inflammables.

## IDENTIFICATION DES PIÈCES

Avant d'utiliser votre appareil à sandwich Pour la première fois, vous devez vous familiariser avec toutes les pièces. Lisez attentivement toutes les instructions et précautions.

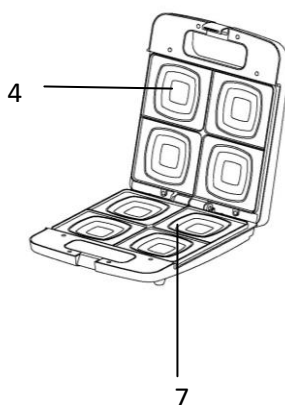
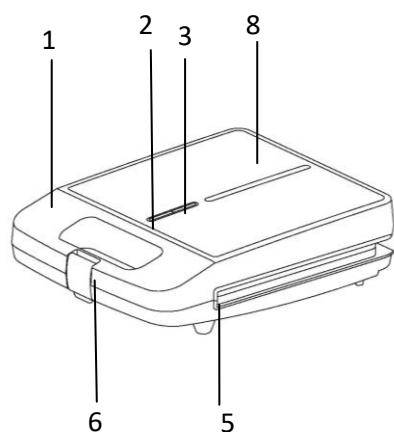

1. Majuscules
2. Indicateur d'alimentation
3. Indicateur prêt
4. Plaque supérieure
5. Logement inférieur
6. Verrouillage de la poignée
7. Plaque inférieure
8. Plaque décorative en acier inoxydable

## UTILISER VOTRE BOL À SANDWICH

Avant d'utiliser l'appareil pour la première fois, retirez tous les matériaux d'emballage et vérifiez que les plaques de cuisson sont propres et exemptes de poussière. Si nécessaire, nettoyez-les avec un chiffon humide. Pour de meilleurs résultats, versez une cuillère à café d'huile végétale sur les plaques antiadhésives. Étalez-le avec du papier absorbant et essuyez l'excès d'huile. Assurez-vous que la machine à sandwich est placée sur une surface plane et uniforme, loin des autres sources de chaleur et facilement accessible.

Quand le fabricant de sandwichs Lorsqu'il est chauffé pour la première fois, il peut émettre un peu de fumée ou d'odeur. Ceci est normal pour de nombreux appareils de chauffage. Cela n'affecte pas la sécurité de l'appareil. L'odeur disparaîtra avec le temps.

- Insérez la fiche dans la prise, vous remarquerez que le voyant prêt est éteint, indiquant que la machine à sandwich a commencé à se réchauffer.
- Laissez votre machine à sandwich préchauffer jusqu'à ce que le voyant prêt s'allume. Cela indique que les tables de cuisson ont atteint la bonne température pour la cuisson.

- Pour de meilleurs résultats, vaporisez légèrement les plaques de cuisson avec un enduit à cuisson avant utilisation. Cela facilitera le retrait des sandwichs après la cuisson.
- Disposez les sandwichs au centre de l'assiette et fermez soigneusement la machine à sandwich pour ne pas démonter les sandwichs.
- Laisser cuire environ 3 à 5 minutes ou jusqu'à ce qu'ils soient dorés. L'indicateur de préparation peut servir de guide pour savoir si les sandwichs sont cuits.
- Pour retirer les sandwichs, utilisez toujours une spatule en plastique ou en bois. N'utilisez jamais d'objets pointus ou d'outils métalliques car ils endommageraient la surface antiadhésive des plaques de cuisson.

## NETTOYAGE ET ENTRETIEN

**IMPORTANT: AVANT DE NETTOYER, ASSUREZ-VOUS QUE LES TABLES DE CUISSON SONT COMPLÈTEMENT REFROIDIES.**

Débranchez toujours l'appareil du secteur et débranchez-le de la prise avant et après l'avoir nettoyé. Assurez-vous que l'appareil a complètement refroidi avant de le nettoyer pour éviter les brûlures.

- Les plaques de cuisson sont recouvertes d'une surface antiadhésive, elles ne nécessitent donc pas beaucoup de nettoyage. Essuyez-les simplement avec un chiffon humide.
- Ne plongez pas l'appareil à sandwich dans l'eau ou d'autres liquides.
- N'utilisez pas de tampons à récurer, de poudres ou de nettoyeurs abrasifs.
- Ne pas mettre au lave-vaisselle.
- Avant la prochaine utilisation, graissez légèrement les plaques de cuisson pour faciliter le retrait des sandwichs, etc.

## STOCKAGE

- Débranchez toujours la machine à sandwich avant de le sauvegarder.
- Assurez-vous toujours que l'appareil à sandwich est frais et sec avant d'enfiler.
- Pour minimiser l'espace de stockage dans votre cuisine, la machine à sandwich peut être rangée verticalement.

## SPÉCIFICATION:

- 220-240 V ~ 50/60 Hz
- PUISSANCE: 1 400 W

**ÉLIMINATION DE LA APPAREILS MÉNAGERS VIEUX**

Dans base à le Règle européen 2012/19/UE de Déchets de appareils électroménagers Électrique et Électronique (DEEE), le appareils électroménagers vieux Non ils peuvent être jeté dans le conteneurs municipaux réguliers; doivent être collectés de manière sélective pour optimiser le récupération et recyclage de le composants et matériels que le constituer, et réduire il impact dans le santé humain et il environnement. Il symbole de cube de poubelle barré IL marque à propos tous le produits pour souviens-toi au consommateur le obligation de séparez-les pour la collecte sélectif. Le consommateur doit contacter l'autorité locale ou le vendeur pour obtenir des informations concernant le correct suppression de son appareil électroménager vieux.

**DÉCLARATION DE CONFORMITÉ:**

Cet appareil est conforme aux exigences de la directive basse tension 2014/35/UE et aux exigences de la directif Compatibilité Électromagnétique 2014/30/UE.

**GARANTIE**

Cet appareil est couvert et bénéficie de la garantie légale conformément à la législation en vigueur à compter de la date d'achat. Conservez le ticket de caisse pour pouvoir faire valoir votre droit à la garantie. Pour trouver le service le plus proche de chez vous, contactez-nous via le lien web suivant : <https://orbegozo.com/asistencia-tecnica/>

Pour tout type de question, doute ou incident, vous pouvez nous contacter via notre email reflété sur la page principale de ce manuel ou via notre service d'assistance technique à <https://orbegozo.com/contacto/>

Orbegozo n'est pas responsable des composants et accessoires sujets à l'usure due à l'utilisation, ainsi que des composés périssables ou détériorés en raison d'une mauvaise utilisation. Elle ne sera pas non plus tenue responsable si le propriétaire a modifié techniquement l'appareil. Consultez les conditions légales sur notre site internet.

**INSTRUÇÕES DE SEGURANÇA**

Leia atentamente as instruções de uso deste aparelho antes de colocá-lo em funcionamento e guarde este manual, a garantia, o recibo e a caixa com sua embalagem.

**Instruções gerais**

- 1.** Este aparelho pode ser usado por crianças com idade igual ou superior a 8 anos e pessoas com capacidades físicas, sensoriais ou *mentais reduzidas* ou com falta de experiência e conhecimento, desde que tenham recebido supervisão ou treinamento adequado sobre o uso do aparelho de maneira segura e compreendam os perigos isso implica. As crianças não devem brincar com o dispositivo. A limpeza e manutenção a cargo do utilizador não devem ser realizadas por crianças sem supervisão.
- 2.** As crianças devem ser supervisionadas para garantir que não brinquem com este aparelho.
- 3.** Mantenha o aparelho e o cabo fora do alcance de crianças menores de 8 anos.

- 4. CUIDADO:** Para a segurança dos seus filhos, não deixe materiais de embalagem (sacos plásticos, papelão, polietileno, etc.) ao seu alcance.
- 5.** Se o cabo de alimentação estiver danificado, deverá ser substituído pelo fabricante, centro de serviço ou outro profissional qualificado.
- 6.** Nunca desconecte puxando pelo cabo.
- 7.** Não opere o aparelho se o cabo ou plugue estiver danificado ou se você notar que o aparelho não está funcionando corretamente.
- 8.** Não manuseie o aparelho com as mãos molhadas.
- 9.** Não mergulhe o dispositivo em água ou qualquer outro líquido.
- 10.** Antes de limpar, certifique-se de que o dispositivo esteja desconectado.
- 11.** O aparelho deve ser instalado de acordo com os regulamentos nacionais para instalações elétricas.
- 12.** Este aparelho destina-se apenas a uso doméstico.
- 13.** Caso necessite de uma cópia do manual de instruções, você pode encontrá-lo em nosso site: [www.orbegozo.com](http://www.orbegozo.com)

**14. AVISO:** Em caso de uso indevido, existe risco de possíveis lesões.

### **Dicas específicas**

- **CUIDADO:** As superfícies podem permanecer quentes durante ou após o uso. 
- O aparelho não se destina a ser operado por meio de um temporizador externo ou sistema de controle remoto separado.
- A segurança elétrica do dispositivo só é garantida se estiver conectado a uma instalação de aterramento eficaz, conforme previsto pelas normas de segurança elétrica em vigor. O fabricante não pode ser responsabilizado por danos derivados da falta de ligação à terra da instalação.
- Desaconselhamos a utilização de adaptadores, fichas e/ou cabos de extensão. Se estes elementos forem imprescindíveis, utilize apenas adaptadores que cumpram as normas de segurança em vigor, tendo o cuidado de não ultrapassar o limite de potência indicado no adaptador e/ou no cabo de extensão.

- **Atenção:** quando o aparelho está em funcionamento gera temperaturas muito elevadas. Não toque nele durante a operação. Devem ser tomadas as medidas necessárias para evitar o risco de queimaduras, incêndios e outros danos a pessoas ou propriedades devido ao contato com as laterais ou parte superior do aparelho durante o uso ou resfriamento.
- Antes de ligar o aparelho, verifique se a tensão indicada na parte inferior do aparelho corresponde à tensão da rede local.
- Não utilize o aparelho se o cabo de alimentação, a ficha ou o próprio aparelho estiverem danificados.
- Não deixe o cabo de alimentação pendurado na borda da mesa ou balcão onde o aparelho está colocado.
- Mantenha o cabo de alimentação longe de superfícies quentes.
- Nunca deixe o aparelho funcionando sem supervisão.
- Sempre pré-aqueça os pratos antes de colocar sanduíches neles.
- Coloque o aparelho sobre uma superfície plana e estável com espaço livre suficiente ao seu redor.

- Deixe o aparelho esfriar completamente antes de limpá-lo e guardá-lo.
- Nunca toque nas placas com objetos pontiagudos ou abrasivos, pois isso pode danificar a superfície antiaderente.
- Sempre desligue o aparelho após o uso.
- Limpe sempre o aparelho após o uso.
- Coloque o equipamento sobre um suporte resistente ao calor.
- Para evitar o acúmulo de calor, não coloque o equipamento diretamente sob um gabinete. Forneça espaço livre suficiente.
- Este aparelho não é um grelhador e não foi concebido para preparar outros alimentos além de sanduíches.
- Tenha cuidado com o vapor que sai ao abrir as assadeiras.
- O pão pode queimar. Por este motivo, a sanduicheira nunca deve ser colocada sob cortinas ou outros materiais inflamáveis.

## IDENTIFICAÇÃO DA PEÇA

Antes de usar sua sanduicheira Pela primeira vez, você deve se familiarizar com todas as peças. Leia atentamente todas as instruções e precauções.

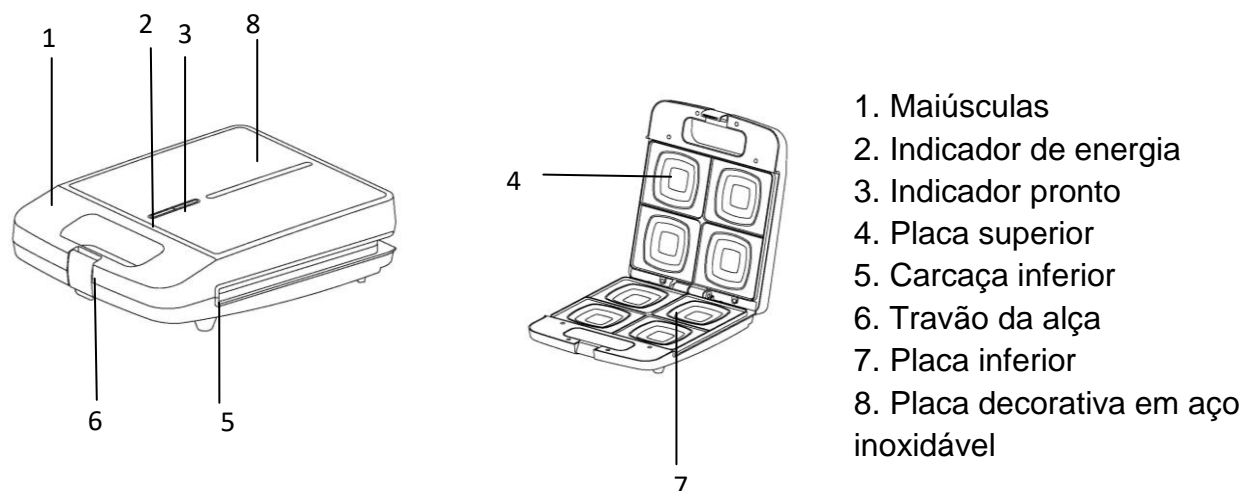

## USANDO SEU TAÇA DE SANDUÍCHE

Antes de utilizar o aparelho pela primeira vez, retire todos os materiais de embalagem e verifique se as placas de cozedura estão limpas e sem pó. Se necessário, limpe-os com pano úmido. Para melhores resultados, coloque uma colher de chá de óleo vegetal nas placas antiaderentes. Espalhe com papel absorvente de cozinha e limpe o excesso de óleo. Certifique-se de que a sanduicheira esteja colocada sobre uma superfície plana e plana, longe de outras fontes de calor e de fácil acesso.

Quando a sanduicheira Quando aquecido pela primeira vez, pode emitir um pouco de fumaça ou odor. Isto é normal para muitos dispositivos de aquecimento. Isto não afeta a segurança do dispositivo. O cheiro desaparecerá com o tempo.

- Insira o plugue na tomada, você notará que o indicador de pronto está apagado, indicando que a sanduicheira começou a esquentar.
- Deixe sua sanduicheira pré-aquecer até o indicador pronto acende. Isso indica que os cooktops atingiram a temperatura correta para cozinhar.
- Para obter melhores resultados, borrife levemente as placas de cozimento com spray de cozinha antes de usar. Isso tornará mais fácil retirar os sanduíches após o cozimento.
- Coloque os sanduíches no centro do prato e feche a sanduicheira com cuidado para não desmontar os sanduíches.
- Deixe cozinhar por aproximadamente 3 a 5 minutos ou até dourar. O indicador de pronto pode servir como um guia para saber se os sanduíches estão cozidos.

- Para retirar os sanduíches, use sempre uma espátula de plástico ou madeira. Nunca utilize objetos pontiagudos ou ferramentas metálicas, pois podem danificar a superfície antiaderente das placas de cozimento.

## LIMPEZA E CUIDADOS

**IMPORTANTE: ANTES DE LIMPAR, CERTIFIQUE-SE DE QUE OS COOKTOPS ESTÃO COMPLETAMENTE ESFRIADOS.**

Desligue sempre o aparelho da rede eléctrica e retire a ficha da tomada antes e depois de o limpar. Certifique-se de que o aparelho esfriou completamente antes de limpá-lo para evitar queimaduras.

- As placas de cozedura estão revestidas com uma superfície antiaderente, pelo que não necessitam de muita limpeza. Basta limpá-los com um pano úmido.
- Não mergulhe a sanduicheira em água ou outros líquidos.
- Não utilize esfregões, pós ou produtos de limpeza abrasivos.
- Não coloque na máquina de lavar louça.
- Antes da próxima utilização, unte levemente as placas de cozimento para facilitar a remoção de sanduíches, etc.

## ARMAZENAR

- Sempre desligue a sanduicheira antes de salvá-lo.
- Certifique-se sempre de que a sanduicheira está fresco e seco antes de amarrar.
- Para minimizar o espaço de arrumação na sua cozinha, a sanduicheira pode ser guardada na vertical.

## ESPECIFICAÇÃO:

- 220-240 V ~ 50/60 Hz
- POTÊNCIA: 1400W



### **ELIMINAÇÃO DO ELETRODOMÉSTICOS VELHO**

Em base para o Regra europeu 2012/19/UE de Desperdício de eletrodomésticos Elétrica e Eletrônica (REEE), o eletrodomésticos velho Não eles podem ser jogado em o contentores municipais regulares;  devem ser coletados seletivamente para otimizar o recuperação e reciclagem de o componentes e materiais que o constituir, e reduzir ele impacto em o saúde humano e ele ambiente. Ele símbolo de cubo de lixo riscado ELE marca sobre todos o produtos para lembrar para o consumidor o obrigação de separe-os para coleção seletivo. O consumidor deve contactar a autoridade local ou o vendedor para obter informações sobre o correto remoção de dele eletrodoméstico velho.

### **DECLARAÇÃO DE CONFORMIDADE:**

Este dispositivo está em conformidade com os requisitos da Diretiva de Baixa Tensão 2014/35/UE e os requisitos da diretiva Compatibilidade Eletromagnético 2014/30/UE.

### **GARANTIA**

Este dispositivo está coberto e tem direito a garantia legal de acordo com a legislação vigente a partir da data da compra. Guarde o recibo de compra para poder reivindicar o seu direito à garantia. Para encontrar o serviço mais próximo da sua localização, entre em contato conosco através do seguinte link: <https://orbegozo.com/asistencia-tecnica/>

Para qualquer tipo de consulta, dúvida ou incidente, pode contactar-nos através do nosso email refletido na página principal deste manual ou através do nosso serviço de assistência técnica em <https://orbegozo.com/contacto/>

A Orbegozo não se responsabiliza por componentes e acessórios que estejam sujeitos a desgaste devido ao uso, bem como por compostos perecíveis ou que tenham se deteriorado devido ao uso indevido. Também não será responsabilizado se o proprietário tiver modificado tecnicamente o dispositivo. Consulte as condições legais no nosso site.

**INDICACIONS DE SEGURETAT**

Llegiu detingudament les instruccions d'ús d'aquest aparell abans de la posada en funcionament i procureu desar aquest manual, la garantia, el rebut i la caixa amb el seu embalatge.

**Indicacions generals**

- 1.** Aquest aparell el poden utilitzar nens amb edat de 8 anys i superior i persones amb capacitats físiques, sensorials o *mentals* reduïdes o manca d'experiència i coneixement, si se'ls ha donat la supervisió o formació apropiades respecte a l'ús de l'aparell d'una manera segura i comprenen els perills que implica. Els nens no han de jugar amb l'aparell. La neteja i el manteniment que ha de fer l'usuari no l'han de fer els nens sense supervisió.
- 2.** Cal supervisar els nens per assegurar-se que no juguen amb aquest aparell.
- 3.** Mantingueu l'aparell i el cable fora de l'abast dels nens menors de 8 anys.
- 4. ATENCIÓ:** Per a la seguretat dels vostres nens no deixeu material d'embalatge (bosses de plàstic, cartró, polietilè, etc.) al vostre abast.

- 5.** Si el cable d'alimentació està danyat, ha de ser substituït pel fabricant, el servei tècnic o qualsevol altre professional qualificat.
- 6.** No desconnecteu mai estirant el cable.
- 7.** No el poseu en funcionament si el cable o l'endoll estan malmesos o si observeu que l'aparell no funciona correctament.
- 8.** No manipuleu l'aparell amb les mans mullades.
- 9.** No submergiu l'aparell en aigua o qualsevol altre líquid.
- 10.** Abans de netejar, observeu que l'aparell està desconnectat.
- 11.** L'aparell s'ha d'instal·lar segons la reglamentació nacional per a instal·lacions elèctriques.
- 12.** Aquest aparell és només per a ús domèstic.
- 13.** En cas de necessitar una còpia del manual d'instruccions, podeu trobar-la a la nostra pàgina web: [www.orbegozo.com](http://www.orbegozo.com)
- 14.** ADVERTIMENT: En cas de mala utilització, hi ha risc de possibles ferides.

## Consells específics

- **ATENCIÓ:** Les superfícies poden romandre calentes durant o després del seu ús. 
- L'aparell no està destinat a ser engegat per mitjà d'un temporitzador extern o un sistema separat de control remot.
- La seguretat elèctrica de l'aparell es garanteix només en cas que estigui connectat a una instal·lació de terra eficaç tal com preveuen les normes de seguretat elèctrica vigents. El fabricant no pot ser considerat responsable de danys derivats de la manca de presa de terra de la instal·lació.
- Desaconsellem utilitzar adaptadors, clavilles i/o cables d'extensió. Si aquests elements fossin indispensables, utilitzeu només adaptadors que respectin les normes de seguretat vigents, tenint cura de no sobrepassar el límit de potència indicat a l'adaptador i/o al cable d'extensió
- **Atenció:** quan l'aparell està en funcionament genera temperatures molt elevades. No el toqueu durant el funcionament. S'han de prendre les mesures necessàries per evitar el risc de cremades, incendis i altres danys a

persones o propietats pel contacte amb els costats o la part superior de l'aparell durant la seva utilització o el refredament.

- Abans d'endollar l'aparell, comproveu si el voltatge indicat a la part inferior es correspon amb el voltatge de xarxa local.
- No utilitzeu l'aparell si el cable de xarxa, la clavilla o el mateix aparell estan malmesos.
- No deixeu que el cable d'alimentació pengi de la vora de la taula o el taulell on estigui col·locat l'aparell.
- Mantingueu el cable d'alimentació allunyat de superfícies calentes.
- No deixeu mai l'aparell en funcionament sense vigilància.
- Preescalfeu sempre les plaques abans de col·locar els sandvitxos a les mateixes.
- Col·loqueu l'aparell sobre una superfície plana i estable amb prou espai lliure al voltant.
- Deixeu que l'aparell es refredi completament abans de netejar l'aparell i desar-lo.

- No toqueu mai les plaques amb objectes afilats o abrasius, ja que podria danyar la superfície antiadherent.
- Desendolleu sempre l'aparell després d'utilitzar-lo.
- Netegeu sempre l'aparell després d'utilitzar-lo.
- Col·loqueu l'equip sobre un suport resistent a la calor.
- Per evitar acumulació de calor, no col·loqueu l'equip directament sota un armari. Proveir de prou espai lliure.
- Aquest aparell no és un grill i no està dissenyat per preparar aliments que no siguin sandvitxos.
- Tenir cura del vapor que surt en obrir les planxes de fornejat.
- El pa es pot cremar. Per aquest motiu no es pot ubicar mai la sandvitxera sota cortines o altres materials inflamables.

## IDENTIFICACIÓ DE PECES

Abans d'utilitzar la vostra sandvitxera per primer cop, s'ha de familiaritzar amb totes les peces. Llegiu atentament totes les instruccions i precaucions.

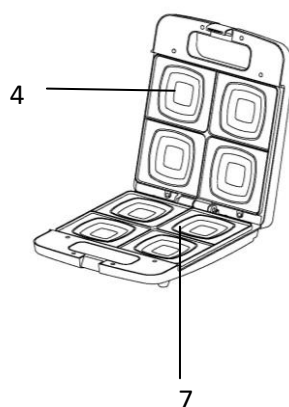
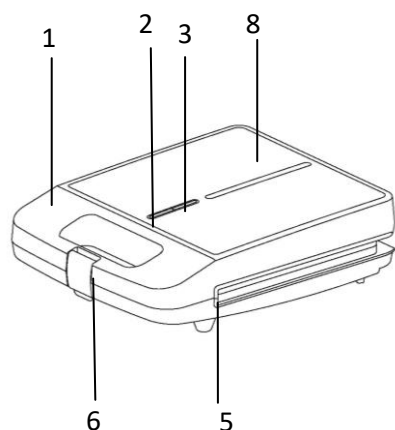

1. Carcassa superior
2. Indicador d'encesa
3. Indicador de llest
4. Placa superior
5. Carcassa inferior
6. Bloqueig de la nansa
7. Placa inferior
8. Xapa decorativa d'acer inoxidable

## USANT EL SEU SANDWITXERA

Abans d'utilitzar l'aparell per primera vegada, traieu tots els materials d'embalatge i comproveu que les plaques de cocció estiguin netes i sense pols. Si cal, netegeu-les amb un drap humit. Per obtenir millors resultats, aboqueu una culleradeta d'oli vegetal sobre les plaques antiadherents. Esteneu-lo amb un paper de cuina absorbent i netegeu l'excés d'oli. Assegureu-vos que la sandvitxera estigui col·locada sobre una superfície plana i uniforme, allunyada d'altres fonts de calor i de fàcil accés.

Quan la sandvitxera s'escalfa per primera vegada, podeu emetre una mica de fum o d'olor. Això és normal en molts aparells de calefacció. Això no afecta la seguretat de l'aparell. L'olor desapareixerà amb el temps.

- Inserir l' endoll a la presa de corrent, notarà que l' indicador de llest està apagat, indicant que la sandvitxera ha començat a preescalfar-se.
- Deixeu que la seva sandvitxera es preescalfi fins que l'indicador de llest s'encén. Això indica que les plaques de cocció han arribat a la temperatura correcta per cuinar.
- Per obtenir millors resultats, ruixeu lleugerament les plaques de cocció amb oli de cuina en aerosol abans de fer-les servir. Això facilitarà l'extracció dels sandvitxos després de cuinar-los.
- Col·loqueu els sandvitxos al centre de la placa i tanqueu amb cura la sandvitxera per no desmuntar els sandvitxos.

- Deixeu cuinar durant aproximadament 3 a 5 minuts o fins que estigui daurat. L'indicador de llest us pot servir de guia per saber si estan cuinats els sandvitxos.
- Per retirar els sandvitxos, utilitzeu sempre una espàtula de plàstic o fusta. Mai utilitzeu objectes afilats ni eines metàl·liques, ja que farien malbé la superfície antiadherent de les plaques de cocció.

## NETEJA I CURA

**IMPORTANT: ABANS DE NETEJAR, ASSEGUREU-VOS QUE LES PLAQUES DE COCCIÓ S'HAGI REFRIGAT COMPLETAMENT.**

- Desconnecteu sempre l'aparell de la xarxa elèctrica i desconnecteu-lo de la presa de corrent abans i després de netejar-lo.
- Les plaques de cocció estan recobertes amb una superfície antiadherent, per la qual cosa no requereixen molta neteja. Simplement netegeu-les amb un drap humit.
- No submergiu la sandvitxera en aigua ni en altres líquids.
- No utilitzeu fregalls, pólvores ni netejadors abrasius.
- No col·locar al rentaplats.
- Abans del proper ús, greixeu lleugerament les plaques de cocció per retirar fàcilment els sandvitxos, etc.

## EMMAGATZEMATGE

- Desendolieu sempre la sandvitxera abans de desar-la.
- Assegureu-vos sempre que la sandvitxera estigui freda i seca abans d'encordar-la.
- Per minimitzar l'espai d'emmagatzematge a la cuina, la sandvitxera es pot emmagatzemar verticalment.

## ESPECIFICACIÓ:

- 220-240 V ~ 50/60 Hz
- POTÈNCIA: 1400W

**ELIMINACIÓ DEL ELECTRODOMÈSTIC VELL**

A base a la Norma europea 2012/19/EU de Residus de aparells Elèctrics i Electrònics (RAEE), els electrodomèstics vells no poden ser llançats a els contenidors municipals habituals; han de ser recollits selectivament per optimitzar la recuperació i reciclat de els components i materials que els constitueixen, i reduir el impacte a la salut humana i el medi ambient. El símbol del cub de escombraries ratllat es marca sobre tots els productes per recordar al consumidor la obligació de separar-los per a la recollida selectiva. El consumidor ha de contactar amb l'autoritat local o amb el venedor per informar-se en relació amb la correcta eliminació de la seva electrodomèstic vell.

**DECLARACIÓ DE CONFORMITAT:**

Aquest dispositiu compleix els requisits de la Directiva de Baixa Tensió 2014/35/EU i els requisits de la directiva de Compatibilitat Electromagnètica 2014/30/EU.

**GARANTIA**

Aquest aparell està cobert i compta amb el dret de la garantia legal d'acord amb la legislació vigent des de la data de compra. Conserveu el tiquet de compra per poder reclamar el vostre dret a la garantia. Per trobar el servei més proper a la seva localització contacteu a través del següent enllaç web: <https://orbegozo.com/asistencia-tecnica/>

Per a qualsevol tipus de consulta, dubte o incidència podeu posar-vos en contacte amb nosaltres a través del nostre correu electrònic reflectit a la pàgina principal d'aquest manual oa través del nostre servei d'assistència tècnica a <https://orbegozo.com/contacto/>

Orbegozo no es fa responsable dels components i accessoris que són objecte de desgast degut a l'ús, així com els compostos peribles o que s'hagin deteriorat per un ús indegut. Tampoc no se'n farà responsable si el propietari ha modificat tècnicament l'aparell. Consulteu les condicions legals a la nostra pàgina web.