



# Orbegozo

SECADOR DE PELO- MANUAL DE INSTRUCCIONES  
HAIR DRYER- INSTRUCTION MANUAL  
SÈCHE-CHEVEUX- MANUEL D'INSTRUCTIONS  
SECADOR DE CABELO - MANUAL DE INSTRUÇÕES  
ASSECADOR DE PEL-MANUAL D'INSTRUCCIONS



## SE 1880

Sonifer,S.A.  
Avenida de Santiago, 86  
30007 Murcia  
España  
E-mail: [sonifer@sonifer.es](mailto:sonifer@sonifer.es) / [www.orbegozo.com](http://www.orbegozo.com)  
Made in P.R.C.

Lea atentamente este manual antes de utilizar este aparato y guárdelo para futuras consultas. Sólo así podrá obtener los mejores resultados y la máxima seguridad de uso.

Read this manual carefully before running this appliance and save it for reference in order to obtain the best results and ensure safe use.

Veuillez lire attentivement ce manuel avant d'utiliser cet appareil et conservez-le pour toute consultation future. C'est la seule façon d'obtenir les meilleurs résultats et une sécurité optimale d'utilisation.

Leia este manual cuidadosamente antes de utilizar este aparelho e guarde-o para consulta futura. Só assim, poderá obter os melhores resultados e a máxima segurança na utilização

Llegiu atentament aquest manual abans d'utilitzar aquest aparell i deseu-lo per a futures consultes. Només així podreu obtenir els millors resultats i la màxima seguretat d'ús.

## **MEDIDAS DE SEGURIDAD IMPORTANTES:**

Cuando se utiliza cualquier tipo de aparato eléctrico se deben seguir unas precauciones de seguridad básicas, que incluyen las siguientes:

1. Este aparato pueden utilizarlo niños con edad de 8 años y superior y personas con capacidades físicas, sensoriales o mentales reducidas o falta de experiencia y conocimiento, si se les ha dado la supervisión o formación apropiadas respecto al uso del aparato de una manera segura y comprenden los peligros que implica. Los niños no deben jugar con el aparato. La limpieza y el mantenimiento a realizar por el usuario no deben realizarlo los niños sin supervisión.
2. Se deberá supervisar a los niños para asegurarse de que no juegan con este aparato.
3. Mantenga el aparato y su cable fuera del alcance de los niños menores de 8 años.
4. **PRECAUCIÓN:** Para la seguridad de sus niños no deje material de embalaje (bolsas de plástico, cartón, polietileno etc.) a su alcance.
5. Si el cable de alimentación está dañado, debe ser sustituido por el fabricante, el servicio técnico o cualquier otro profesional cualificado.
6. No desconecte nunca tirando del cable.

7. No lo ponga en funcionamiento si el cable o el enchufe están dañados o si observa que el aparato no funciona correctamente.
  8. No manipule el aparato con las manos mojadas.
  9. No sumergir el aparato en agua o cualquier otro líquido.
  10. Antes de su limpieza observe que el aparato está desconectado.
  11. El aparato debe instalarse de acuerdo con la reglamentación nacional para instalaciones eléctricas.
  12. Este aparato es sólo para uso doméstico.
  13. En caso de necesitar una copia del manual de instrucciones, puede encontrarla en [www.orbegozo.com](http://www.orbegozo.com).
  14. **ADVERTENCIA:** En caso de mala utilización, existe riesgo de posibles heridas.
- Nunca conecte el secador a la tensión incorrecta.
  - No utilice el aparato con las manos mojadas, en un entorno húmedo o sobre superficies mojadas. No sumerja el aparato en agua u otros líquidos.
  - No utilice este aparato cerca de bañeras u otros recipientes que contengan agua.
  - Desenchufe el aparato de la toma de corriente cuando esté apagado, ya que su proximidad al agua podría suponer un peligro. podría suponer una amenaza; extreme las precauciones cuando lo utilice en el cuarto de baño.

- Si el aparato no funciona correctamente, desconéctelo inmediatamente de la toma de corriente y llévelo a un centro de servicio autorizado.
- Mantenga el aparato y su cable eléctrico alejados de fuentes de calor y de superficies sensibles al calor (plástico, vinilo, etc.).
- No sujete ni manipule el aparato por el cable eléctrico.
- No enrolle el cable eléctrico alrededor del aparato, ni lo doble o retuerza para no perjudicar su correcto funcionamiento y dañar así el secador de pelo. El incumplimiento de las advertencias e instrucciones anteriores puede provocar un cortocircuito y, por tanto, daños irreparables en el secador de pelo, así como poner en riesgo la seguridad del usuario.
- No utilice accesorios que hayan sido modificados o que no hayan sido aprobados por el fabricante.
- Desenchufe el aparato de la toma de corriente cuando no lo utilice y deje que se enfríe antes de guardarlo en un lugar seguro. Para desconectar el aparato, desenchufe el cable eléctrico de la toma de corriente de la pared.
- Para limpiar el aparato, desconéctelo siempre de la toma de corriente y deje que se enfríe completamente.
- Este aparato sólo debe utilizarse para el uso previsto.
- Para una protección adicional, se aconseja la instalación de un dispositivo de corriente residual

- Asegúrese de que no hay obstáculos en la salida de aire y la rejilla cuando se utiliza el secador.
- El secador está protegido frente al sobrecalentamiento. El secador deja de funcionar cuando se produce sobrecalentamiento y se vuelve a poner en marcha tras un corto periodo de enfriamiento. Cuando el secador se detiene automáticamente y no necesite utilizarlo de nuevo, coloque el interruptor en la posición apagado y desenchúfelo de la corriente.
- Apague el secador cuando no lo vaya a utilizar durante descansos largos en el proceso de secado y desenchúfelo después de utilizarlo.
- Deje enfriar el aparato antes de guardarlo.
- No introduzca objetos metálicos por la rejilla de entrada de aire para evitar una descarga eléctrica.
- No coloque la salida de aire demasiado cerca del cabello.
- No utilice este aparato cerca de agua.
- No utilice este aparato cerca de bañeras, duchas, lavabos u otros recipientes que contengan agua.
- Cuando el secador de pelo se utiliza en un cuarto de baño, desenchúfelo tras utilizarlo ya que la proximidad de agua supone un peligro incluso cuando el secador de pelo está apagado.
- Para conseguir una protección adicional, se recomienda instalar un dispositivo de corriente residual (RCD) con una corriente operativa residual nominal que no



sobrepase 30mA en el circuito eléctrico del cuarto de baño. Consulte al instalador.

### PARTES DEL SECADOR

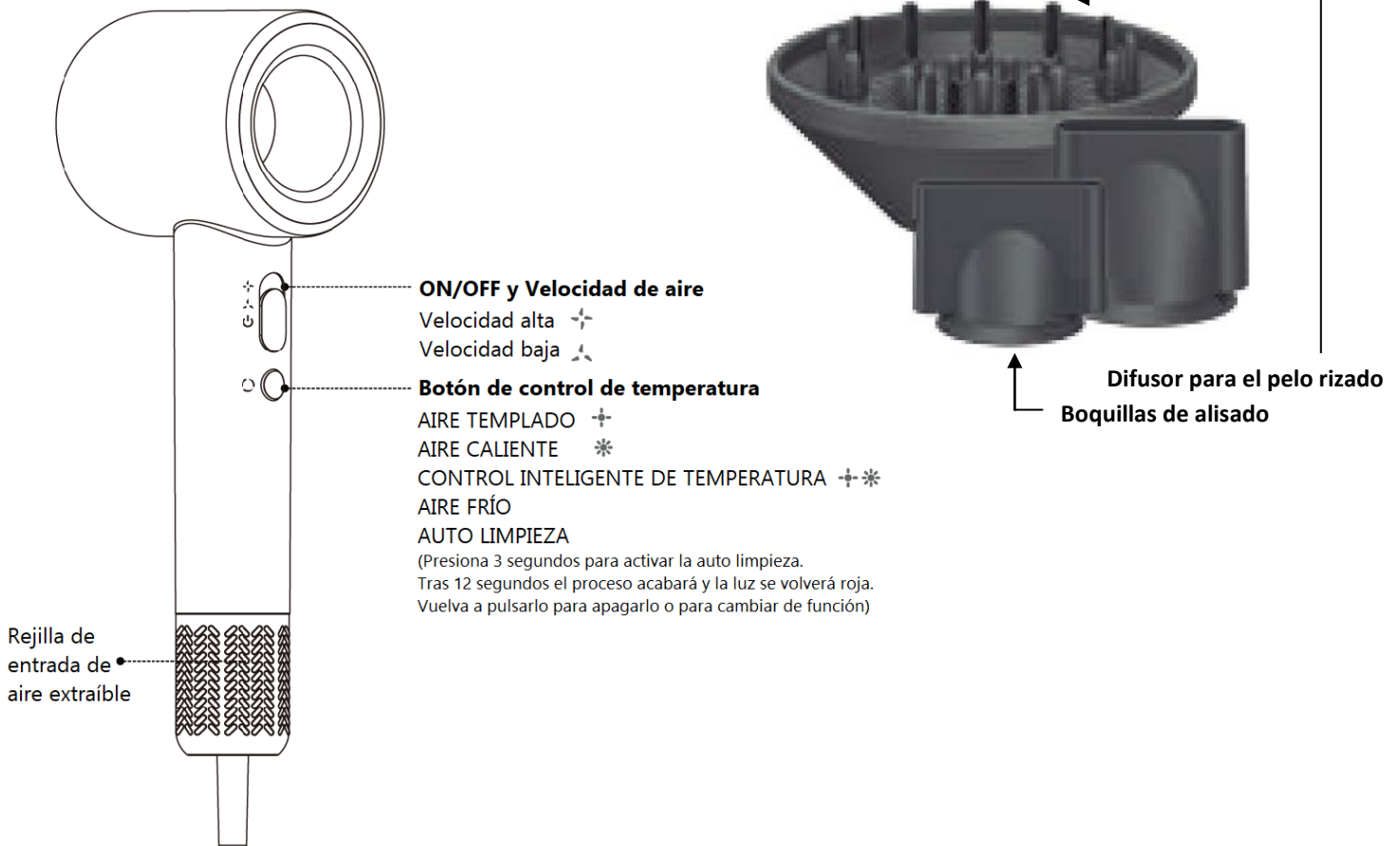

### Especificaciones Eléctricas

Conexión: AC220V-240V 50/60Hz, Potencia: 1600-1800W.

### Motor DC de Ultra Alta Velocidad sin Escobillas

Equipado con un motor de 110.000 RPM, este dispositivo genera un potente flujo de aire de hasta 55m/s.

El motor sin escobillas de alta velocidad asegura un secado rápido y eficiente.

### Función de Iones Negativos

Emite millones de iones negativos para dejar el cabello suave y brillante, creando una capa protectora que sella contra la humedad y penetra en la estructura capilar, cerrando las cutículas.

### Opciones de Secado del Cabello

Dispone de dos niveles de velocidad:

Lento y Rápido.

Ofrece tres ajustes de temperatura:

Frío, Caliente y Muy Caliente.

## Modo inteligente con cambio de Ciclo de Aire Frío y Caliente

Su sistema inteligente de control de temperatura ajusta el flujo de aire en tiempo real para prevenir el sobrecalentamiento y el daño capilar. Incorpora un innovador modo de alternancia de aire frío y caliente, ideal para personalizar el peinado.

## Modo de Limpieza Automática

Para activar la limpieza automática, mantén pulsado el botón durante 3 segundos. Después de 12 segundos, la luz indicadora se tornará roja, indicando la finalización del proceso. En ese momento, puedes pulsar el botón nuevamente para seleccionar otra función o apagar el aparato.

### Sigue estas indicaciones:

1. Gira la tapa del filtro externo en sentido contrario a las agujas del reloj para retirarlo con cuidado.
2. Con el secador sin accesorios (boquillas o difusores), presiona el botón durante 3 segundos para activar el ciclo de limpieza automática. El aparato expulsará aire en dirección inversa por la parte trasera, ayudando a eliminar la suciedad acumulada en el filtro. Este proceso de autolimpieza dura 12 segundos y está diseñado para una limpieza profunda después de un uso prolongado.
3. Al finalizar, la luz indicadora se pondrá roja, y podrás pulsar el botón para otras funciones o para apagar el dispositivo.

Durante el uso, asegúrese de que tanto la entrada como la salida de aire permanezcan despejadas, sin obstrucciones y alejadas de cualquier superficie o producto químico, como lacas.

## Reducción de Ruido

Con un nivel sonoro inferior a 70dB, este secador de pelo ofrece un uso confortable sin perturbar la tranquilidad del hogar.

El motor y el conducto de aire han sido optimizados con un ajuste de sonido profesional para mitigar eficazmente las vibraciones y controlar el ruido percibido.

## Diseño Compacto y Ligero

Con un peso de solo 430g, es ideal para llevarlo contigo tanto en casa como de viaje.

## Múltiples Medidas de Seguridad

Incorpora varias protecciones para tu seguridad. Equipado con sensores de temperatura para evitar el sobrecalentamiento y un fusible, además de un microprocesador integrado, permite un control exhaustivo de la temperatura, la tensión y la corriente.

## CARACTERÍSTICAS PRINCIPALES

1. Control de Encendido/Apagado y Velocidad del Flujo de Aire
  - o Velocidad alta

- Velocidad baja

## 2. Botón de Control de Temperatura

- Aire frío
- Aire caliente
- Aire muy caliente
- Modo inteligente con cambio de ciclo frío/caliente
- Modo de autolimpieza\*

**\*Modo de limpieza automática: Mantén pulsado el botón durante 3 segundos para activar la función de limpieza automática. Pasados 12 segundos, la luz indicadora se volverá roja. Puedes volver a pulsar el botón para otra función o para apagar el aparato.**

## CUIDADO Y CONSERVACIÓN

**PASO 1:** Desconecte primero el cable de alimentación.

**PASO 2:** Sostenga el mango del secador. Gire la cubierta de la entrada de aire en sentido antihorario para retirarla.

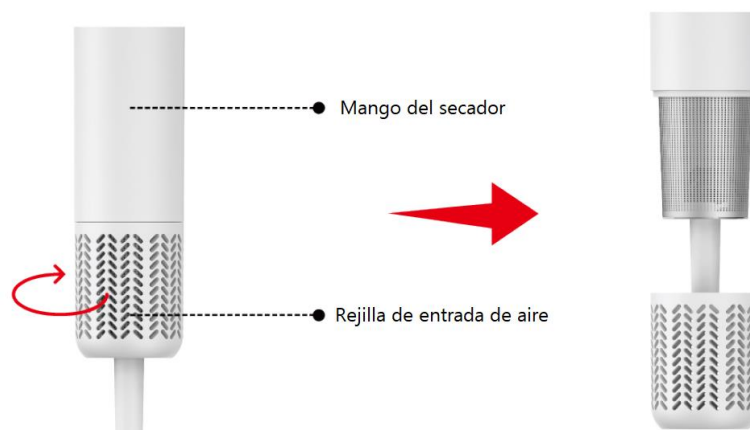

**PASO 3:** Utilice un paño suave y sin pelusa o un cepillo blando para limpiar el polvo o la pelusa del filtro. No lo lave con agua.

**PASO 4:** Una vez limpio, alinee la cubierta de la entrada de aire con la ranura correspondiente en el cuerpo del secador y gírela en sentido horario para asegurarla.



### ELIMINACIÓN DEL ELECTRODOMÉSTICO VIEJO



En base a la Norma europea 2012/19/EU de Residuos de aparatos Eléctricos y Electrónicos (RAEE), los electrodomésticos viejos no pueden ser arrojados en los contenedores municipales habituales; tienen que ser recogidos selectivamente para optimizar la recuperación y reciclado de los componentes y materiales que los constituyen, y reducir el impacto en la salud humana y el medioambiente. El símbolo del cubo de basura tachado se marca sobre todos los productos para recordar al consumidor la obligación de separarlos para la recogida selectiva. El consumidor debe contactar con la autoridad local o con el vendedor para informarse en relación a la correcta eliminación de su electrodoméstico viejo.

### DECLARACIÓN DE CONFORMIDAD:

Este dispositivo cumple con los requisitos de la Directiva de Baja Tensión 2014/35/EU y los requisitos de la directiva de Compatibilidad Electromagnética 2014/30/EU.

### GARANTÍA

Este aparato está cubierto y cuenta con el derecho de la garantía legal conforme a la legislación vigente desde la fecha de compra. Conserve el ticket de compra para poder reclamar su derecho a la garantía. Para encontrar el servicio más cercano a su localización contacte a través del siguiente enlace web: <https://orbegozo.com/asistencia-tecnica/>

Para cualquier tipo de consulta, duda o incidencia puede ponerse en contacto con nosotros a través de nuestro correo electrónico reflejado en la página principal de este manual o a través de nuestro servicio de asistencia técnica en <https://orbegozo.com/contacto/>

Orbegozo no se hace responsable de los componentes y accesorios que son objeto de desgaste debido al uso, así como los compuestos perecederos o que se hayan deteriorado por un uso indebido. Tampoco se hará responsable si el propietario ha modificado técnicamente el aparato. Consulte las condiciones legales en nuestra página web.

## **IMPORTANT SAFETY MEASURES:**

When using any type of electrical appliance, basic safety precautions should be followed, including the following:

1. This appliance can be used by children aged 8 years and over and persons with reduced physical, sensory, or mental capabilities or lack of experience and knowledge if they have been given appropriate supervision or training concerning use of the appliance in a safe way and understand the hazards involved. Children should not play with the appliance. Cleaning and user maintenance shall not be made by children without supervision.
2. Children should be supervised to ensure that they do not play with this appliance.
3. Keep the appliance and its cable out of the reach of children under 8 years of age.
4. **CAUTION:** For the safety of your children, do not leave packaging material (plastic bags, cardboard, polyethylene, etc.) within their reach.
5. If the power cord is damaged, it must be replaced by the manufacturer, service center, or other qualified personnel.
6. Never disconnect by pulling on the cable.
7. Do not operate if the cord or plug is damaged or if you notice that the appliance is not working properly.
8. Do not handle the appliance with wet hands.

9. Do not immerse the appliance in water or any other liquid.
10. Before cleaning, make sure the appliance is disconnected.
11. The appliance must be installed in accordance with national regulations for electrical installations.
12. This appliance is for domestic use only.
13. If you need a copy of the instruction manual, you can find it at [www.orbegozo.com](http://www.orbegozo.com).
14. **WARNING:** In case of misuse, there is a risk of possible injury.
  - Never connect the dryer to the wrong voltage.
  - Do not use the appliance with wet hands, in a humid environment, or on wet surfaces. Do not immerse the appliance in water or other liquids.
  - Do not use this appliance near bathtubs or other containers containing water.
  - Unplug the appliance from the power outlet when it is off, as its proximity to water could pose a hazard; take extra care when using it in the bathroom.
  - If the appliance does not work properly, immediately unplug it from the power outlet and take it to an authorized service center.
  - Keep the appliance and its power cord away from heat sources and heat-sensitive surfaces (plastic, vinyl, etc.).
  - Do not hold or handle the appliance by the power cord.

- Do not wrap the power cord around the appliance, bend it, or twist it. This could impair its proper functioning and damage the hair dryer. Failure to follow the warnings and instructions above may result in a short circuit, irreparable damage to the hair dryer, and jeopardize the user's safety.
- Do not use accessories that have been modified or not approved by the manufacturer.
- Unplug the appliance from the wall outlet when not in use and allow it to cool before storing it in a safe place. To disconnect the appliance, unplug the power cord from the wall outlet.
- To clean the appliance, always unplug it from the power outlet and allow it to cool completely.
- This appliance should only be used for its intended purpose.
- For additional protection, the installation of a residual current device is recommended.
- Make sure there are no obstacles in the air outlet and grille when using the dryer.
- The dryer is protected against overheating. The dryer stops working when it overheats and restarts after a short cooling period. When the dryer stops automatically and you no longer need to use it, turn the switch to the off position and unplug it from the power outlet.

- Turn off the dryer when not in use during long breaks in the drying process and unplug it after use.
- Allow the appliance to cool before storing.
- Do not insert metal objects through the air intake grille to avoid electric shock.
- Do not place the air outlet too close to the hair.
- Do not use this appliance near water.
- Do not use this appliance near bathtubs, showers, sinks or other containers containing water. 
- When using the hair dryer in a bathroom, unplug it after use, as the proximity of water poses a danger even when the hair dryer is turned off.
- For additional protection, it is recommended to install a residual current device (RCD) with a rated residual operating current not exceeding 30 mA in the bathroom electrical circuit. Consult your installer.

## PARTS OF THE DRYER

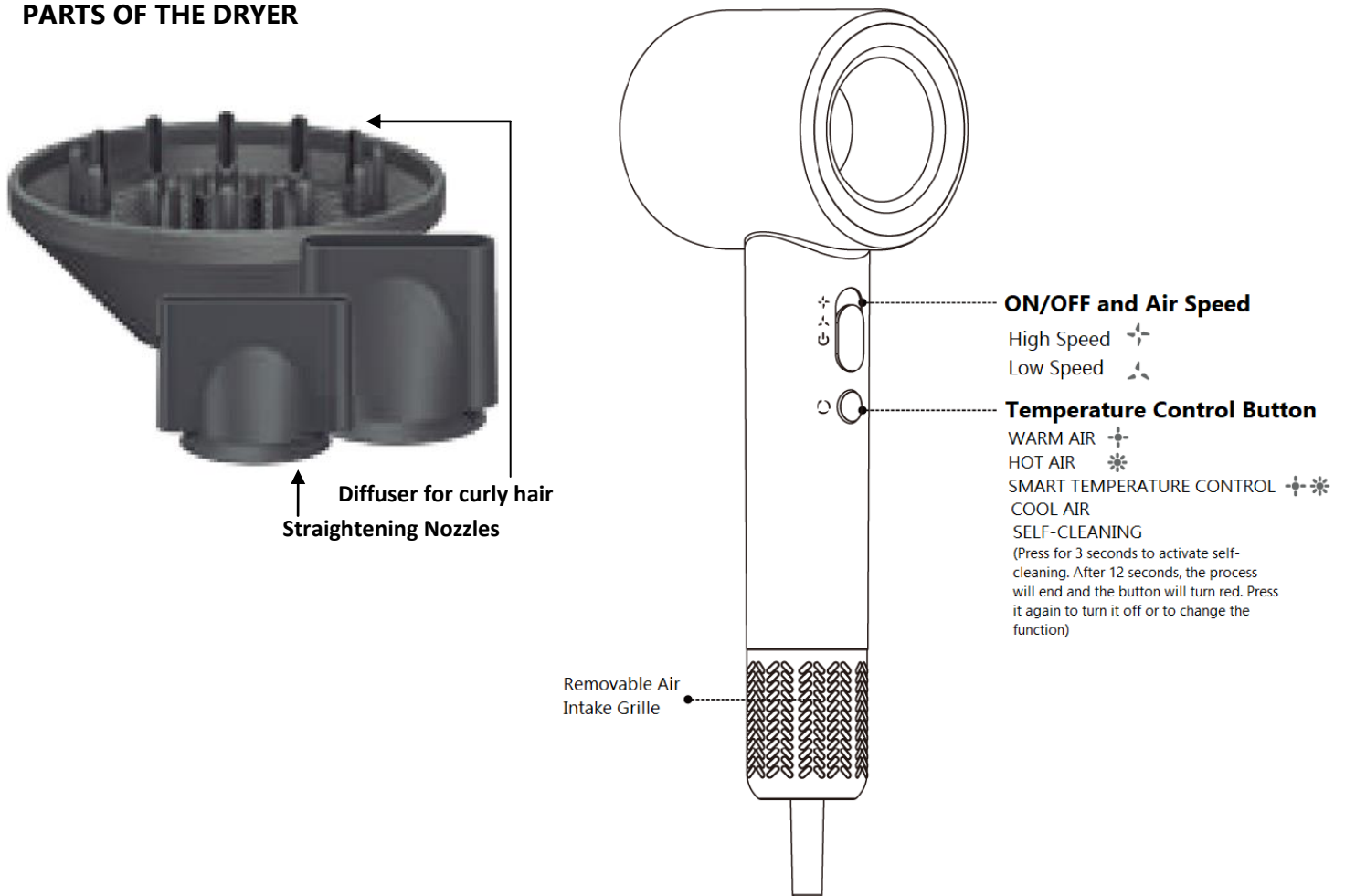

## Electrical Specifications

Connection: AC220V-240V 50/60Hz, Power: 1600-1800W.

## Ultra High Speed Brushless DC Motor

Equipped with a 110,000 RPM motor, this device generates a powerful airflow of up to 55m/s.

The high-speed brushless motor ensures fast and efficient drying.

## Negative Ion Function

It emits millions of negative ions to leave hair soft and shiny, creating a protective layer that seals out moisture and penetrates the hair structure, closing the cuticles.

## Hair Drying Options

It has two speed levels:

Slow and Fast.

It offers three temperature settings:

Cold, Hot and Very Hot.

### **Smart Mode with Hot and Cold Air Cycle Switching**

Its intelligent temperature control system adjusts airflow in real time to prevent overheating and hair damage. It features an innovative alternating hot and cold air mode, ideal for customizing your style.

### **Automatic Cleaning Mode**

To activate automatic cleaning, press and hold the button for 3 seconds. After 12 seconds, the indicator light will turn red, indicating the process is complete. At this point, you can press the button again to select another function or turn off the appliance.

#### **Follow these instructions:**

1. Turn the external filter cover counterclockwise to carefully remove it.
2. With the dryer without accessories (nozzles or diffusers), press the button for 3 seconds to activate the automatic cleaning cycle. The device will expel air in reverse through the rear, helping to remove accumulated dirt from the filter. This self-cleaning process lasts 12 seconds and is designed for a thorough cleaning after prolonged use.
3. When finished, the indicator light will turn red, and you can press the button for other functions or to turn off the device.

During use, ensure that both the air inlet and outlet remain clear, unobstructed, and away from any surfaces or chemicals, such as lacquers.

### **Noise Reduction**

With a noise level of less than 70 dB, this hair dryer offers comfortable use without disturbing the peace and quiet of your home.

The engine and air duct have been optimized with professional sound tuning to effectively mitigate vibrations and control perceived noise.

### **Compact and Lightweight Design**

Weighing only 430g, it's ideal for taking with you both at home and on the go.

### **Multiple Security Measures**

It incorporates several protections for your safety. Equipped with temperature sensors to prevent overheating and a fuse, as well as an integrated microprocessor, it allows for comprehensive control of temperature, voltage, and current.

### **MAIN FEATURES**

1. On/Off Control and Airflow Speed
  - High speed
  - Low speed
2. Temperature Control Button

- Cold air
- Hot air
- Very hot air
- Smart mode with cold/hot cycle switching
- Self-cleaning mode\*

**\*Auto-clean mode: Press and hold the button for 3 seconds to activate the auto-clean function. After 12 seconds, the indicator light will turn red. You can press the button again for another function or to turn off the appliance.**

## CARE AND CONSERVATION

**STEP 1:** Unplug the power cord first.

**STEP 2:** Hold the dryer handle. Turn the air inlet cover counterclockwise to remove it.

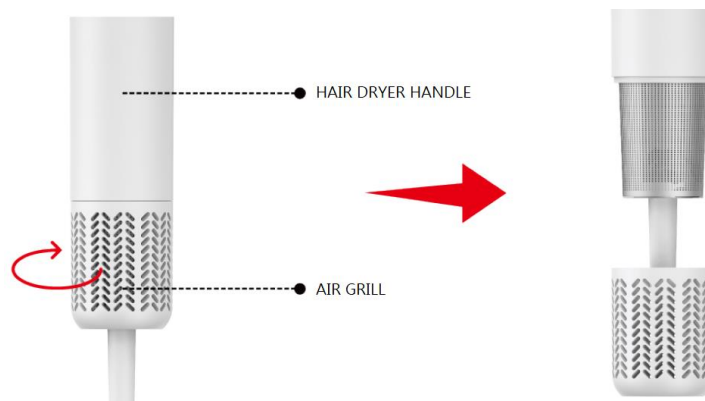

**STEP 3:** Use a soft, lint-free cloth or soft brush to clean dust or lint from the filter. Do not wash it with water.

**STEP 4:** Once clean, align the air inlet cover with the corresponding slot on the dryer body and turn it clockwise to secure it.



## DISPOSAL OF OLD ELECTRICAL APPLIANCES



The European directive 2012/19/EU on Waste Electrical and Electronic Equipment (WEEE), requires that old household electrical appliances must not be disposed of in the normal unsorted municipal waste stream. Old appliances must be collected separately in order to optimize the recovery and recycling of the materials they contain, and reduce the impact on human health and the environment. The crossed out "wheeled bin" symbol on the product reminds you of your obligation, that when you dispose of the appliance, it must be separately collected. Consumers should contact their local authority or retailer for information concerning the correct disposal of their old appliance.

## DECLARATION OF CONFORMITY:

This device complies with the requirements of the Low Voltage Directive 2014/35/EU and the requirements of the EMC directive 2014/30/EU.

## GUARANTEE

This appliance is covered and is entitled to the legal guarantee in accordance with the legislation in force from the date of purchase. Keep the purchase receipt to be able to claim your right to the guarantee. To find the closest service to your location, contact through the following web link: <https://orbegozo.com/asistencia-tecnica/>

For any type of query, doubt or incident, you can contact us through our email shown on the main page of this manual or through our technical assistance service at <https://orbegozo.com/contacto/>

Orbegozo is not responsible for components and accessories that are subject to wear and tear due to use, as well as perishable compounds or those that have deteriorated due to improper use. Nor will it be held responsible if the owner has technically modified the device. Check the legal conditions on our website.

## MESURES DE SÉCURITÉ IMPORTANTES :

Lors de l'utilisation de tout type d'appareil électrique, des précautions de sécurité de base doivent être respectées, notamment les suivantes :

1. Cet appareil peut être utilisé par des enfants de 8 ans et plus et par des personnes ayant des capacités physiques, sensorielles ou mentales réduites, ou manquant d'expérience et de connaissances, à condition qu'ils bénéficient d'une surveillance ou d'une formation adéquate concernant l'utilisation de l'appareil en toute sécurité et qu'ils comprennent les dangers encourus. Les enfants ne doivent pas jouer avec l'appareil. Le nettoyage et l'entretien ne doivent pas être effectués par des enfants sans surveillance.
2. Les enfants doivent être surveillés pour s'assurer qu'ils ne jouent pas avec cet appareil.
3. Gardez l'appareil et son câble hors de portée des enfants de moins de 8 ans.
4. ATTENTION : Pour la sécurité de vos enfants, ne laissez pas de matériel d'emballage (sacs plastiques, carton, polyéthylène, etc.) à leur portée.
5. Si le cordon d'alimentation est endommagé, il doit être remplacé par le fabricant, un centre de service ou un autre personnel qualifié.
6. Ne jamais débrancher en tirant sur le câble.

7. Ne pas utiliser si le cordon ou la fiche sont endommagés ou si vous constatez que l'appareil ne fonctionne pas correctement.
8. Ne manipulez pas l'appareil avec les mains mouillées.
9. Ne pas immerger l'appareil dans l'eau ou tout autre liquide.
10. Avant le nettoyage, assurez-vous que l'appareil est débranché.
11. L'appareil doit être installé conformément aux réglementations nationales relatives aux installations électriques.
12. Cet appareil est destiné à un usage domestique uniquement.
13. Si vous avez besoin d'une copie du manuel d'instructions, vous pouvez le trouver sur [www.orbegozo.com](http://www.orbegozo.com).
14. **AVERTISSEMENT** : En cas de mauvaise utilisation, il existe un risque de blessure.
  - Ne connectez jamais le sèche-linge à une mauvaise tension.
  - N'utilisez pas l'appareil avec les mains mouillées, dans un environnement humide ou sur des surfaces mouillées. Ne plongez pas l'appareil dans l'eau ou tout autre liquide.
  - N'utilisez pas cet appareil à proximité de baignoires ou d'autres récipients contenant de l'eau.

- Débranchez l'appareil de la prise de courant lorsqu'il est éteint, car sa proximité avec l'eau pourrait présenter un danger ; soyez particulièrement prudent lorsque vous l'utilisez dans la salle de bain.
- Si l'appareil ne fonctionne pas correctement, débranchez-le immédiatement de la prise de courant et apportez-le à un centre de service agréé.
- Tenir l'appareil et son cordon d'alimentation éloignés des sources de chaleur et des surfaces sensibles à la chaleur (plastique, vinyle, etc.).
- Ne tenez pas et ne manipulez pas l'appareil par le cordon d'alimentation.
- N'enroulez pas le cordon d'alimentation autour de l'appareil, ne le pliez pas et ne le tordez pas. Cela pourrait altérer son bon fonctionnement et endommager le sèche-cheveux. Le non-respect des avertissements et des instructions ci-dessus peut provoquer un court-circuit, endommager irrémédiablement le sèche-cheveux et compromettre la sécurité de l'utilisateur.
- N'utilisez pas d'accessoires modifiés ou non approuvés par le fabricant.
- Débranchez l'appareil de la prise murale lorsqu'il n'est pas utilisé et laissez-le refroidir avant de le ranger en lieu sûr. Pour débrancher l'appareil, débranchez le cordon d'alimentation de la prise murale.

- Pour nettoyer l'appareil, débranchez-le toujours de la prise de courant et laissez-le refroidir complètement.
- Cet appareil ne doit être utilisé que pour l'usage auquel il est destiné.
- Pour une protection supplémentaire, l'installation d'un dispositif à courant résiduel est recommandée.
- Assurez-vous qu'il n'y a pas d'obstacles dans la sortie d'air et la grille lorsque vous utilisez le sèche-linge.
- Le sèche-linge est protégé contre la surchauffe. En cas de surchauffe, il s'arrête et redémarre après une courte période de refroidissement. Lorsque le sèche-linge s'arrête automatiquement et que vous n'en avez plus besoin, placez l'interrupteur sur la position d'arrêt et débranchez-le de la prise secteur.
- Éteignez le sèche-linge lorsque vous ne l'utilisez pas pendant de longues pauses dans le processus de séchage et débranchez-le après utilisation.
- Laissez l'appareil refroidir avant de le ranger.
- N'insérez pas d'objets métalliques à travers la grille d'admission d'air pour éviter tout choc électrique.
- Ne placez pas la sortie d'air trop près des cheveux.
- N'utilisez pas cet appareil à proximité de l'eau.
- N'utilisez pas cet appareil à proximité de baignoires, de douches, d'éviers ou d'autres récipients contenant de l'eau.
- Lorsque vous utilisez le sèche-cheveux dans une salle de bain, débranchez-le après utilisation, car la proximité de



l'eau présente un danger même lorsque le sèche-cheveux est éteint.

- Pour une protection supplémentaire, il est recommandé d'installer un dispositif différentiel résiduel (DDR) dont le courant résiduel nominal ne dépasse pas 30 mA dans le circuit électrique de la salle de bain. Consultez votre installateur.

## PIÈCES DU SÈCHE-LINGE

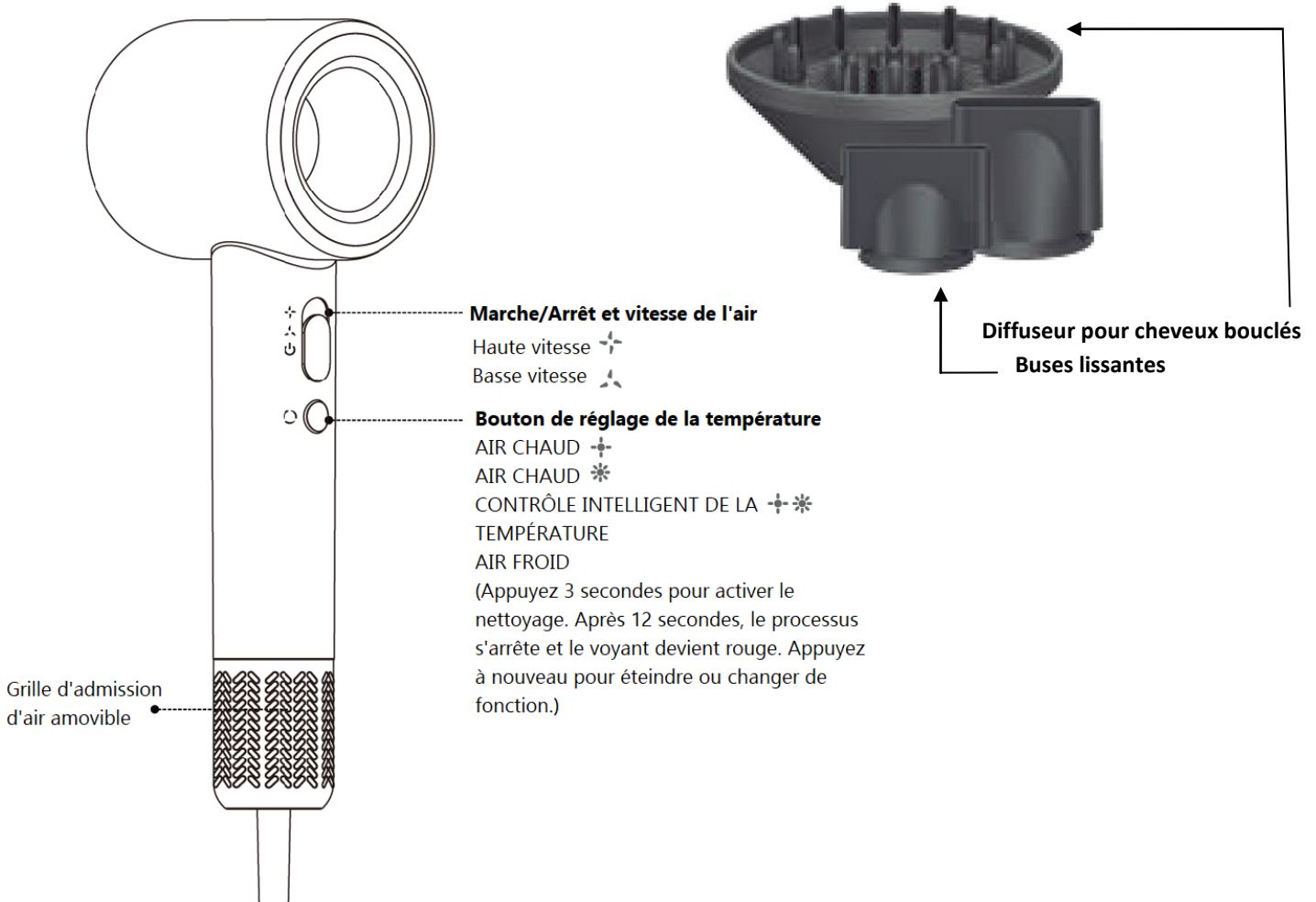

## Spécifications électriques

Connexion : AC220V-240V 50/60Hz, Puissance : 1600-1800W.

## Moteur à courant continu sans balais à très grande vitesse

Equipé d'un moteur de 110 000 tr/min, cet appareil génère un flux d'air puissant allant jusqu'à 55 m/s.

Le moteur sans balais à grande vitesse assure un séchage rapide et efficace.

## Fonction des ions négatifs

Il émet des millions d'ions négatifs pour laisser les cheveux doux et brillants, créant une couche protectrice qui scelle l'humidité et pénètre dans la structure du cheveu, fermant les cuticules.

## Options de séchage des cheveux

Il dispose de deux niveaux de vitesse :

Lentement et rapidement.

Il propose trois réglages de température :

Froid, chaud et très chaud.

## Mode intelligent avec commutation du cycle d'air chaud et froid

Son système intelligent de contrôle de la température ajuste le flux d'air en temps réel pour éviter la surchauffe et les dommages capillaires. Il dispose d'un mode innovant d'alternance air chaud/air froid, idéal pour personnaliser votre coiffure.

## Mode de nettoyage automatique

Pour activer le nettoyage automatique, maintenez le bouton enfoncé pendant 3 secondes. Au bout de 12 secondes, le voyant lumineux devient rouge, indiquant la fin du nettoyage. Vous pouvez alors appuyer à nouveau sur le bouton pour sélectionner une autre fonction ou éteindre l'appareil.

### Suivez ces instructions :

1. Tournez le couvercle du filtre externe dans le sens inverse des aiguilles d'une montre pour le retirer avec précaution.
2. Lorsque le sèche-linge est sans accessoires (buses ou diffuseurs), appuyez sur le bouton pendant 3 secondes pour activer le cycle de nettoyage automatique. L'appareil expulse l'air par l'arrière, contribuant ainsi à éliminer les saletés accumulées dans le filtre. Ce processus d'autonettoyage dure 12 secondes et est conçu pour un nettoyage en profondeur après une utilisation prolongée.
3. Une fois terminé, le voyant lumineux devient rouge et vous pouvez appuyer sur le bouton pour d'autres fonctions ou pour éteindre l'appareil.

Pendant l'utilisation, assurez-vous que l'entrée et la sortie d'air restent dégagées, dégagées et éloignées de toute surface ou de tout produit chimique, comme les laques.

## Réduction du bruit

Avec un niveau sonore inférieur à 70 dB, ce sèche-cheveux offre une utilisation confortable sans perturber le calme et la tranquillité de votre maison.

Le moteur et le conduit d'air ont été optimisés avec un réglage sonore professionnel pour atténuer efficacement les vibrations et contrôler le bruit perçu.

## Conception compacte et légère

Pesant seulement 430 g, il est idéal à emporter avec vous à la maison et en déplacement.

## Plusieurs mesures de sécurité

Il intègre plusieurs protections pour votre sécurité. Équipé de capteurs de température pour éviter la surchauffe, d'un fusible et d'un microprocesseur intégré, il permet un contrôle complet de la température, de la tension et du courant.

## CARACTÉRISTIQUES PRINCIPALES

### 1. Contrôle marche/arrêt et vitesse du flux d'air

- Grande vitesse
- Basse vitesse

### 2. Bouton de contrôle de la température

- Air froid
- Air chaud
- Air très chaud
- Mode intelligent avec commutation du cycle froid/chaud
- Mode autonettoyant\*

**\*Mode autonettoyage : Appuyez sur le bouton pendant 3 secondes pour activer la fonction autonettoyage. Après 12 secondes, le voyant lumineux devient rouge. Appuyez à nouveau sur le bouton pour activer une autre fonction ou éteindre l'appareil.**

## SOINS ET CONSERVATION

**ÉTAPE 1 :** Débranchez d'abord le cordon d'alimentation.

**ÉTAPE 2 :** Tenez la poignée du sèche-linge. Tournez le couvercle d'entrée d'air dans le sens inverse des aiguilles d'une montre pour le retirer.

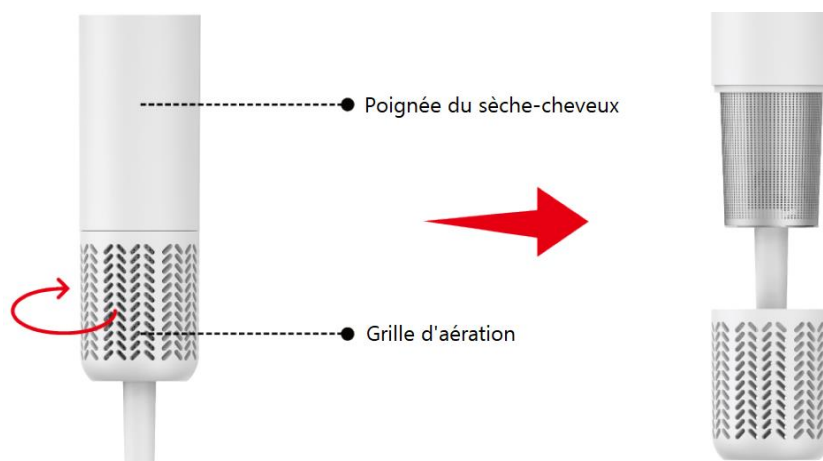

**ÉTAPE 3 :** Utilisez un chiffon doux non pelucheux ou une brosse douce pour éliminer la poussière et les peluches du filtre. Ne le lavez pas à l'eau.

**ÉTAPE 4 :** Une fois nettoyé, alignez le couvercle d'entrée d'air avec la fente correspondante sur le corps du sèche-linge et tournez-le dans le sens des aiguilles d'une montre pour le fixer.



#### ENLEVEMENT DES APPAREILS MENAGERS USAGES



La directive européenne 2012/19/EU sur les Déchets des Equipements Electriques et Electroniques (DEEE), exige que les appareils ménagers usages ne soient pas jetés dans le flux normal des déchets municipaux. Les appareils usagés doivent être collectés séparément afin d'optimiser le taux de récupération et le recyclage des matériaux qui les composent, et réduire l'impact sur la santé humaine et l'environnement. Le symbole de la poubelle barrée est apposée sur tous les produits pour rappeler les obligations de collète séparée. Les consommateurs devront contacter les autorités locales ou leur revendeur concernant la démarche à suivre pour l'enlèvement de leur vieil appareil.

#### DÉCLARATION DE CONFORMITÉ:

Cet appareil est conforme aux exigences de la Directive Basse Tension 2014/35/EU et aux exigences de la directive EMC 2014/30/EU.

#### GARANTIE

Cet appareil est couvert et bénéficie de la garantie légale conformément à la législation en vigueur à compter de la date d'achat. Conservez le reçu d'achat pour pouvoir faire valoir votre droit à la garantie. Pour trouver le service le plus proche de votre emplacement, contactez via le lien Web suivant : <https://orbegozo.com/asistencia-tecnica/>

Pour tout type de requête, doute ou incident, vous pouvez nous contacter via notre e-mail indiqué sur la page principale de ce manuel ou via notre service d'assistance technique à <https://orbegozo.com/contacto/>

Orbegozo n'est pas responsable des composants et accessoires soumis à l'usure due à l'utilisation, ainsi que des composés périssables ou de ceux qui se sont détériorés en raison d'une mauvaise utilisation. Il ne sera pas non plus tenu responsable si le propriétaire a modifié techniquement l'appareil. Consultez les conditions légales sur notre site.

## **MEDIDAS DE SEGURANÇA IMPORTANTES:**

Ao usar qualquer tipo de aparelho elétrico, precauções básicas de segurança devem ser seguidas, incluindo as seguintes:

1. Este aparelho pode ser utilizado por crianças com 8 anos ou mais e por pessoas com capacidades físicas, sensoriais ou mentais reduzidas ou com falta de experiência e conhecimento, desde que tenham recebido supervisão ou formação adequada sobre a utilização segura do aparelho e compreendam os perigos envolvidos. Crianças não devem brincar com o aparelho. A limpeza e a manutenção do utilizador não devem ser realizadas por crianças sem supervisão.
2. As crianças devem ser supervisionadas para garantir que não brinquem com este aparelho.
3. Mantenha o aparelho e seu cabo fora do alcance de crianças menores de 8 anos.
4. **ATENÇÃO:** Para a segurança das crianças, não deixe material de embalagem (sacos plásticos, papelão, polietileno, etc.) ao alcance delas.
5. Se o cabo de alimentação estiver danificado, ele deverá ser substituído pelo fabricante, centro de serviço ou outro pessoal qualificado.
6. Nunca desconecte puxando pelo cabo.

7. Não opere o aparelho se o cabo ou o plugue estiverem danificados ou se você notar que ele não está funcionando corretamente.
8. Não manuseie o aparelho com as mãos molhadas.
9. Não mergulhe o aparelho em água ou qualquer outro líquido.
10. Antes de limpar, certifique-se de que o aparelho esteja desconectado.
11. O aparelho deve ser instalado de acordo com as normas nacionais para instalações elétricas.
12. Este aparelho é somente para uso doméstico.
13. Se precisar de uma cópia do manual de instruções, você pode encontrá-lo em [www.orbegozo.com](http://www.orbegozo.com).
14. AVISO: Em caso de uso indevido, há risco de possíveis ferimentos.
  - Nunca conecte a secadora na voltagem errada.
  - Não utilize o aparelho com as mãos molhadas, em ambientes úmidos ou sobre superfícies molhadas. Não mergulhe o aparelho em água ou outros líquidos.
  - Não utilize este aparelho perto de banheiras ou outros recipientes que contenham água.
  - Desligue o aparelho da tomada quando estiver desligado, pois a proximidade com a água pode representar um perigo; tome cuidado extra ao usá-lo no banheiro.

- Se o aparelho não funcionar corretamente, desconecte-o imediatamente da tomada e leve-o a um centro de serviço autorizado.
- Mantenha o aparelho e o cabo de alimentação longe de fontes de calor e superfícies sensíveis ao calor (plástico, vinil, etc.).
- Não segure ou manuseie o aparelho pelo cabo de alimentação.
- Não enrole o cabo de alimentação no aparelho, nem o dobre ou torça. Isso pode prejudicar o seu funcionamento e danificar o secador de cabelo. O não cumprimento dos avisos e instruções acima pode resultar em curto-circuito, danos irreparáveis ao secador e colocar em risco a segurança do usuário.
- Não utilize acessórios que tenham sido modificados ou não aprovados pelo fabricante.
- Desligue o aparelho da tomada quando não estiver em uso e deixe-o esfriar antes de guardá-lo em um local seguro. Para desconectar o aparelho, desconecte o cabo de alimentação da tomada.
- Para limpar o aparelho, sempre desligue-o da tomada e deixe-o esfriar completamente.
- Este aparelho deve ser utilizado somente para o fim a que se destina.
- Para proteção adicional, recomenda-se a instalação de um dispositivo de corrente residual.



- Certifique-se de que não haja obstáculos na saída de ar e na grade ao usar a secadora.
- A secadora é protegida contra superaquecimento. Ela para de funcionar quando superaquece e reinicia após um curto período de resfriamento. Quando a secadora parar automaticamente e você não precisar mais usá-la, desligue o interruptor e desconecte-a da tomada.
- Desligue a secadora quando não estiver em uso durante longos intervalos no processo de secagem e desconecte-a da tomada após o uso.
- Deixe o aparelho esfriar antes de guardá-lo.
- Não insira objetos metálicos na grade de entrada de ar para evitar choque elétrico.
- Não coloque a saída de ar muito perto do cabelo.
- Não utilize este aparelho perto de água.
- Não utilize este aparelho perto de banheiras, chuveiros, pias ou outros recipientes que contenham água.
- Ao usar o secador de cabelo no banheiro, desligue-o da tomada após o uso, pois a proximidade da água representa um perigo mesmo quando o secador estiver desligado.
- Para proteção adicional, recomenda-se a instalação de um dispositivo de corrente residual (RCD) com corrente residual nominal de operação não superior a 30 mA no circuito elétrico do banheiro. Consulte o seu instalador.



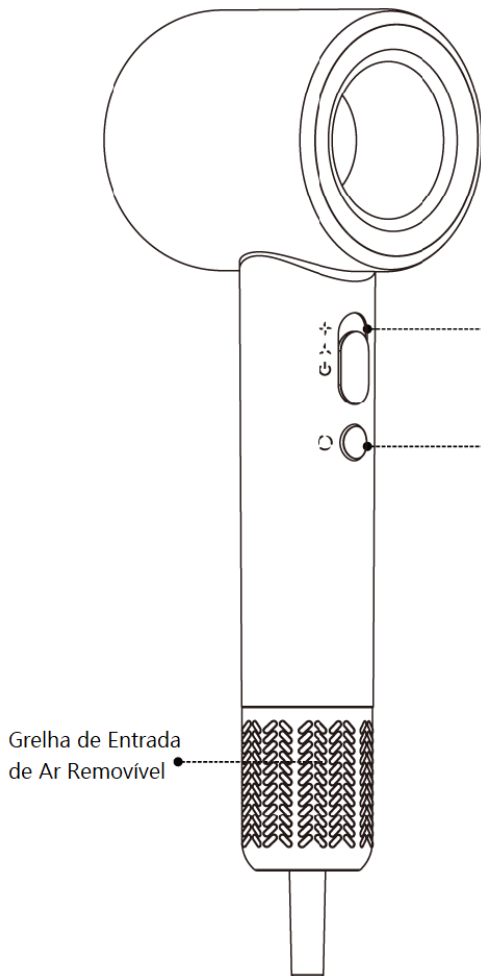

## PARTES DA SECADORA



### Ligar/Desligar e Velocidade do Ar

Alta Velocidade   
Baixa Velocidade 

### Botão de Controle de Temperatura

AR MORNHO   
AR QUENTE   
CONTROLO INTELIGENTE DA TEMPERATURA   
AR FRIO

(Pressione durante 3 segundos para ativar a limpeza. Após 12 segundos, o processo será terminado e a luz ficará vermelha. Prima novamente para desligar ou alternar funções)

Grelha de Entrada de Ar Removível

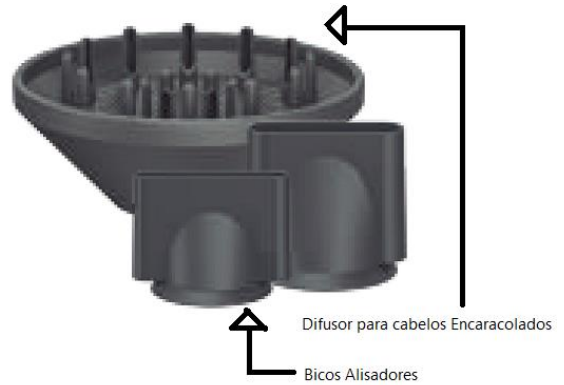

Difusor para cabelos Encaracolados

Bicos Alisadores

## Especificações elétricas

Conexão: AC220V-240V 50/60Hz, Potência: 1600-1800W.

### Motor DC sem escovas de ultra-alta velocidade

Equipado com um motor de 110.000 RPM, este dispositivo gera um potente fluxo de ar de até 55 m/s.

O motor sem escovas de alta velocidade garante uma secagem rápida e eficiente.

### Função de íon negativo

Ele emite milhões de íons negativos para deixar o cabelo macio e brilhante, criando uma camada protetora que retém a umidade e penetra na estrutura do cabelo, fechando as cutículas.

### Opções de secagem de cabelo

Possui dois níveis de velocidade:

Devagar e rápido.

Oferece três configurações de temperatura:

Frio, quente e muito quente.

### **Modo inteligente com alternância de ciclo de ar quente e frio**

Seu sistema inteligente de controle de temperatura ajusta o fluxo de ar em tempo real para evitar superaquecimento e danos aos cabelos. Possui um inovador modo de alternância de ar quente e frio, ideal para personalizar seu penteado.

### **Modo de limpeza automática**

Para ativar a limpeza automática, pressione e segure o botão por 3 segundos. Após 12 segundos, a luz indicadora ficará vermelha, indicando que o processo foi concluído. Nesse momento, você pode pressionar o botão novamente para selecionar outra função ou desligar o aparelho.

### **Siga estas instruções:**

1. Gire a tampa do filtro externo no sentido anti-horário para removê-la com cuidado.
2. Com a secadora sem acessórios (bicos ou difusores), pressione o botão por 3 segundos para ativar o ciclo de limpeza automática. O aparelho expele o ar em sentido inverso pela parte traseira, ajudando a remover a sujeira acumulada no filtro. Esse processo de autolimpeza dura 12 segundos e foi projetado para uma limpeza completa após uso prolongado.
3. Quando terminar, a luz indicadora ficará vermelha e você poderá pressionar o botão para outras funções ou para desligar o dispositivo.

Durante o uso, certifique-se de que tanto a entrada quanto a saída de ar permaneçam limpas, desobstruídas e longe de quaisquer superfícies ou produtos químicos, como lacas.

### **Redução de ruído**

Com um nível de ruído inferior a 70 dB, este secador de cabelo oferece um uso confortável sem perturbar a paz e a tranquilidade da sua casa.

O motor e o duto de ar foram otimizados com ajuste de som profissional para mitigar efetivamente as vibrações e controlar o ruído percebido.

### **Design compacto e leve**

Pesando apenas 430 g, é ideal para levar consigo para casa e para qualquer lugar.

### **Múltiplas Medidas de Segurança**

Incorpora diversas proteções para sua segurança. Equipado com sensores de temperatura para evitar superaquecimento e um fusível, além de um microprocessador integrado, permite um controle abrangente de temperatura, tensão e corrente.

## **PRINCIPAIS CARACTERÍSTICAS**

1. Controle liga/desliga e velocidade do fluxo de ar
  - Alta velocidade
  - Baixa velocidade

## 2. Botão de controle de temperatura

- Ar frio
- Ar quente
- Ar muito quente
- Modo inteligente com alternância de ciclo frio/quente
- Modo de autolimpeza\*

**\*Modo de limpeza automática: Pressione e segure o botão por 3 segundos para ativar a função de limpeza automática. Após 12 segundos, a luz indicadora ficará vermelha. Você pode pressionar o botão novamente para outra função ou para desligar o aparelho.**

## CUIDADOS E CONSERVAÇÃO

**PASSO 1:** Desconecte o cabo de alimentação primeiro.

**PASSO 2:** Segure a alça da secadora. Gire a tampa da entrada de ar no sentido anti-horário para removê-la.

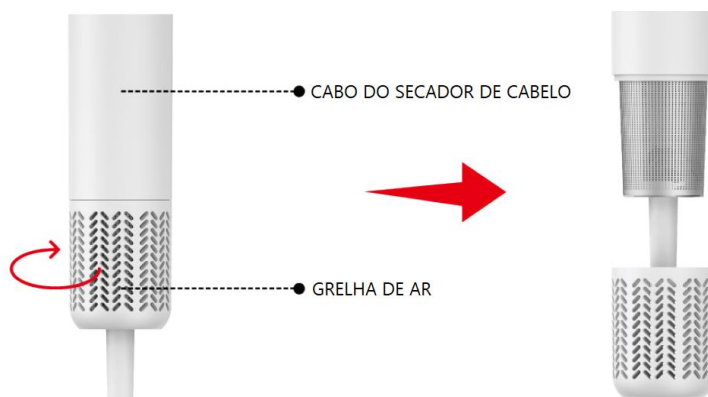

**PASSO 3:** Use um pano macio e sem fiapos ou uma escova macia para limpar a poeira ou os fiapos do filtro. Não lave com água.

**PASSO 4:** Após a limpeza, alinhe a tampa da entrada de ar com o slot correspondente no corpo da secadora e gire-a no sentido horário para prendê-la.



### RECOLHA DOS ELETRODOMÉSTICOS



A diretiva Européia 2012/19/EU referente à gestão de resíduos de aparelhos elétricos e eletrônicos (RAEE), prevê que os eletrodomésticos não devem ser escoados no fluxo normal dos resíduos sólidos urbanos. Os aparelhos desatualizados devem ser recolhidos separadamente para otimizar a taxa de recuperação e reciclagem dos materiais que os compõem e impedir potenciais danos para a saúde humana e para o ambiente. O símbolo constituído por um contenedor de lixo barrado com uma cruz deve ser colocado em todos os produtos por forma a recordar a obrigatoriedade de recolha separada. Os consumidores devem contactar as autoridades locais ou os pontos de venda para solicitar informação referente ao local apropriado onde devem depositar os eletrodomésticos velhos.

### DECLARAÇÃO DE CONFORMIDADE:

Este dispositivo está em conformidade com as exigências da Directiva de Baixa Tensão 2014/35/EU e os requisitos da diretiva EMC 2014/30/EU.

### GARANTIA

Este aparelho está coberto e tem direito à garantia legal de acordo com a legislação em vigor a partir da data de compra. Guarde o recibo de compra para poder reclamar o seu direito à garantia. Para encontrar o serviço mais próximo de sua localização, entre em contato através do seguinte link da web: <https://orbegozo.com/assistencia-tecnica/>

Para qualquer tipo de consulta, dúvida ou incidente, pode contactar-nos através do nosso e-mail apresentado na página principal deste manual ou através do nosso serviço de assistência técnica em <https://orbegozo.com/contacto/>

Orbegozo não se responsabiliza por componentes e acessórios que estejam sujeitos a desgaste devido ao uso, bem como compostos perecíveis ou deteriorados por uso indevido. Também não será responsável se o proprietário tiver modificado tecnicamente o dispositivo. Verifique as condições legais no nosso site.

## MESURES DE SEGURETAT IMPORTANTS:

Quan s'utilitza qualsevol tipus d'aparell elèctric, cal seguir unes precaucions de seguretat bàsiques, que inclouen les següents:

1. Aquest aparell el poden utilitzar nens amb edat de 8 anys i superior i persones amb capacitats físiques, sensorials o mentals reduïdes o manca d'experiència i coneixement, si s'els ha donat la supervisió o formació apropiades respecte a l'ús de l'aparell d'una manera segura i comprenen els perills que implica. Els nens no han de jugar amb l'aparell. La neteja i el manteniment que ha de fer l'usuari no l'han de fer els nens sense supervisió.
2. Cal supervisar els nens per assegurar-se que no juguen amb aquest aparell.
3. Mantingueu l'aparell i el cable fora de l'abast dels nens menors de 8 anys.
4. **ATENCIÓ:** Per a la seguretat dels vostres nens no deixeu material d'embalatge (bosses de plàstic, cartró, polietilè, etc.) al vostre abast.
5. Si el cable d'alimentació està danyat, ha de ser substituït pel fabricant, el servei tècnic o qualsevol altre professional qualificat.
6. No desconnecteu mai estirant el cable.

7. No el poseu en funcionament si el cable o l'endoll estan malmesos o si observeu que l'aparell no funciona correctament.
8. No manipuleu l'aparell amb les mans mullades.
9. No submergiu l'aparell en aigua o qualsevol altre líquid.
10. Abans de netejar, observeu que l'aparell està desconnectat.
11. L'aparell s'ha d'instal·lar segons la reglamentació nacional per a instal·lacions elèctriques.
12. Aquest aparell és només per a ús domèstic.
13. En cas que necessiteu una còpia del manual d'instruccions, podeu trobar-la a [www.orbegozo.com](http://www.orbegozo.com).
14. **ADVERTIMENT:** En cas de mala utilització, hi ha risc de possibles ferides.
  - No connecteu mai l'assecador a la tensió incorrecta.
  - No utilitzeu l'aparell amb les mans mullades, en un entorn humit o sobre superfícies mullades. No submergiu l'aparell en aigua o altres líquids.
  - No utilitzeu aquest aparell a prop de banyeres o altres recipients que continguin aigua.
  - Desendol·leu l'aparell de la presa de corrent quan estigui apagat, ja que la proximitat a l'aigua podria suposar un perill. podria suposar una amenaça; extremeu les precaucions quan l'utilitzí a la cambra de bany.

- Si l'aparell no funciona correctament, desconnecteu-lo immediatament de la presa de corrent i porteu-lo a un centre de servei autoritzat.
- Mantingueu l'aparell i el cable elèctric allunyats de fonts de calor i de superfícies sensibles a la calor (plàstic, vinil, etc.).
- No subjecteu ni manipuleu l'aparell pel cable elèctric.
- No enrotlli el cable elèctric al voltant de l'aparell, ni el doble o retorça per no perjudicar-ne el funcionament correcte i danyar així l'assegador de pèl. L'incompliment dels advertiments i instruccions anteriors pot provocar un curtcircuit i, per tant, danys irreparables a l'assegador de cabells, així com posar en risc la seguretat de l'usuari.
- No utilitzeu accessoris que hagin estat modificats o que no hagin estat aprovats pel fabricant.
- Desendolieu l'aparell de la presa de corrent quan no l'utilitzeu i deixeu que es refredi abans de guardar-lo en un lloc segur. Desconnecteu el cable elèctric de la presa de corrent de la presa de corrent.
- Per netejar l'aparell, desconnecteu-lo sempre de la presa de corrent i deixeu que es refredi completament.
- Aquest aparell només s'ha de fer servir per a l'ús previst.
- Per a una protecció addicional, s'aconsella instal·lar un dispositiu de corrent residual
- Assegureu-vos que no hi ha obstacles a la sortida daire i la reixeta quan s'utilitza l'assegador.

- L'assecador està protegit davant del sobreescalfament. L'assecador deixa de funcionar quan es produeix sobreescalfament i es torna a posar en marxa després d'un curt període de refredament. Quan l'assecador s'atura automàticament i no necessiteu utilitzar-lo de nou, col·loqueu l'interruptor a la posició apagat i desendol·leu-lo del corrent.
- Apagueu l'assecador quan no l'utilitzeu durant descansos llargs en el procés d'assecatge i desconnecteu-lo després d'utilitzar-lo.
- Deixeu refredar l'aparell abans de desar-lo.
- No introduïu objectes metàl·lics per la graella d'entrada d'aire per evitar una descàrrega elèctrica.
- No poseu la sortida d'aire massa a prop del cabell.
- No utilitzeu aquest aparell a prop d'aigua.
- No utilitzeu aquest aparell a prop de banyeres, dutxes, lavabos o altres recipients que continguin aigua. 
- Quan l'assecador de cabell s'utilitza en una cambra de bany, desendol·leu-lo després d'utilitzar-lo ja que la proximitat d'aigua suposa un perill fins i tot quan l'assecador de cabell està apagat.
- Per aconseguir una protecció addicional, es recomana instal·lar un dispositiu de corrent residual (RCD) amb un corrent operatiu residual nominal que no sobrepassi 30mA al circuit elèctric de la cambra de bany. Consulteu l'instal·lador.

## PARTS DEL ASSECADOR

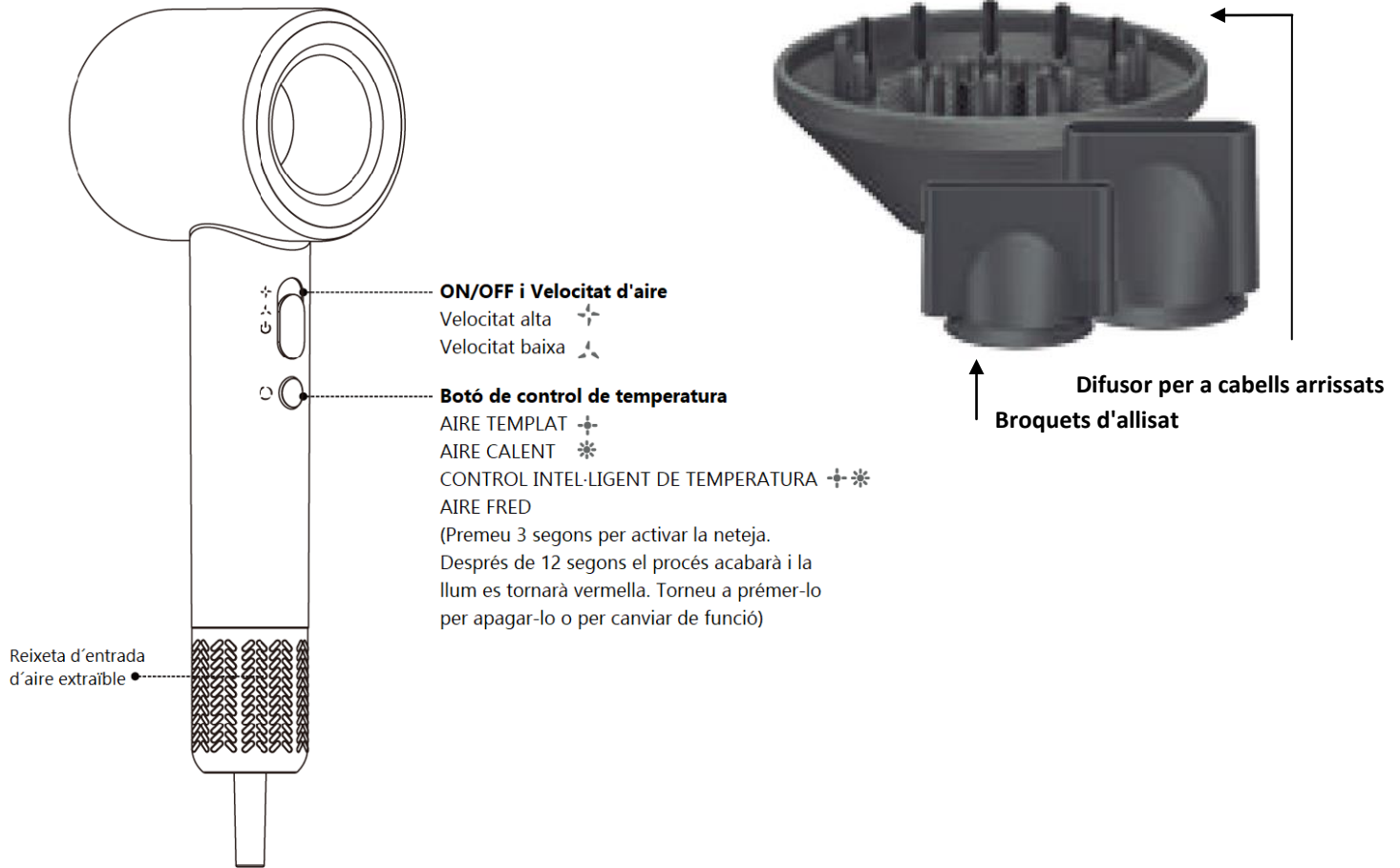

## Especificacions Elèctriques

Connexió: AC220V-240V 50/60Hz, Potència: 1600-1800W.

## Motor DC d'Ultra Alta Velocitat sense Escobretes

Equipat amb un motor de 110.000 RPM, aquest dispositiu genera un flux d'aire potent de fins a 55m/s. El motor sense escobretes d'alta velocitat assegura un assecat ràpid i eficient.

## Funció d'Ions Negatius

Emet milions d'ions negatius per deixar el cabell suau i brillant, creant una capa protectora que segella contra la humitat i penetra a l'estructura capil·lar, tancant les cutícules.

## Opcions d'Assecat del Cabell

Disposa de dos nivells de velocitat:

Lent i Ràpid.

Ofereix tres ajustaments de temperatura:

Fred, Calent i Molt Calent.

## Mode intel·ligent amb canvi de Cicle d'Aire Fred i Calent

El sistema intel·ligent de control de temperatura ajusta el flux d'aire en temps real per prevenir el sobreescalfament i el dany capil·lar. Incorpora un innovador mode d'alternança d'aire fred i calent, ideal per personalitzar el pentinat.

## Mode de Neteja Automàtica

Per activar la neteja automàtica, manteniu premut el botó durant 3 segons. Després de 12 segons, la llum indicadora es tornarà vermella, indicant la finalització del procés.

### Segueix aquestes indicacions:

1. Gireu la tapa del filtre extern en sentit contrari a les agulles del rellotge per retirar-lo amb cura.
2. Amb l'assecador sense accessoris (boques o difusors), premeu el botó durant 3 segons per activar el cicle de neteja automàtica. L'aparell expulsarà aire en direcció inversa per la part posterior, ajudant a eliminar la brutícia acumulada al filtre.
3. En acabar, el llum indicador es posarà vermell, i podràs prémer el botó per a altres funcions o per apagar el dispositiu.

Durant l'ús, assegureu-vos que tant l'entrada com la sortida d'aire romanguin clares, sense obstruccions i allunyades de qualsevol superfície o producte químic, com ara laques.

## Reducció de Soroll

Amb un nivell sonor inferior a 70dB, aquest assecador ofereix un ús confortable sense pertorbar la tranquil·litat de la llar.

El motor i el conducte d'aire han estat optimitzats amb un ajust de so professional per mitigar eficaçment les vibracions i controlar el soroll percebut.

## Disseny Compacte i Lleuger

Amb un pes de només 430g, és ideal per portar amb tu tant a casa com de viatge.

## Múltiples Mesures de Seguretat

Incorpora diverses proteccions per a la teva seguretat. Equipat amb sensors de temperatura per evitar el sobreescalfament i un fusible, a més d'un microprocessador integrat, permet un control exhaustiu de la temperatura, la tensió i el corrent.

## CARACTERÍSTIQUES PRINCIPALS

1. Control d'encesa/apagada i velocitat del flux d'aire
  - Velocitat alta
  - Velocitat baixa
2. Botó de Control de Temperatura
  - Aire fred

- Aire calent
- Aire molt calent
- Mode intel·ligent amb canvi de cicle fred/calent
- Mode d'autoneteja\*

**\*Mode de neteja automàtica: Mantingueu premut el botó durant 3 segons per activar la funció de neteja automàtica. Passats 12 segons, la llum indicadora es tornarà vermella. Podeu tornar a prémer el botó per a una altra funció o per apagar l'aparell.**

## CURA I CONSERVACIÓ

**PAS 1:** Desconnecteu primer el cable d'alimentació.

**PAS 2:** Sostingueu el mànec de l'assecador. Gireu la coberta de l'entrada d'aire en sentit antihorari per retirar-la.

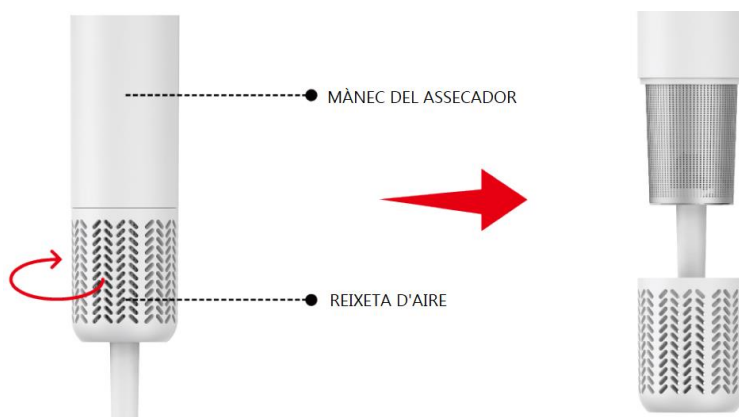

**PAS 3:** Utilitzeu un drap suau i sense borrissol o un raspall tou per netejar la pols o el borrissol del filtre. No ho renti amb aigua.

**PAS 4:** Un cop net, alineu la coberta de l'entrada d'aire amb la ranura corresponent al cos de l'assecador i gireu-la en sentit horari per assegurar-la.



## ELIMINACIÓ DE L'ELECTRODOMÈSTIC VELL.



En base a la Norma europea 2012/19/UE de Residus d'aparells Elèctrics i Electrònics (RAEE), els electrodomèstics vells no poden ser llençats als contenidors municipals habituals; han de ser recollits selectivament per optimitzar la recuperació i el reciclatge dels components i materials que els constitueixen, i reduir l'impacte en la salut humana i el medi ambient. El símbol del contenidor d'escombraries es marca sobre tots els productes per recordar al consumidor l'obligació de separar-los per a la recollida selectiva.

El consumidor ha de contactar amb l'autoritat local o amb el venedor per informar-se sobre la correcta eliminació del seu electrodomèstic vell.

**DECLARACIÓ DE CONFORMITAT:** Aquest dispositiu compleix els requisits de la Directiva de Baixa Tensió 2014/35/EU i els requisits de la directiva de Compatibilitat Electromagnètica 2014/30/EU.

## GARANTIA

Aquest aparell està cobert i compta amb el dret de la garantia legal d'acord amb la legislació vigent des de la data de compra. Conserveu el tiquet de compra per poder reclamar el vostre dret a la garantia. Per trobar el servei més proper a la seva localització contacteu a través del següent enllaç web: <https://orbegozo.com/asistencia-tecnica/>

Per a qualsevol tipus de consulta, dubte o incidència podeu posar-vos en contacte amb nosaltres a través del nostre correu electrònic reflectit a la pàgina principal d'aquest manual o a través del nostre servei d'assistència tècnica a <https://orbegozo.com/contacto/>

Orbegozo no es fa responsable dels components i accessoris que són objecte de desgast a causa de l'ús, així com els compostos peribles o que s'hagin deteriorat per un ús indegut. Tampoc no se'n farà responsable si el propietari ha modificat tècnicament l'aparell. Consulteu les condicions legals a la nostra pàgina web.

**ESPECIFICACIONES TÉCNICAS / TECHNICAL PARAMETERS / CARACTÉRISTIQUES TECHNIQUES**  
**ESPECIFICAÇÕES TÉCNICAS / ESPECIFICACIONS TÈCNIQUES**

MODELO	SE 1880
POTENCIA	1800W
CONEXIÓN	220 - 240V ~ 50/60HZ
DIMENSIONES	7,5x24,9x9cm
PESO	0,495 kg
MODO DESACTIVADO	<0,5W

\* NOTA: El periodo después del cual el equipo llega al modo especificado automáticamente es de 0 minutos.

MODEL	SE 1880
POWER	1800W
CONNECTION	220 - 240V ~ 50/60HZ
DIMENSIONS	7,5x24,9x9cm
WEIGHT	0,495 kg
MODE OFF	<0,5W

\* NOTE: The period after which the equipment enters the specified mode automatically is 0 minutes.

MODÈLE	SE 1880
ALIMENTATION	1800W
CONNEXION	220 - 240V ~ 50/60HZ
DIMENSIONS	7,5x24,9x9cm
POIDS	0,495 kg
MODE ARRÊT	<0,5W

\* REMARQUE : La période après laquelle l'équipement entre automatiquement dans le mode spécifié est de 0 minute.

MODELO	SE 1880
PODER	1800W
CONEXÃO	220 - 240V ~ 50/60HZ
DIMENSÕES	7,5x24,9x9cm
PESO	0,495 kg
MODO DESLIGADO	<0,5W

\* NOTA: O período após o qual o equipamento entra automaticamente no modo especificado é de 0 minutos.

MODEL	SE 1880
PODER	1800W
CONNEXION	220 - 240V ~ 50/60HZ
DIMENSIONS	7,5x24,9x9cm
PES	0,495 kg
MODE APAGAT	<0,5W

\* NOTA: El període després del qual l'equip arriba al mode especificat automàticament és de 0 minuts.